

ELECTRIC BOREHOLE PUMPS
ELECTROBOMBAS SUMERGIDAS
ELETTROPOMPE SOMMERSE

E6 - 10

Poles 2
Poles 2
Poli 60 Hz



ENDURANCE
+RESISTANCE +PERFORMANCE

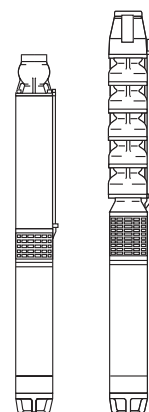

caprari

pumping power



| | Page - Page - Pagina |
|--|----------------------|
| Key to codes; <i>Ejemplificación de las siglas</i> ; Esemplificazione delle sigle | 3 |
| Pump construction and materials; <i>Construcción bomba y materiales</i> ; Costruzione pompa e materiali | 5 |
| Motor construction and materials; <i>Construcción motor y materiales</i> ; Costruzione motore e materiali | 8 |
| General notes about the wet end; <i>Notas generales parte hidráulica</i> ; Note generali parte idraulica | 12 |
| Motor general remarks; <i>Notas generales motor</i> ; Note generali motore | 13 |
| Performance ranges; <i>Campos de prestaciones</i> ; Campi di prestazioni | 14 |
| Pumps operating data, dimensions and weights; <i>Características de funcionamiento, dimensiones y pesos electrobombas</i> ; Caratteristiche di funzionamento, dimensioni e pesi elettropompe | 15 |
| Friction losses; <i>Pérdidas de carga</i> ; Perdite di carico | 39 |
| Operating data, <i>Características de funcionamiento</i> ; Caratteristiche di funzionamento | 41 |
| Dynamic momentum of the wet end; <i>Momento dinámico parte hidráulica</i> ; Momento dinamico parte idraulica | 44 |
| Dynamic momentum of the motor; <i>Momento dinámico motor</i> ; Momento dinamico motore | 45 |
| Feeding cables; <i>Cables de alimentación</i> ; Cavi di alimentazione | 46 |
| Max admitted length; <i>Longueur maxi admise</i> ; Lunghezze massime ammissibili | 51 |
| Generator power; <i>Potencia del generador</i> ; Potenza del generatore | 55 |
| Common electric formulae; <i>Fórmulas de uso común</i> ; Formule di uso comune | 56 |
| Electrical tolerances; <i>Tolerancias eléctricas</i> ; Tolleranze elettriche | 57 |
| Reactive power compensation; <i>Compensación de la potencia reactiva</i> ; Compensazione della potenza reattiva | 58 |
| Accessories; <i>Accesorio</i> ; Accessori | 59 |

Key to codes
Ejemplificación de las siglas
Esemplificazione delle sigle

1) Electric pump code - *Sigla electrobomba - Sigla elettropompa* :

Ex. - Ex. - Es.
E6RX30/18A+MACW617A
E6SX50/16MN+MACW650B
E8PX135/6C+MACX8125
E10PX250/2B+MACW10125

2) Examples of wet end identification codes - *Ejemplificación siglas parte hidráulica - Esemplificazione sigle parti idrauliche*

E6RX30-6/18A-W: E 6 R X 30 -6 /18 A -W
E = Series - *Serie - Serie* _____
6 = DN in inch - *DN en pulgadas - DN in pollici* _____
R = Radial impeller - *Rodete radial - Girante radiale* _____
X = Stainless steel - *Acero inox - Acciaio inox* _____
30 = Identification impeller number - *Número de identificación rodete - Numero di identificazione girante* _____
-6 = Coupling flange motor - *Brida acoplamiento motor - Flangia accoppiamento motore* _____
/18 = Number of stages - *Número de fases - Numero degli stadi* _____
A = Impeller trimming - *Número de identificación rodete - Riduzione girante* _____
-W = Part with operation at 50Hz / 60Hz - *Parte hidráulica con empleo a 50Hz / 60Hz - Parte idraulica con impiego a 50Hz / 60Hz* _____

E6SX50-6/16MN-Z: E 6 S X 50 -6 /16 M N -Z
E = Series - *Serie - Serie* _____
6 = DN in inch - *DN en pulgadas - DN in pollici* _____
S = Mixed flow impeller - *Rodete radial - Girante semiassiale* _____
X = Stainless steel - *Acero inox - Acciaio inox* _____
50 = Identification impeller number - *Número de identificación rodete - Numero di identificazione girante* _____
-6 = Coupling flange motor - *Brida acoplamiento motor - Flangia accoppiamento motore* _____
/16 = Number of stages - *Número de fases - Numero degli stadi* _____
M = Impeller trimming - *Número de identificación rodete - Riduzione girante* _____
N = NEMA coupling - *Conexión Nema - Attacco Nema* _____
-Z = Part with operation at 60Hz - *Parte hidráulica con empleo a 60Hz - Parte idraulica con impiego a 60Hz* _____

E8PX135-8/6C-Z: E.PX 135 -8 / 6 C -Z
E.PX = Series - *Serie - Serie* _____
8 = DN in inch - *DN en pulgadas - DN in pollici* _____
135 = Identification impeller number - *Número de identificación rodete - Numero di identificazione girante* _____
-8 = Coupling flange motor - *Brida acoplamiento motor - Flangia accoppiamento motore* _____
/6 = Number of stages - *Número de fases - Numero degli stadi* _____
C = Impeller trimming - *Número de identificación rodete - Riduzione girante* _____
-Z = Part with operation at 60Hz - *Parte hidráulica con empleo a 60Hz - Parte idraulica con impiego a 60Hz* _____

E10PX250/2B: E.PX 250 -10 / 2 B -Z
E.PX = Series - *Serie - Serie* _____
10 = DN in inch - *DN en pulgadas - DN in pollici* _____
250 = Identification impeller number - *Número de identificación rodete - Numero di identificazione girante* _____
-10 = Coupling flange motor - *Brida acoplamiento motor - Flangia accoppiamento motore* _____
/2 = Number of stages - *Número de fases - Numero degli stadi* _____
B = Impeller trimming - *Número de identificación rodete - Riduzione girante* _____
-Z = Part with operation at 60Hz - *Parte hidráulica con empleo a 60Hz - Parte idraulica con impiego a 60Hz* _____

3) Examples of submersible motor identification codes - *Ejemplificación siglas motores sumergidos* - **Esemplificazione sigle motori sommersi**

MACW617/3A-8: **MAC W 6 17 /3 A -8**
MAC = Submersible motor - *Motor sumergido* - **Motore sommerso**
W = Stainless steel - *Acero inox* - **Acciaio inox**
6 = Nominal diameter in inches - *Diámetro nom. en pulgadas* - **Diametro nominale in pollici**
17 = Nominal power in HP - *Potencia nominal en HP* - **Potenza nominale in HP**
/3 = Generational code - *Código generacional* - **Codice generazionale**
A = HI TECH
-8 = Constructional features of electric motor - *Características de fabricación del motor eléctrico* - **Caratteristiche costruttive motore elettrico**

MAC650/3B-8: **MAC 6 50 /3 B -8**
MAC = Submersible motor - *Motor sumergido* - **Motore sommerso**
6 = Nominal diameter in inches - *Diámetro nom. en pulgadas* - **Diametro nominale in pollici**
50 = Nominal power in HP - *Potencia nominal en HP* - **Potenza nominale in HP**
/3 = Generational code - *Código generacional* - **Codice generazionale**
B = HI TECH DESERT
-8 = Constructional features of electric motor - *Características de fabricación del motor eléctrico* - **Caratteristiche costruttive motore elettrico**

MACW8125-8: **MAC W 8 125 -8**
MAC = Submersible motor - *Motor sumergido* - **Motore sommerso**
W = Stainless steel - *Acero inox* - **Acciaio inox**
8 = Nominal diameter in inches - *Diámetro nom. en pulgadas* - **Diametro nominale in pollici**
125 = Nominal power in HP - *Potencia nominal en HP* - **Potenza nominale in HP**
-8 = Constructional features of electric motor - *Características de fabricación del motor eléctrico* - **Caratteristiche costruttive motore elettrico**

MACW10125-8: **MAC W 10 125 -8**
MAC = Submersible motor - *Motor sumergido* - **Motore sommerso**
X = Stainless steel - *Acero inox* - **Acciaio inox**
8 = Nominal diameter in inches - *Diámetro nom. en pulgadas* - **Diametro nominale in pollici**
125 = Nominal power in HP - *Potencia nominal en HP* - **Potenza nominale in HP**
-8 = Constructional features of electric motor - *Características de fabricación del motor eléctrico* - **Caratteristiche costruttive motore elettrico**

Pump construction and materials
 Construcción bomba y materiales
 Costruzione pompa e materiali

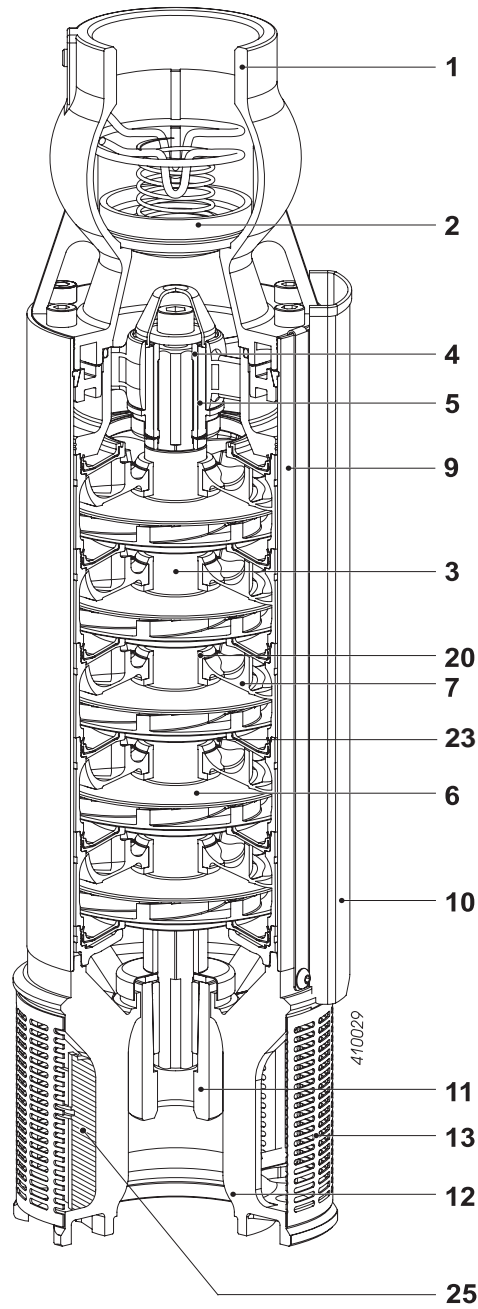

| Pos. | Parts | Materials | Numero | Materials | Nomenclatura | Materiale |
|--------|--------------------|------------------------|-------------------------|-----------------|------------------------|--------------------|
| 1 | Valve casing | Stainless steel | Cuerpo valvula | Acero inox | Corpo valvola | Acciaio inox |
| 2 | Conical valve | Stainless steel | Clapeta | Acero inox | Clapet | Acciaio inox |
| 3 | Pump shaft | Stainless steel | Eje bomba | Acero inox | Albero | Acciaio inox |
| 4 | Shaft sleeve | Stainless steel | Buje eje | Acero inox | Bussola albero | Acciaio inox |
| 5 (20) | Shaft bearing bush | Rubber | Cojinete goma eje bomba | Goma | Cuscinetto albero | Gomma |
| 6 | Impeller | Stainless steel | Rodete | Acero inox | Girante | Acciaio inox |
| 7 | Diffuser | Stainless steel | Difusor | Acero inox | Diffusore | Acciaio inox |
| 9 | Stage casing | Stainless steel | Carcasa exterior | Acero inox | Mantello | Acciaio inox |
| 10 | Cable guard | Stainless steel | Protector cable | Acero inox | Tegolo protezione cavi | Acciaio inox |
| 11 | Coupling | Stainless steel | Acoplamiento rigido | Acero inox | Giunto rigido | Acciaio inox |
| 12 | Suction casing | Stainless steel | Soporte aspiracion | Acero inox | Supporto aspirazione | Acciaio inox |
| 13 | Strainer | Stainless steel | Rejilla | Acero inox | Succheruola | Acciaio inox |
| 23 | Wear ring | Stainless steel/rubber | Anillo alojam. rodete | Acero inox/goma | Anello sede girante | Acciaio inox/gomma |
| 25 | Defender® | - | Defender® | - | Defender® | - |

Bolts and nuts in stainless steel.

Tornilleria inoxidable.

Bulloneria in acciaio inox

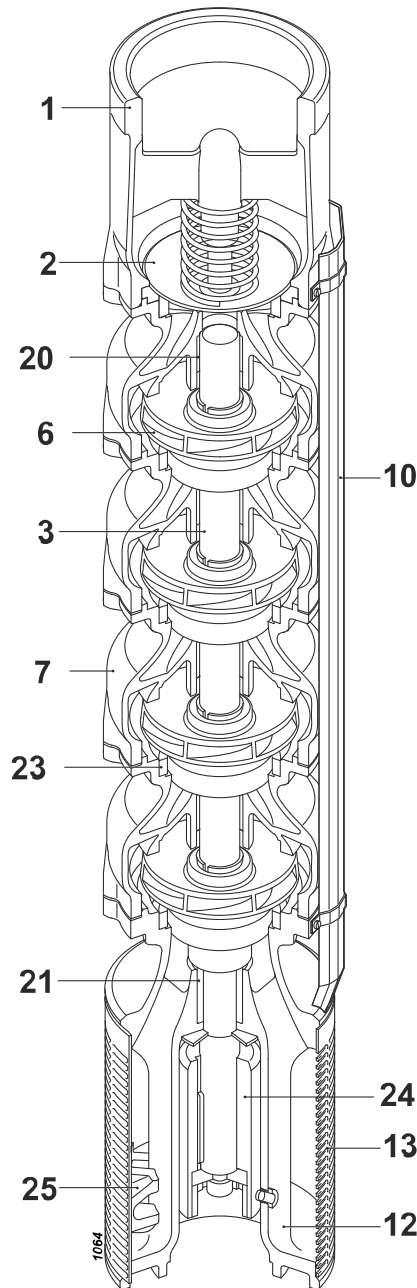

| Pos. | Parts | Materials | Numero | Materials | Nomenclatura | Materiale |
|------|--------------------|------------------------|-------------------------|-----------------|------------------------|--------------------|
| 1 | Valve casing | Stainless steel | Cuerpo valvula | Acero inox | Corpo valvola | Acciaio inox |
| 2 | Conical valve | Stainless steel | Clapeta | Acero inox | Clapet | Acciaio inox |
| 3 | Pump shaft | Stainless steel | Eje bomba | Acero inox | Albero | Acciaio inox |
| 6 | Impeller | Stainless steel | Rodete | Acero inox | Girante | Acciaio inox |
| 7 | Diffuser unit | Stainless steel | Elemento difusor | Acero inox | Elemento difusore | Acciaio inox |
| 10 | Cable guard | Stainless steel | Protector cable | Acero inox | Tegolo protezione cavi | Acciaio inox |
| 12 | Suction cover | Stainless steel | Soporte aspiracion | Acero inox | Supporto aspirazione | Acciaio inox |
| 13 | Strainer | Stainless steel | Rejilla | Acero inox | Succheruola | Acciaio inox |
| 20 | Shaft bearing bush | Stainless steel/rubber | Cojinete goma eje bomba | Acero inox/goma | Cuscinetto albero | Acciaio inox/gomma |
| 21 | Bearing bush | Bronze | Cojinete de bronce | Bronce | Bronzina | Bronzo |
| 23 | Wear ring | Stainless steel/rubber | Anillo alojam. rodete | Acero inox/goma | Anello sede girante | Acciaio inox/gomma |
| 24 | Coupling | Stainless steel | Acoplamiento rigido | Acero inox | Giunto rigido | Acciaio inox |
| 25 | Defender® | - | Defender® | - | Defender® | - |

Bolts and nuts in stainless steel.

Tornilleria inoxidable.

Bulloneria in acciaio inox

Pump construction and materials
 Construcción bomba y materiales
 Costruzione pompa e materiali

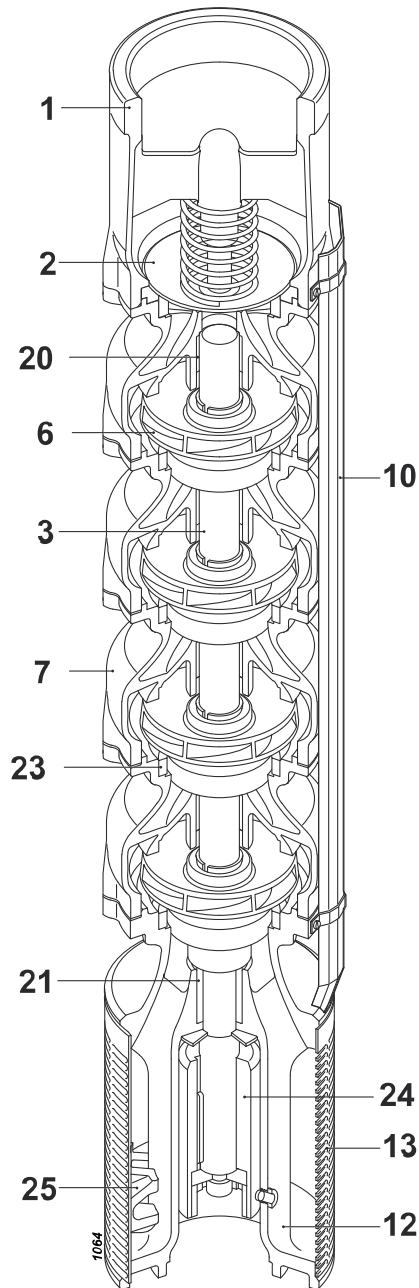

| Pos. | Parts | Materials | Numero | Materials | Nomenclatura | Materiale |
|--------|--------------------|------------------------|-------------------------|-----------------|------------------------|--------------------|
| 1 | Valve casing | Stainless steel | Cuerpo valvula | Acero inox | Corpo valvola | Acciaio inox |
| 2 | Conical valve | Stainless steel | Clapeta | Acero inox | Clapet | Acciaio inox |
| 3 | Pump shaft | Stainless steel | Eje bomba | Acero inox | Albero | Acciaio inox |
| 6 | Impeller | Stainless steel | Rodete | Acero inox | Girante | Acciaio inox |
| 7 | Diffuser unit | Stainless steel | Elemento difusor | Acero inox | Elemento difusore | Acciaio inox |
| 10 | Cable guard | Stainless steel | Protector cable | Acero inox | Tegolo protezione cavi | Acciaio inox |
| 12 | Suction cover | Stainless steel | Soporte aspiracion | Acero inox | Supporto aspirazione | Acciaio inox |
| 13 | Strainer | Stainless steel | Rejilla | Acero inox | Succheruola | Acciaio inox |
| 20(21) | Shaft bearing bush | Stainless steel/rubber | Cojinete goma eje bomba | Acero inox/goma | Cuscinetto albero | Acciaio inox/gomma |
| 23 | Wear ring | Stainless steel/rubber | Anillo alojam. rodete | Acero inox/goma | Anello sede girante | Acciaio inox/gomma |
| 24 | Coupling | Stainless steel | Acoplamiento rigido | Acero inox | Giunto rigido | Acciaio inox |
| 25 | Defender® | - | Defender® | - | Defender® | - |

Bolts and nuts in stainless steel.

Tornilleria inoxidable.

Bulloneria in acciaio inox

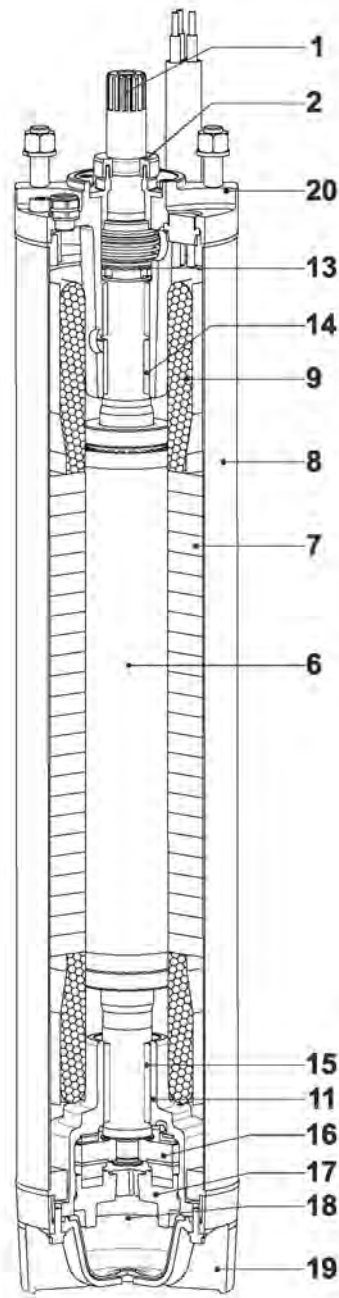

| Pos. | Parts | Materials | Numero | Materials | Nomenclatura | Materiale |
|------------|--------------------------|---------------------------------|----------------------|---|----------------------|---|
| 1 | Shaft | Stainless steel | Eje | Acero inox | Albero | Acciaio inox |
| 2 | Sand guard | Rubber | Antiarena | Goma | Parasabbia | Gomma |
| 6 | Rotor | Electrical steel | Rotor | Chapa magnética | Rotore | Lamierino magnetico |
| 7 | Stator | Electrical steel | Estátor | Chapa magnética | Statore | Lamierino magnetico |
| 8 | Stator shell | Stainless steel | Carnisa estátor | Acero inox | Camicia statore | Acciaio inox |
| 9 | Winding | Green wire | Bobinado | Green wire | Avvolgimento | Green wire |
| 11 | Lower bracket | Cast iron | Soporte inferior | Hierro fundido | Supporto inferiore | Ghisa grigia |
| 13 | Mechanical seal | Silicon carbide/silicon carbide | Cierre mecánico | Carburo de silicio/ carburo de silicio | Tenuta meccanica | Carburo di silicio/ carburo di silicio |
| 14 (15) | Bearing | Graphite | Cojinete | Grafito | Cuscinetto | Grafite |
| 16 | Thrust-bearing | Brass/Synthetic compound | Cojinete de tope | Latón/Composite | Reggispinta | Ottone/Composito sintetico |
| 17 | Thrust-bearing foot slip | Cast iron | Cuerpo soporte axial | Hierro fundido | Supporto reggispinta | Ghisa grigia |
| 18 | Diaphragm | Rubber | Diafragma | Goma | Membrana | Gomma |
| 19 | Diaphragm cover | Technopolymer | Tapa diafragma | Tecnopolimero | Coperchio membrana | Tecnopolimero |
| 20 | Upper bracket | Stainless steel | Soporte superior | Acero inox | Supporto superiore | Acciaio inox |

Bolts and nuts in stainless steel.

Tornillería inoxidable

Bulloneria in acciaio inox

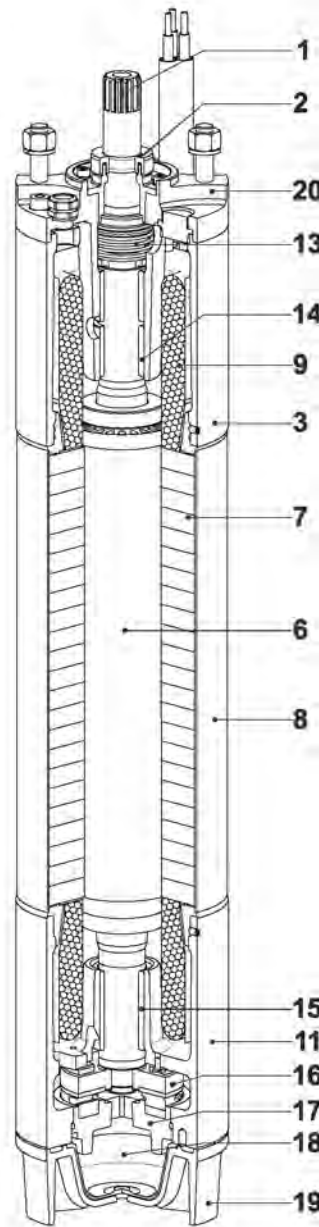

| Pos. | Parts | Materials | Numero | Materials | Nomenclatura | Materiale |
|------------|--------------------------|---------------------------------|----------------------|---|----------------------|---|
| 1 | Shaft | Stainless steel | Eje | Acero inox | Albero | Acciaio inox |
| 2 | Sand guard | Rubber | Antiarena | Goma | Parasabbia | Gomma |
| 3 | Upper cover | Stainless steel | Tapa superior | Acero inox | Coperchio superiore | Acciaio inox |
| 6 | Rotor | Electrical steel | Rotor | Chapa magnética | Rotore | Lamierino magnetico |
| 7 | Stator | Electrical steel | Estátor | Chapa magnética | Statore | Lamierino magnetico |
| 8 | Stator shell | Stainless steel | Camisa estátor | Acero inox | Camisia statore | Acciaio inox |
| 9 | Winding | Green wire | Bobinado | Green wire | Avvolgimento | Green wire |
| 11 | Lower bracket | Stainless steel | Soporte inferior | Acero inox | Supporto inferiore | Acciaio inox |
| 13 | Mechanical seal | Silicon carbide/silicon carbide | Cierre mecánico | Carburo de silicio/ carburo de silicio | Tenuta meccanica | Carburo di silicio/ carburo di silicio |
| 14 (15) | Bearing | Graphite | Cojinete | Grafito | Cuscinetto | Grafite |
| 16 | Thrust-bearing | Brass/Synthetic compound | Cojinete de tope | Latón/Composite | Reggispinta | Ottone/Composito sintetico |
| 17 | Thrust-bearing foot slip | Cast iron | Cuerpo soporte axial | Hierro fundido | Supporto reggispinta | Ghisa grigia |
| 18 | Diaphragm | Rubber | Diafragma | Goma | Membrana | Gomma |
| 19 | Diaphragm cover | Stainless steel | Tapa diafragma | Acero inox | Coperchio membrana | Acciaio inox |
| 20 | Upper bracket | Stainless steel | Soporte superior | Acero inox | Supporto superiore | Acciaio inox |

Bolts and nuts in stainless steel.

Tornillería inoxidable

Bulloneria in acciaio inox

E6-10

MACW8

Motor construction and materials
Construcción motor y materiales
Costruzione motore e materiali

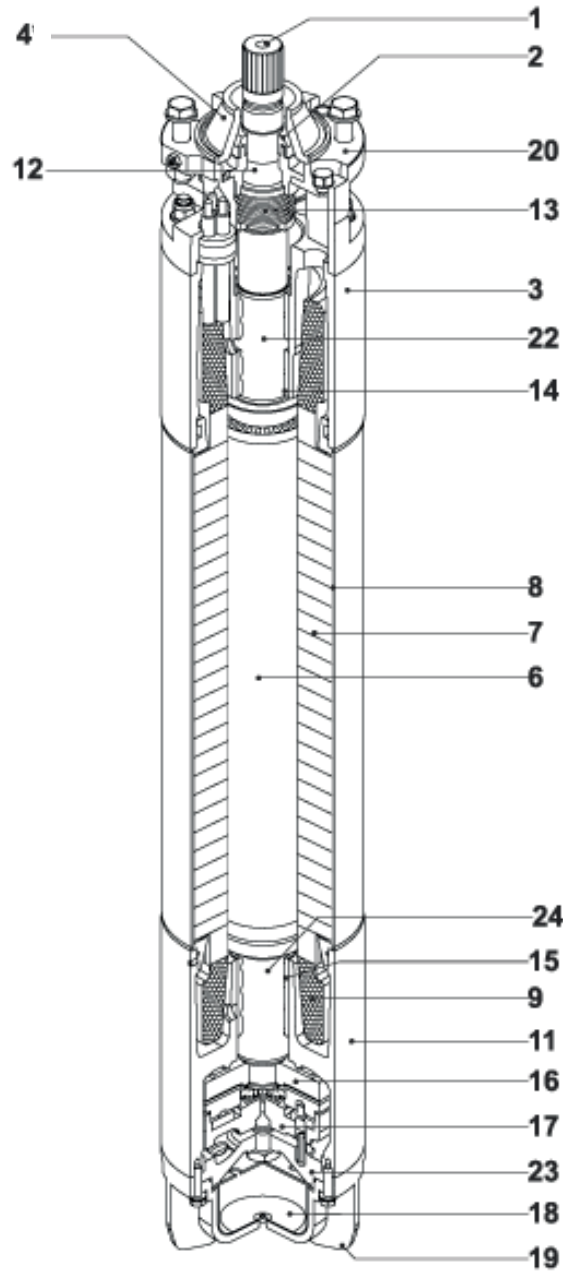

| Pos. | Parts | Materials | Numero | Materials | Nomenclatura | Materiale |
|---------|--------------------------|--|-------------------------------|--------------------------|----------------------------|--------------------------------------|
| 1 | Shaft | Stainless steel | Eje | Acero inox | Albero | Acciaio inox |
| 2 | Sand guard | Rubber | Antiaarena | Goma | Parasabbia | Gomma |
| 3 | Upper bracket | Stainless steel | Soporte superior | Acero inox | Supporto superiore | Acciaio inox |
| 4* | Protection | Rubber | Protector | Goma | Protettore | Gomma |
| 6 | Rotor | Electrical steel | Rotor | Chapa magnética | Rotore | Lamierino magnetico |
| 7 | Stator | Electrical steel | Estátor | Chapa magnética | Statore | Lamierino magnetico |
| 8 | Stator shell | Stainless steel | Camisa estátor | Acero inox | Camisia statore | Acciaio inox |
| 9 | Winding | Green wire | Bobinado | Green wire | Avvolgimento | Green wire |
| 11 | Lower bracket | Stainless steel | Soporte inferior | Acero inox | Supporto inferiore | Acciaio inox |
| 12 | Mechanical seal cover | Stainless steel | Tapa cierre mecánico | Acero inox | Coperchio tenuta meccanica | Acciaio inox |
| 13 | Mechanical seal (MACW) | Brass/Synthetic compound | Cierre mecánico (MACW) | Latón/Composite | Tenuta meccanica (MACW) | Ottone/Composito sintetico |
| 14 (15) | Bearing bush | Bronze | Cojinete de bronce | Bronce | Bronzina | Bronzo |
| 14 (15) | Bearing bush (MACW8150) | Graphite | Cojinete de bronce (MACW8150) | Grafito | Bronzina (MACW8150) | Grafite |
| 16 | Thrust-bearing | Stainless steel/ Synthetic compound | Cojinete de tope | Acero inox/ Composite | Reggispinta | Acciaio inox/ Composito sintetico |
| 17 | Thrust-bearing foot slip | Cast iron | Cuerpo soporte axial | Hierro fundido | Supporto reggispinta | Ghisa grigia |
| 18 | Diaphragm | Rubber | Diafragma | Goma | Membrana | Gomma |
| 19 | Diaphragm cover | Stainless steel | Tapa diafragma | Acero inox | Coperchio membrana | Acciaio inox |
| 20 | Connecting flange | Stainless steel | Brida de coplamiento | Acero inox | Elemento di raccordo | Acciaio inox |
| 22 (24) | Shaft sleeve | Chrome plated steel | Buje | Acero cromado | Bussola | Acciaio cromato |
| 23 | Motor bracket | Cast iron | Soporte coj. de motor | Hierro fundido | Disco di guida | Ghisa grigia |

Bolts and nuts in stainless steel.

Tornillería inoxidable

Bulloneria in acciaio inox

Motor construction and materials
 Construcción motor y materiales
 Costruzione motore e materiali

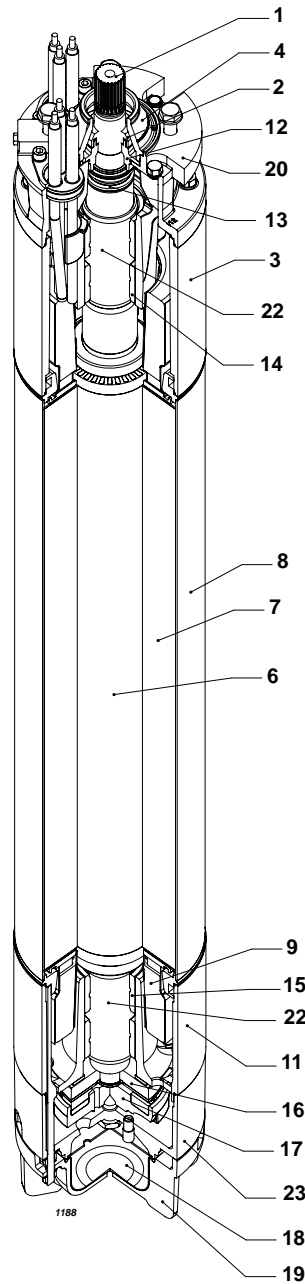

| Pos. | Parts | Materials | Numero | Material | Nomenclatura | Materiale |
|------------|--------------------------|--|-----------------------|---|----------------------------|---|
| 1 | Shaft | Stainless steel | Eje | Acero inox | Albero | Acciaio inox |
| 2 | Sand guard | Rubber | Antiarena | Goma | Parasabbia | Gomma |
| 3 | Upper cover | Stainless steel | Tapa superior | Acero inox | Coperchio superiore | Acciaio inox |
| 4 | Protection | Rubber | Protector | Goma | Protettore | Gomma |
| 6 | Rotor | Electrical steel | Rotor | Chapa magnética | Rotore | Lamierino magnetico |
| 7 | Stator | Electrical steel | Estátor | Chapa magnética | Statore | Lamierino magnetico |
| 8 | Stator shell | Stainless steel | Camisa estátor | Acero inox | Camisia statore | Acciaio inox |
| 9 | Winding | Green wire | Bobinado | Green wire | Avvolgimento | Green wire |
| 11 | Lower bracket | Stainless steel | Soporte inferior | Acero inox | Supporto inferiore | Acciaio inox |
| 12 | Mechanical seal cover | Stainless steel | Tapa cierre mecánico | Acero inox | Coperchio tenuta meccanica | Acciaio inox |
| 13 | Mechanical seal | Silicon carbide/silicon carbide | Cierre mecánico | Carburo de silicio/ carburo de silicio | Tenuta meccanica | Carburo di silicio/ carburo di silicio |
| 14 (15) | Bearing bush | Graphite | Cojinete de bronce | Grafito | Bronzina | Grafite |
| 16 | Thrust-bearing | Stainless steel/ Synthetic compound | Cojinete de tope | Acero inox/Composite | Reggispinta | Acciaio inox/ Composito sintetico |
| 17 | Thrust-bearing foot slip | Cast iron | Cuerpo soporte axial | Hierro fundido | Supporto reggispinta | Ghisa grigia |
| 18 | Diaphragm | Rubber | Diafragma | Goma | Membrana | Gomma |
| 19 | Diaphragm cover | Stainless steel | Tapa diafragma | Acero inox | Coperchio membrana | Acciaio inox |
| 20 | Connecting flange | Stainless steel | Brida de coplamiento | Acero inox | Elemento di raccordo | Acciaio inox |
| 22 | Shaft sleeve | Chrome plated steel | Buje | Acero cromado | Bussola | Acciaio cromato |
| 23 | Motor bracket | Stainless steel | Soporte coj. de motor | Acero inox | Fondello motore | Acciaio inox |

Bolts and nuts in stainless steel.

Tornillería inoxidable

Bulloneria in acciaio inox

- a) The submersible pumps ENDURANCE series are also suitable for lifting water that is chemically and mechanically aggressive.
- b) Maximum content of solids, the same hardness and granulometry of silt: 150 g/m³.
- c) Salinity degree: 40.000 ppm
- d) Maximum operating time when the outlet is closed and the pump is submerged: 3 min.
- e) Water pumping parameters were tested under the following conditions: motor power supply 460 V, cold water (15 °C) at atmospheric pressure (1 bar) guaranteed, since they are mass produced pumps, in compliance with UNI/ISO 9906 Grade 3B.

The catalogue given data refer to liquids with a density of 1 kg/dm³ and kinematic viscosity of not more than 1 mm²/s, are comprehensive of friction losses in the check valves of radial pumps; in case of mixed-flow pumps, friction losses must, on the contrary, be deduced from the total head shown on the catalogue (see chart on page Friction losses).

- f) UPON REQUEST
 - Pumps can be tested according to UNI/ISO 9906 Grade 1B.
 - Pumps having characteristics differing from those shown in the catalogue can be supplied.
 - Special executions can be supplied with:
 - for horizontal installation, if not usually foreseen.

- a) Las electrobombas serie ENDURANCE son también idóneas para el bombeo de agua química y mecánicamente agresiva.
- b) Contenido máximo de sustancias sólidas con dureza y granulometría del limo: 150 g/m³.
- c) Grado de salinidad: 40.000 ppm
- d) Tiempo máximo de funcionamiento con boca cerrada y bomba sumergida: 3 min.
- e) Las características hidráulicas de funcionamiento han sido registradas con motores alimentados a 460 V, con agua fría (15 °C) a la presión atmosférica de (1 bar) y están garantizadas, tratándose de bombas fabricadas en serie. Están garantizadas según la norma UNI/ISO 9906 Grado 3B.

Los datos de catálogo se refieren a líquidos con densidad de 1 kg/dm³ y con viscosidad cinemática no superior a 1 mm²/s, y comprenden las pérdidas de carga en las válvulas de retención para las bombas radiales; para las bombas semiaxiales, dichas pérdidas deben ser en cambio restadas de la altura de carga total expuesta en el catálogo (ver diagrama en la pág. Pérdidas de carga).

- f) BAJO PEDIDO
 - Pueden ser testadas según normas UNI/ISO 9906 Nivel 1B.
 - Pueden ser suministradas electrobombas con características diversas a las del catálogo.
 - Pueden ser suministradas configuraciones especiales si no ya prevista

- a) Le elettropompe sommerse serie ENDURANCE sono anche adatte al sollevamento di acqua chimicamente e meccanicamente aggressiva.
- b) Contenuto massimo di sostanze solide della durezza e granulometria del limo: 150 g/m³.
- c) Grado di salinità: 40.000 ppm
- d) Tempo massimo di funzionamento a bocca chiusa e pompa sommersa: 3 min.
- e) Le caratteristiche idrauliche di funzionamento sono state rilevate con motori alimentati a 460 V, con acqua fredda (15 °C) alla pressione atmosferica (1 bar) e vengono garantite, trattandosi di pompe costruite in serie, secondo le norme UNI/ISO 9906 Grado 3B.

I dati di catalogo si riferiscono a liquidi con densità di 1 kg/dm³ e con viscosità cinemática non superiore a 1 mm²/s, e sono comprensivi delle perdite di carico nelle valvole di ritegno per le pompe radiali; per le pompe semiassiali, tali perdite devono essere invece detratte dalla prevalenza totale esposta in catalogo (vedi diagramma pagina Perdite di carico).

- f) SU RICHIESTA
 - Possono essere collaudate secondo le norme UNI/ISO 9906 Grado 1B
 - Possono essere fornite elettropompe con caratteristiche diverse da quelle a catalogo.
 - Possono essere fornite esecuzioni speciali:
 - per installazione in orizzontale, quando non già prevista.

Motor general remarks
Notas generales motor
Note generali motore

- | | | |
|---|--|--|
| <p>a) Maximum submersion: 150 m Speed of the water outside: 0,5 m/s for motors MACW... 0,3 m/s for motors MW... 0,2 m/s for motors MACW8... up to 51 Kw</p> <p>Max temperature liquid MACW6.. A = 35°C (25 - 40 cv) MACW6.. A = 30°C (50 cv) MACW6.. B = 45°C (5,5 - 20 cv) MACW6.. B = 40°C (25 - 40 cv) MACW6.. B = 35°C (50 - 60 cv) MACW8... = 30°C MACW10... = 25°C</p> <p>b) STANDARD VERSION - THREE-PHASE/60 Hz supply voltage Direct starting: 6": MACW...-8; 460V for all power outputs 8": MACW...-8; 460V for all power outputs 10": MACW...-8; 460V for all power outputs</p> <p>All the motors are fit for operation with an inverter, but in compliance with the following instructions: a filter is to be provided between the motor and the inverter to keep the voltage gradient (contact the sales network).</p> <p>c) AVAILABLE EXECUTIONS MACW6../3A - /3B - MACW8... Standard motor with high efficiency. (Motors used in the units specified in the catalogue)</p> <p>MACW6../3C Submersible motor specified for high temperature.</p> <p>For any further information please do not hesitate to contact our service network.</p> <p>THREE-PHASE/60 Hz supply voltage 6" MACW...-6 265 V MACW...-7 265/460 V MACW...-8 380/460 V 8" MACW...-9 380-660 / 460-795 V MACW...-6 265 V up to 75 kW, MACW...-7 265/460 V up to 75 kW, MACW...-8 380/460 V up to 110 kW, MACW...-9 380-660 / 460-795 V up to 110 kW 10" MACW...-6 265 V 75 kW, MACW...-7 265/460 V 75 kW, MACW...-8 380/460 V up to 185 kW, MACW...-9 380-660 / 460-795 V up to 185 kW</p> <p>In addition, motors can be supplied: - for other voltages and frequencies - with special winding for hot water</p> <p>d) 6"±10": 460 V ± 10% 6"-10" for other voltages and frequencies ± 5%</p> <p>Tolerances on the operating data: according to the International Standards IEC 34-1.</p> <p>Thermal probes on request.</p> | <p>a) Nivel máximo: 150 m Velocidad del agua fuera la camisa del motor superior: 0,5 m/s para motores MACW... 0,3 m/s para motores MW... 0,2 m/s para motores MACW8... hasta 51 Kw</p> <p>Temperatura Máx líquido MACW6.. A = 35°C (25 - 40 cv) MACW6.. A = 30°C (50 cv) MACW6.. B = 45°C (5,5 - 20 cv) MACW6.. B = 40°C (25 - 40 cv) MACW6.. B = 35°C (50 - 60 cv) MACW8... = 30°C MACW10... = 25°C</p> <p>b) EJECUCIÓN DE SERIE - Tensión de alimentación TRIFÁSICA 60 Hz Arranque directo: 6": MACW...-8; 460V para todas las potencias 8": MACW...-8; 460V para todas las potencias 10": MACW...-8; 460V para todas las potencias</p> <p>Todos los motores pueden funcionar con inverter pero según las siguientes prescripciones: entre inverter y motor agregar un filtro para atenuar el gradiente de tensión (contactar la red de ventas)</p> <p>c) EJECUCIÓN DISPONIBLES MACW6../3A - /3B - MACW8... Motor estándar con elevadas prestaciones. (motores utilizados en los grupos en el catálogo)</p> <p>MACW6../3C Motor sumergido para una utilización a temperaturas elevadas.</p> <p>Para ulteriores informaciones contactais nuestra red comercial.</p> <p>Tensión de alimentación TRIFÁSICA 60 Hz 6" MACW...-6 265 V MACW...-7 265/460 V MACW...-8 380/460 V MACW...-9 380-660 / 460-795 V 8" MACW...-6 265 V hasta 75 kW, MACW...-7 265/460 V hasta 75 kW, MACW...-8 380/460 V hasta 110 kW, MACW...-9 380-660 / 460-795 V hasta 110 kW 10" MACW...-6 265 V 75 kW, MACW...-7 265/460 V 75 kW, MACW...-8 380/460 V hasta 185 kW, MACW...-9 380-660 / 460-795 V hasta 185 kW</p> <p>También se pueden suministrar motores - para otras tensiones y frecuencias - con materiales especiales para agua agresiva</p> <p>d) 6"±10": 460 V ± 10% 6"-10": para otras tensiones y frecuencias ± 5%</p> <p>Tolerancias de las características de funcionamiento: según normas internacionales IEC 34-1.</p> <p>Sondas térmicas opcional.</p> | <p>a) Battente massimo: 150 m Velocità dell'acqua all'esterno della camicia del motore superiore: 0,5 m/s per motori MACW... 0,3 m/s per motori MW... 0,2 m/s per motori MACW8... fino a 51 Kw</p> <p>Temperatura Max liquido MACW6.. A = 35°C (25 - 40 cv) MACW6.. A = 30°C (50 cv) MACW6.. B = 45°C (5,5 - 20 cv) MACW6.. B = 40°C (25 - 40 cv) MACW6.. B = 35°C (50 - 60 cv) MACW8... = 30°C MACW10... = 25°C</p> <p>b) ESECUZIONE STANDARD - Tensione di alimentazione TRIFASE/60 Hz Avviamento diretto: 6": MACW...-8; 460V per tutte le potenze 8": MACW...-8; 460V per tutte le potenze 10": MACW...-8; 460V per tutte le potenze</p> <p>Tutti i motori sono idonei al funzionamento con inverter ma secondo le seguenti prescrizioni: tra inverter e motore aggiungere un filtro per attenuare il gradiente di tensione (contattare la rete di vendita)</p> <p>c) ESECUZIONI DISPONIBILI MACW6../3A - /3B - MACW8... Motori standard ad alte prestazioni (motori impiegati nei gruppi a catalogo)</p> <p>MACW6../3C Motore sommerso per utilizzo ad alte temperature</p> <p>Per ulteriori informazioni contattare la nostra rete di vendita</p> <p>Tensione di alimentazione TRIFASE/60 Hz 6" MACW...-6 265 V MACW...-7 265/460 V MACW...-8 380/460 V MACW...-9 380-660 / 460-795 V 8" MACW...-6 265 V fino a 75 kW, MACW...-7 265/460 V fino a 75 kW, MACW...-8 380/460 V fino a 110 kW, MACW...-9 380-660 / 460-795 V fino a 110 kW 10" MACW...-6 265 V 75 kW, MACW...-7 265/460 V 75 kW, MACW...-8 380/460 V fino a 185 kW, MACW...-9 380-660 / 460-795 V fino a 185 kW</p> <p>Possono inoltre essere forniti motori: - per tensioni e frequenze diverse - con avvolgimento speciale per acqua calda</p> <p>d) 6"±10": 460 V ± 10% 6"-10": per tensioni/frequenze diverse ± 5%</p> <p>Tolleranze sulle caratteristiche di funzionamento: secondo le Norme Internazionali IEC 34-1.</p> <p>Sonde termiche su richiesta.</p> |
|---|--|--|

Performance ranges
Campos de prestaciones
Campi di prestazioni

Performance ranges
Campos de prestaciones
Campi di prestazioni

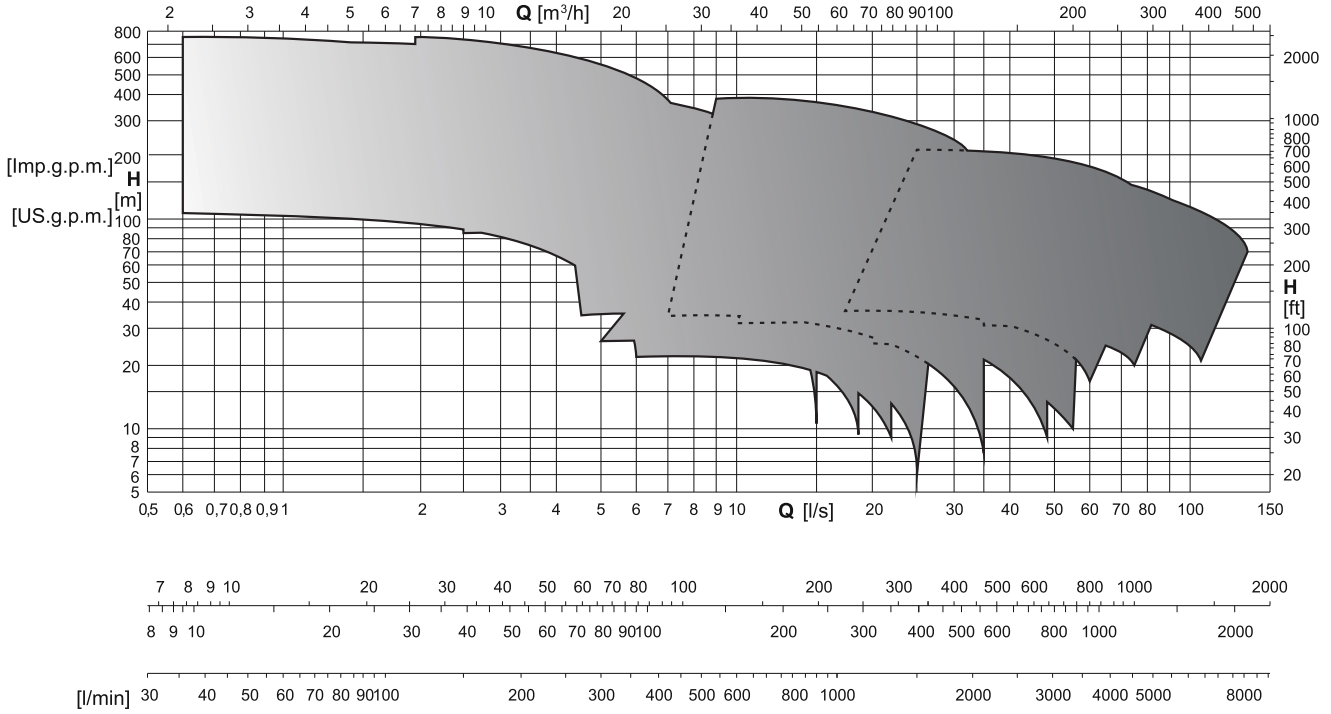

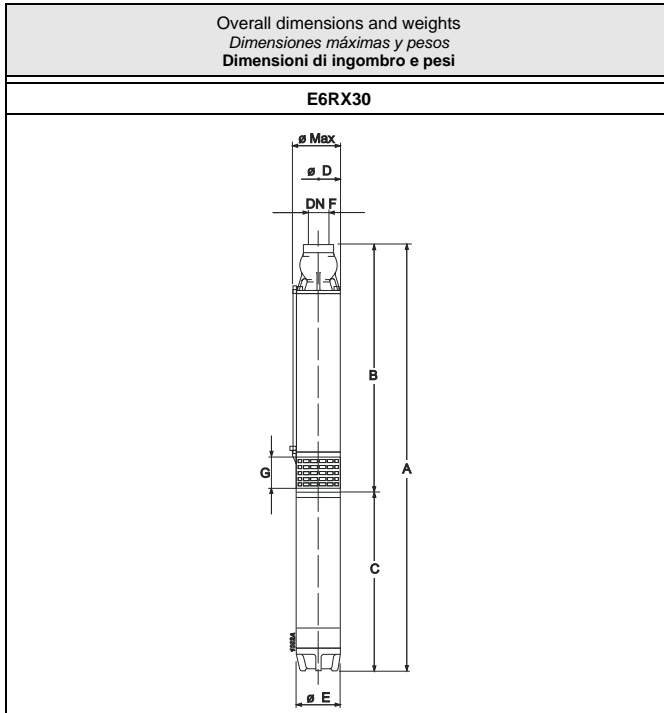

| Type Tipo | Ø max [mm] | Weight Peso [kg] | A | B | C | D | E | F | G |
|---------------------|---------------|------------------------|------|------|------|-----|-----|--------|-----|
| | | | [mm] | | | | | | |
| E6RX30/5A+MACW65A | 148 | 54 | 1137 | 567 | 570 | 141 | 143 | G2 1/2 | 100 |
| E6RX30/7A+MACW67A | 148 | 62,7 | 1272 | 657 | 615 | 141 | 143 | G2 1/2 | 100 |
| E6RX30/9A+MACW610A | 148 | 71,2 | 1417 | 747 | 670 | 141 | 143 | G2 1/2 | 100 |
| E6RX30/12A+MACW612A | 148 | 80 | 1582 | 882 | 700 | 141 | 143 | G2 1/2 | 100 |
| E6RX30/15A+MACW615A | 148 | 89,8 | 1732 | 1017 | 715 | 141 | 143 | G2 1/2 | 100 |
| E6RX30/18A+MACW617A | 148 | 99,3 | 1902 | 1152 | 750 | 141 | 143 | G2 1/2 | 100 |
| E6RX30/20A+MACW620A | 148 | 106,8 | 2032 | 1242 | 790 | 141 | 143 | G2 1/2 | 100 |
| E6RX30/23A+MACW625A | 148 | 116,7 | 2207 | 1377 | 830 | 141 | 143 | G2 1/2 | 100 |
| E6RX30/25A+MACW625A | 148 | 120,4 | 2297 | 1467 | 830 | 141 | 143 | G2 1/2 | 100 |
| E6RX30/27A+MACW630A | 148 | 134,4 | 2477 | 1557 | 920 | 141 | 143 | G2 1/2 | 100 |
| E6RX30/29A+MACW630A | 148 | 138,1 | 2567 | 1647 | 920 | 141 | 143 | G2 1/2 | 100 |
| E6RX30/31A+MACW635A | 148 | 156,5 | 2792 | 1737 | 1055 | 141 | 143 | G2 1/2 | 100 |
| E6RX30/33A+MACW635A | 148 | 160,2 | 2882 | 1827 | 1055 | 141 | 143 | G2 1/2 | 100 |
| E6RX30/35A+MACW635A | 148 | 163,9 | 2972 | 1917 | 1055 | 141 | 143 | G2 1/2 | 100 |

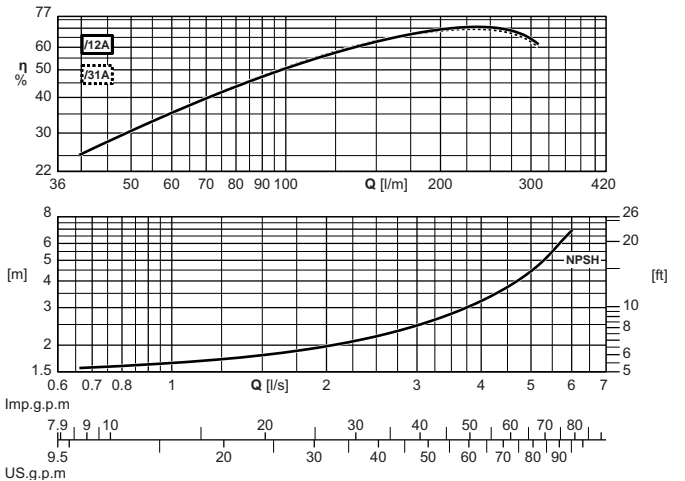
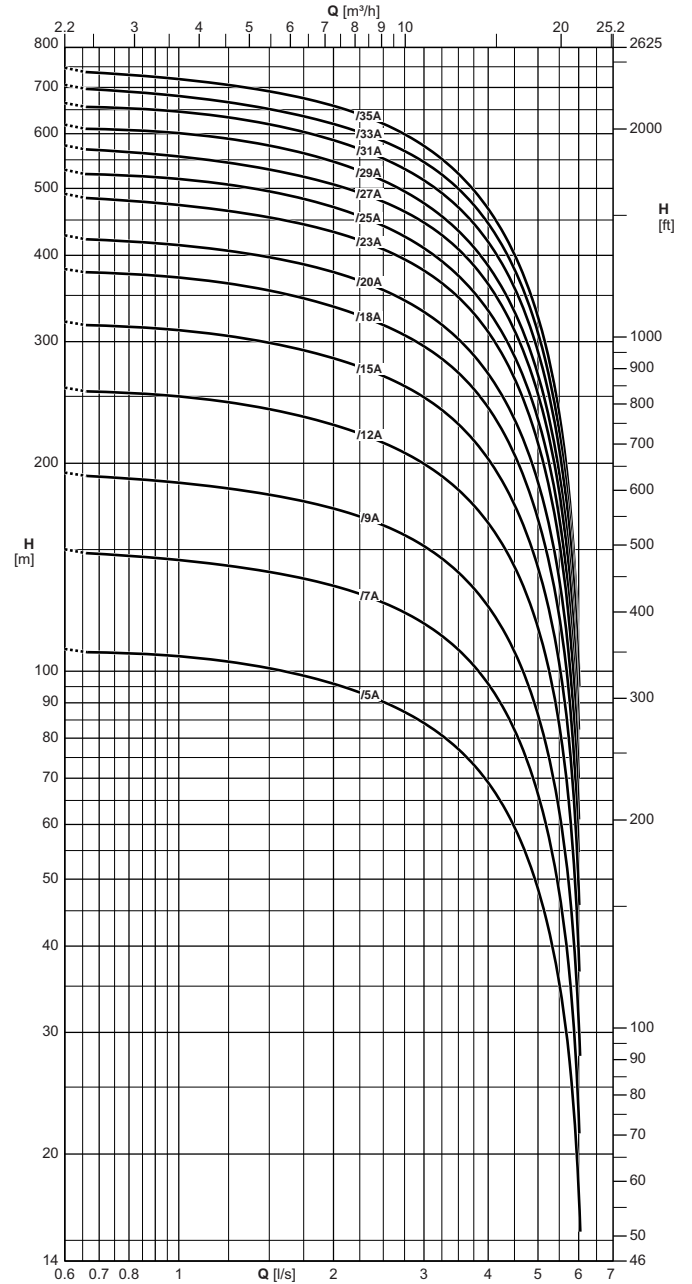

The hydraulic performance characteristics are guaranteed as conforming to standard UNI/ISO 9906 Grade 3B.
Available with NPT thread.

Las características hidráulicas de funcionamiento están garantizadas según la norma UNI/ISO 9906 Grado 3B.
Disponibile con rosca NPT.

Le caratteristiche di funzionamento vengono garantite secondo la norma: UNI/ISO 9906 Grado 3B.
Disponibile con filettatura NPT.

Operating data
Características de funcionamiento
Caratteristiche di funzionamento

| Electric pump type Electrobomba tipo Elettropompa tipo | Motor power Potencia motor Potenza motore | | Horizontal installation Instalación horizontal Installazione orizzontale | Check valve Ø Válvula de retención Valvola di ritegno Ø | Capacity Caudal Portata | | | | | | | | | | | | | | | | | | |
|--|---|------|--|---|-------------------------------|-----|-----|-----|-----|-----|-----|-----|-----|-----|-----|-----|-----|-----|------|------|------|-----|------|
| | [kW] | [HP] | | | [l/s] | 0 | 0,7 | 0,8 | 0,9 | 1 | 1,2 | 1,4 | 1,6 | 1,8 | 2 | 2,2 | 2,4 | 2,6 | 2,8 | 3 | 4 | 5 | 6 |
| | | | | | [l/min] | 0 | 42 | 48 | 54 | 60 | 72 | 84 | 96 | 108 | 120 | 132 | 144 | 156 | 168 | 180 | 240 | 300 | 360 |
| | | | | | [m³/h] | 0 | 2,5 | 2,9 | 3,2 | 3,6 | 4,3 | 5 | 5,8 | 6,5 | 7,2 | 7,9 | 8,6 | 9,4 | 10,1 | 10,8 | 14,4 | 18 | 21,6 |
| Head Altura de carga Prevalenza | | | | | | | | | | | | | | | | | | | | | | | |
| E6RX30/5A+MACW65A | 4 | 5,5 | n | 2½" Gas | [m] | 108 | 106 | 106 | 105 | 105 | 103 | 102 | 100 | 98 | 96 | 94 | 92 | 88 | 86 | 84 | 69 | 48 | 15,5 |
| E6RX30/7A+MACW67A | 5,5 | 7,5 | n | 2½" Gas | [m] | 150 | 148 | 147 | 145 | 144 | 142 | 140 | 138 | 136 | 133 | 130 | 128 | 123 | 120 | 117 | 95 | 67 | 21,5 |
| E6RX30/9A+MACW610A | 7,5 | 10 | n | 2½" Gas | [m] | 194 | 192 | 190 | 188 | 187 | 184 | 181 | 178 | 175 | 172 | 169 | 165 | 160 | 155 | 151 | 125 | 86 | 27,5 |
| E6RX30/12A+MACW612A | 9,2 | 12,5 | n | 2½" Gas | [m] | 257 | 254 | 252 | 251 | 249 | 245 | 241 | 237 | 232 | 228 | 223 | 218 | 210 | 205 | 199 | 162 | 116 | 36,5 |
| E6RX30/15A+MACW615A | 11 | 15 | n | 2½" Gas | [m] | 321 | 317 | 315 | 313 | 311 | 306 | 301 | 296 | 290 | 285 | 279 | 273 | 263 | 256 | 249 | 200 | 142 | 46 |
| E6RX30/18A+MACW617A | 13 | 17,5 | n | 2½" Gas | [m] | 382 | 378 | 376 | 373 | 370 | 365 | 359 | 352 | 345 | 338 | 329 | 320 | 312 | 304 | 295 | 239 | 168 | 55 |
| E6RX30/20A+MACW620A | 15 | 20 | n | 2½" Gas | [m] | 428 | 422 | 419 | 415 | 413 | 407 | 400 | 394 | 387 | 379 | 369 | 359 | 350 | 341 | 331 | 267 | 190 | 61 |
| E6RX30/23A+MACW625A | 18,5 | 25 | n | 2½" Gas | [m] | 491 | 484 | 480 | 475 | 472 | 465 | 457 | 450 | 442 | 434 | 423 | 411 | 401 | 391 | 380 | 307 | 217 | 70 |
| E6RX30/25A+MACW625A | 18,5 | 25 | n | 2½" Gas | [m] | 532 | 525 | 521 | 518 | 514 | 508 | 499 | 490 | 481 | 471 | 459 | 445 | 434 | 422 | 410 | 331 | 230 | 76 |
| E6RX30/27A+MACW630A | 22 | 30 | n | 2½" Gas | [m] | 577 | 569 | 564 | 559 | 554 | 546 | 537 | 527 | 518 | 508 | 495 | 482 | 470 | 458 | 446 | 360 | 255 | 82 |
| E6RX30/29A+MACW630A | 22 | 30 | n | 2½" Gas | [m] | 618 | 610 | 607 | 603 | 599 | 591 | 582 | 571 | 560 | 549 | 533 | 517 | 504 | 490 | 476 | 383 | 267 | 88 |
| E6RX30/31A+MACW635A | 26 | 35 | n | 2½" Gas | [m] | 665 | 656 | 652 | 648 | 644 | 635 | 624 | 613 | 601 | 589 | 576 | 563 | 542 | 528 | 513 | 413 | 292 | 95 |
| E6RX30/33A+MACW635A | 26 | 35 | n | 2½" Gas | [m] | 706 | 697 | 690 | 683 | 678 | 668 | 657 | 645 | 634 | 621 | 606 | 589 | 576 | 561 | 545 | 441 | 312 | 100 |
| E6RX30/35A+MACW635A | 26 | 35 | n | 2½" Gas | [m] | 747 | 737 | 730 | 723 | 718 | 707 | 696 | 685 | 673 | 660 | 643 | 625 | 610 | 593 | 576 | 463 | 331 | 106 |
| NPSH | | | | | [m] | - | 1,6 | 1,6 | 1,6 | 1,6 | 1,7 | 1,7 | 1,9 | 1,8 | 2 | 2,1 | 2,1 | 2,2 | 2,4 | 2,6 | 3,2 | 4,6 | 6,4 |

n Without conical valve

o On request

m Please contact our sales organisation

For motor performances specification see page "motor features"

Temperature monitoring device for submersed electric motors 6" ÷ 10": see page "Accessories"

n Sin válvula de retención

o Opcional

m Contactar la sede central o la red comercial

Para las características de los motores ver página "Características motores"

Dispositivo de control de temperatura de motores eléctricos sumergidos 6" ÷ 10": ver página "Accessories"

n Senza clapet valvola di ritegno

o Su richiesta

m Interpellare la sede o la rete di vendita

Per caratteristiche motori vedere pagina "caratteristiche motori"

Apparecchiatura di controllo temperatura motori elettrici sommersi 6" ÷ 10": vedere pagina accessori

Operating data
Características de funcionamiento
Caratteristiche di funzionamento

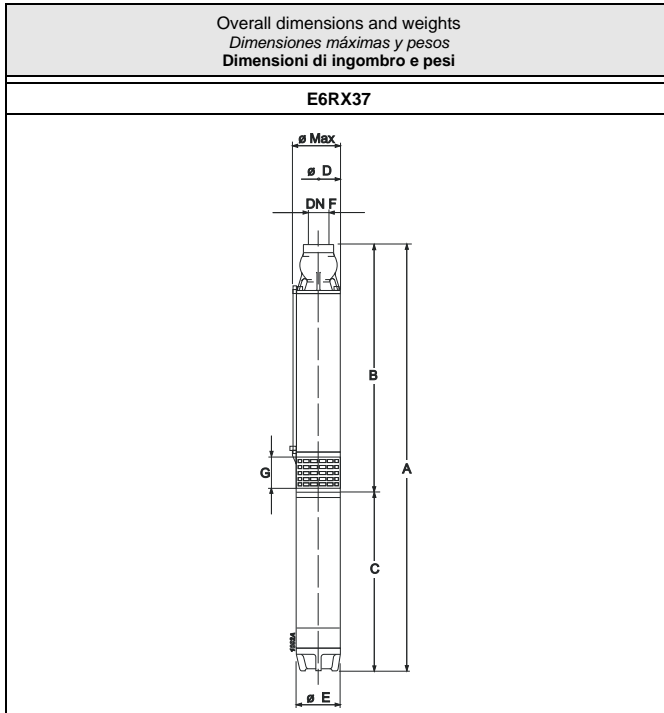

| Type Tipo Tipo | Ø max [mm] | Weight Peso Peso [kg] | A | B | C | D | E | F | G |
|----------------------|---------------|--------------------------------|------|------|------|-----|-----|--------|-----|
| | | | [mm] | | | | | | |
| E6RX37/5A+MACW67A | 148 | 58,6 | 1182 | 567 | 615 | 141 | 143 | G2 1/2 | 100 |
| E6RX37/7A+MACW610A | 148 | 66,9 | 1327 | 657 | 670 | 141 | 143 | G2 1/2 | 100 |
| E6RX37/9A+MACW612A | 148 | 73,8 | 1447 | 747 | 700 | 141 | 143 | G2 1/2 | 100 |
| E6RX37/10A+MACW615A | 148 | 79,9 | 1507 | 792 | 715 | 141 | 143 | G2 1/2 | 100 |
| E6RX37/12A+MACW617A | 148 | 87,4 | 1632 | 882 | 750 | 141 | 143 | G2 1/2 | 100 |
| E6RX37/14A+MACW620A | 148 | 94,7 | 1762 | 972 | 790 | 141 | 143 | G2 1/2 | 100 |
| E6RX37/16A+MACW625A | 148 | 102,7 | 1892 | 1062 | 830 | 141 | 143 | G2 1/2 | 100 |
| E6RX37/18A+MACW625A | 148 | 106,2 | 1982 | 1152 | 830 | 141 | 143 | G2 1/2 | 100 |
| E6RX37/21A+MACW630A | 148 | 121,8 | 2207 | 1287 | 920 | 141 | 143 | G2 1/2 | 100 |
| E6RX37/23A+MACW635A | 148 | 140,2 | 2432 | 1377 | 1055 | 141 | 143 | G2 1/2 | 100 |
| E6RX37/25A+MACW635A | 148 | 143,7 | 2522 | 1467 | 1055 | 141 | 143 | G2 1/2 | 100 |
| E6RX37/27A+MACW640A | 148 | 159,8 | 2722 | 1557 | 1165 | 141 | 143 | G2 1/2 | 100 |
| E6RX37/29A+MACW640A | 148 | 163,4 | 2812 | 1647 | 1165 | 141 | 143 | G2 1/2 | 100 |
| E6RX37/32A+MACW650B | 148 | 185,8 | 3064 | 1782 | 1282 | 141 | 143 | G2 1/2 | 100 |
| E6RX37/34A+MACW650B | 148 | 189,3 | 3154 | 1872 | 1282 | 141 | 143 | G2 1/2 | 100 |

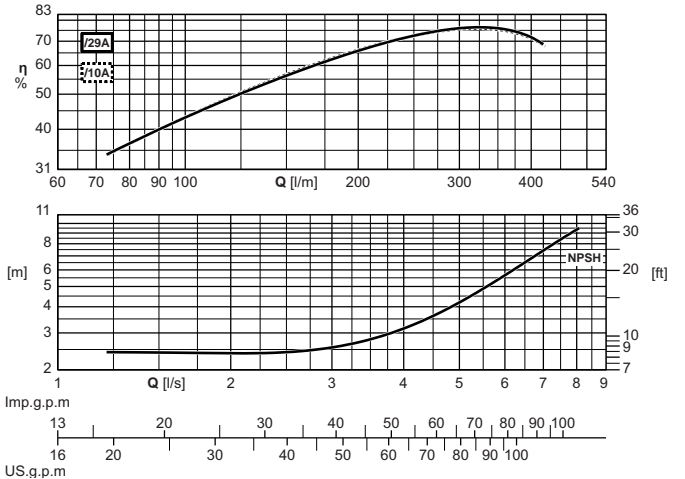
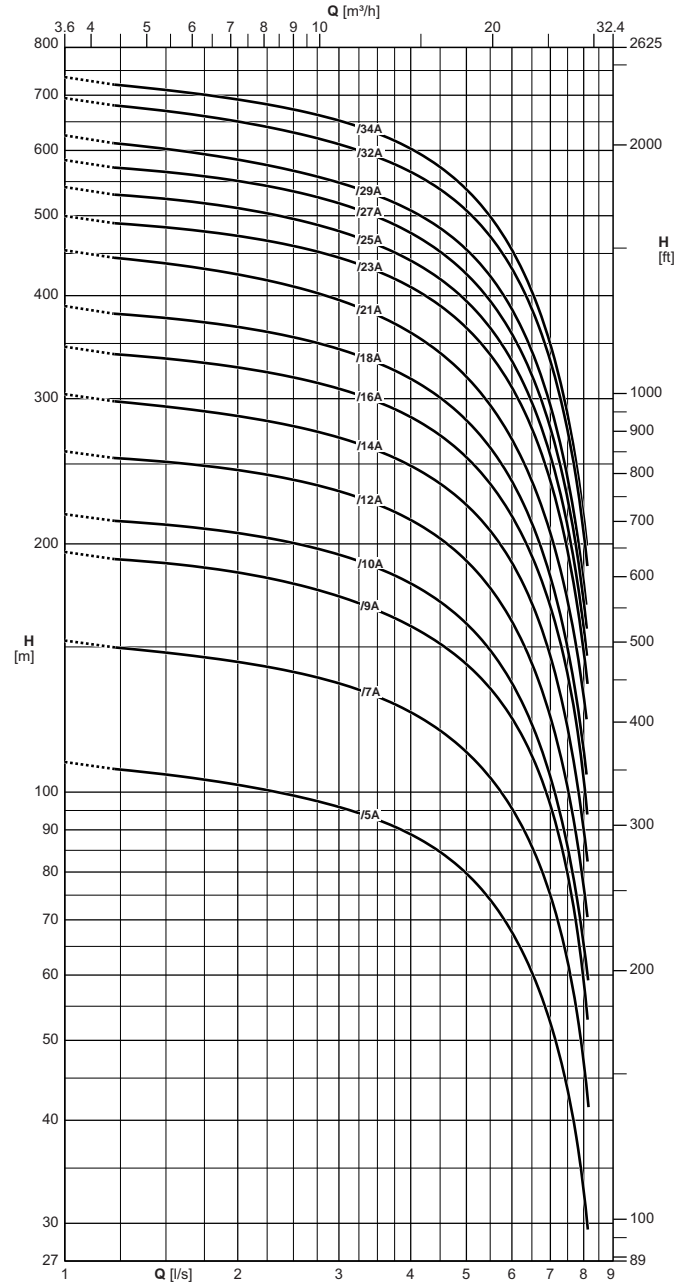

The hydraulic performance characteristics are guaranteed as conforming to standard UNI/ISO 9906 Grade 3B.
Available with NPT thread.

Las características hidráulicas de funcionamiento están garantizadas según la norma UNI/ISO 9906 Grado 3B.
Disponibile con rosca NPT.

Le caratteristiche di funzionamento vengono garantite secondo la norma: UNI/ISO 9906 Grado 3B.
Disponibile con filettatura NPT.

Operating data
Características de funcionamiento
Caratteristiche di funzionamento

| Electric pump type Electrobomba tipo Elettropompa tipo | Motor power Potencia motor Potenza motore | | Horizontal installation Instalación horizontal Installazione orizzontale | Check valve Ø Válvula de retención Valvola di ritegno Ø | Capacity Caudal Portata | | | | | | | | | | | | | | | | | | | | | | | | | | | |
|--|---|---------------------------------------|--|---|-------------------------------|-----|-----|-----|-----|-----|-----|-----|-----|------|------|------|------|------|-----|------|------|------|------|------|------|--|--|--|--|--|--|--|
| | [kW] | [HP] | | | [l/s] | 0 | 1,4 | 1,6 | 1,8 | 2 | 2,2 | 2,4 | 2,6 | 2,8 | 3 | 3,5 | 4 | 4,5 | 5 | 5,5 | 6 | 6,5 | 7 | 7,5 | 8 | | | | | | | |
| | | | | | [l/min] | 0 | 84 | 96 | 108 | 120 | 132 | 144 | 156 | 168 | 180 | 210 | 240 | 270 | 300 | 330 | 360 | 390 | 420 | 450 | 480 | | | | | | | |
| | | | | | [m³/h] | 0 | 5 | 5,8 | 6,5 | 7,2 | 7,9 | 8,6 | 9,4 | 10,1 | 10,8 | 12,6 | 14,4 | 16,2 | 18 | 19,8 | 21,6 | 23,4 | 25,2 | 27 | 28,8 | | | | | | | |
| | | Head Altura de carga Prevalenza | | | | | | | | | | | | | | | | | | | | | | | | | | | | | | |
| | | [m] | 109 | 105 | 104 | 103 | 102 | 101 | 99 | 98 | 97 | 96 | 92 | 89 | 85 | 80 | 74 | 68 | 60 | 52 | 43,5 | 32,5 | | | | | | | | | | |
| E6RX37/5A+MACW67A | 5,5 | 7,5 | n | 2½" Gas | [m] | 109 | 105 | 104 | 103 | 102 | 101 | 99 | 98 | 97 | 96 | 92 | 89 | 85 | 80 | 74 | 68 | 60 | 52 | 43,5 | 32,5 | | | | | | | |
| E6RX37/7A+MACW610A | 7,5 | 10 | n | 2½" Gas | [m] | 153 | 148 | 147 | 145 | 144 | 142 | 140 | 139 | 137 | 135 | 130 | 125 | 119 | 112 | 104 | 96 | 85 | 75 | 62 | 47,5 | | | | | | | |
| E6RX37/9A+MACW612A | 9,2 | 12,5 | n | 2½" Gas | [m] | 195 | 190 | 189 | 186 | 184 | 182 | 180 | 178 | 175 | 172 | 166 | 159 | 151 | 143 | 134 | 122 | 111 | 95 | 80 | 58 | | | | | | | |
| E6RX37/10A+MACW615A | 11 | 15 | n | 2½" Gas | [m] | 217 | 212 | 210 | 208 | 207 | 204 | 201 | 199 | 197 | 193 | 187 | 179 | 170 | 160 | 148 | 137 | 120 | 105 | 85 | 64 | | | | | | | |
| E6RX37/12A+MACW617A | 13 | 17,5 | n | 2½" Gas | [m] | 259 | 252 | 250 | 248 | 245 | 243 | 240 | 238 | 235 | 231 | 223 | 214 | 203 | 191 | 177 | 160 | 143 | 122 | 102 | 77 | | | | | | | |
| E6RX37/14A+MACW620A | 15 | 20 | n | 2½" Gas | [m] | 304 | 295 | 292 | 288 | 285 | 282 | 279 | 276 | 273 | 268 | 260 | 248 | 237 | 223 | 208 | 188 | 170 | 144 | 120 | 90 | | | | | | | |
| E6RX37/16A+MACW625A | 18,5 | 25 | n | 2½" Gas | [m] | 347 | 337 | 334 | 330 | 327 | 323 | 320 | 317 | 313 | 308 | 298 | 285 | 271 | 253 | 237 | 215 | 194 | 166 | 140 | 103 | | | | | | | |
| E6RX37/18A+MACW625A | 18,5 | 25 | n | 2½" Gas | [m] | 388 | 377 | 374 | 370 | 366 | 362 | 358 | 354 | 350 | 344 | 331 | 316 | 302 | 282 | 263 | 237 | 210 | 182 | 150 | 112 | | | | | | | |
| E6RX37/21A+MACW630A | 22 | 30 | n | 2½" Gas | [m] | 454 | 440 | 436 | 429 | 423 | 418 | 413 | 408 | 402 | 394 | 379 | 361 | 342 | 318 | 296 | 267 | 237 | 205 | 171 | 130 | | | | | | | |
| E6RX37/23A+MACW635A | 26 | 35 | n | 2½" Gas | [m] | 500 | 486 | 482 | 477 | 472 | 467 | 462 | 457 | 451 | 444 | 428 | 409 | 389 | 367 | 340 | 307 | 277 | 235 | 197 | 147 | | | | | | | |
| E6RX37/25A+MACW635A | 26 | 35 | n | 2½" Gas | [m] | 542 | 526 | 522 | 516 | 510 | 504 | 499 | 493 | 486 | 478 | 461 | 441 | 420 | 392 | 367 | 332 | 299 | 254 | 209 | 156 | | | | | | | |
| E6RX37/27A+MACW640A | 30 | 40 | m | 2½" Gas | [m] | 584 | 567 | 563 | 556 | 550 | 544 | 539 | 533 | 525 | 517 | 499 | 477 | 453 | 423 | 396 | 358 | 322 | 275 | 227 | 168 | | | | | | | |
| E6RX37/29A+MACW640A | 30 | 40 | m | 2½" Gas | [m] | 626 | 606 | 600 | 591 | 584 | 577 | 571 | 564 | 556 | 548 | 529 | 506 | 485 | 454 | 425 | 385 | 341 | 295 | 242 | 180 | | | | | | | |
| E6RX37/32A+MACW650B | 37 | 50 | m | 2½" Gas | [m] | 694 | 673 | 667 | 657 | 649 | 642 | 635 | 627 | 619 | 609 | 589 | 565 | 539 | 509 | 473 | 428 | 386 | 330 | 276 | 205 | | | | | | | |
| E6RX37/34A+MACW650B | 37 | 50 | m | 2½" Gas | [m] | 736 | 714 | 707 | 698 | 690 | 684 | 677 | 670 | 661 | 651 | 630 | 603 | 574 | 536 | 500 | 452 | 407 | 347 | 286 | 213 | | | | | | | |
| NPSH | | | | | [m] | - | 2,4 | 2,4 | 2,4 | 2,4 | 2,4 | 2,4 | 2,4 | 2,5 | 2,6 | 2,8 | 3,2 | 3,6 | 4,1 | 4,8 | 5,6 | 6,5 | 7,4 | 8,2 | 9,2 | | | | | | | |

n Without conical valve

o On request

m Please contact our sales organisation

For motor performances specification see page "motor features"

Temperature monitoring device for submersed electric motors 6" ÷ 10": see page "Accessories"

n Sin válvula de retención

o Opcional

m Contactar la sede central o la red comercial

Para las características de los motores ver página "Características motores"

Dispositivo de control de temperatura de motores eléctricos sumergidos 6" ÷ 10": ver página "Accessories"

n Senza clapet valvola di ritegno

o Su richiesta

m Interpellare la sede o la rete di vendita

Per caratteristiche motori vedere pagina "caratteristiche motori"

Apparecchiatura di controllo temperatura motori elettrici sommersi 6" ÷ 10": vedere pagina accessori

Operating data
Características de funcionamiento
Caratteristiche di funzionamento

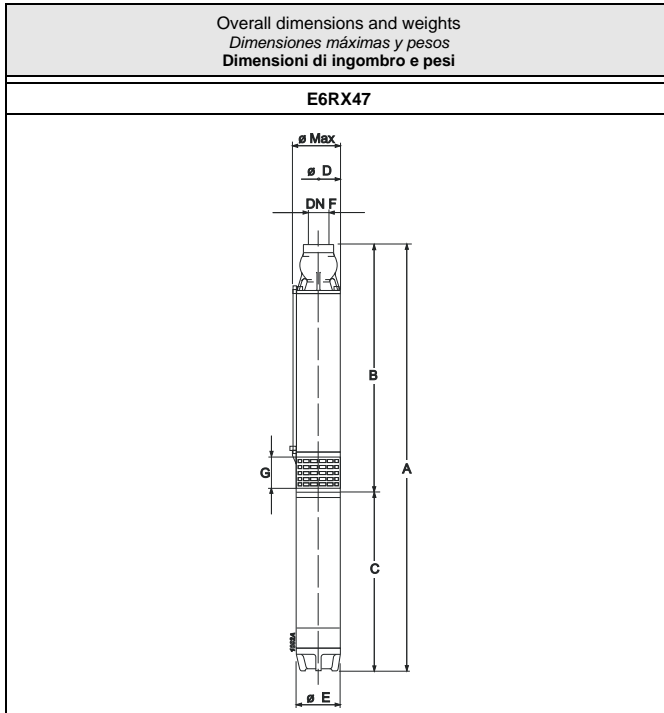

| Type Tipo | Ø max [mm] | Weight Peso [kg] | A | B | C | D | E | F | G |
|---------------------|---------------|------------------------|------|------|------|-----|-----|----|-----|
| | | | [mm] | | | | | | |
| E6RX47/4A+MACW610A | 148 | 61,7 | 1257 | 587 | 670 | 141 | 143 | G3 | 100 |
| E6RX47/5A+MACW612A | 148 | 67,2 | 1344 | 644 | 700 | 141 | 143 | G3 | 100 |
| E6RX47/6A+MACW615A | 148 | 73,7 | 1416 | 701 | 715 | 141 | 143 | G3 | 100 |
| E6RX47/7A+MACW617A | 148 | 79,9 | 1508 | 758 | 750 | 141 | 143 | G3 | 100 |
| E6RX47/8A+MACW620A | 148 | 85,9 | 1605 | 815 | 790 | 141 | 143 | G3 | 100 |
| E6RX47/10A+MACW625A | 148 | 94,7 | 1759 | 929 | 830 | 141 | 143 | G3 | 100 |
| E6RX47/12A+MACW630A | 148 | 109,4 | 1963 | 1043 | 920 | 141 | 143 | G3 | 100 |
| E6RX47/14A+MACW635A | 148 | 128,6 | 2212 | 1157 | 1055 | 141 | 143 | G3 | 100 |
| E6RX47/16A+MACW640A | 148 | 145,6 | 2436 | 1271 | 1165 | 141 | 143 | G3 | 100 |
| E6RX47/18A+MACW650B | 148 | 167,1 | 2667 | 1385 | 1282 | 141 | 143 | G3 | 100 |
| E6RX47/20A+MACW650B | 148 | 171,5 | 2781 | 1499 | 1282 | 141 | 143 | G3 | 100 |

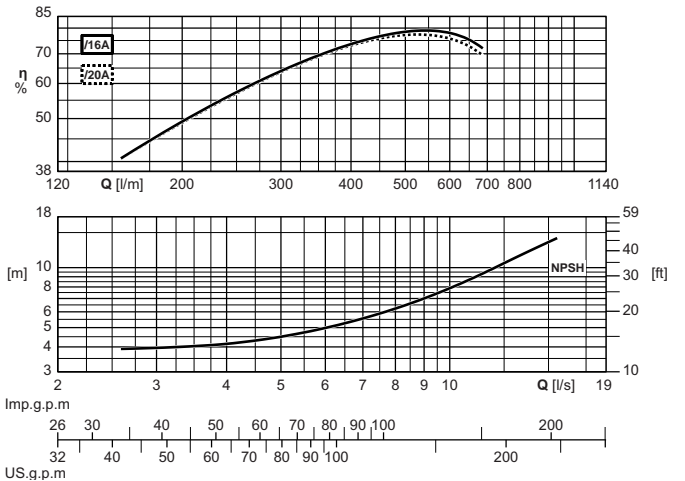
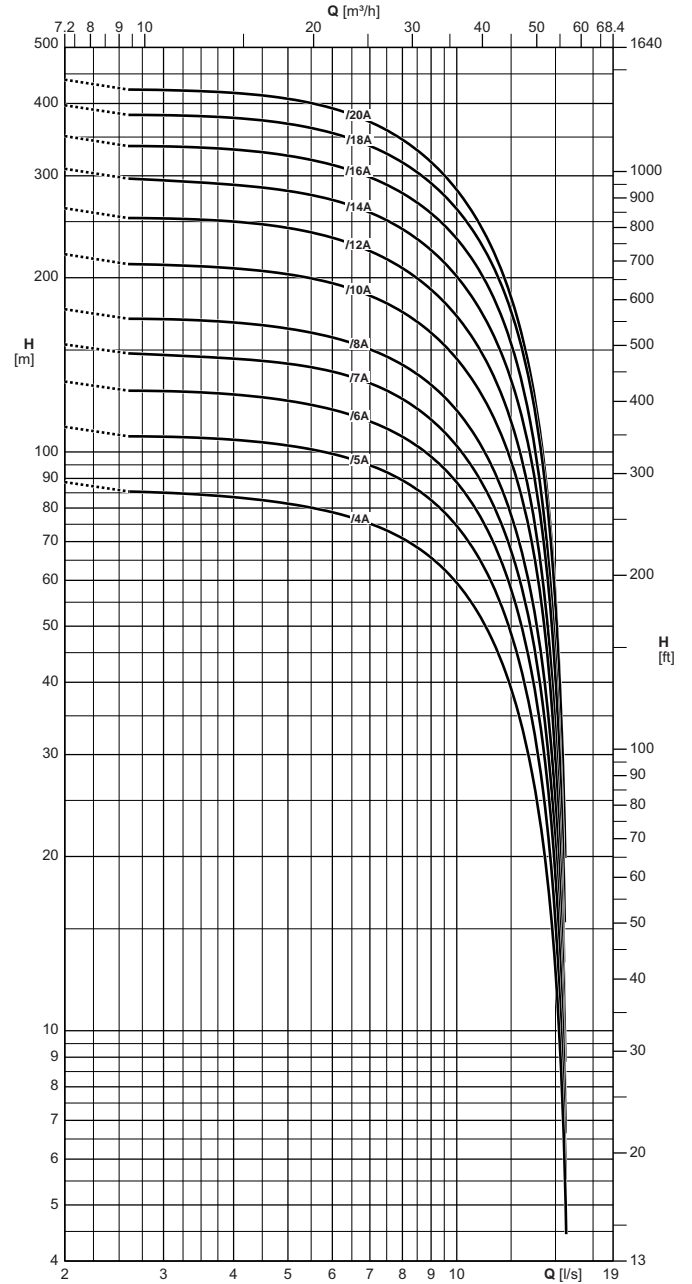

The hydraulic performance characteristics are guaranteed as conforming to standard UNI/ISO 9906 Grade 3B. Available with NPT thread.

Las características hidráulicas de funcionamiento están garantizadas según la norma UNI/ISO 9906 Grado 3B. Disponible con rosca NPT.

Le caratteristiche di funzionamento vengono garantite secondo la norma: UNI/ISO 9906 Grado 3B. Disponibile con filettatura NPT.

Operating data
Características de funcionamiento
Caratteristiche di funzionamento

| Electric pump type Electrobomba tipo Elettropompa tipo | Motor power Potencia motor Potenza motore | | Horizontal installation Instalación horizontal Installazione orizzontale | Check valve Ø Válvula de retención Valvola di ritegno Ø | Capacity Caudal Portata | | | | | | | | | | | | | | |
|--|---|------|--|---|-------------------------------|-----|------|------|-----|------|------|------|------|-----|------|------|------|------|------|
| | [kW] | [HP] | | | [l/s] | 0 | 3 | 4 | 5 | 6 | 7 | 8 | 9 | 10 | 11 | 12 | 13 | 14 | 15 |
| | | | | | [l/min] | 0 | 180 | 240 | 300 | 360 | 420 | 480 | 540 | 600 | 660 | 720 | 780 | 840 | 900 |
| | | | | | [m³/h] | 0 | 10,8 | 14,4 | 18 | 21,6 | 25,2 | 28,8 | 32,4 | 36 | 39,6 | 43,2 | 46,8 | 50,4 | 54 |
| Head Altura de carga Prevalenza | | | | | | | | | | | | | | | | | | | |
| | | | | | [m] | 89 | 85 | 83 | 81 | 78 | 75 | 71 | 66 | 59 | 52 | 43 | 34 | 24 | 13 |
| E6RX47/4A+MACW610A | 7,5 | 10 | n | 3" Gas | [m] | 89 | 85 | 83 | 81 | 78 | 75 | 71 | 66 | 59 | 52 | 43 | 34 | 24 | 13 |
| E6RX47/5A+MACW612A | 9,2 | 12,5 | n | 3" Gas | [m] | 110 | 106 | 105 | 102 | 99 | 95 | 89 | 83 | 74 | 65 | 54 | 42,5 | 30 | 16 |
| E6RX47/6A+MACW615A | 11 | 15 | n | 3" Gas | [m] | 132 | 127 | 126 | 122 | 118 | 113 | 106 | 98 | 88 | 77 | 64 | 51 | 35,5 | 19 |
| E6RX47/7A+MACW617A | 13 | 17,5 | n | 3" Gas | [m] | 153 | 147 | 145 | 142 | 137 | 131 | 123 | 114 | 102 | 89 | 75 | 60 | 41 | 20,5 |
| E6RX47/8A+MACW620A | 15 | 20 | n | 3" Gas | [m] | 176 | 169 | 167 | 163 | 157 | 150 | 141 | 131 | 117 | 103 | 87 | 69 | 47 | 23,5 |
| E6RX47/10A+MACW625A | 18,5 | 25 | n | 3" Gas | [m] | 219 | 210 | 208 | 202 | 195 | 186 | 175 | 160 | 145 | 127 | 106 | 84 | 59 | 30 |
| E6RX47/12A+MACW630A | 22 | 30 | n | 3" Gas | [m] | 264 | 253 | 250 | 243 | 234 | 222 | 207 | 190 | 172 | 151 | 125 | 98 | 68 | 34 |
| E6RX47/14A+MACW635A | 26 | 35 | n | 3" Gas | [m] | 308 | 295 | 290 | 282 | 272 | 259 | 243 | 222 | 200 | 176 | 149 | 115 | 80 | 40,5 |
| E6RX47/16A+MACW640A | 30 | 40 | m | 3" Gas | [m] | 351 | 337 | 333 | 325 | 313 | 298 | 279 | 258 | 234 | 206 | 171 | 134 | 92 | 45,5 |
| E6RX47/18A+MACW650B | 37 | 50 | m | 3" Gas | [m] | 397 | 382 | 378 | 369 | 355 | 338 | 317 | 291 | 262 | 230 | 195 | 155 | 106 | 53 |
| E6RX47/20A+MACW650B | 37 | 50 | m | 3" Gas | [m] | 440 | 422 | 417 | 407 | 392 | 372 | 348 | 316 | 283 | 248 | 205 | 161 | 112 | 57 |
| NPSH | | | | | [m] | - | 3,9 | 4,1 | 4,5 | 4,9 | 5,5 | 6,2 | 7 | 7,9 | 8,9 | 10 | 11 | 12 | 13 |

n Without conical valve

o On request

m Please contact our sales organisation

For motor performances specification see page "motor features"

Temperature monitoring device for submersed electric motors 6" ÷ 10": see page "Accessories"

n Sin válvula de retención

o Opcional

m Contactar la sede central o la red comercial

Para las características de los motores ver página "Características motores"

Dispositivo de control de temperatura de motores eléctricos sumergidos 6" ÷ 10": ver página "Accessories"

n Senza clapet valvola di ritegno

o Su richiesta

m Interpellare la sede o la rete di vendita

Per caratteristiche motori vedere pagina "caratteristiche motori"

Apparecchiatura di controllo temperatura motori elettrici sommersi 6" ÷ 10": vedere pagina accessori

Operating data
Características de funcionamiento
Caratteristiche di funzionamento

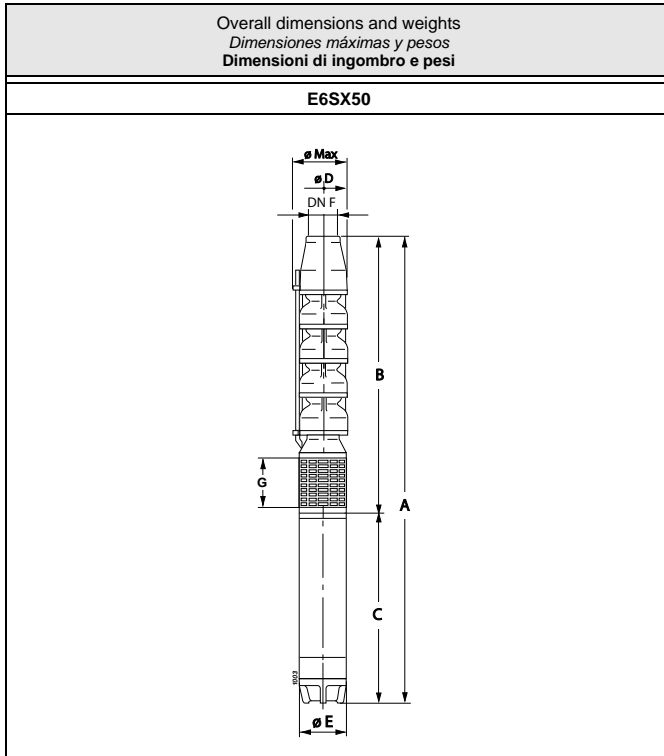

| Type Tipo Tipo | Ø max [mm] | Weight Peso Peso [kg] | A | B | C | D | E | F | G |
|----------------------|---------------|--------------------------------|------|------|------|-----|-----|----|-----|
| | | | | | | | | | |
| E6SX50/2B+MACW65A | 150 | 55 | 1182 | 612 | 570 | 141 | 143 | G3 | 124 |
| E6SX50/3A+MACW610A | 150 | 70 | 1397 | 727 | 670 | 141 | 143 | G3 | 124 |
| E6SX50/3C+MACW67A | 150 | 64,5 | 1342 | 727 | 615 | 141 | 143 | G3 | 124 |
| E6SX50/4I+MACW612A | 150 | 76,5 | 1542 | 842 | 700 | 141 | 143 | G3 | 124 |
| E6SX50/5M+MACW615A | 150 | 86 | 1672 | 957 | 715 | 141 | 143 | G3 | 124 |
| E6SX50/6MN+MACW617A | 150 | 94,5 | 1822 | 1072 | 750 | 141 | 143 | G3 | 124 |
| E6SX50/7M+MACW620A | 150 | 103 | 1977 | 1187 | 790 | 141 | 143 | G3 | 124 |
| E6SX50/8M+MACW625A | 150 | 111,5 | 2132 | 1302 | 830 | 141 | 143 | G3 | 124 |
| E6SX50/9A+MACW630A | 150 | 133 | 2337 | 1417 | 920 | 141 | 143 | G3 | 124 |
| E6SX50/11K+MACW635A | 150 | 150,5 | 2702 | 1647 | 1055 | 141 | 143 | G3 | 124 |
| E6SX50/13M+MACW640A | 150 | 171,5 | 3042 | 1877 | 1165 | 141 | 143 | G3 | 124 |
| E6SX50/14A+MACW650B | 150 | 200 | 3274 | 1992 | 1282 | 141 | 143 | G3 | 124 |
| E6SX50/16MN+MACW650B | 150 | 202,5 | 3504 | 2222 | 1282 | 141 | 143 | G3 | 124 |

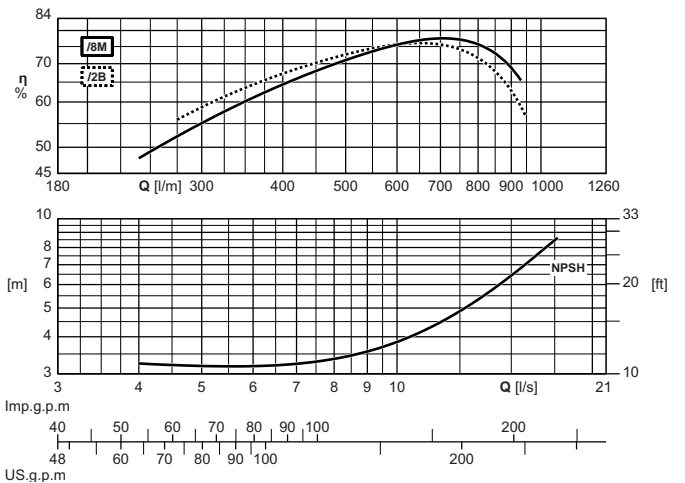
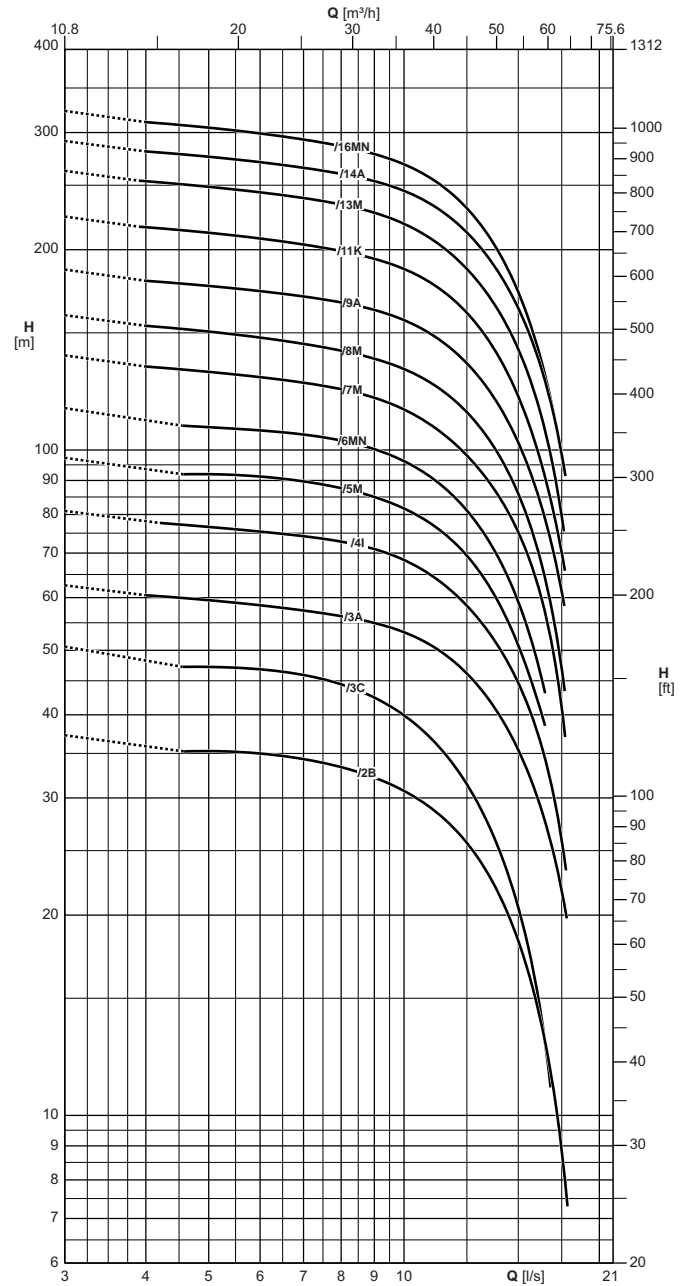

The hydraulic performance characteristics are guaranteed as conforming to standard UNI/ISO 9906 Grade 3B. Available with NPT thread.

Las características hidráulicas de funcionamiento están garantizadas según la norma UNI/ISO 9906 Grado 3B. Disponible con rosca NPT.

Le caratteristiche di funzionamento vengono garantite secondo la norma: UNI/ISO 9906 Grado 3B. Disponibile con filettatura NPT.

Operating data
Características de funcionamiento
Caratteristiche di funzionamento

| Electric pump type Electrobomba tipo Elettropompa tipo | Motor power Potencia motor Potenza motore | | Horizontal installation Instalación horizontal Installazione orizzontale | Check valve Ø Válvula de retención Valvola di ritegno Ø | Capacity Caudal Portata | | | | | | | | | | | | | | | | |
|--|---|------|--|---|-------------------------------|------|------|-----|------|------|------|------|------|------|------|------|------|------|------|------|--|
| | [kW] | [HP] | | | [l/s] | 0 | 4 | 5 | 6 | 7 | 8 | 9 | 10 | 11 | 12 | 13 | 14 | 15 | 16 | 17 | |
| | | | | | [l/min] | 0 | 240 | 300 | 360 | 420 | 480 | 540 | 600 | 660 | 720 | 780 | 840 | 900 | 960 | 1020 | |
| | | | | | [m³/h] | 0 | 14,4 | 18 | 21,6 | 25,2 | 28,8 | 32,4 | 36 | 39,6 | 43,2 | 46,8 | 50,4 | 54 | 57,6 | 61,2 | |
| Head Altura de carga Prevalenza | | | | | | | | | | | | | | | | | | | | | |
| [m] | 37,5 | - | 35 | 35 | 34,5 | 33,5 | 32 | 31 | 29 | 27 | 24,5 | 21,5 | 18,5 | 15 | 11 | | | | | | |
| E6SX50/2B+MACW65A | 4 | 5,5 | n | 3" Gas | [m] | 37,5 | - | 35 | 35 | 34,5 | 33,5 | 32 | 31 | 29 | 27 | 24,5 | 21,5 | 18,5 | 15 | 11 | |
| E6SX50/3A+MACW610A | 7,5 | 10 | n | 3" Gas | [m] | 63 | 60 | 59 | 58 | 57 | 56 | 55 | 53 | 51 | 48 | 44 | 40 | 35,5 | 30,5 | 25 | |
| E6SX50/3C+MACW67A | 5,5 | 7,5 | n | 3" Gas | [m] | 51 | - | 47 | 47 | 46 | 44,5 | 42,5 | 40 | 37 | 33,5 | 29,5 | 25 | 20,5 | 15,5 | - | |
| E6SX50/4I+MACW612A | 9,2 | 12,5 | n | 3" Gas | [m] | 81 | - | 76 | 75 | 74 | 73 | 71 | 68 | 65 | 61 | 56 | 50 | 44,5 | 37,5 | 30,5 | |
| E6SX50/5M+MACW615A | 11 | 15 | n | 3" Gas | [m] | 97 | - | 92 | 91 | 90 | 87 | 85 | 81 | 77 | 72 | 66 | 59 | 51 | 43 | - | |
| E6SX50/6MN+MACW617A | 13 | 17,5 | n | 3" Gas | [m] | 115 | - | 108 | 107 | 105 | 103 | 100 | 96 | 91 | 85 | 77 | 69 | 59 | 49 | - | |
| E6SX50/7M+MACW620A | 15 | 20 | n | 3" Gas | [m] | 139 | 133 | 131 | 129 | 126 | 123 | 120 | 115 | 109 | 102 | 94 | 85 | 75 | 64 | 49,5 | |
| E6SX50/8M+MACW625A | 18,5 | 25 | n | 3" Gas | [m] | 159 | 154 | 150 | 147 | 144 | 141 | 137 | 132 | 126 | 118 | 109 | 98 | 86 | 71 | 56 | |
| E6SX50/9A+MACW630A | 22 | 30 | n | 3" Gas | [m] | 187 | 179 | 176 | 173 | 170 | 166 | 162 | 157 | 149 | 140 | 129 | 117 | 102 | 86 | 69 | |
| E6SX50/11K+MACW635A | 26 | 35 | n | 3" Gas | [m] | 224 | 216 | 212 | 208 | 203 | 199 | 194 | 187 | 178 | 167 | 153 | 138 | 120 | 100 | 81 | |
| E6SX50/13M+MACW640A | 30 | 40 | m | 3" Gas | [m] | 263 | 253 | 248 | 244 | 239 | 233 | 227 | 218 | 207 | 195 | 179 | 161 | 141 | 119 | 93 | |
| E6SX50/14A+MACW650B | 37 | 50 | m | 3" Gas | [m] | 291 | 281 | 276 | 271 | 266 | 260 | 254 | 245 | 234 | 221 | 204 | 184 | 163 | 140 | 113 | |
| E6SX50/16MN+MACW650B | 37 | 50 | m | 3" Gas | [m] | 323 | 311 | 305 | 299 | 293 | 286 | 278 | 269 | 256 | 240 | 221 | 199 | 173 | 144 | 112 | |
| NPSH | | | | | [m] | - | 3,3 | 3,2 | 3,2 | 3,2 | 3,3 | 3,5 | 3,8 | 4,1 | 4,7 | 5,1 | 5,8 | 6,4 | 7,2 | 8 | |

n Without conical valve

o On request

m Please contact our sales organisation

For motor performances specification see page "motor features"

Temperature monitoring device for submersed electric motors 6" ÷ 10": see page "Accessories"

n Sin válvula de retención

o Opcional

m Contactar la sede central o la red comercial

Para las características de los motores ver página "Características motores"

Dispositivo de control de temperatura de motores eléctricos sumergidos 6" ÷ 10": ver página "Accessories"

n Senza clapet valvola di ritegno

o Su richiesta

m Interpellare la sede o la rete di vendita

Per caratteristiche motori vedere pagina "caratteristiche motori"

Apparecchiatura di controllo temperatura motori elettrici sommersi 6" ÷ 10": vedere pagina accessori

Operating data
Características de funcionamiento
Caratteristiche di funzionamento

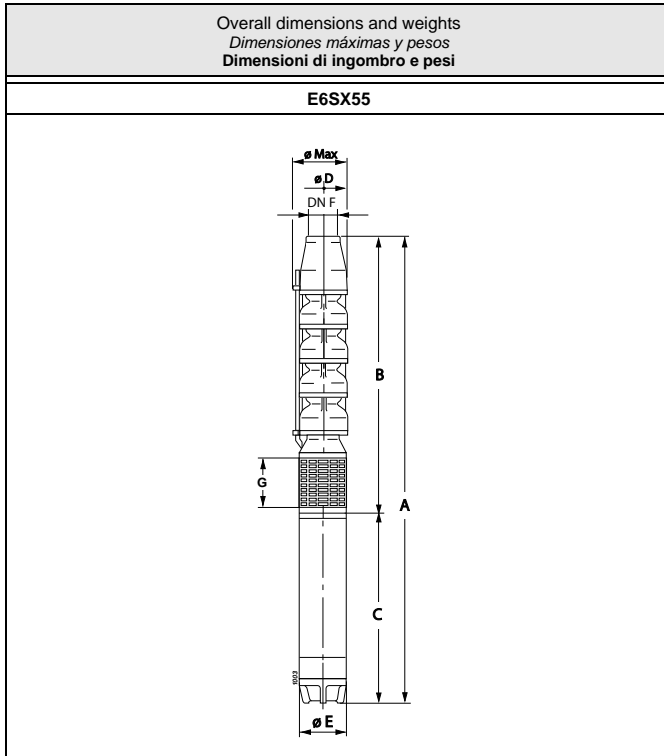

| Type Tipo Tipo | Ø max [mm] | Weight Peso Peso [kg] | A | B | C | D | E | F | G |
|----------------------|---------------|--------------------------------|------|------|------|-----|-----|----|-----|
| | | | | | | | | | |
| E6SX55/1A+MACW65A | 150 | 46,6 | 1067 | 497 | 570 | 141 | 143 | G3 | 124 |
| E6SX55/2A+MACW610A | 150 | 65 | 1282 | 612 | 670 | 141 | 143 | G3 | 124 |
| E6SX55/3D+MACW610A | 150 | 69,5 | 1397 | 727 | 670 | 141 | 143 | G3 | 124 |
| E6SX55/3X+MACW612A | 150 | 72 | 1427 | 727 | 700 | 141 | 143 | G3 | 124 |
| E6SX55/3I+MACW615A | 150 | 77 | 1442 | 727 | 715 | 141 | 143 | G3 | 124 |
| E6SX55/4Q+MACW617A | 150 | 85,5 | 1707 | 957 | 750 | 141 | 143 | G3 | 124 |
| E6SX55/4A+MACW620A | 150 | 89,5 | 1632 | 842 | 790 | 141 | 143 | G3 | 124 |
| E6SX55/5I+MACW625A | 150 | 101,5 | 1787 | 957 | 830 | 141 | 143 | G3 | 124 |
| E6SX55/6I+MACW630A | 150 | 113 | 1992 | 1072 | 920 | 141 | 143 | G3 | 124 |
| E6SX55/7I+MACW635A | 150 | 132,5 | 2242 | 1187 | 1055 | 141 | 143 | G3 | 124 |
| E6SX55/8I+MACW640A | 150 | 149 | 2467 | 1302 | 1165 | 141 | 143 | G3 | 124 |
| E6SX55/10P+MACW650B | 150 | 175,5 | 2814 | 1532 | 1282 | 141 | 143 | G3 | 124 |

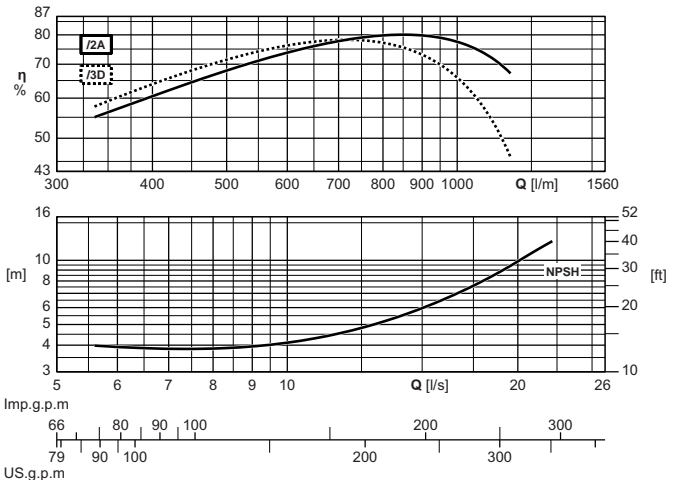
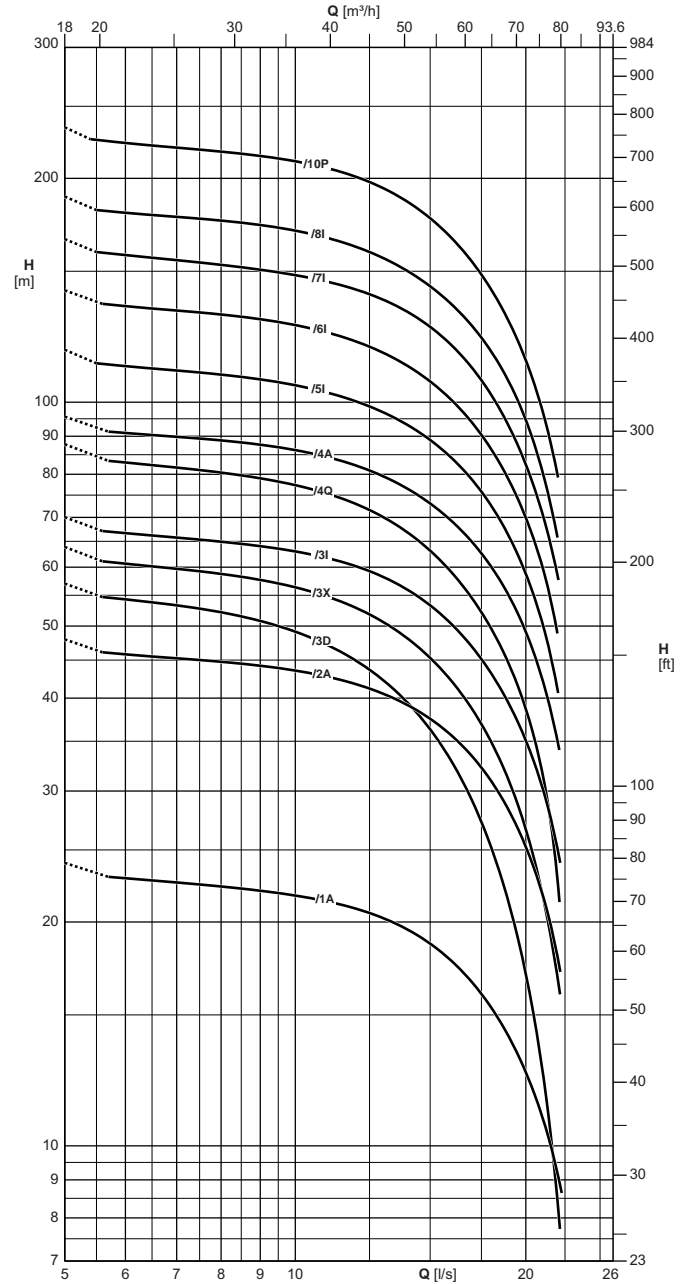

The hydraulic performance characteristics are guaranteed as conforming to standard UNI/ISO 9906 Grade 3B.
Available with NPT thread.

Las características hidráulicas de funcionamiento están garantizadas según la norma UNI/ISO 9906 Grado 3B.
Disponibile con rosca NPT.

Le caratteristiche di funzionamento vengono garantite secondo la norma: UNI/ISO 9906 Grado 3B.
Disponibile con filettatura NPT.

Operating data
Características de funcionamiento
Caratteristiche di funzionamento

| Electric pump type Electrobomba tipo Elettropompa tipo | Motor power Potencia motor Potenza motore | | Horizontal installation Instalación horizontal Installazione orizzontale | Check valve Ø Válvula de retención Valvola di ritegno Ø | Capacity Caudal Portata | | | | | | | | | | | | | | |
|--|---|------|--|---|-------------------------------|------|------|------|------|------|------|------|------|------|------|------|------|------|------|
| | [kW] | [HP] | | | [l/s] | 0 | 6 | 6,5 | 7 | 7,5 | 8 | 8,5 | 9 | 9,5 | 10 | 12,5 | 15 | 17,5 | 20 |
| | | | | | [l/min] | 0 | 360 | 390 | 420 | 450 | 480 | 510 | 540 | 570 | 600 | 750 | 900 | 1050 | 1200 |
| | | | | | [m³/h] | 0 | 21,6 | 23,4 | 25,2 | 27 | 28,8 | 30,6 | 32,4 | 34,2 | 36 | 45 | 54 | 63 | 72 |
| Head Altura de carga Prevalenza | | | | | | | | | | | | | | | | | | | |
| [m] | 24 | 23 | 23 | 22,5 | 22,5 | 22,5 | 22 | 22 | 22 | 22 | 21,5 | 20,5 | 18,5 | 16 | 12,5 | | | | |
| E6SX55/1A+MACW65A | 4 | 5,5 | m | 3" Gas | [m] | 24 | 23 | 23 | 22,5 | 22,5 | 22,5 | 22 | 22 | 22 | 21,5 | 20,5 | 18,5 | 16 | 12,5 |
| E6SX55/2A+MACW610A | 7,5 | 10 | n | 3" Gas | [m] | 48 | 46 | 45,5 | 45 | 45 | 44,5 | 44,5 | 44 | 44 | 43,5 | 41 | 37,5 | 32 | 25 |
| E6SX55/3D+MACW610A | 7,5 | 10 | n | 3" Gas | [m] | 57 | 54 | 54 | 53 | 53 | 52 | 51 | 51 | 50 | 49 | 43,5 | 36,5 | 27 | 17 |
| E6SX55/3X+MACW612A | 9,2 | 12,5 | n | 3" Gas | [m] | 64 | 61 | 60 | 60 | 59 | 59 | 58 | 58 | 57 | 56 | 52 | 45,5 | 37 | 26,5 |
| E6SX55/3I+MACW615A | 11 | 15 | n | 3" Gas | [m] | 70 | 67 | 66 | 66 | 65 | 65 | 64 | 64 | 63 | 63 | 59 | 53 | 45 | 35 |
| E6SX55/4Q+MACW617A | 13 | 17,5 | n | 3" Gas | [m] | 88 | 83 | 82 | 82 | 81 | 80 | 80 | 79 | 78 | 77 | 71 | 63 | 52 | 38,5 |
| E6SX55/4A+MACW620A | 15 | 20 | n | 3" Gas | [m] | 95 | 91 | 90 | 90 | 89 | 89 | 88 | 88 | 87 | 86 | 81 | 73 | 62 | 49 |
| E6SX55/5I+MACW625A | 18,5 | 25 | n | 3" Gas | [m] | 117 | 112 | 111 | 110 | 109 | 109 | 108 | 107 | 106 | 105 | 99 | 89 | 76 | 59 |
| E6SX55/6I+MACW630A | 22 | 30 | n | 3" Gas | [m] | 141 | 135 | 134 | 133 | 132 | 131 | 130 | 129 | 128 | 127 | 119 | 107 | 90 | 70 |
| E6SX55/7I+MACW635A | 26 | 35 | n | 3" Gas | [m] | 166 | 158 | 156 | 155 | 154 | 153 | 152 | 151 | 149 | 148 | 140 | 126 | 107 | 82 |
| E6SX55/8I+MACW640A | 30 | 40 | m | 3" Gas | [m] | 189 | 180 | 178 | 177 | 176 | 175 | 174 | 173 | 171 | 170 | 159 | 143 | 122 | 95 |
| E6SX55/10P+MACW650B | 37 | 50 | m | 3" Gas | [m] | 234 | 223 | 221 | 220 | 219 | 217 | 216 | 214 | 213 | 211 | 198 | 176 | 149 | 114 |
| NPSH | | | | | [m] | - | 3,9 | 3,9 | 3,9 | 3,9 | 3,8 | 3,9 | 3,9 | 4 | 4 | 4,8 | 5,9 | 7,5 | 9,8 |

n Without conical valve

o On request

m Please contact our sales organisation

For motor performances specification see page "motor features"

Temperature monitoring device for submersed electric motors 6" ÷ 10": see page "Accessories"

n Sin válvula de retención

o Opcional

m Contactar la sede central o la red comercial

Para las características de los motores ver página "Características motores"

Dispositivo de control de temperatura de motores eléctricos sumergidos 6" ÷ 10": ver página "Accessories"

n Senza clapet valvola di ritegno

o Su richiesta

m Interpellare la sede o la rete di vendita

Per caratteristiche motori vedere pagina "caratteristiche motori"

Apparecchiatura di controllo temperatura motori elettrici sommersi 6" ÷ 10": vedere pagina accessori

Operating data
Características de funcionamiento
Caratteristiche di funzionamento

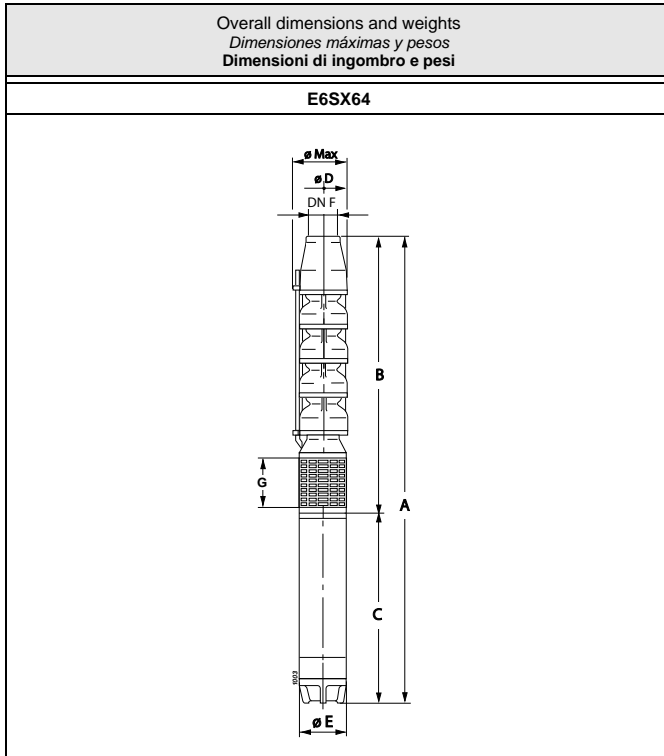

| Type Tipo Tipo | Ø max [mm] | Weight Peso [kg] | A | B | C | D | E | F | G |
|----------------------|------------------|------------------------|------|------|------|-----|-----|----|-----|
| | | | | | | | | | |
| E6SX64/2D+MACW65A | 150 | 55 | 1182 | 612 | 570 | 141 | 143 | G4 | 124 |
| E6SX64/2B+MACW67A | 150 | 60 | 1227 | 612 | 615 | 141 | 143 | G4 | 124 |
| E6SX64/3C+MACW610A | 150 | 69,5 | 1397 | 727 | 670 | 141 | 143 | G4 | 124 |
| E6SX64/3K+MACW612A | 150 | 77 | 1427 | 727 | 700 | 141 | 143 | G4 | 124 |
| E6SX64/3A+MACW615A | 150 | 77,5 | 1442 | 727 | 715 | 141 | 143 | G4 | 124 |
| E6SX64/4B+MACW615A | 150 | 81,5 | 1557 | 842 | 715 | 141 | 143 | G4 | 124 |
| E6SX64/4I+MACW617A | 150 | 85,5 | 1592 | 842 | 750 | 141 | 143 | G4 | 124 |
| E6SX64/5MN+MACW620A | 150 | 94 | 1747 | 957 | 790 | 141 | 143 | G4 | 124 |
| E6SX64/6MN+MACW625A | 150 | 102,5 | 1902 | 1072 | 830 | 141 | 143 | G4 | 124 |
| E6SX64/6A+MACW630A | 150 | 113 | 1992 | 1072 | 920 | 141 | 143 | G4 | 124 |
| E6SX64/7A+MACW635A | 150 | 138,5 | 2242 | 1187 | 1055 | 141 | 143 | G4 | 124 |
| E6SX64/8A+MACW640A | 150 | 149 | 2467 | 1302 | 1165 | 141 | 143 | G4 | 124 |

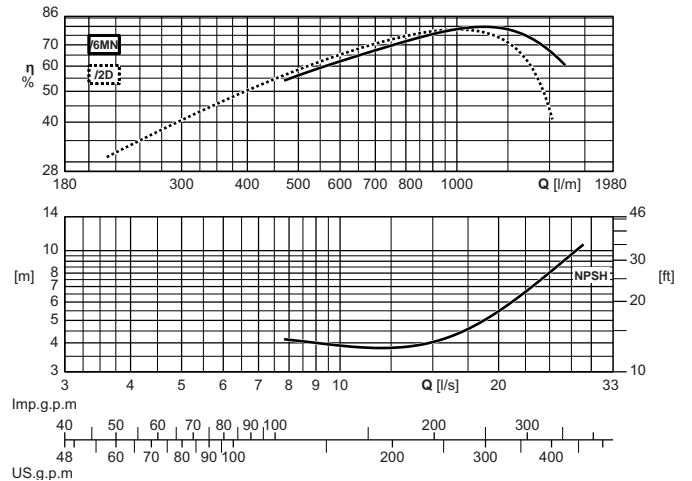
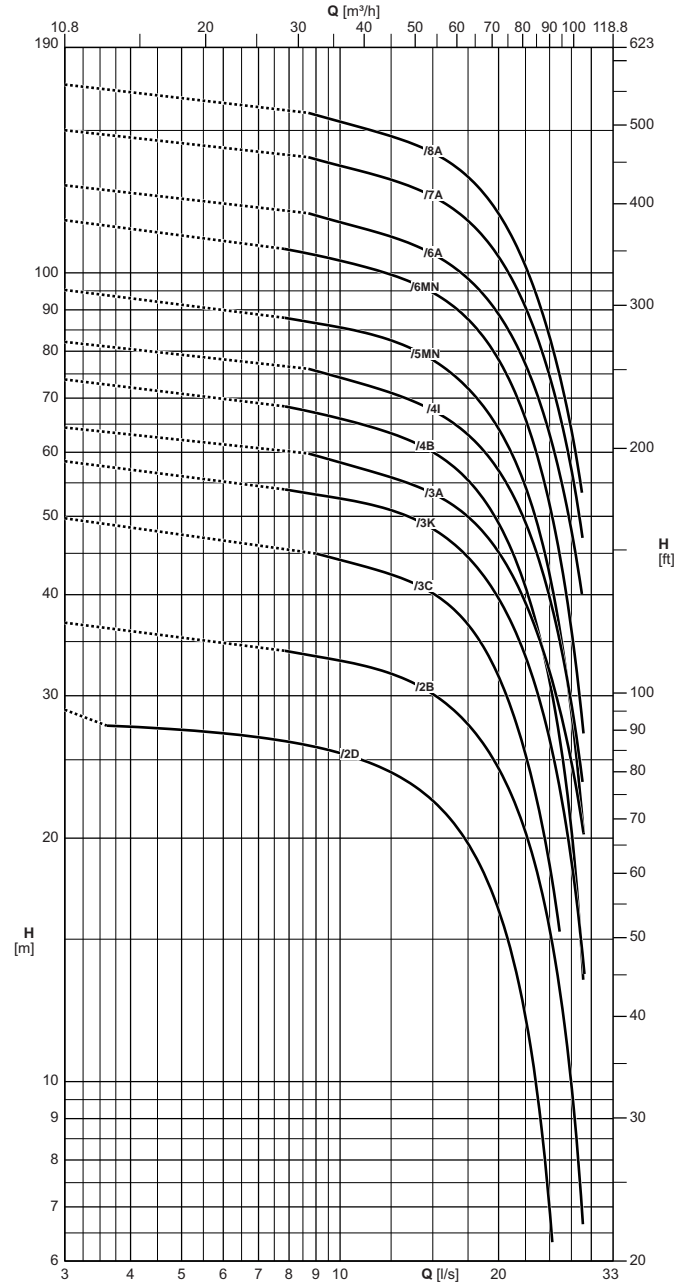

The hydraulic performance characteristics are guaranteed as conforming to standard UNI/ISO 9906 Grade 3B. Available with NPT thread.

Las características hidráulicas de funcionamiento están garantizadas según la norma UNI/ISO 9906 Grado 3B. Disponible con rosca NPT.

Le caratteristiche di funzionamento vengono garantite secondo la norma: UNI/ISO 9906 Grado 3B. Disponibile con filettatura NPT.

Operating data
Características de funcionamiento
Caratteristiche di funzionamento

| Electric pump type Electrobomba tipo Elettropompa tipo | Motor power Potencia motor Potenza motore | | Horizontal installation Instalación horizontal Installazione orizzontale | Check valve Ø Válvula de retención Valvola di ritegno Ø | Capacity Caudal Portata | | | | | | | | | | | | | | | | |
|--|---|---------------------------------------|--|---|-------------------------------|------|------|------|------|------|------|------|------|------|------|------|------|------|------|------|--|
| | | | | | [l/s] | 0 | 4 | 5 | 6 | 7 | 8 | 9 | 10 | 12,5 | 15 | 17,5 | 20 | 22,5 | 25 | 27,5 | |
| | [l/min] | 0 | | | 240 | 300 | 360 | 420 | 480 | 540 | 600 | 750 | 900 | 1050 | 1200 | 1350 | 1500 | 1650 | | | |
| | [m³/h] | 0 | | | 14,4 | 18 | 21,6 | 25,2 | 28,8 | 32,4 | 36 | 45 | 54 | 63 | 72 | 81 | 90 | 99 | | | |
| [kW] | [HP] | Head Altura de carga Prevalenza | | | | | | | | | | | | | | | | | | | |
| E6SX64/2D+MACW65A | 4 | 5,5 | n | 4" Gas | [m] | 29 | 27,5 | 27 | 27 | 26,5 | 26,5 | 26 | 25,5 | 24 | 22 | 19,5 | 16,5 | 12 | 7 | - | |
| E6SX64/2B+MACW67A | 5,5 | 7,5 | n | 4" Gas | [m] | 37 | - | - | - | - | 34 | 33,5 | 33 | 32 | 30 | 27,5 | 24,5 | 20,5 | 15,5 | 9,9 | |
| E6SX64/3C+MACW610A | 7,5 | 10 | n | 4" Gas | [m] | 49,5 | - | - | - | - | - | 45 | 44 | 42,5 | 40 | 36,5 | 31,5 | 25,5 | 18,5 | - | |
| E6SX64/3K+MACW612A | 9,2 | 12,5 | n | 4" Gas | [m] | 58 | - | - | - | - | 54 | 53 | 53 | 51 | 48,5 | 44,5 | 39,5 | 33,5 | 26,5 | 19 | |
| E6SX64/3A+MACW615A | 11 | 15 | n | 4" Gas | [m] | 64 | - | - | - | - | - | 59 | 58 | 56 | 53 | 50 | 45 | 39 | 32 | 24,5 | |
| E6SX64/4B+MACW615A | 11 | 15 | n | 4" Gas | [m] | 74 | - | - | - | - | 68 | 67 | 66 | 63 | 60 | 55 | 49 | 41 | 31 | 20,5 | |
| E6SX64/4I+MACW617A | 13 | 17,5 | n | 4" Gas | [m] | 82 | - | - | - | - | - | 76 | 74 | 71 | 67 | 63 | 57 | 49 | 39,5 | 29 | |
| E6SX64/5MN+MACW620A | 15 | 20 | n | 4" Gas | [m] | 95 | - | - | - | - | 88 | 87 | 85 | 82 | 78 | 72 | 64 | 54 | 42,5 | 28,5 | |
| E6SX64/6MN+MACW625A | 18,5 | 25 | n | 4" Gas | [m] | 116 | - | - | - | - | 107 | 105 | 103 | 99 | 94 | 87 | 78 | 66 | 52 | 36,5 | |
| E6SX64/6A+MACW630A | 22 | 30 | n | 4" Gas | [m] | 128 | - | - | - | - | - | 118 | 115 | 111 | 105 | 98 | 89 | 77 | 63 | 48 | |
| E6SX64/7A+MACW635A | 26 | 35 | n | 4" Gas | [m] | 150 | - | - | - | - | - | 138 | 136 | 130 | 124 | 116 | 105 | 90 | 74 | 57 | |
| E6SX64/8A+MACW640A | 30 | 40 | m | 4" Gas | [m] | 171 | - | - | - | - | - | 157 | 154 | 147 | 141 | 131 | 118 | 102 | 83 | 64 | |
| NPSH | | | | | [m] | - | 4,5 | 4,4 | 4,3 | 4,2 | 4,1 | 4 | 3,9 | 3,8 | 4,2 | 4,7 | 5,5 | 7,1 | 8 | 9,6 | |

n Without conical valve

o On request

m Please contact our sales organisation

For motor performances specification see page "motor features"

Temperature monitoring device for submersed electric motors 6" ÷ 10": see page "Accessories"

n Sin válvula de retención

o Opcional

m Contactar la sede central o la red comercial

Para las características de los motores ver página "Características motores"

Dispositivo de control de temperatura de motores eléctricos sumergidos 6" ÷ 10": ver página "Accessories"

n Senza clapet valvola di ritegno

o Su richiesta

m Interpellare la sede o la rete di vendita

Per caratteristiche motori vedere pagina "caratteristiche motori"

Apparecchiatura di controllo temperatura motori elettrici sommersi 6" ÷ 10": vedere pagina accessori

Operating data
Características de funcionamiento
Caratteristiche di funzionamento

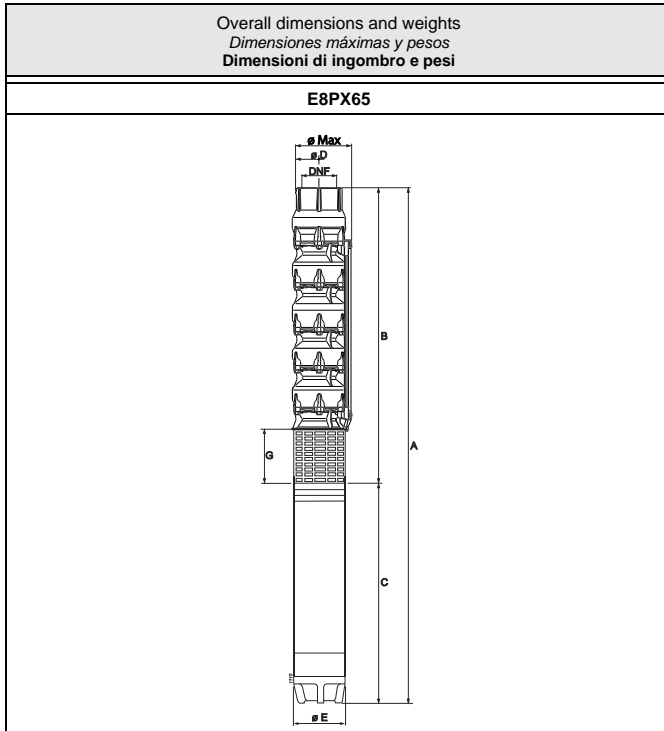

| Type Tipo Tipo | Ø max [mm] | Weight Peso Peso [kg] | A | B | C | D | E | F | G |
|----------------------|---------------|--------------------------------|--------|--------|------|-----|-----|-----|-------|
| | | | [mm] | | | | | | |
| E8PX65/1D+MACW610A | 203 | 69 | 1230 | 560 | 670 | 192 | 143 | G5" | 165,5 |
| E8PX65/1A+MACW612A | 203 | 72 | 1260 | 560 | 700 | 192 | 143 | G5" | 165,5 |
| E8PX65/2E+MACW615A | 203 | 84,5 | 1410 | 695 | 715 | 192 | 143 | G5" | 165,5 |
| E8PX65/2T+MACW617A | 203 | 88,5 | 1445 | 695 | 750 | 192 | 143 | G5" | 165,5 |
| E8PX65/2X+MACW620A | 203 | 92,5 | 1485 | 695 | 790 | 192 | 143 | G5" | 165,5 |
| E8PX65/3E+MACW625A | 203 | 105 | 1660 | 830 | 830 | 192 | 143 | G5" | 165,5 |
| E8PX65/3JD+MACW630A | 203 | 115 | 1750 | 830 | 920 | 192 | 143 | G5" | 165,5 |
| E8PX65/3K+MACW635A | 203 | 130 | 1885 | 830 | 1055 | 192 | 143 | G5" | 165,5 |
| E8PX65/4LD+MACW640A | 203 | 150,5 | 2130 | 965 | 1165 | 192 | 143 | G5" | 165,5 |
| E8PX65/4LD+MACW840 | 203 | 192 | 2050,5 | 990,5 | 1060 | 192 | 191 | G5" | 193,5 |
| E8PX65/4A+MACW650B | 203 | 168 | 2247 | 965 | 1282 | 192 | 143 | G5" | 165,5 |
| E8PX65/4A+MACW850 | 203 | 204 | 2105,5 | 990,5 | 1115 | 192 | 191 | G5" | 193,5 |
| E8PX65/5A+MACW660B | 203 | 180,5 | 2422 | 1100 | 1322 | 192 | 143 | G5" | 165,5 |
| E8PX65/5A+MACW860 | 203 | 229 | 2320,5 | 1125,5 | 1195 | 192 | 191 | G5" | 193,5 |
| E8PX65/6C+MACW870 | 203 | 257 | 2550,5 | 1260,5 | 1290 | 192 | 191 | G5" | 193,5 |
| E8PX65/7T+MACW880 | 203 | 283,5 | 2790,5 | 1395,5 | 1395 | 192 | 191 | G5" | 193,5 |
| E8PX65/7A+MACW890 | 203 | 292,5 | 2825,5 | 1395,5 | 1430 | 192 | 191 | G5" | 193,5 |
| E8PX65/8A+MACW8100 | 203 | 316,5 | 3030,5 | 1530,5 | 1500 | 192 | 191 | G5" | 193,5 |
| E8PX65/10Z+MACW8125 | 203 | 362,5 | 3485,5 | 1800,5 | 1685 | 192 | 191 | G5" | 193,5 |

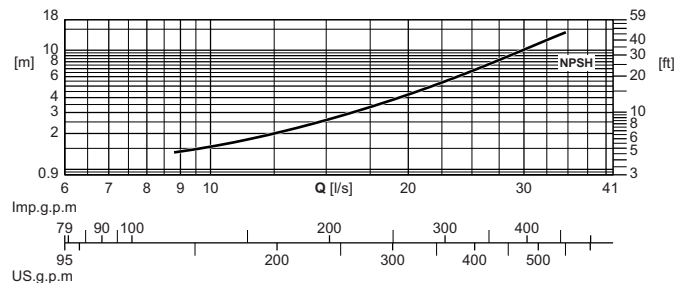
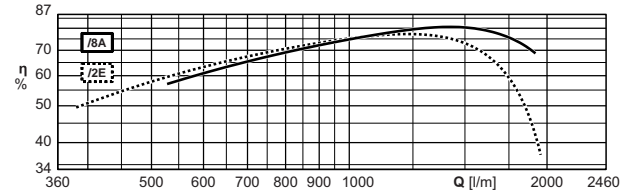
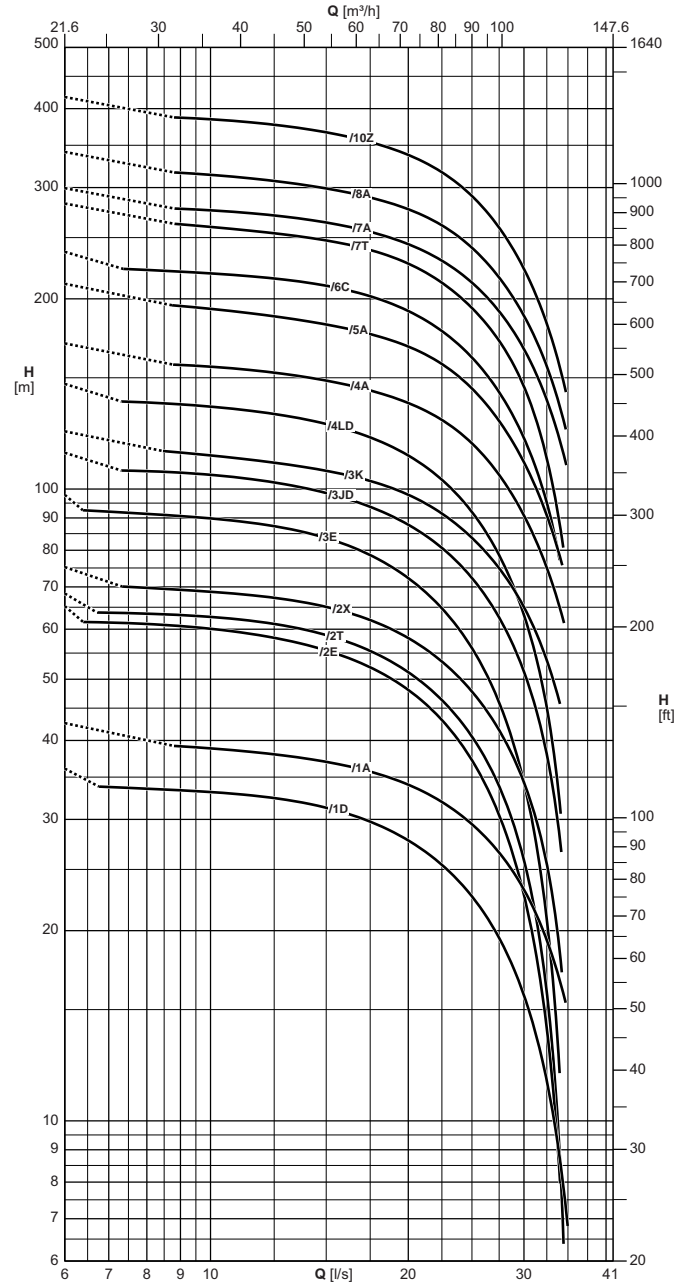

The hydraulic performance characteristics are guaranteed as conforming to standard UNI/ISO 9906 Grade 3B. Available with NPT thread.

Las características hidráulicas de funcionamiento están garantizadas según la norma UNI/ISO 9906 Grado 3B. Disponible con rosca NPT.

Le caratteristiche di funzionamento vengono garantite secondo la norma: UNI/ISO 9906 Grado 3B. Disponibile con filettatura NPT.

Operating data
Características de funcionamiento
Caratteristiche di funzionamento

| Electric pump type Electrobomba tipo Elettropompa tipo | Motor power Potencia motor Potenza motore | | Horizontal installation Instalación horizontal Installazione orizzontale | Check valve Ø Válvula de retención Valvola di ritegno Ø | Capacity Caudal Portata | | | | | | | | | | | | | | |
|--|---|---------------------------------------|--|---|-------------------------------|------|------|------|------|-----|------|------|------|------|------|------|------|------|------|
| | | | | | [l/s] | 0 | 7 | 8 | 9 | 10 | 12,5 | 15 | 17,5 | 20 | 22,5 | 25 | 27,5 | 30 | 32,5 |
| | [l/min] | 0 | | | 420 | 480 | 540 | 600 | 750 | 900 | 1050 | 1200 | 1350 | 1500 | 1650 | 1800 | 1950 | | |
| | [m³/h] | 0 | | | 25,2 | 28,8 | 32,4 | 36 | 45 | 54 | 63 | 72 | 81 | 90 | 99 | 108 | 117 | | |
| [kW] | [HP] | Head Altura de carga Prevalenza | | | | | | | | | | | | | | | | | |
| E8PX65/1D+MACW610A | 7,5 | 10 | n | 5" Gas | [m] | 36 | 34 | 33,5 | 33,5 | 33 | 32,5 | 31,5 | 30 | 28 | 25,5 | 22,5 | 19,5 | 15,5 | 11,5 |
| E8PX65/1A+MACW612A | 9,2 | 12,5 | n | 5" Gas | [m] | 42,5 | - | - | 39 | 39 | 38 | 37 | 35,5 | 34 | 32 | 29,5 | 26,5 | 23 | 19,5 |
| E8PX65/2E+MACW615A | 11 | 15 | n | 5" Gas | [m] | 65 | 61 | 61 | 61 | 60 | 58 | 55 | 52 | 48 | 43 | 37 | 30,5 | 22,5 | 14 |
| E8PX65/2T+MACW617A | 13 | 17,5 | n | 5" Gas | [m] | 68 | 64 | 63 | 63 | 63 | 61 | 59 | 55 | 51 | 46,5 | 40,5 | 34 | 26 | 16 |
| E8PX65/2X+MACW620A | 15 | 20 | n | 5" Gas | [m] | 75 | - | 70 | 69 | 69 | 67 | 65 | 62 | 58 | 53 | 48 | 41,5 | 34,5 | 25,5 |
| E8PX65/3E+MACW625A | 18,5 | 25 | n | 5" Gas | [m] | 98 | 92 | 91 | 90 | 90 | 87 | 83 | 78 | 72 | 65 | 56 | 46 | 34 | 20,5 |
| E8PX65/3JD+MACW630A | 22 | 30 | n | 5" Gas | [m] | 114 | - | 107 | 106 | 105 | 102 | 98 | 93 | 88 | 81 | 72 | 62 | 52 | 38 |
| E8PX65/3K+MACW635A | 26 | 35 | n | 5" Gas | [m] | 123 | - | - | 114 | 113 | 110 | 107 | 103 | 98 | 91 | 84 | 75 | 65 | 53 |
| E8PX65/4LD+MACW640A | 30 | 40 | m | 5" Gas | [m] | 147 | - | 137 | 136 | 135 | 131 | 127 | 121 | 113 | 103 | 92 | 79 | 63 | 45 |
| E8PX65/4LD+MACW840 | 30 | 40 | n | 5" Gas | [m] | 147 | - | 138 | 137 | 136 | 133 | 129 | 123 | 115 | 106 | 94 | 81 | 66 | 47,5 |
| E8PX65/4A+MACW650B | 37 | 50 | m | 5" Gas | [m] | 170 | - | - | 157 | 156 | 153 | 148 | 143 | 137 | 128 | 118 | 105 | 91 | 75 |
| E8PX65/4A+MACW850 | 37 | 50 | n | 5" Gas | [m] | 171 | - | - | 158 | 157 | 154 | 150 | 145 | 139 | 131 | 121 | 109 | 95 | 79 |
| E8PX65/5A+MACW660B | 45 | 60 | m | 5" Gas | [m] | 211 | - | - | 195 | 193 | 188 | 182 | 176 | 168 | 157 | 144 | 128 | 110 | 91 |
| E8PX65/5A+MACW860 | 45 | 60 | n | 5" Gas | [m] | 213 | - | - | 198 | 196 | 192 | 187 | 181 | 174 | 164 | 151 | 135 | 117 | 98 |
| E8PX65/6C+MACW870 | 51 | 70 | n | 5" Gas | [m] | 237 | - | 222 | 221 | 219 | 215 | 210 | 202 | 191 | 178 | 161 | 142 | 120 | 95 |
| E8PX65/7T+MACW880 | 59 | 80 | n | 5" Gas | [m] | 283 | - | - | 262 | 260 | 254 | 247 | 239 | 227 | 212 | 193 | 171 | 145 | 111 |
| E8PX65/7A+MACW890 | 66 | 90 | n | 5" Gas | [m] | 299 | - | - | 278 | 276 | 271 | 264 | 255 | 244 | 230 | 212 | 191 | 166 | 138 |
| E8PX65/8A+MACW8100 | 75 | 100 | m | 5" Gas | [m] | 342 | - | - | 317 | 314 | 307 | 299 | 289 | 277 | 262 | 241 | 216 | 188 | 156 |
| E8PX65/10Z+MACW8125 | 92 | 125 | m | 5" Gas | [m] | 417 | - | - | 387 | 385 | 377 | 367 | 354 | 338 | 318 | 291 | 259 | 223 | 182 |
| NPSH | | | | | [m] | - | 1,1 | 1,3 | 1,5 | 1,6 | 2 | 2,7 | 3,4 | 4,4 | 5,3 | 6,8 | 8,3 | 10 | 12 |

n Without conical valve

o On request

m Please contact our sales organisation

For motor performances specification see page "motor features"

Temperature monitoring device for submersed electric motors 6" ÷ 10": see page "Accessories"

n Sin válvula de retención

o Opcional

m Contactar la sede central o la red comercial

Para las características de los motores ver página "Características motores"

Dispositivo de control de temperatura de motores eléctricos sumergidos 6" ÷ 10": ver página "Accessories"

n Senza clapet valvola di ritegno

o Su richiesta

m Interpellare la sede o la rete di vendita

Per caratteristiche motori vedere pagina "caratteristiche motori"

Apparecchiatura di controllo temperatura motori elettrici sommersi 6" ÷ 10": vedere pagina accessori

Operating data
Características de funcionamiento
Caratteristiche di funzionamento

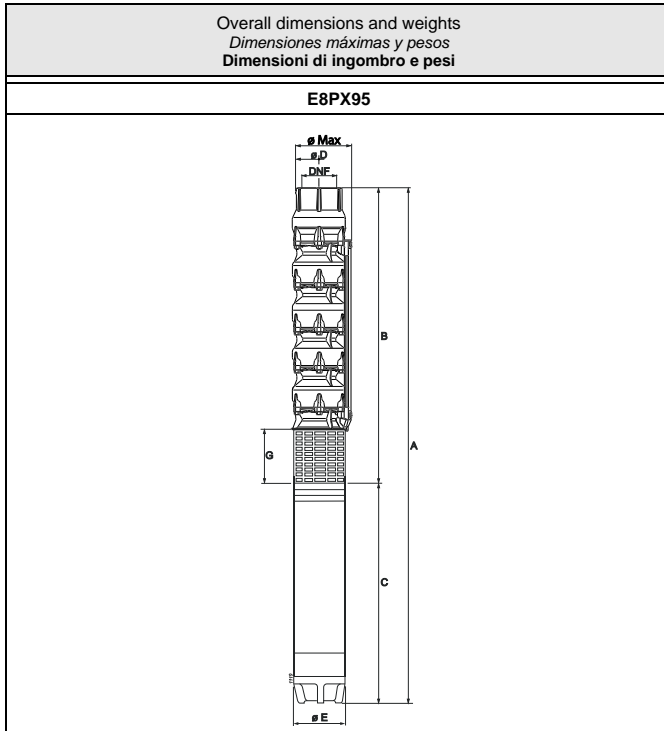

| Type Tipo Tipo | Ø max [mm] | Weight Peso Peso [kg] | A | B | C | D | E | F | G |
|----------------------|---------------|--------------------------------|--------|--------|------|-----|-----|-----|-------|
| | | | | | | | | | |
| E8PX95/1E+MACW615A | 203 | 78 | 1280 | 565 | 715 | 192 | 143 | G5" | 165,5 |
| E8PX95/1C+MACW617A | 203 | 82 | 1315 | 565 | 750 | 192 | 143 | G5" | 165,5 |
| E8PX95/1A+MACW620A | 203 | 85,5 | 1355 | 565 | 790 | 192 | 143 | G5" | 165,5 |
| E8PX95/2EF+MACW625A | 203 | 98 | 1535 | 705 | 830 | 192 | 143 | G5" | 165,5 |
| E8PX95/2DE+MACW630A | 203 | 108,5 | 1625 | 705 | 920 | 192 | 143 | G5" | 165,5 |
| E8PX95/2C+MACW635A | 203 | 123,5 | 1760 | 705 | 1055 | 192 | 143 | G5" | 165,5 |
| E8PX95/2A+MACW640A | 203 | 136 | 1870 | 705 | 1165 | 192 | 143 | G5" | 165,5 |
| E8PX95/2A+MACW840 | 203 | 177 | 1790,5 | 730,5 | 1060 | 192 | 191 | G5" | 193,5 |
| E8PX95/3D+MACW650B | 203 | 161 | 2127 | 845 | 1282 | 192 | 143 | G5" | 165,5 |
| E8PX95/3D+MACW850 | 203 | 197 | 1985,5 | 870,5 | 1115 | 192 | 191 | G5" | 193,5 |
| E8PX95/3N+MACW660B | 203 | 165,5 | 2167 | 845 | 1322 | 192 | 143 | G5" | 165,5 |
| E8PX95/3N+MACW860 | 203 | 214 | 2065,5 | 870,5 | 1195 | 192 | 191 | G5" | 193,5 |
| E8PX95/4D+MACW870 | 203 | 242,5 | 2300,5 | 1010,5 | 1290 | 192 | 191 | G5" | 193,5 |
| E8PX95/4L+MACW880 | 203 | 260,5 | 2405,5 | 1010,5 | 1395 | 192 | 191 | G5" | 193,5 |
| E8PX95/5U+MACW8100 | 203 | 293,5 | 2650,5 | 1150,5 | 1500 | 192 | 191 | G5" | 193,5 |
| E8PX95/5KC+MACW890 | 203 | 277,5 | 2580,5 | 1150,5 | 1430 | 192 | 191 | G5" | 193,5 |
| E8PX95/7ZC+MACW8125 | 203 | 340 | 3115,5 | 1430,5 | 1685 | 192 | 191 | G5" | 193,5 |

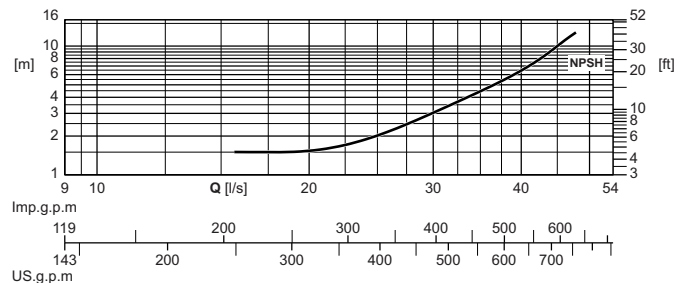
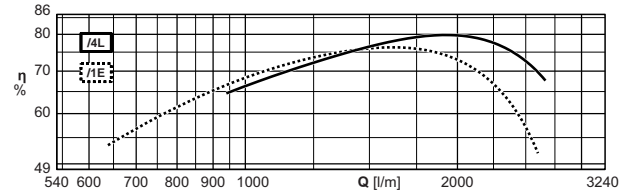
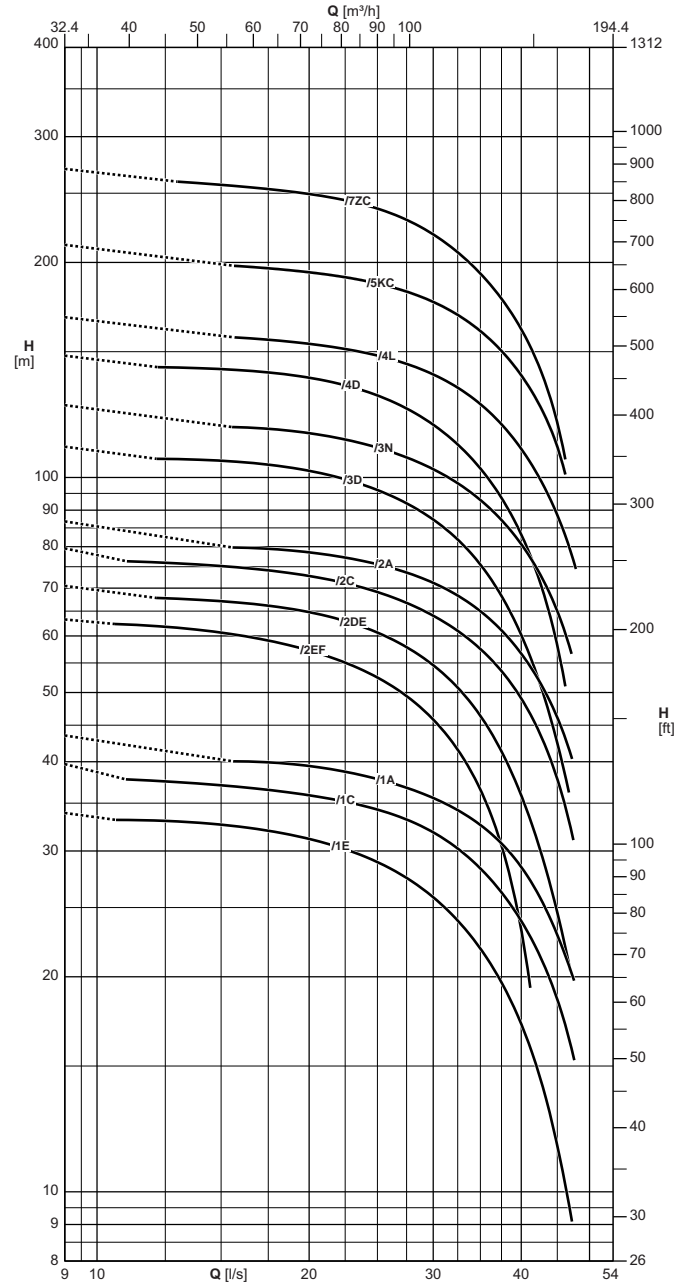

The hydraulic performance characteristics are guaranteed as conforming to standard UNI/ISO 9906 Grade 3B. Available with NPT thread.

Las características hidráulicas de funcionamiento están garantizadas según la norma UNI/ISO 9906 Grado 3B. Disponible con rosca NPT.

Le caratteristiche di funzionamento vengono garantite secondo la norma: UNI/ISO 9906 Grado 3B. Disponibile con filettatura NPT.

Operating data
Características de funcionamiento
Caratteristiche di funzionamento

| Electric pump type Electrobomba tipo Elettropompa tipo | Motor power Potencia motor Potenza motore | | Horizontal installation Instalación horizontal Installazione orizzontale | Check valve Ø Válvula de retención Valvola di ritegno Ø | Capacity Caudal Portata | | | | | | | | | | | | | | |
|--|---|---------------------------------------|--|---|-------------------------------|------|------|------|------|------|------|------|------|------|------|------|------|------|------|
| | [kW] | [HP] | | | [l/s] | 0 | 15 | 17,5 | 20 | 22,5 | 25 | 27,5 | 30 | 32,5 | 35 | 37,5 | 40 | 42,5 | 45 |
| | | | | | [l/min] | 0 | 900 | 1050 | 1200 | 1350 | 1500 | 1650 | 1800 | 1950 | 2100 | 2250 | 2400 | 2550 | 2700 |
| | | | | | [m³/h] | 0 | 54 | 63 | 72 | 81 | 90 | 99 | 108 | 117 | 126 | 135 | 144 | 153 | 162 |
| | | Head Altura de carga Prevalenza | | | | | | | | | | | | | | | | | |
| | | [m] | 34 | 32,5 | 32 | 31 | 30 | 29 | 27,5 | 26 | 24 | 22 | 19,5 | 17 | 14,5 | 11,5 | | | |
| E8PX95/1E+MACW615A | 11 | 15 | n | 5" Gas | [m] | 34 | 32,5 | 32 | 31 | 30 | 29 | 27,5 | 26 | 24 | 22 | 19,5 | 17 | 14,5 | 11,5 |
| E8PX95/1C+MACW617A | 13 | 17,5 | n | 5" Gas | [m] | 39,5 | 37 | 36,5 | 36 | 35 | 34,5 | 33 | 32 | 30 | 28,5 | 26 | 24 | 21,5 | 18,5 |
| E8PX95/1A+MACW620A | 15 | 20 | n | 5" Gas | [m] | 43,5 | - | 40 | 39,5 | 38,5 | 38 | 37 | 35,5 | 34 | 32,5 | 31 | 28,5 | 26 | 23 |
| E8PX95/2EF+MACW625A | 18,5 | 25 | n | 5" Gas | [m] | 63 | 61 | 59 | 57 | 55 | 52 | 49,5 | 46 | 41,5 | 36,5 | 30,5 | 23 | - | - |
| E8PX95/2DE+MACW630A | 22 | 30 | n | 5" Gas | [m] | 70 | 67 | 66 | 65 | 63 | 61 | 58 | 55 | 51 | 46,5 | 41,5 | 36 | 30,5 | 24,5 |
| E8PX95/2C+MACW635A | 26 | 35 | n | 5" Gas | [m] | 79 | 75 | 74 | 73 | 71 | 69 | 67 | 64 | 61 | 57 | 53 | 49 | 44 | 38 |
| E8PX95/2A+MACW640A | 30 | 40 | m | 5" Gas | [m] | 87 | - | 79 | 78 | 77 | 75 | 73 | 71 | 68 | 65 | 61 | 57 | 52 | 46 |
| E8PX95/2A+MACW840 | 30 | 40 | n | 5" Gas | [m] | 87 | - | 80 | 79 | 78 | 76 | 75 | 72 | 69 | 66 | 62 | 58 | 53 | 47 |
| E8PX95/3D+MACW650B | 37 | 50 | m | 5" Gas | [m] | 110 | 105 | 104 | 102 | 99 | 96 | 92 | 87 | 82 | 75 | 68 | 60 | 51 | 42,5 |
| E8PX95/3D+MACW850 | 37 | 50 | n | 5" Gas | [m] | 111 | 106 | 105 | 103 | 100 | 97 | 93 | 89 | 83 | 77 | 70 | 62 | 53 | 43 |
| E8PX95/3N+MACW660B | 45 | 60 | m | 5" Gas | [m] | 126 | - | 117 | 115 | 113 | 110 | 107 | 103 | 98 | 93 | 87 | 80 | 73 | 65 |
| E8PX95/3N+MACW860 | 45 | 60 | n | 5" Gas | [m] | 127 | - | 118 | 117 | 115 | 113 | 110 | 106 | 102 | 97 | 91 | 84 | 77 | 69 |
| E8PX95/4D+MACW870 | 51 | 70 | n | 5" Gas | [m] | 148 | 142 | 140 | 138 | 134 | 130 | 125 | 118 | 111 | 103 | 94 | 83 | 71 | 58 |
| E8PX95/4L+MACW880 | 59 | 80 | n | 5" Gas | [m] | 167 | - | 156 | 154 | 151 | 148 | 144 | 139 | 133 | 127 | 119 | 110 | 99 | 88 |
| E8PX95/5U+MACW8100 | 75 | 100 | m | 5" Gas | [m] | 212 | - | 196 | 194 | 191 | 187 | 182 | 176 | 169 | 160 | 150 | 139 | 126 | 110 |
| E8PX95/5KC+MACW890 | 66 | 90 | n | 5" Gas | [m] | 212 | - | 196 | 194 | 191 | 187 | 182 | 176 | 169 | 160 | 150 | 139 | 126 | 110 |
| E8PX95/7ZC+MACW8125 | 92 | 125 | m | 5" Gas | [m] | 270 | 257 | 253 | 249 | 244 | 238 | 229 | 219 | 206 | 193 | 178 | 161 | 142 | 119 |
| NPSH | | | | | [m] | - | 1,4 | 1,5 | 1,5 | 1,7 | 2,1 | 2,4 | 3 | 3,7 | 4,5 | 5,4 | 6,5 | 7,9 | 10 |

n Without conical valve

o On request

m Please contact our sales organisation

For motor performances specification see page "motor features"

Temperature monitoring device for submersed electric motors 6" ÷ 10": see page "Accessories"

n Sin válvula de retención

o Opcional

m Contactar la sede central o la red comercial

Para las características de los motores ver página "Características motores"

Dispositivo de control de temperatura de motores eléctricos sumergidos 6" ÷ 10": ver página "Accessories"

n Senza clapet valvola di ritegno

o Su richiesta

m Interpellare la sede o la rete di vendita

Per caratteristiche motori vedere pagina "caratteristiche motori"

Apparecchiatura di controllo temperatura motori elettrici sommersi 6" ÷ 10": vedere pagina accessori

Operating data
Características de funcionamiento
Caratteristiche di funzionamento

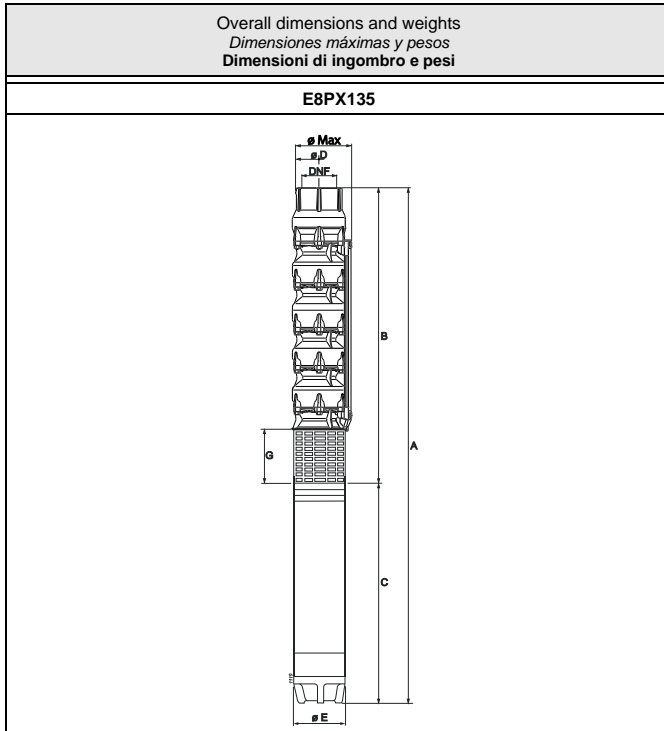

| Type Tipo Tipo | Ø max [mm] | Weight Peso Peso [kg] | A | B | C | D | E | F | G |
|----------------------|---------------|--------------------------------|--------|--------|------|-----|-----|-----|-------|
| | | | [mm] | | | | | | |
| E8PX135/1F+MACW612A | 203 | 72,5 | 1265 | 565 | 700 | 192 | 143 | G5" | 165,5 |
| E8PX135/1E+MACW615A | 203 | 77 | 1280 | 565 | 715 | 192 | 143 | G5" | 165,5 |
| E8PX135/1D+MACW617A | 203 | 81 | 1315 | 565 | 750 | 192 | 143 | G5" | 165,5 |
| E8PX135/1C+MACW620A | 203 | 84,5 | 1355 | 565 | 790 | 192 | 143 | G5" | 165,5 |
| E8PX135/2F+MACW625A | 203 | 96,5 | 1535 | 705 | 830 | 192 | 143 | G5" | 165,5 |
| E8PX135/2E+MACW630A | 203 | 107 | 1625 | 705 | 920 | 192 | 143 | G5" | 165,5 |
| E8PX135/2D+MACW635A | 203 | 122 | 1760 | 705 | 1055 | 192 | 143 | G5" | 165,5 |
| E8PX135/2C+MACW640A | 203 | 134,5 | 1870 | 705 | 1165 | 192 | 143 | G5" | 165,5 |
| E8PX135/2C+MACW840 | 203 | 175,5 | 1790,5 | 730,5 | 1060 | 192 | 191 | G5" | 193,5 |
| E8PX135/3E+MACW650B | 203 | 159 | 2127 | 845 | 1282 | 192 | 143 | G5" | 165,5 |
| E8PX135/3E+MACW850 | 203 | 195 | 1985,5 | 870,5 | 1115 | 192 | 191 | G5" | 193,5 |
| E8PX135/3C+MACW660B | 203 | 163,5 | 2167 | 845 | 1322 | 192 | 143 | G5" | 165,5 |
| E8PX135/3C+MACW860 | 203 | 212 | 2065,5 | 870,5 | 1195 | 192 | 191 | G5" | 193,5 |
| E8PX135/4D+MACW870 | 203 | 240 | 2300,5 | 1010,5 | 1290 | 192 | 191 | G5" | 193,5 |
| E8PX135/4C+MACW880 | 203 | 258 | 2405,5 | 1010,5 | 1395 | 192 | 191 | G5" | 193,5 |
| E8PX135/5C+MACW8100 | 203 | 290,5 | 2650,5 | 1150,5 | 1500 | 192 | 191 | G5" | 193,5 |
| E8PX135/5D+MACW890 | 203 | 274,5 | 2580,5 | 1150,5 | 1430 | 192 | 191 | G5" | 193,5 |
| E8PX135/6C+MACW8125 | 203 | 328,5 | 2975,5 | 1290,5 | 1685 | 192 | 191 | G5" | 193,5 |

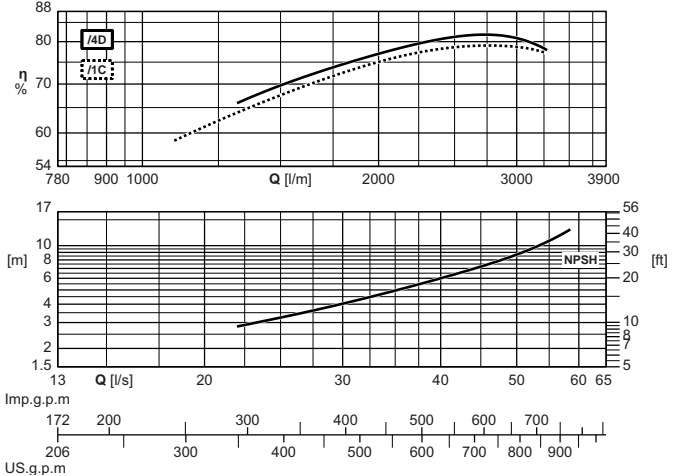
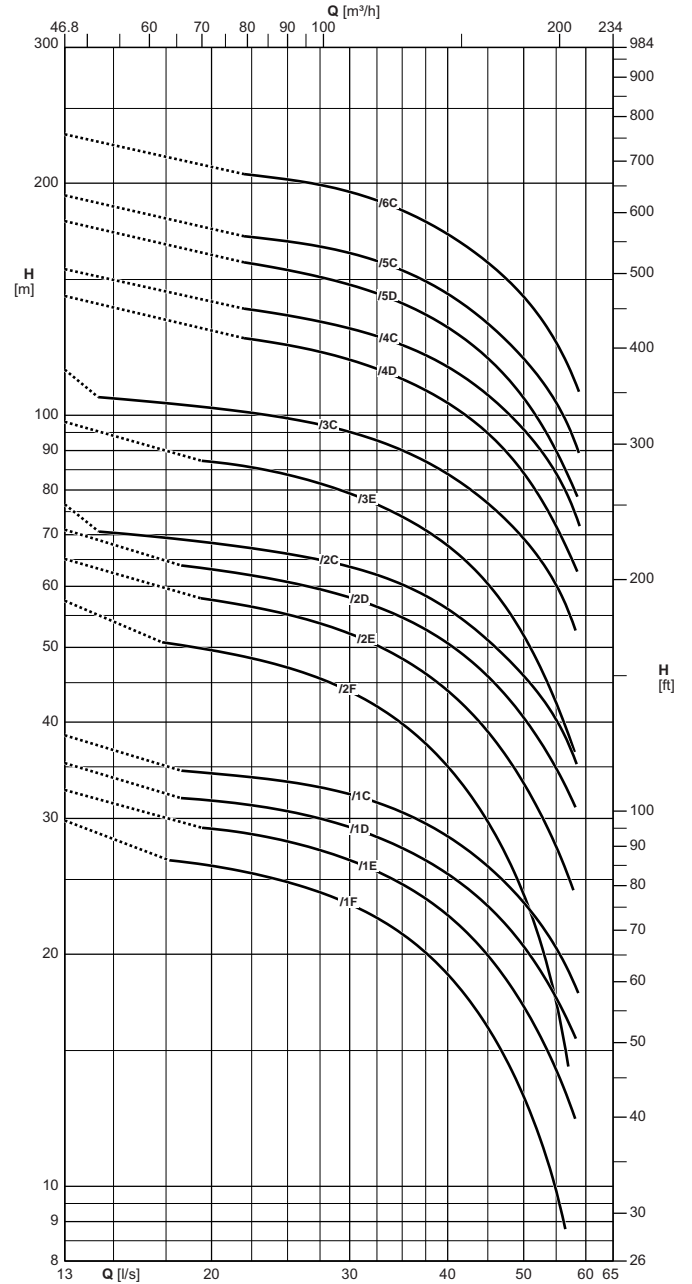

The hydraulic performance characteristics are guaranteed as conforming to standard UNI/ISO 9906 Grade 3B. Available with NPT thread.

Las características hidráulicas de funcionamiento están garantizadas según la norma UNI/ISO 9906 Grado 3B. Disponible con rosca NPT.

Le caratteristiche di funzionamento vengono garantite secondo la norma: UNI/ISO 9906 Grado 3B. Disponibile con filettatura NPT.

Operating data
Características de funcionamiento
Caratteristiche di funzionamento

| Electric pump type Electrobomba tipo Elettropompa tipo | Motor power Potencia motor Potenza motore | | Horizontal installation Instalación horizontal Installazione orizzontale | Check valve Ø Válvula de retención Valvola di ritegno Ø | Capacity Caudal Portata | | | | | | | | | |
|--|---|---------------------------------------|--|---|-------------------------------|------|------|------|------|------|------|------|------|------|
| | [kW] | [HP] | | | [l/s] | 0 | 20 | 25 | 30 | 35 | 40 | 45 | 50 | 55 |
| | | | | | [l/min] | 0 | 1200 | 1500 | 1800 | 2100 | 2400 | 2700 | 3000 | 3300 |
| | | | | | [m³/h] | 0 | 72 | 90 | 108 | 126 | 144 | 162 | 180 | 198 |
| | | Head Altura de carga Prevalenza | | | | | | | | | | | | |
| | | [m] | 30 | 26 | 25 | 23 | 21 | 19 | 16 | 13 | 9,9 | | | |
| E8PX135/1F+MACW612A | 9,2 | 12,5 | n | 5" Gas | [m] | 30 | 26 | 25 | 23 | 21 | 19 | 16 | 13 | 9,9 |
| E8PX135/1E+MACW615A | 11 | 15 | n | 5" Gas | [m] | 32,5 | 29 | 28 | 26,5 | 24,5 | 22,5 | 20 | 17 | 14 |
| E8PX135/1D+MACW617A | 13 | 17,5 | n | 5" Gas | [m] | 35,5 | 31,5 | 30,5 | 29 | 27,5 | 25,5 | 23 | 20,5 | 17,5 |
| E8PX135/1C+MACW620A | 15 | 20 | n | 5" Gas | [m] | 38,5 | 34,5 | 33,5 | 32 | 30,5 | 28,5 | 26 | 23,5 | 20,5 |
| E8PX135/2F+MACW625A | 18,5 | 25 | n | 5" Gas | [m] | 57 | 49,5 | 47 | 44 | 40 | 35 | 29,5 | 24 | 17,5 |
| E8PX135/2E+MACW630A | 22 | 30 | n | 5" Gas | [m] | 65 | 58 | 55 | 52 | 48,5 | 44 | 39 | 33,5 | 27,5 |
| E8PX135/2D+MACW635A | 26 | 35 | n | 5" Gas | [m] | 71 | 63 | 61 | 58 | 55 | 51 | 46 | 40,5 | 35 |
| E8PX135/2C+MACW640A | 30 | 40 | m | 5" Gas | [m] | 76 | 68 | 66 | 64 | 60 | 56 | 51 | 46 | 40,5 |
| E8PX135/2C+MACW840 | 30 | 40 | n | 5" Gas | [m] | 77 | - | 67 | 64 | 61 | 57 | 52 | 47,5 | 41,5 |
| E8PX135/3E+MACW650B | 37 | 50 | m | 5" Gas | [m] | 98 | 87 | 84 | 79 | 74 | 68 | 60 | 52 | 42,5 |
| E8PX135/3E+MACW850 | 37 | 50 | n | 5" Gas | [m] | 99 | - | 84 | 80 | 75 | 69 | 62 | 53 | 43,5 |
| E8PX135/3C+MACW660B | 45 | 60 | m | 5" Gas | [m] | 114 | 102 | 99 | 95 | 90 | 84 | 77 | 69 | 60 |
| E8PX135/3C+MACW860 | 45 | 60 | n | 5" Gas | [m] | 116 | - | 101 | 97 | 92 | 86 | 79 | 71 | 62 |
| E8PX135/4D+MACW870 | 51 | 70 | n | 5" Gas | [m] | 143 | - | 123 | 118 | 111 | 104 | 95 | 84 | 72 |
| E8PX135/4C+MACW880 | 59 | 80 | n | 5" Gas | [m] | 155 | - | 135 | 129 | 123 | 115 | 106 | 96 | 84 |
| E8PX135/5C+MACW8100 | 75 | 100 | m | 5" Gas | [m] | 193 | - | 168 | 162 | 154 | 144 | 131 | 118 | 104 |
| E8PX135/5D+MACW890 | 66 | 90 | n | 5" Gas | [m] | 178 | - | 154 | 148 | 140 | 130 | 118 | 105 | 90 |
| E8PX135/6C+MACW8125 | 92 | 125 | m | 5" Gas | [m] | 231 | - | 202 | 195 | 184 | 172 | 157 | 142 | 124 |
| NPSH | | | | | [m] | - | 2,7 | 3,3 | 4,1 | 4,9 | 6 | 7,2 | 8,9 | 11 |

n Without conical valve

o On request

m Please contact our sales organisation

For motor performances specification see page "motor features"

Temperature monitoring device for submersed electric motors 6" ÷ 10": see page "Accessories"

n Sin válvula de retención

o Opcional

m Contactar la sede central o la red comercial

Para las características de los motores ver página "Características motores"

Dispositivo de control de temperatura de motores eléctricos sumergidos 6" ÷ 10": ver página "Accessories"

n Senza clapet valvola di ritegno

o Su richiesta

m Interpellare la sede o la rete di vendita

Per caratteristiche motori vedere pagina "caratteristiche motori"

Apparecchiatura di controllo temperatura motori elettrici sommersi 6" ÷ 10": vedere pagina accessori

Operating data
Características de funcionamiento
Caratteristiche di funzionamento

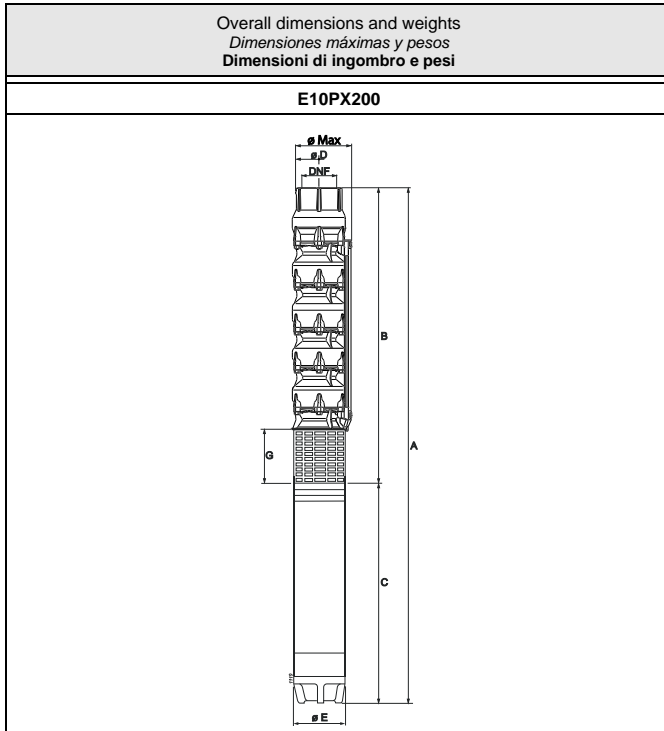

| Type Tipo Tipo | Ø max [mm] | Weight Peso Peso [kg] | A | B | C | D | E | F | G |
|------------------------|------------------|--------------------------------|--------|--------|------|-----|-----|-----|-----|
| | | | [mm] | | | | | | |
| E10PX200/1F+MACW625A | 250.5 | 127,2 | 1544 | 714 | 830 | 235 | 143 | G6" | 173 |
| E10PX200/1E+MACW630A | 250.5 | 137,5 | 1634 | 714 | 920 | 235 | 143 | G6" | 173 |
| E10PX200/1DE+MACW635A | 250.5 | 152,8 | 1769 | 714 | 1055 | 235 | 143 | G6" | 173 |
| E10PX200/1D+MACW640A | 250.5 | 165,4 | 1879 | 714 | 1165 | 235 | 143 | G6" | 173 |
| E10PX200/1D+MACW840 | 251 | 206,5 | 1799,5 | 739,5 | 1060 | 235 | 191 | G6" | 205 |
| E10PX200/1C+MACW650B | 250.5 | 182,5 | 1996 | 714 | 1282 | 235 | 143 | G6" | 173 |
| E10PX200/1C+MACW850 | 251 | 218,5 | 1854,5 | 739,5 | 1115 | 235 | 191 | G6" | 205 |
| E10PX200/1A+MACW660B | 250.5 | 187,3 | 2036 | 714 | 1322 | 235 | 143 | G6" | 173 |
| E10PX200/1A+MACW860 | 251 | 236 | 1934,5 | 739,5 | 1195 | 235 | 191 | G6" | 205 |
| E10PX200/2C+MACW8100 | 251 | 315 | 2414,5 | 914,5 | 1500 | 235 | 191 | G6" | 205 |
| E10PX200/2C+MACW10100A | 254 | 380 | 2320,5 | 914,5 | 1406 | 235 | 242 | G6" | 173 |
| E10PX200/2A+MACW8125 | 251 | 345,5 | 2599,5 | 914,5 | 1685 | 235 | 191 | G6" | 205 |
| E10PX200/2A+MACW10125A | 254 | 418,5 | 2450,5 | 914,5 | 1536 | 235 | 242 | G6" | 173 |
| E10PX200/2E+MACW660B | 250.5 | 202,3 | 2211 | 889 | 1322 | 235 | 143 | G6" | 173 |
| E10PX200/2E+MACW860 | 251 | 251 | 2109,5 | 914,5 | 1195 | 235 | 191 | G6" | 205 |
| E10PX200/2DE+MACW870 | 251 | 271 | 2204,5 | 914,5 | 1290 | 235 | 191 | G6" | 205 |
| E10PX200/2D+MACW880 | 251 | 289,5 | 2309,5 | 914,5 | 1395 | 235 | 191 | G6" | 205 |
| E10PX200/2CD+MACW890 | 251 | 298,5 | 2344,5 | 914,5 | 1430 | 235 | 191 | G6" | 205 |
| E10PX200/3C+MACW8150 | 251 | 379 | 2849,5 | 1089,5 | 1760 | 235 | 191 | G6" | 205 |
| E10PX200/3C+MACW10150A | 254 | 469 | 2730,5 | 1089,5 | 1641 | 235 | 242 | G6" | 173 |
| E10PX200/3B+MACW10180A | 254 | 504,5 | 2855,5 | 1089,5 | 1766 | 235 | 242 | G6" | 173 |
| E10PX200/3A+MACW10200A | 254 | 533 | 2955,5 | 1089,5 | 1866 | 235 | 242 | G6" | 173 |
| E10PX200/4D+MACW10180A | 254 | 519,5 | 3030,5 | 1264,5 | 1766 | 235 | 242 | G6" | 173 |
| E10PX200/4C+MACW10200A | 254 | 548 | 3130,5 | 1264,5 | 1866 | 235 | 242 | G6" | 173 |

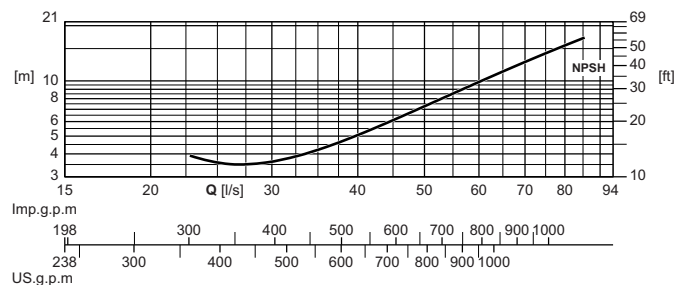
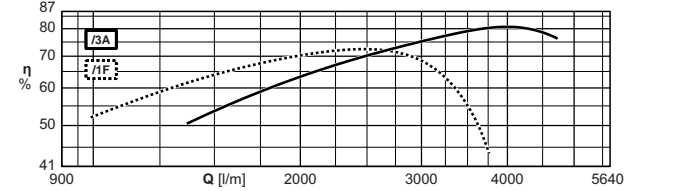
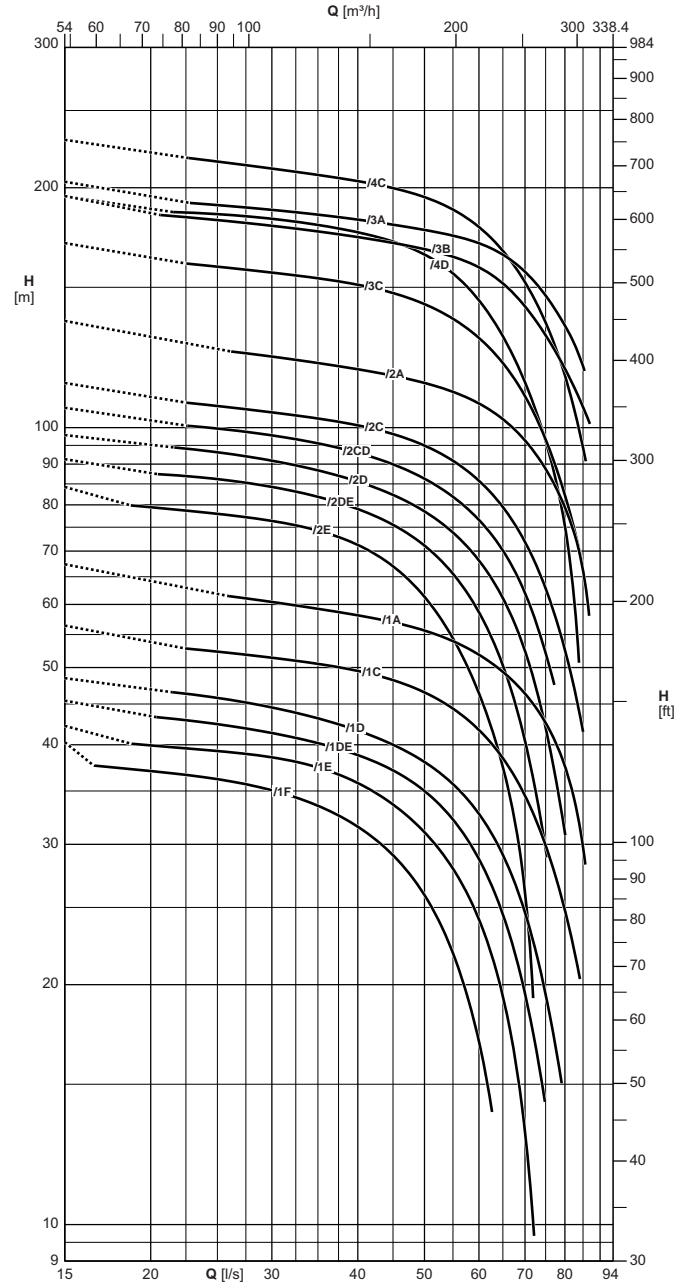

The hydraulic performance characteristics are guaranteed as conforming to standard UNI/ISO 9906 Grade 3B.
Available with NPT thread.

Las características hidráulicas de funcionamiento están garantizadas según la norma UNI/ISO 9906 Grado 3B.
Disponible con rosca NPT.

Le caratteristiche di funzionamento vengono garantite secondo la norma: UNI/ISO 9906 Grado 3B.
Disponibile con filettatura NPT.

Operating data
Características de funcionamiento
Caratteristiche di funzionamento

| Electric pump type Electrobomba tipo Elettropompa tipo | Motor power Potencia motor Potenza motore | | Horizontal installation Instalación horizontal Installazione orizzontale | Check valve Ø Válvula de retención Valvola di ritegno Ø | Capacity Caudal Portata | | | | | | | | | | | | | | | |
|--|---|--------|--|---|---------------------------------------|------|------|------|------|------|------|------|------|------|------|------|------|------|------|------|
| | | | | | Head Altura de carga Prevalenza | | | | | | | | | | | | | | | |
| | [kW] | [HP] | | | [l/s] | 0 | 20 | 25 | 30 | 35 | 40 | 45 | 50 | 55 | 60 | 65 | 70 | 75 | 80 | 85 |
| | | | | | [l/min] | 0 | 1200 | 1500 | 1800 | 2100 | 2400 | 2700 | 3000 | 3300 | 3600 | 3900 | 4200 | 4500 | 4800 | 5100 |
| | | [m³/h] | 0 | 72 | 90 | 108 | 126 | 144 | 162 | 180 | 198 | 216 | 234 | 252 | 270 | 288 | 306 | | | |
| E10PX200/1F+MACW625A | 18,5 | 25 | o | 6" Gas | [m] | 40,5 | 37 | 36 | 35 | 33,5 | 31,5 | 29 | 26 | 22 | 17 | - | - | - | - | |
| E10PX200/1E+MACW630A | 22 | 30 | o | 6" Gas | [m] | 42 | 40 | 39,5 | 38,5 | 37,5 | 36 | 33,5 | 31 | 28 | 24 | 19,5 | 13 | - | - | |
| E10PX200/1DE+MACW635A | 26 | 35 | o | 6" Gas | [m] | 45,5 | - | 42,5 | 41,5 | 40 | 39 | 37 | 35 | 32 | 28,5 | 24,5 | 19,5 | - | - | |
| E10PX200/1D+MACW640A | 30 | 40 | m | 6" Gas | [m] | 48,5 | - | 46 | 44,5 | 43 | 41,5 | 40 | 38 | 35,5 | 32,5 | 29 | 24,5 | 19,5 | - | |
| E10PX200/1D+MACW840 | 30 | 40 | o | 6" Gas | [m] | 49 | - | 46,5 | 45,5 | 44 | 42,5 | 41 | 39 | 36,5 | 33,5 | 30 | 25,5 | 20,5 | - | |
| E10PX200/1C+MACW650B | 37 | 50 | m | 6" Gas | [m] | 56 | - | 52 | 51 | 50 | 49,5 | 48 | 46,5 | 44,5 | 41,5 | 38,5 | 34,5 | 30 | 25 | |
| E10PX200/1C+MACW850 | 37 | 50 | o | 6" Gas | [m] | 57 | - | 53 | 52 | 52 | 50 | 49 | 47,5 | 45,5 | 43 | 40 | 36,5 | 32 | 27 | |
| E10PX200/1A+MACW660B | 45 | 60 | m | 6" Gas | [m] | 67 | - | - | 60 | 59 | 58 | 57 | 56 | 54 | 52 | 49,5 | 46,5 | 42,5 | 37,5 | |
| E10PX200/1A+MACW860 | 45 | 60 | o | 6" Gas | [m] | 68 | - | - | 62 | 61 | 59 | 58 | 57 | 56 | 54 | 51 | 48,5 | 44,5 | 39,5 | |
| E10PX200/2C+MACW8100 | 75 | 100 | m | 6" Gas | [m] | 114 | - | 106 | 104 | 103 | 100 | 98 | 95 | 91 | 86 | 79 | 72 | 63 | 53 | |
| E10PX200/2C+MACW10100A | 75 | 100 | o | 6" Gas | [m] | 114 | - | 107 | 105 | 104 | 102 | 100 | 96 | 92 | 87 | 81 | 74 | 65 | 55 | |
| E10PX200/2A+MACW8125 | 92 | 125 | m | 6" Gas | [m] | 136 | - | - | 123 | 120 | 118 | 116 | 114 | 111 | 107 | 102 | 96 | 89 | 79 | |
| E10PX200/2A+MACW10125A | 92 | 125 | o | 6" Gas | [m] | 137 | - | - | 124 | 122 | 120 | 118 | 116 | 112 | 109 | 104 | 98 | 91 | 82 | |
| E10PX200/2E+MACW660B | 45 | 60 | m | 6" Gas | [m] | 84 | 79 | 78 | 76 | 74 | 71 | 67 | 61 | 54 | 46,5 | 37,5 | 25,5 | - | - | |
| E10PX200/2E+MACW860 | 45 | 60 | o | 6" Gas | [m] | 85 | 81 | 79 | 78 | 76 | 73 | 69 | 64 | 57 | 49,5 | 40,5 | 29 | - | - | |
| E10PX200/2DE+MACW870 | 51 | 70 | o | 6" Gas | [m] | 91 | - | 86 | 84 | 82 | 79 | 75 | 71 | 65 | 59 | 50 | 40,5 | 29,5 | - | |
| E10PX200/2D+MACW880 | 59 | 80 | o | 6" Gas | [m] | 98 | - | 93 | 91 | 88 | 85 | 82 | 78 | 74 | 68 | 61 | 52 | 42 | 31 | |
| E10PX200/2CD+MACW890 | 66 | 90 | o | 6" Gas | [m] | 106 | - | 100 | 98 | 95 | 93 | 90 | 86 | 82 | 76 | 70 | 62 | 52 | - | |
| E10PX200/3C+MACW8150 | 110 | 150 | m | 6" Gas | [m] | 170 | - | 159 | 156 | 154 | 151 | 147 | 143 | 137 | 129 | 120 | 109 | 96 | 82 | |
| E10PX200/3C+MACW10150A | 110 | 150 | o | 6" Gas | [m] | 172 | - | 161 | 158 | 156 | 152 | 149 | 144 | 139 | 133 | 125 | 115 | 101 | 86 | |
| E10PX200/3B+MACW10180A | 132 | 180 | o | 6" Gas | [m] | 195 | - | 182 | 179 | 176 | 173 | 170 | 167 | 164 | 159 | 151 | 142 | 130 | 118 | |
| E10PX200/3A+MACW10200A | 150 | 200 | m | 6" Gas | [m] | 203 | - | 190 | 187 | 185 | 182 | 180 | 177 | 174 | 170 | 165 | 157 | 146 | 134 | |
| E10PX200/4D+MACW10180A | 132 | 180 | o | 6" Gas | [m] | 195 | - | 185 | 183 | 179 | 176 | 171 | 165 | 156 | 144 | 130 | 114 | 96 | 75 | |
| E10PX200/4C+MACW10200A | 150 | 200 | m | 6" Gas | [m] | 230 | - | 216 | 211 | 207 | 204 | 200 | 194 | 188 | 178 | 166 | 152 | 135 | 116 | |
| NPSH | | | | | [m] | - | 3,5 | 3,6 | 3,9 | 4 | 5 | 6,2 | 7,3 | 8,3 | 9,8 | 11 | 12 | 14 | 15,5 | |

n Without conical valve

o On request

m Please contact our sales organisation

For motor performances specification see page "motor features"

Temperature monitoring device for submersed electric motors 6" ÷ 10": see page "Accessories"

n Sin válvula de retención

o Opcional

m Contactar la sede central o la red comercial

Para las características de los motores ver página "Características motores"

Dispositivo de control de temperatura de motores eléctricos sumergidos 6" ÷ 10": ver página "Accessories"

n Senza clapet valvola di ritegno

o Su richiesta

m Interpellare la sede o la rete di vendita

Per caratteristiche motori vedere pagina "caratteristiche motori"

Apparecchiatura di controllo temperatura motori elettrici sommersi 6" ÷ 10": vedere pagina accessori

Operating data
Características de funcionamiento
Caratteristiche di funzionamento

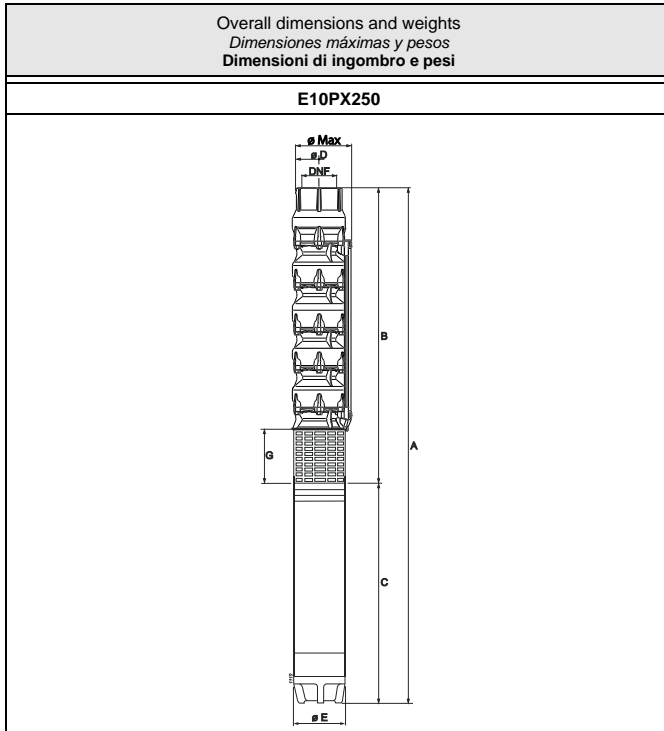

| Type Tipo Tipo | Ø max [mm] | Weight Peso Peso [kg] | A | B | C | D | E | F | G |
|-------------------------|------------------|--------------------------------|--------|--------|------|-----|-----|-----|-----|
| | | | [mm] | | | | | | |
| E10PX250/1I+MACW630A | 250.5 | 136.5 | 1634 | 714 | 920 | 235 | 143 | G6" | 173 |
| E10PX250/1H+MACW635A | 250.5 | 151.3 | 1769 | 714 | 1055 | 235 | 143 | G6" | 173 |
| E10PX250/1F+MACW640A | 250.5 | 164.4 | 1879 | 714 | 1165 | 235 | 143 | G6" | 173 |
| E10PX250/1F+MACW840 | 251 | 205.5 | 1799.5 | 739.5 | 1060 | 235 | 191 | G6" | 205 |
| E10PX250/1E+MACW650B | 250.5 | 181.5 | 1996 | 714 | 1282 | 235 | 143 | G6" | 173 |
| E10PX250/1E+MACW850 | 251 | 217.5 | 1854.5 | 739.5 | 1115 | 235 | 191 | G6" | 205 |
| E10PX250/1B+MACW660B | 250.5 | 186.3 | 2036 | 714 | 1322 | 235 | 143 | G6" | 173 |
| E10PX250/1B+MACW860 | 251 | 235 | 1934.5 | 739.5 | 1195 | 235 | 191 | G6" | 205 |
| E10PX250/1A+MACW870 | 251 | 255 | 2029.5 | 739.5 | 1290 | 235 | 191 | G6" | 205 |
| E10PX250/2DE+MACW8100 | 251 | 314.5 | 2414.5 | 914.5 | 1500 | 235 | 191 | G6" | 205 |
| E10PX250/2DE+MACW10100A | 254 | 379.5 | 2320.5 | 914.5 | 1406 | 235 | 242 | G6" | 173 |
| E10PX250/2B+MACW8125 | 251 | 345 | 2599.5 | 914.5 | 1685 | 235 | 191 | G6" | 205 |
| E10PX250/2B+MACW10125A | 254 | 418 | 2450.5 | 914.5 | 1536 | 235 | 242 | G6" | 173 |
| E10PX250/2FG+MACW880 | 251 | 289 | 2309.5 | 914.5 | 1395 | 235 | 191 | G6" | 205 |
| E10PX250/2EF+MACW890 | 251 | 298 | 2344.5 | 914.5 | 1430 | 235 | 191 | G6" | 205 |
| E10PX250/3F+MACW8150 | 251 | 379 | 2849.5 | 1089.5 | 1760 | 235 | 191 | G6" | 205 |
| E10PX250/3F+MACW10150A | 254 | 469 | 2730.5 | 1089.5 | 1641 | 235 | 242 | G6" | 173 |
| E10PX250/3CD+MACW10180A | 254 | 505 | 2855.5 | 1089.5 | 1766 | 235 | 242 | G6" | 173 |
| E10PX250/3B+MACW10200A | 254 | 533 | 2955.5 | 1089.5 | 1866 | 235 | 242 | G6" | 173 |

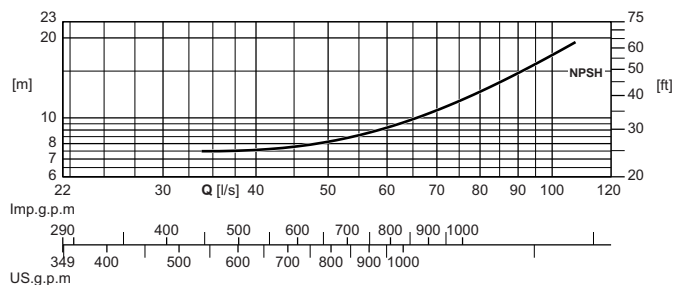
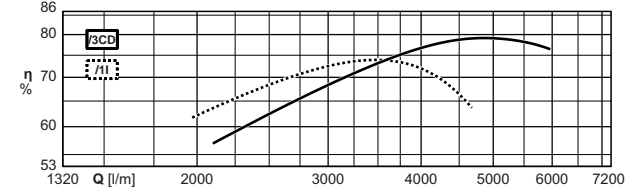
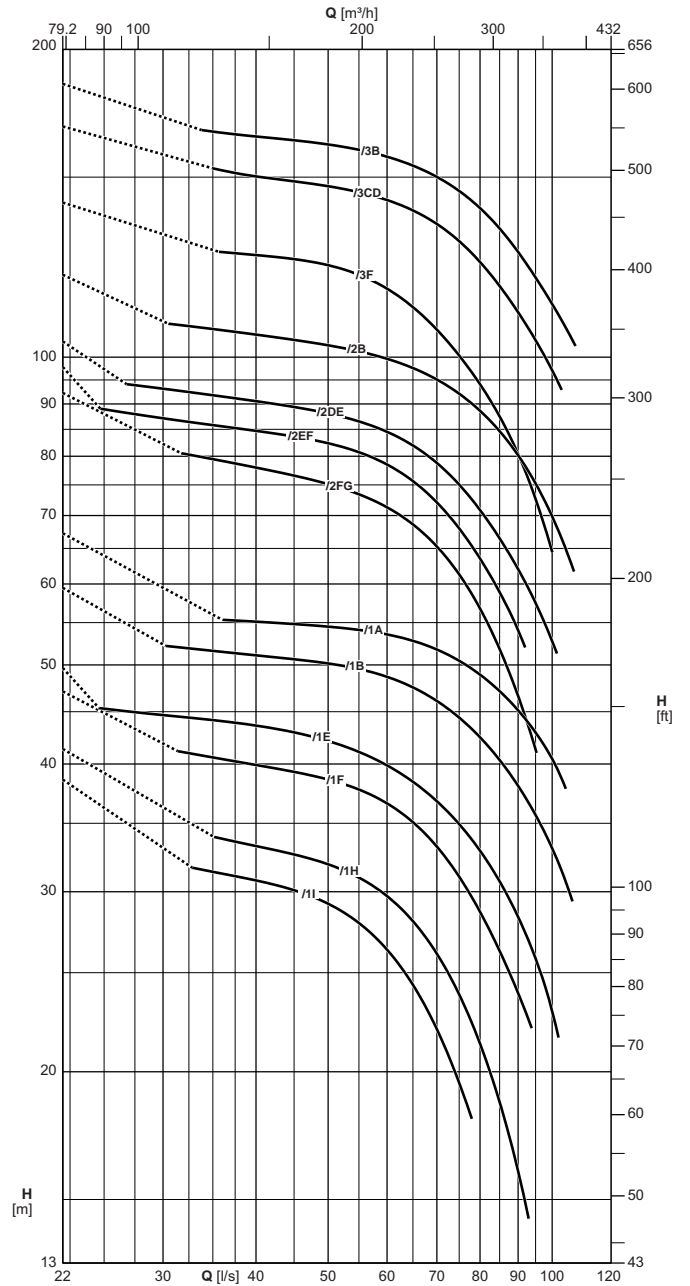

The hydraulic performance characteristics are guaranteed as conforming to standard UNI/ISO 9906 Grade 3B. Available with NPT thread.

Las características hidráulicas de funcionamiento están garantizadas según la norma UNI/ISO 9906 Grado 3B. Disponible con rosca NPT.

Le caratteristiche di funzionamento vengono garantite secondo la norma: UNI/ISO 9906 Grado 3B. Disponibile con filettatura NPT.

Operating data
Características de funcionamiento
Caratteristiche di funzionamento

| Electric pump type Electrobomba tipo Elettropompa tipo | Motor power Potencia motor Potenza motore | | Horizontal installation /instalación horizontal/ Installazione orizzontale | Check valve Ø Válvula de retención Valvola di ritegno Ø | Capacity Caudal Portata | | | | | | | | | | | | | | | | |
|--|---|---------------------------------------|--|---|-------------------------------|------|------|------|------|------|------|------|------|------|------|------|------|------|------|------|------|
| | | | | | [l/s] | 0 | 30 | 35 | 40 | 45 | 50 | 55 | 60 | 65 | 70 | 75 | 80 | 85 | 90 | 95 | 100 |
| | [l/min] | 0 | | | 1800 | 2100 | 2400 | 2700 | 3000 | 3300 | 3600 | 3900 | 4200 | 4500 | 4800 | 5100 | 5400 | 5700 | 6000 | | |
| | [m³/h] | 0 | | | 108 | 126 | 144 | 162 | 180 | 198 | 216 | 234 | 252 | 270 | 288 | 306 | 324 | 342 | 360 | | |
| [kW] | [HP] | Head Altura de carga Prevalenza | | | | | | | | | | | | | | | | | | | |
| E10PX250/1I+MACW630A | 22 | 30 | o | 6" Gas | [m] | 38,5 | - | 31,5 | 31 | 30 | 29 | 28 | 26,5 | 24,5 | 22 | 19,5 | - | - | - | - | - |
| E10PX250/1H+MACW635A | 26 | 35 | o | 6" Gas | [m] | 41,5 | - | - | 33,5 | 32,5 | 32 | 31 | 29,5 | 28 | 26 | 24 | 21,5 | 18,5 | 16 | - | - |
| E10PX250/1F+MACW640A | 30 | 40 | m | 6" Gas | [m] | 47 | - | 40,5 | 40 | 39,5 | 38,5 | 38 | 36,5 | 35 | 33 | 31 | 28,5 | 26,5 | 24 | - | - |
| E10PX250/1F+MACW840 | 30 | 40 | o | 6" Gas | [m] | 47,5 | - | 41 | 40,5 | 40 | 39,5 | 38,5 | 37,5 | 36 | 34 | 32 | 29,5 | 27 | 24,5 | - | - |
| E10PX250/1E+MACW650B | 37 | 50 | m | 6" Gas | [m] | 49,5 | 44,5 | 44 | 43,5 | 43 | 42 | 41 | 40 | 38,5 | 37 | 35 | 33 | 30,5 | 28,5 | 26 | 23 |
| E10PX250/1E+MACW850 | 37 | 50 | o | 6" Gas | [m] | 50 | 45 | 44,5 | 44 | 43,5 | 42,5 | 41,5 | 40,5 | 39,5 | 37,5 | 36 | 34 | 31,5 | 29,5 | 27 | 24,5 |
| E10PX250/1B+MACW660B | 45 | 60 | m | 6" Gas | [m] | 59 | - | 52 | 51 | 51 | 50 | 49,5 | 48,5 | 47,5 | 46 | 44,5 | 42,5 | 40,5 | 38 | 35,5 | 33 |
| E10PX250/1B+MACW860 | 45 | 60 | o | 6" Gas | [m] | 60 | - | 53 | 52 | 52 | 51 | 51 | 49,5 | 48,5 | 47,5 | 46 | 44 | 42 | 40 | 37,5 | 35 |
| E10PX250/1A+MACW870 | 51 | 70 | o | 6" Gas | [m] | 67 | - | - | 55 | 55 | 54 | 54 | 53 | 53 | 52 | 50 | 49 | 47 | 45 | 43 | 40,5 |
| E10PX250/2DE+MACW8100 | 75 | 100 | m | 6" Gas | [m] | 103 | 93 | 92 | 90 | 89 | 88 | 86 | 84 | 82 | 79 | 75 | 71 | 66 | 62 | 57 | 53 |
| E10PX250/2DE+MACW10100A | 75 | 100 | o | 6" Gas | [m] | 104 | 94 | 93 | 91 | 90 | 89 | 88 | 86 | 83 | 80 | 76 | 72 | 68 | 64 | 59 | 54 |
| E10PX250/2B+MACW8125 | 92 | 125 | m | 6" Gas | [m] | 120 | - | 106 | 105 | 104 | 103 | 101 | 99 | 97 | 95 | 92 | 88 | 84 | 80 | 75 | 70 |
| E10PX250/2B+MACW10125A | 92 | 125 | o | 6" Gas | [m] | 121 | - | 108 | 106 | 105 | 104 | 103 | 101 | 99 | 97 | 94 | 90 | 87 | 82 | 77 | 72 |
| E10PX250/2FG+MACW880 | 59 | 80 | o | 6" Gas | [m] | 92 | - | 79 | 78 | 76 | 75 | 73 | 71 | 68 | 65 | 61 | 57 | 52 | 46,5 | 41,5 | - |
| E10PX250/2EF+MACW890 | 66 | 90 | o | 6" Gas | [m] | 98 | 87 | 86 | 85 | 83 | 82 | 81 | 78 | 75 | 72 | 68 | 63 | 59 | 54 | - | - |
| E10PX250/3F+MACW8150 | 110 | 150 | m | 6" Gas | [m] | 141 | - | - | 126 | 125 | 123 | 120 | 117 | 112 | 106 | 100 | 94 | 87 | 80 | 73 | 64 |
| E10PX250/3F+MACW10150A | 110 | 150 | o | 6" Gas | [m] | 143 | - | - | 128 | 127 | 125 | 122 | 118 | 113 | 108 | 103 | 97 | 90 | 83 | 75 | 67 |
| E10PX250/3CD+MACW10180A | 132 | 180 | o | 6" Gas | [m] | 168 | - | 153 | 150 | 148 | 147 | 145 | 142 | 139 | 135 | 130 | 124 | 117 | 111 | 104 | 97 |
| E10PX250/3B+MACW10200A | 150 | 200 | m | 6" Gas | [m] | 185 | - | 166 | 164 | 163 | 161 | 159 | 157 | 154 | 150 | 145 | 140 | 133 | 127 | 120 | 113 |
| NPSH | | | | | [m] | - | 6,5 | 7,2 | 6,8 | 7,1 | 7,8 | 8,2 | 9,5 | 9,7 | 10,5 | 11,5 | 12,5 | 13,5 | 14,5 | 15,5 | 18,5 |

n Without conical valve

o On request

m Please contact our sales organisation

For motor performances specification see page "motor features"

Temperature monitoring device for submersed electric motors 6" ÷ 10": see page "Accessories"

n Sin válvula de retención

o Opcional

m Contactar la sede central o la red comercial

Para las características de los motores ver página "Características motores"

Dispositivo de control de temperatura de motores eléctricos sumergidos 6" ÷ 10": ver página "Accessories"

n Senza clapet valvola di ritegno

o Su richiesta

m Interpellare la sede o la rete di vendita

Per caratteristiche motori vedere pagina "caratteristiche motori"

Apparecchiatura di controllo temperatura motori elettrici sommersi 6" ÷ 10": vedere pagina accessori

Operating data
Características de funcionamiento
Caratteristiche di funzionamento

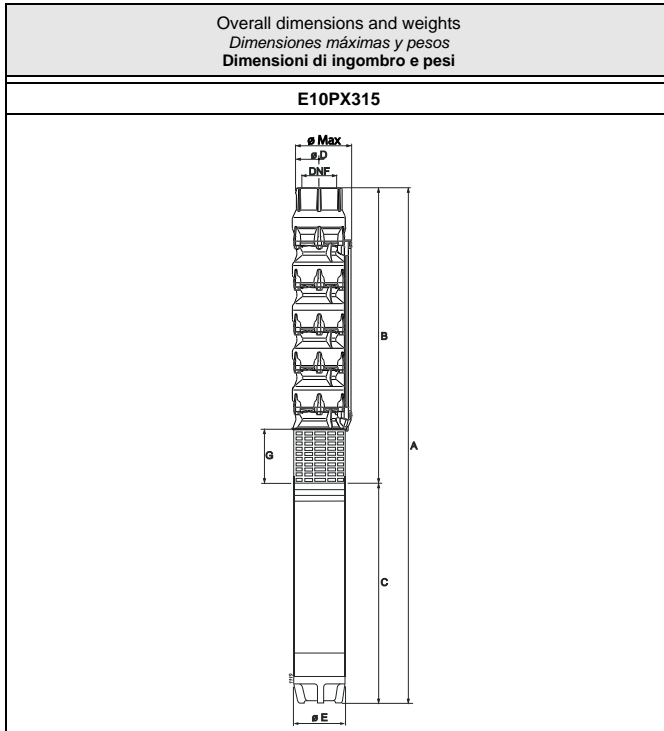

| Type Tipo Tipo | Ø max [mm] | Weight Peso Peso [kg] | A | B | C | D | E | F | G |
|-------------------------|------------------|--------------------------------|--------|--------|------|-----|-----|-----|-----|
| | | | [mm] | | | | | | |
| E10PX315/1E+MACW650B | 250.5 | 181,5 | 1996 | 714 | 1282 | 235 | 143 | G6" | 173 |
| E10PX315/1E+MACW850 | 251 | 217,5 | 1854,5 | 739,5 | 1115 | 235 | 191 | G6" | 205 |
| E10PX315/1D+MACW660B | 250.5 | 185,8 | 2036 | 714 | 1322 | 235 | 143 | G6" | 173 |
| E10PX315/1D+MACW860 | 251 | 234,5 | 1934,5 | 739,5 | 1195 | 235 | 191 | G6" | 205 |
| E10PX315/1C+MACW870 | 251 | 255 | 2029,5 | 739,5 | 1290 | 235 | 191 | G6" | 205 |
| E10PX315/1B+MACW880 | 251 | 273 | 2134,5 | 739,5 | 1395 | 235 | 191 | G6" | 205 |
| E10PX315/1AB+MACW890 | 251 | 282 | 2169,5 | 739,5 | 1430 | 235 | 191 | G6" | 205 |
| E10PX315/2E+MACW8100 | 251 | 314 | 2414,5 | 914,5 | 1500 | 235 | 191 | G6" | 205 |
| E10PX315/2E+MACW10100A | 254 | 379 | 2320,5 | 914,5 | 1406 | 235 | 242 | G6" | 173 |
| E10PX315/2CD+MACW8125 | 251 | 344,5 | 2599,5 | 914,5 | 1685 | 235 | 191 | G6" | 205 |
| E10PX315/2CD+MACW10125A | 254 | 417,5 | 2450,5 | 914,5 | 1536 | 235 | 242 | G6" | 173 |
| E10PX315/2B+MACW8150 | 251 | 363 | 2674,5 | 914,5 | 1760 | 235 | 191 | G6" | 205 |
| E10PX315/2B+MACW10150A | 254 | 453 | 2555,5 | 914,5 | 1641 | 235 | 242 | G6" | 173 |
| E10PX315/3D+MACW10180A | 254 | 503 | 2855,5 | 1089,5 | 1766 | 235 | 242 | G6" | 173 |
| E10PX315/3C+MACW10200A | 254 | 531 | 2955,5 | 1089,5 | 1866 | 235 | 242 | G6" | 173 |

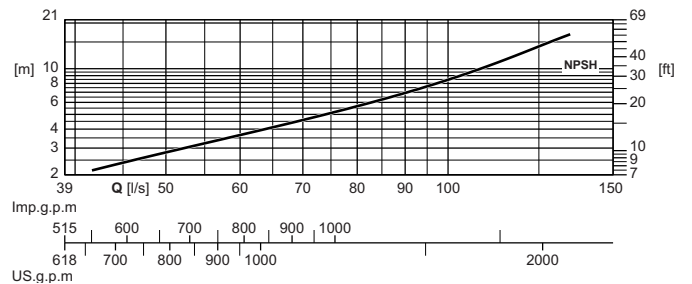
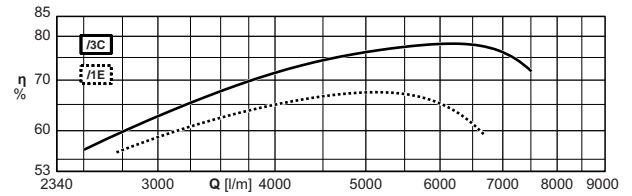
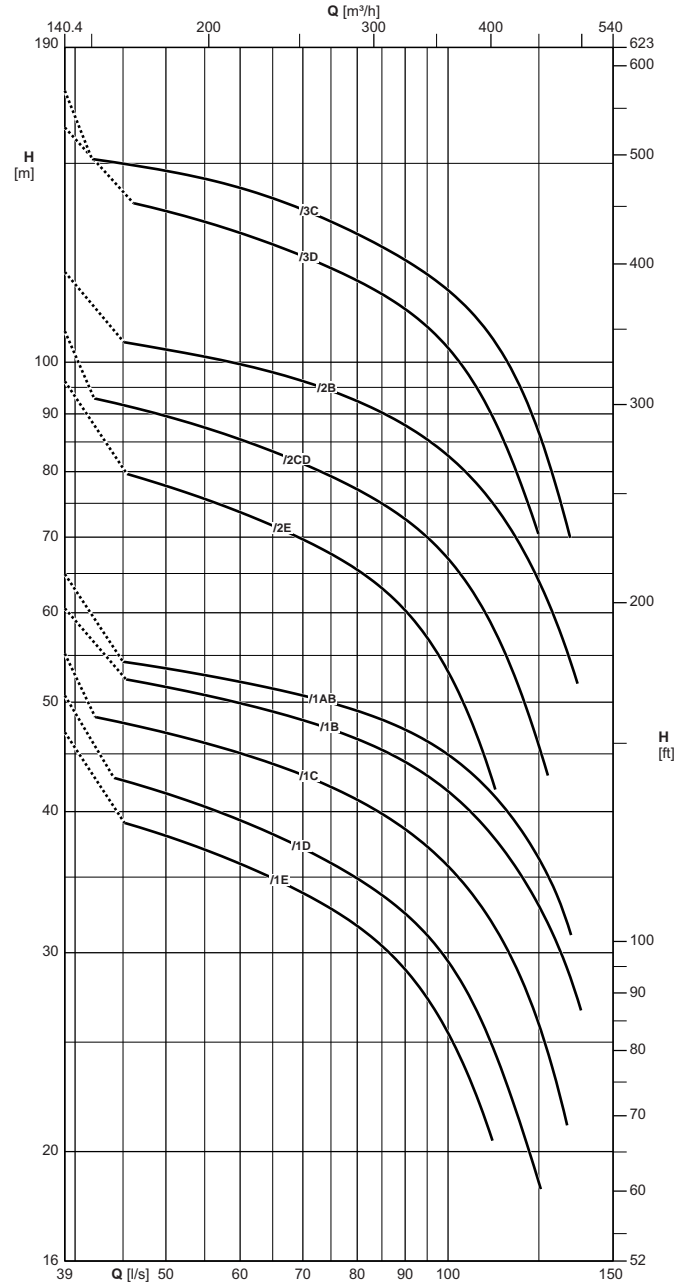

The hydraulic performance characteristics are guaranteed as conforming to standard UNI/ISO 9906 Grade 3B. Available with NPT thread.

Las características hidráulicas de funcionamiento están garantizadas según la norma UNI/ISO 9906 Grado 3B. Disponible con rosca NPT.

Le caratteristiche di funzionamento vengono garantite secondo la norma: UNI/ISO 9906 Grado 3B. Disponibile con filettatura NPT.

Operating data
Características de funcionamiento
Caratteristiche di funzionamento

| Electric pump type Electrobomba tipo Elettropompa tipo | Motor power Potencia motor Potenza motore | | Horizontal installation Instalación horizontal Installazione orizzontale | Check valve Ø Válvula de retención Valvola di ritegno Ø | Capacity Caudal Portata | | | | | | | | | | | | | | | | |
|--|---|---------------------------------------|--|---|-------------------------------|------|------|------|------|------|------|------|------|------|------|------|------|------|------|------|------|
| | [kW] | [HP] | | | [l/s] | 0 | 45 | 50 | 55 | 60 | 65 | 70 | 75 | 80 | 85 | 90 | 95 | 100 | 110 | 120 | 130 |
| | | | | | [l/min] | 0 | 2700 | 3000 | 3300 | 3600 | 3900 | 4200 | 4500 | 4800 | 5100 | 5400 | 5700 | 6000 | 6600 | 7200 | 7800 |
| | [m³/h] | 0 | | | 162 | 180 | 198 | 216 | 234 | 252 | 270 | 288 | 306 | 324 | 342 | 360 | 396 | 432 | 468 | | |
| | | Head Altura de carga Prevalenza | | | | | | | | | | | | | | | | | | | |
| | | [m] | 47 | - | 38 | 37 | 36 | 35 | 34 | 33 | 31,5 | 30,5 | 29 | 27,5 | 25,5 | 21 | - | - | | | |
| E10PX315/1E+MACW650B | 37 | 50 | m | 6" Gas | [m] | 47,5 | - | 39 | 37,5 | 36,5 | 35,5 | 34,5 | 33,5 | 32,5 | 31,5 | 30 | 28,5 | 26,5 | 22 | - | - |
| E10PX315/1E+MACW850 | 37 | 50 | o | 6" Gas | [m] | 51 | 42,5 | 41,5 | 40,5 | 39,5 | 38 | 37 | 36 | 35 | 33,5 | 32,5 | 31 | 29,5 | 25,5 | 21 | - |
| E10PX315/1D+MACW660B | 45 | 60 | m | 6" Gas | [m] | 51 | 43,5 | 42,5 | 41,5 | 40 | 39 | 38 | 37 | 36 | 34,5 | 33,5 | 32 | 30,5 | 27 | 22 | - |
| E10PX315/1D+MACW860 | 45 | 60 | o | 6" Gas | [m] | 55 | 48 | 47 | 46 | 45 | 44 | 43 | 42 | 41 | 40 | 38,5 | 37,5 | 36 | 32,5 | 28,5 | 23,5 |
| E10PX315/1C+MACW870 | 51 | 70 | o | 6" Gas | [m] | 61 | - | 52 | 51 | 50 | 49 | 48 | 47,5 | 46,5 | 45,5 | 44,5 | 43 | 41,5 | 38,5 | 35 | 31 |
| E10PX315/1B+MACW880 | 59 | 80 | o | 6" Gas | [m] | 65 | 54 | 54 | 53 | 52 | 51 | 51 | 50 | 49 | 48 | 47,5 | 46 | 45 | 42 | 38,5 | 34 |
| E10PX315/1AB+MACW890 | 66 | 90 | o | 6" Gas | [m] | 96 | - | 78 | 76 | 73 | 72 | 70 | 67 | 65 | 63 | 60 | 57 | 53 | 44 | - | - |
| E10PX315/2E+MACW8100 | 75 | 100 | m | 6" Gas | [m] | 97 | - | 79 | 77 | 75 | 73 | 71 | 69 | 67 | 64 | 62 | 59 | 55 | 46 | - | - |
| E10PX315/2E+MACW10100A | 75 | 100 | o | 6" Gas | [m] | 106 | 91 | 89 | 87 | 85 | 83 | 81 | 79 | 77 | 75 | 72 | 70 | 67 | 60 | 51 | - |
| E10PX315/2CD+MACW8125 | 92 | 125 | m | 6" Gas | [m] | 107 | 92 | 90 | 88 | 86 | 84 | 82 | 80 | 78 | 76 | 74 | 71 | 68 | 61 | 52 | - |
| E10PX315/2CD+MACW10125A | 92 | 125 | o | 6" Gas | [m] | 120 | - | 102 | 101 | 99 | 98 | 96 | 94 | 92 | 90 | 88 | 85 | 82 | 76 | 68 | 59 |
| E10PX315/2B+MACW8150 | 110 | 150 | m | 6" Gas | [m] | 121 | - | 104 | 102 | 101 | 99 | 98 | 96 | 94 | 92 | 90 | 87 | 85 | 79 | 71 | 62 |
| E10PX315/2B+MACW10150A | 110 | 150 | o | 6" Gas | [m] | 161 | - | 136 | 133 | 130 | 127 | 124 | 121 | 118 | 115 | 111 | 107 | 103 | 91 | 77 | - |
| E10PX315/3D+MACW10180A | 132 | 180 | o | 6" Gas | [m] | 174 | 150 | 148 | 145 | 142 | 140 | 136 | 133 | 130 | 126 | 123 | 119 | 116 | 106 | 94 | 78 |
| E10PX315/3C+MACW10200A | 150 | 200 | m | 6" Gas | [m] | - | 2,4 | 2,9 | 3,3 | 3,8 | 4,1 | 4,6 | 5,1 | 5,6 | 6,2 | 6,8 | 7,4 | 8,5 | 10 | 13 | 15,5 |
| NPSH | | | | | [m] | - | 2,4 | 2,9 | 3,3 | 3,8 | 4,1 | 4,6 | 5,1 | 5,6 | 6,2 | 6,8 | 7,4 | 8,5 | 10 | 13 | 15,5 |

n Without conical valve

o On request

m Please contact our sales organisation

For motor performances specification see page "motor features"

Temperature monitoring device for submersed electric motors 6" ÷ 10": see page "Accessories"

n Sin válvula de retención

o Opcional

m Contactar la sede central o la red comercial

Para las características de los motores ver página "Características motores"

Dispositivo de control de temperatura de motores eléctricos sumergidos 6" ÷ 10": ver página "Accessories"

n Senza clapet valvola di ritegno

o Su richiesta

m Interpellare la sede o la rete di vendita

Per caratteristiche motori vedere pagina "caratteristiche motori"

Apparecchiatura di controllo temperatura motori elettrici sommersi 6" ÷ 10": vedere pagina accessori

Friction losses
Pérdidas de carga
Perdite di carico

In the check valves of MIXED-FLOW pumps
En las válvulas de retención de las electrobombas SEMIAXIALES
Nelle valvole di ritegno delle elettropompe SEMIASSIALI

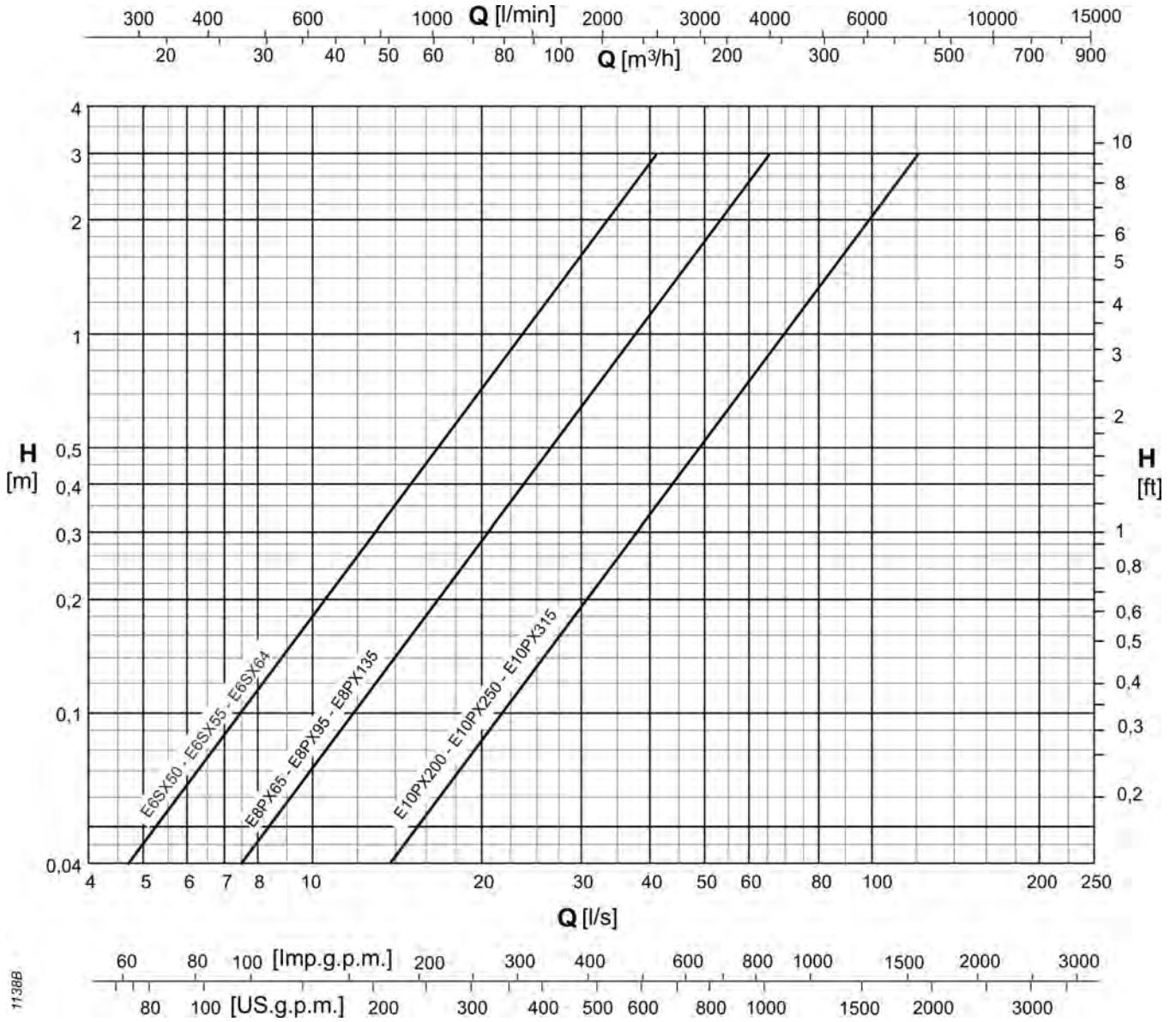

N.B. Friction losses in the check valves of radial pumps are included in the total head.
Las pérdidas de carga en las válvulas de retención de las electrobombas radiales han sido ya consideradas en el cálculo de la altura de carga total.
 Le perdite di carico nelle valvole di ritegno delle elettropompe radiali sono già conteggiate nella prevalenza totale.

Friction losses
Pérdidas de carga
Perdite di carico

In feet every 100 feet of straight pipeline
En metros cada 100 metros de tubería recta
In metri ogni 100 metri di tubazione dritta

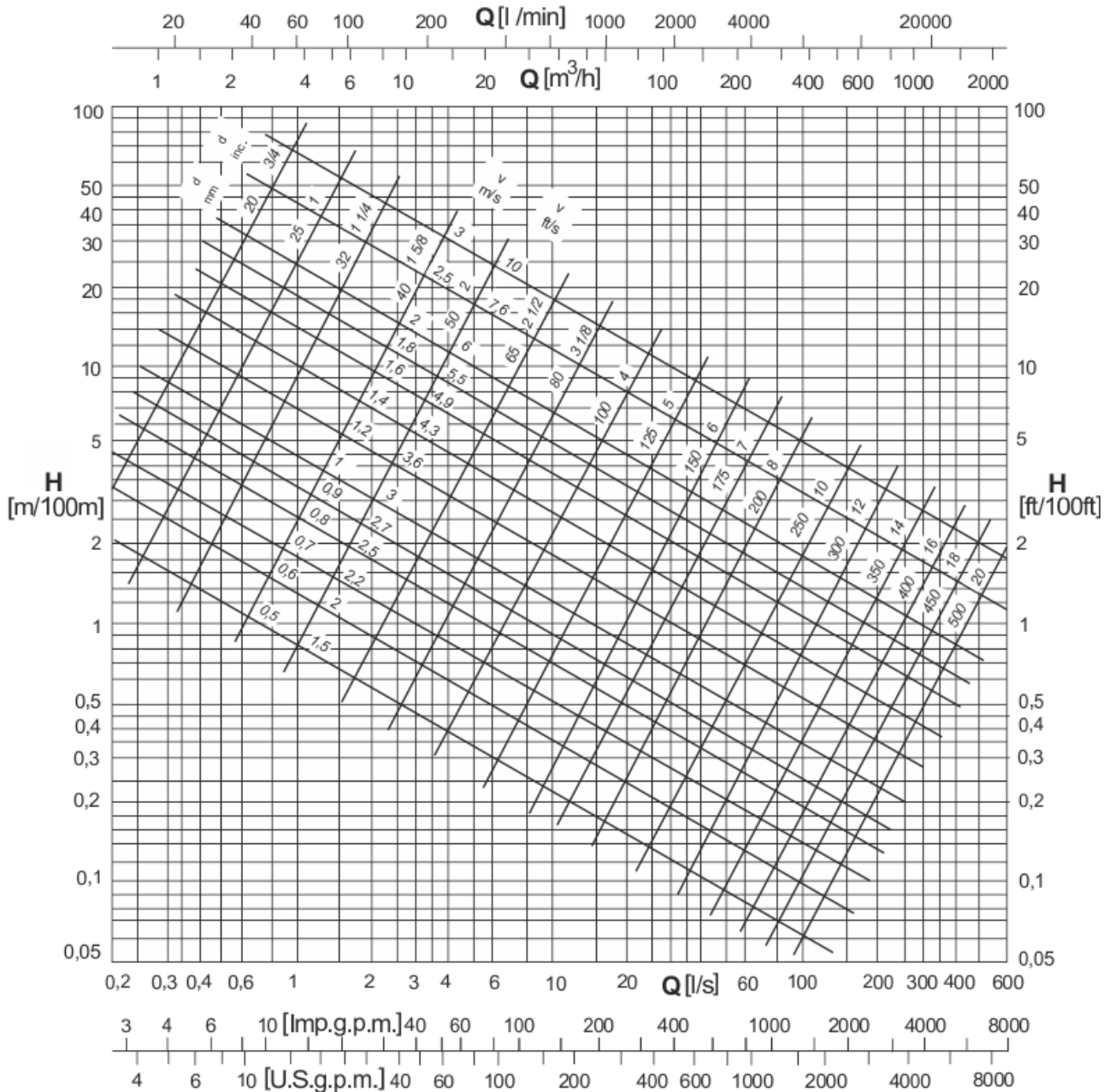

Notes: Above mentioned values are to be intended for internally smooth cast iron pipes.

For an estimated evaluation, friction losses must be multiplied for:

- 0,8 for new rolled steel pipes
- 1,25 for slightly rusted steel pipes
- 0,7 for aluminium pipes
- 0,65 for PVC pipes
- 1,25 for asbestos cement pipes

Q = Capacity
v = Velocity of water
d = Diameter of pipe
h = Friction loss

Notas: Los valores precedentemente indicados se refieren a tubos lisos de fundición.

Para evaluación aproximativa, las pérdidas de carga deben ser multiplicadas por:

- 0,8 para tubos de acero laminados nuevos
- 1,25 para tubos de acero levemente oxidados
- 0,7 para tubos de aluminio
- 0,65 para tubos de PVC
- 1,25 para tubos de fibra de cemento

Q = caudal en litros por segundo
v = velocidad del agua en metros por segundo
d = diámetro del tubo en mm
h = pérdida de carga en metros de columna de agua

Note: I valori sopra indicati s'intendono per tubi lisci in ghisa.

Per una valutazione di massima, le perdite di carico devono essere moltiplicate per:

- 0,8 per tubi di acciaio laminati nuovi
- 1,25 per tubi di acciaio leggermente arrugginiti
- 0,7 per tubi di alluminio
- 0,65 per tubi in PVC
- 1,25 per tubi in fibra-cemento

Q = portata
v = velocità dell'acqua
d = diametro del tubo
h = perdita di carico

Three-phase motors 2 Poles / 60 Hz / Motores trifásicos - 2 Polos / 60 Hz / Motori trifase a 2 Poli / 60 Hz

| Motor type Motor tipo Motore tipo | Motor power Potencia motor Potenza motore | | Max water temperature Temperatura máx. agua Temperatura max acqua | Min. cooling speed Min. velocidad de enfriamiento Min. velocità di raffreddamento | Starts / hour max Máx. arranques/hora Max avviamenti/ora | Revolutions per minute Revoluciones por minuto Giri al minuto | Efficiency Rendimiento Rendimento | | Power factor Factor de potencia Fattore di potenza | | Nominal current Corriente nominal Corrente nominale | | Starting Arranque Avviamento | | | |
|--|---|------|---|---|--|---|---|------|--|-------|---|-----------------------------------|------------------------------------|------------------------------|--|-------------------------------------|
| | [kW] | [HP] | [°C] | [m/s] | [No.] | [n ⁻¹] | η [%] | | $\cos \varphi$ | | I_N [A] | | $\frac{Ma}{Mn}$ | $\frac{Ia}{In}$ | | |
| | | | | | | | 3/4 | 4/4 | 3/4 | 4/4 | Fully loaded Con carga plena A pieno carico | Not loaded En vacío A vuoto | | Direct Directo Diretto | Star-delta Estrella-triángulo Stella-triangolo | Statoric Estatorico Statorico |
| | | | | | (1) | 460 | 460 | 460 | 460 | 460 | 460 | 460 | 460 | 460 | 460 | 460 |
| <div style="display: flex; justify-content: space-between; align-items: center;"> </div> | | | | | | | | | | | | | | | | |
| MACW65/3A | 4 | 5,5 | 40 | 0,5 | 20 | 3525 | 76,8 | 79 | 0,702 | 0,78 | 8,1 | 4,8 | 1 | 4,45 | 1,50 | 3,10 |
| MACW67/3A | 5,5 | 7,5 | 40 | 0,5 | 20 | 3510 | 79,4 | 79,3 | 0,762 | 0,83 | 10,5 | 5,1 | 0,9 | 4,15 | 1,40 | 2,90 |
| MACW610/3A | 7,5 | 10 | 40 | 0,5 | 20 | 3515 | 78,6 | 79,4 | 0,768 | 0,84 | 14,2 | 7,3 | 0,9 | 4,25 | 1,40 | 2,95 |
| MACW612/3A | 9,2 | 12,5 | 40 | 0,5 | 20 | 3515 | 77,4 | 79,9 | 0,736 | 0,8 | 18,1 | 9,1 | 0,9 | 4 | 1,35 | 2,80 |
| MACW615/3A | 11 | 15 | 40 | 0,5 | 20 | 3515 | 81,9 | 81,2 | 0,690 | 0,780 | 21,8 | 13,2 | 1,1 | 4,6 | 1,55 | 3,20 |
| MACW617/3A | 13 | 17,5 | 40 | 0,5 | 20 | 3510 | 83,1 | 81,9 | 0,690 | 0,785 | 25,4 | 15,3 | 1,1 | 4,65 | 1,55 | 3,25 |
| MACW620/3A | 15 | 20 | 40 | 0,5 | 20 | 3495 | 83,2 | 82,0 | 0,725 | 0,805 | 28,5 | 15,4 | 1,4 | 5,4 | 1,80 | 3,80 |
| MACW625/3A | 18,5 | 25 | 35 | 0,5 | 20 | 3490 | 84,2 | 83,2 | 0,736 | 0,84 | 33,3 | 18,7 | 1,4 | 5 | 1,65 | 3,50 |
| MACW630/3A | 22 | 30 | 35 | 0,5 | 20 | 3485 | 84,5 | 83,4 | 0,743 | 0,825 | 40,2 | 20,6 | 1,4 | 5 | 1,65 | 3,50 |
| MACW635/3A | 26 | 35 | 35 | 0,5 | 20 | 3495 | 85,8 | 85,1 | 0,711 | 0,8 | 48,1 | 27,2 | 1,5 | 5,05 | 1,70 | 3,55 |
| MACW640/3A | 30 | 40 | 35 | 0,5 | 20 | 3485 | 85,2 | 84 | 0,749 | 0,825 | 54,3 | 26,8 | 1,3 | 4,65 | 1,55 | 3,25 |
| MACW650/3A | 37 | 50 | 30 | 0,5 | 20 | 3470 | 86 | 83,9 | 0,756 | 0,83 | 66,5 | 32,1 | 1,3 | 4,5 | 1,50 | 3,15 |
| <div style="display: flex; justify-content: space-between; align-items: center;"> </div> | | | | | | | | | | | | | | | | |
| MACW65/3B | 4 | 5,5 | 45 | 0,5 | 20 | 3530 | 79,5 | 81 | 0,685 | 0,77 | 8,1 | 4,6 | 1,1 | 4,75 | 1,60 | 3,30 |
| MACW67/3B | 5,5 | 7,5 | 45 | 0,5 | 20 | 3530 | 80,4 | 81 | 0,738 | 0,81 | 10,5 | 5 | 1 | 4,5 | 1,50 | 3,15 |
| MACW610/3B | 7,5 | 10 | 45 | 0,5 | 20 | 3525 | 82,4 | 82,5 | 0,753 | 0,82 | 13,9 | 6,3 | 1,1 | 3,75 | 1,25 | 2,65 |
| MACW612/3B | 9,2 | 12,5 | 45 | 0,5 | 20 | 3520 | 82,8 | 83,1 | 0,768 | 0,83 | 16,7 | 7 | 1,1 | 3,75 | 1,25 | 2,65 |
| MACW615/3B | 11 | 15 | 45 | 0,5 | 20 | 3520 | 83,5 | 84 | 0,746 | 0,815 | 20,1 | 9,2 | 1,6 | 4,2 | 1,40 | 2,95 |
| MACW617/3B | 13 | 17,5 | 45 | 0,5 | 20 | 3515 | 84,2 | 84,2 | 0,721 | 0,8 | 24,2 | 12,6 | 1,5 | 5,15 | 1,70 | 3,60 |
| MACW620/3B | 15 | 20 | 45 | 0,5 | 20 | 3510 | 84,6 | 84,2 | 0,741 | 0,82 | 27,3 | 13,5 | 1,7 | 4,8 | 1,60 | 3,35 |
| MACW625/3B | 18,5 | 25 | 40 | 0,5 | 20 | 3500 | 84,8 | 84,2 | 0,73 | 0,81 | 34,4 | 17,8 | 1,7 | 4,6 | 1,55 | 3,20 |
| MACW630/3B | 22 | 30 | 40 | 0,5 | 20 | 3505 | 85,1 | 84,8 | 0,686 | 0,78 | 41,8 | 25,1 | 1,9 | 6 | 2,00 | 4,20 |
| MACW635/3B | 26 | 35 | 40 | 0,5 | 20 | 3490 | 85,6 | 85 | 0,734 | 0,81 | 47,4 | 24 | 1,9 | 4,8 | 1,60 | 3,35 |
| MACW640/3B | 30 | 40 | 40 | 0,5 | 20 | 3500 | 85,8 | 84,9 | 0,724 | 0,805 | 55 | 29 | 1,5 | 5,15 | 1,70 | 3,60 |
| MACW650/3B | 37 | 50 | 35 | 0,5 | 20 | 3490 | 85,9 | 84,8 | 0,717 | 0,8 | 68,2 | 37,3 | 1,8 | 5,6 | 1,85 | 3,90 |
| MACW660/3B | 45 | 60 | 35 | 0,5 | 15 | 3470 | 84,8 | 82,8 | 0,734 | 0,82 | 83,4 | 44,6 | 1,7 | 5,1 | 1,70 | 3,55 |
| MACW840 | 30 | 40 | 30 | 0,2 | 10 | 3515 | 82,6 | 83,0 | 0,810 | 0,855 | 52,9 | 19,3 | 2 | 6,05 | 2,00 | 4,25 |
| MACW850 | 37 | 50 | 30 | 0,2 | 10 | 3530 | 84,3 | 85,0 | 0,770 | 0,830 | 65,8 | 28,9 | 2 | 6,5 | 2,15 | 4,55 |
| MACW860 | 45 | 60 | 30 | 0,2 | 10 | 3525 | 84,9 | 85,2 | 0,775 | 0,835 | 79,2 | 33,3 | 2,1 | 6,45 | 2,15 | 4,50 |
| MACW870 | 51 | 70 | 30 | 0,2 | 8 | 3525 | 86,1 | 86,1 | 0,790 | 0,845 | 87,8 | 36,1 | 2,1 | 6,55 | 2,20 | 4,60 |
| MACW880 | 59 | 80 | 30 | 0,5 | 8 | 3535 | 87,0 | 87,2 | 0,780 | 0,840 | 100,9 | 43,6 | 2,2 | 6,8 | 2,25 | 4,75 |
| MACW890 | 66 | 90 | 30 | 0,5 | 8 | 3525 | 86,9 | 86,9 | 0,775 | 0,840 | 113,5 | 50,7 | 2,2 | 6,7 | 2,25 | 4,70 |
| MACW8100 | 75 | 100 | 30 | 0,5 | 8 | 3510 | 87,4 | 86,9 | 0,800 | 0,860 | 125,9 | 49,7 | 2,2 | 6,45 | 2,15 | 4,50 |
| MACW8125 | 92 | 125 | 30 | 0,5 | 6 | 3515 | 87,6 | 87,2 | 0,785 | 0,850 | 155,6 | 67,7 | 2,3 | 6,9 | 2,30 | 4,85 |
| MACW8150 | 110 | 150 | 30 | 0,5 | 6 | 3505 | 87,8 | 87,3 | 0,790 | 0,855 | 185,5 | 79,2 | 2,1 | 6,6 | 2,20 | 4,60 |
| MACW10100/1A | 75 | 100 | 25 | 0,5 | 6 | 3545 | 85,8 | 86,4 | 0,825 | 0,865 | 126,3 | 38,6 | 1,5 | 6,7 | 2,25 | 4,70 |
| MACW10125/1A | 92 | 125 | 25 | 0,5 | 6 | 3550 | 86,5 | 86,9 | 0,810 | 0,855 | 155,0 | 48,3 | 1,7 | 7,3 | 2,45 | 5,10 |
| MACW10150/1A | 110 | 150 | 25 | 0,5 | 6 | 3550 | 87,4 | 87,8 | 0,810 | 0,855 | 183,4 | 56,9 | 1,6 | 6,85 | 2,30 | 4,80 |
| MACW10180/1A | 132 | 180 | 25 | 0,5 | 6 | 3550 | 87,6 | 87,8 | 0,810 | 0,855 | 220,1 | 76 | 1,7 | 7,15 | - | 5,00 |
| MACW10200/1A | 150 | 200 | 25 | 0,5 | 6 | 3545 | 88,2 | 88,7 | 0,805 | 0,855 | 248,5 | 77,9 | 1,9 | 7,3 | - | 5,10 |
| MACW10220/1A | 165 | 220 | 25 | 0,5 | 6 | 3545 | 88,0 | 88,3 | 0,790 | 0,845 | 277,8 | 103,7 | 1,8 | 7,5 | - | 5,25 |
| MACW10250/1A | 185 | 250 | 25 | 0,5 | 6 | 3555 | 88,1 | 88,5 | 0,780 | 0,840 | 312,0 | 127,4 | 1,7 | 7,3 | - | 5,10 |

Ma = Starting torque
Mn = Nominal couple
Ia = Starting current
In = Nominal current

Direction of rotation = Left (anti-clockwise) viewed from shaft projection side

(1) = Equally distributed

To supply voltages and admitted variations see the chapter: Motor general notes

Ma = Par de arranque

Mn = Par nominal

Ia = Corriente de arranque

In = Par nominal

Sentido de rotación = Izquierdo (antihorario) visto del lado del eje

(1) = Equitativamente repartidos

Para las tensiones de alimentación y las variaciones admitidas ver el capítulo: Notas generales motor

Ma = Coppia di avviamento

Mn = Coppia nominale

Ia = Corrente di avviamento

In = Corrente nominale

Senso di rotazione = Sinistro (antiorario) visto lato sporgenza albero

(1) = Equamente ripartiti

Per le tensioni di alimentazione e le variazioni ammesse vedere il capitolo: Note generali motore

Single-phase and three-phase motors 2 Pole / 60 Hz - Overall dimensions and weights
 Motores monofásicos y trifásicos 2 Polos / 60 Hz - Dimensiones máximas y pesos
 Motori monofase e trifase a 2 Poli / 60 Hz - Dimensioni di ingombro e pesi

| Motor type Motor tipo Motore tipo | Coupling flange Brida de acoplamiento Flangia accoppiamento | Motor weight Peso motor Peso motore | L | Ø E | S | Axial load Carga axial Carico assiale | Length A Longitud A Lunghezza A | Cables outlet Salida cables Uscita cavi | | | | | |
|---|---|---|------|-----|-----------|---|---------------------------------------|--|--------------------------------------|---------------------------------------|--|--------------------------------------|--------------------------------------|
| | | | | | | | | Cross section [mm ²] Sección en [mm ²] Sezione in [mm ²] | | | | | |
| | | | | | | | | Starting Arranque Avviamento | | | | | |
| | | | | | | | | Direct Directo Diretto | | | Star-delta Estrella-triángulo Stella-triangolo | | |
| [kg] | [mm] | [N] | [m] | 265 | 265 - 460 | 460 | 460 - 796 | 265 / 460 | 460 / 796 | | | | |
| | | | | | | | | | | | | | |
| | | | | | | | | | | | | | |
| MACW65/3A | NEMA 6" | 34,6 | 570 | 143 | 73 | 30000 | 3,5 / 3(110)3,5 | 3x(1x4)x3,5 / 3x(1x10) (C.C.:6) | 6x(1x2,5)x3,5 / 6x(1x6) (C.C.:7) | 3x(1x2,5)x3,5 / 5 / 3x(1x10) (C.C.:8) | 6x(1x2,5)x3,5 / 5 / 6x(1x6) (C.C.:9) | 6x(1x2,5)x3,5 / 5 / 6x(1x6) (C.C.:7) | 6x(1x2,5)x3,5 / 5 / 6x(1x6) (C.C.:9) |
| MACW67/3A | NEMA 6" | 39,6 | 615 | 143 | 73 | 30000 | 3,5 / 3(110)3,5 | 3x(1x4)x3,5 / 3x(1x10) (C.C.:6) | 6x(1x2,5)x3,5 / 5 / 6x(1x6) (C.C.:7) | 3x(1x2,5)x3,5 / 5 / 3x(1x10) (C.C.:8) | 6x(1x2,5)x3,5 / 5 / 6x(1x6) (C.C.:9) | 6x(1x2,5)x3,5 / 5 / 6x(1x6) (C.C.:7) | 6x(1x2,5)x3,5 / 5 / 6x(1x6) (C.C.:9) |
| MACW610/3A | NEMA 6" | 44,4 | 670 | 143 | 73 | 30000 | 3,5 / 3(110)3,5 | 3x(1x4)x3,5 / 3x(1x10) (C.C.:6) | 6x(1x2,5)x3,5 / 5 / 6x(1x6) (C.C.:7) | 3x(1x2,5)x3,5 / 5 / 3x(1x10) (C.C.:8) | 6x(1x2,5)x3,5 / 5 / 6x(1x6) (C.C.:9) | 6x(1x2,5)x3,5 / 5 / 6x(1x6) (C.C.:7) | 6x(1x2,5)x3,5 / 5 / 6x(1x6) (C.C.:9) |
| MACW612/3A | NEMA 6" | 47,7 | 700 | 143 | 73 | 30000 | 3,5 / 3(110)3,5 | 3x(1x4)x3,5 / 3x(1x10) (C.C.:6) | 6x(1x2,5)x3,5 / 5 / 6x(1x6) (C.C.:7) | 3x(1x2,5)x3,5 / 5 / 3x(1x10) (C.C.:8) | 6x(1x2,5)x3,5 / 5 / 6x(1x6) (C.C.:9) | 6x(1x2,5)x3,5 / 5 / 6x(1x6) (C.C.:7) | 6x(1x2,5)x3,5 / 5 / 6x(1x6) (C.C.:9) |
| MACW615/3A | NEMA 6" | 52 | 715 | 143 | 73 | 30000 | 3,5 / 3(110)3,5 | 3x(1x4)x3,5 / 3x(1x10) (C.C.:6) | 6x(1x2,5)x3,5 / 5 / 6x(1x6) (C.C.:7) | 3x(1x2,5)x3,5 / 5 / 3x(1x10) (C.C.:8) | 6x(1x2,5)x3,5 / 5 / 6x(1x6) (C.C.:9) | 6x(1x2,5)x3,5 / 5 / 6x(1x6) (C.C.:7) | 6x(1x2,5)x3,5 / 5 / 6x(1x6) (C.C.:9) |
| MACW617/3A | NEMA 6" | 56 | 750 | 143 | 73 | 30000 | 3,5 / 3(110)3,5 | 3x(1x6)x3,5 / 3x(1x10) (C.C.:6) | 6x(1x4)x3,5 / 6x(1x6) (C.C.:7) | 3x(1x4)x3,5 / 3x(1x10) (C.C.:8) | 6x(1x4)x3,5 / 6x(1x6) (C.C.:9) | 6x(1x4)x3,5 / 6x(1x6) (C.C.:7) | 6x(1x4)x3,5 / 6x(1x6) (C.C.:9) |
| MACW620/3A | NEMA 6" | 59,8 | 790 | 143 | 73 | 30000 | 3,5 / 3(110)3,5 | 3x(1x6)x3,5 / 3x(1x10) (C.C.:6) | 6x(1x4)x3,5 / 6x(1x6) (C.C.:7) | 3x(1x4)x3,5 / 3x(1x10) (C.C.:8) | 6x(1x4)x3,5 / 6x(1x6) (C.C.:9) | 6x(1x4)x3,5 / 6x(1x6) (C.C.:7) | 6x(1x4)x3,5 / 6x(1x6) (C.C.:9) |
| MACW625/3A | NEMA 6" | 64,2 | 830 | 143 | 73 | 30000 | 3,5 / 3(110)3,5 | 3x(1x6)x3,5 / 3x(1x10) (C.C.:6) | 6x(1x4)x3,5 / 6x(1x6) (C.C.:7) | 3x(1x4)x3,5 / 3x(1x10) (C.C.:8) | 6x(1x4)x3,5 / 6x(1x6) (C.C.:9) | 6x(1x4)x3,5 / 6x(1x6) (C.C.:7) | 6x(1x4)x3,5 / 6x(1x6) (C.C.:9) |
| MACW630/3A | NEMA 6" | 74,5 | 920 | 143 | 73 | 30000 | 3,5 / - | 3x(1x10) (C.C.:6) | 6x(1x4)x3,5 / 6x(1x6) (C.C.:7) | 3x(1x4)x3,5 / 3x(1x10) (C.C.:8) | 6x(1x4)x3,5 / 6x(1x6) (C.C.:9) | 6x(1x4)x3,5 / 6x(1x6) (C.C.:7) | 6x(1x4)x3,5 / 6x(1x6) (C.C.:9) |
| MACW635/3A | NEMA 6" | 89,3 | 1055 | 143 | 73 | 30000 | 3,5 / - | 3x(1x10) (C.C.:6) | 6x(1x6) (C.C.:7) | 3x(1x6)x3,5 / 3x(1x10) (C.C.:8) | 6x(1x4)x3,5 / 6x(1x6) (C.C.:9) | 6x(1x6) (C.C.:7) | 6x(1x4)x3,5 / 6x(1x6) (C.C.:9) |
| MACW640/3A | NEMA 6" | 101,9 | 1165 | 143 | 73 | 30000 | 3,5 / - | 3x(1x10) (C.C.:6) | 6x(1x6) (C.C.:7) | 3x(1x6)x3,5 / 3x(1x10) (C.C.:8) | 6x(1x4)x3,5 / 6x(1x6) (C.C.:9) | 6x(1x6) (C.C.:7) | 6x(1x4)x3,5 / 6x(1x6) (C.C.:9) |
| MACW650/3A | NEMA 6" | 111 | 1245 | 143 | 73 | 30000 | 4,5 / - | - | 6x(1x10) (C.C.:7) | 3x(1x10) (C.C.:8) | 6x(1x6) (C.C.:9) | 6x(1x10) (C.C.:7) | 6x(1x6) (C.C.:9) |
| | | | | | | | | | | | | | |
| | | | | | | | | | | | | | |
| MACW65/3B | NEMA 6" | 45,6 | 597 | 143 | 73 | 45000 | 3,5 | 3x(1x4) (C.C.:6) | 6x(1x2,5) (C.C.:7) | 3x(1x2,5) (C.C.:8) | 6x(1x2,5) (C.C.:9) | 6x(1x2,5) (C.C.:7) | 6x(1x2,5) (C.C.:9) |
| MACW67/3B | NEMA 6" | 51 | 642 | 143 | 73 | 45000 | 3,5 | 3x(1x4) (C.C.:6) | 6x(1x2,5) (C.C.:7) | 3x(1x2,5) (C.C.:8) | 6x(1x2,5) (C.C.:9) | 6x(1x2,5) (C.C.:7) | 6x(1x2,5) (C.C.:9) |
| MACW610/3B | NEMA 6" | 56,8 | 702 | 143 | 73 | 45000 | 3,5 | 3x(1x4) (C.C.:6) | 6x(1x2,5) (C.C.:7) | 3x(1x2,5) (C.C.:8) | 6x(1x2,5) (C.C.:9) | 6x(1x2,5) (C.C.:7) | 6x(1x2,5) (C.C.:9) |
| MACW612/3B | NEMA 6" | 61 | 752 | 143 | 73 | 45000 | 3,5 | 3x(1x4) (C.C.:6) | 6x(1x2,5) (C.C.:7) | 3x(1x2,5) (C.C.:8) | 6x(1x2,5) (C.C.:9) | 6x(1x2,5) (C.C.:7) | 6x(1x2,5) (C.C.:9) |
| MACW615/3B | NEMA 6" | 66 | 792 | 143 | 73 | 45000 | 3,5 | 3x(1x4) (C.C.:6) | 6x(1x2,5) (C.C.:7) | 3x(1x2,5) (C.C.:8) | 6x(1x2,5) (C.C.:9) | 6x(1x2,5) (C.C.:7) | 6x(1x2,5) (C.C.:9) |
| MACW617/3B | NEMA 6" | 70,7 | 832 | 143 | 73 | 45000 | 3,5 | 3x(1x6) (C.C.:6) | 6x(1x4) (C.C.:7) | 3x(1x4) (C.C.:8) | 6x(1x4) (C.C.:9) | 6x(1x4) (C.C.:7) | 6x(1x4) (C.C.:9) |
| MACW620/3B | NEMA 6" | 75,4 | 877 | 143 | 73 | 45000 | 3,5 | 3x(1x6) (C.C.:6) | 6x(1x4) (C.C.:7) | 3x(1x4) (C.C.:8) | 6x(1x4) (C.C.:9) | 6x(1x4) (C.C.:7) | 6x(1x4) (C.C.:9) |
| MACW625/3B | NEMA 6" | 80,4 | 922 | 143 | 73 | 45000 | 3,5 | 3x(1x6) (C.C.:6) | 6x(1x4) (C.C.:7) | 3x(1x4) (C.C.:8) | 6x(1x4) (C.C.:9) | 6x(1x4) (C.C.:7) | 6x(1x4) (C.C.:9) |
| MACW630/3B | NEMA 6" | 92,5 | 1022 | 143 | 73 | 45000 | 3,5 | 3x(1x10) (C.C.:6) | 6x(1x4) (C.C.:7) | 3x(1x4) (C.C.:8) | 6x(1x4) (C.C.:9) | 6x(1x4) (C.C.:7) | 6x(1x4) (C.C.:9) |
| MACW635/3B | NEMA 6" | 104 | 1132 | 143 | 73 | 45000 | 3,5 | 3x(1x10) (C.C.:6) | 6x(1x6) (C.C.:7) | 3x(1x6) (C.C.:8) | 6x(1x4) (C.C.:9) | 6x(1x6) (C.C.:7) | 6x(1x4) (C.C.:9) |
| MACW640/3B | NEMA 6" | 111 | 1222 | 143 | 73 | 45000 | 3,5 | 3x(1x10) (C.C.:6) | 6x(1x6) (C.C.:7) | 3x(1x6) (C.C.:8) | 6x(1x4) (C.C.:9) | 6x(1x6) (C.C.:7) | 6x(1x4) (C.C.:9) |
| MACW650/3B | NEMA 6" | 119 | 1282 | 143 | 73 | 45000 | 4,5 | - | 6x(1x10) (C.C.:7) | 3x(1x10) (C.C.:8) | 6x(1x6) (C.C.:9) | 6x(1x10) (C.C.:7) | 6x(1x6) (C.C.:9) |
| MACW660/3B | NEMA 6" | 123,3 | 1322 | 143 | 73 | 45000 | 4,5 / - | - | 6x(1x10) (C.C.:7) | 3x(1x10) (C.C.:8) | 6x(1x6) (C.C.:9) | 6x(1x10) (C.C.:7) | 6x(1x6) (C.C.:9) |

Overall dimensions and weights
Dimensiones máximas y pesos
Dimensioni di ingombro e pesi

| | Motor type Motor tipo Motore tipo | Coupling flange Brida de acoplamiento Flangia accoppiamento | Motor weight Peso motor Peso motore | L | Ø E | S | Axial load Carga axial/ Carico assiale | Length A Longitud A Lunghezza A | Cables outlet / Salida cables / Uscita cavi | | | | | | | | | | |
|---|---|---|---|------|-----|-------|--|---------------------------------------|---|-------------------|--------------------------------|--|-------------------|--------------------------------|--|--|--|--|--|
| | | | | | | | | | Cross section [mm²] / Sección en [mm²] / Sezione in [mm²] | | | | | | | | | | |
| | | | | | | | | | Starting / Arranque / Avviamento | | | | | | | | | | |
| | | | | | | | | | Direct Directo Diretto | | | Star-delta Estrella-triángulo Stella-triangolo | | | | | | | |
| | | | [kg] | [mm] | | [N] | [m] | 265 | 265 - 460 | 460 | 460 - 796 | 265 / 460 | 460 / 796 | | | | | | |
| | MACW840 | NEMA 8" | 143 | 1060 | 191 | 101,5 | 50000 | 4 / - | 3x(1x16)x4 / 3x(1x35) (C.C.:6) | 6x(1x16) (C.C.:7) | 3x(1x16)x4 / 3x(1x35) (C.C.:8) | 6x(1x16) (C.C.:9) | 6x(1x16) (C.C.:7) | 6x(1x16) (C.C.:9) | | | | | |
| | MACW850 | NEMA 8" | 155 | 1115 | 191 | 101,5 | 50000 | 4 / - | 3x(1x16)x4 / 3x(1x35) (C.C.:6) | 6x(1x16) (C.C.:7) | 3x(1x16)x4 / 3x(1x35) (C.C.:8) | 6x(1x16) (C.C.:9) | 6x(1x16) (C.C.:7) | 6x(1x16) (C.C.:9) | | | | | |
| | MACW860 | NEMA 8" | 172 | 1195 | 191 | 101,5 | 50000 | 4 / - | 3x(1x16)x4 / 3x(1x35) (C.C.:6) | 6x(1x16) (C.C.:7) | 3x(1x16)x4 / 3x(1x35) (C.C.:8) | 6x(1x16) (C.C.:9) | 6x(1x16) (C.C.:7) | 6x(1x16) (C.C.:9) | | | | | |
| | MACW870 | NEMA 8" | 192 | 1290 | 191 | 101,5 | 50000 | 4 / - | 3x(1x25)x4 / 3x(1x35) (C.C.:6) | 6x(1x16) (C.C.:7) | 3x(1x25)x4 / 3x(1x35) (C.C.:8) | 6x(1x16) (C.C.:9) | 6x(1x16) (C.C.:7) | 6x(1x16) (C.C.:9) | | | | | |
| | MACW880 | NEMA 8" | 210 | 1395 | 191 | 101,5 | 50000 | 4 / - | 3x(1x25)x4 / 3x(1x35) (C.C.:6) | 6x(1x16) (C.C.:7) | 3x(1x25)x4 / 3x(1x35) (C.C.:8) | 6x(1x16) (C.C.:9) | 6x(1x16) (C.C.:7) | 6x(1x16) (C.C.:9) | | | | | |
| | MACW890 | NEMA 8" | 219 | 1430 | 191 | 101,5 | 50000 | 4 / - | 3x(1x35) (C.C.:6) | 6x(1x16) (C.C.:7) | 3x(1x25)x4 / 3x(1x35) (C.C.:8) | 6x(1x16) (C.C.:9) | 6x(1x16) (C.C.:7) | 6x(1x16) (C.C.:9) | | | | | |
| | MACW8100 | NEMA 8" | 235 | 1500 | 191 | 101,5 | 50000 | 4 / - | 3x(1x35) (C.C.:6) | 6x(1x16) (C.C.:7) | 3x(1x25)x4 / 3x(1x35) (C.C.:8) | 6x(1x16) (C.C.:9) | 6x(1x16) (C.C.:7) | 6x(1x16) (C.C.:9) | | | | | |
| | MACW8125 | NEMA 8" | 265 | 1685 | 191 | 101,5 | 50000 | 4 / - | - | - | 3x(1x25)x4 / 3x(1x35) (C.C.:8) | 6x(1x16) (C.C.:9) | - | 6x(1x16) (C.C.:9) | | | | | |
| | MACW8150 | NEMA 8" | 283 | 1760 | 191 | 101,5 | 50000 | 4 / - | - | - | 3x(1x35) (C.C.:8) | 6x(1x16) (C.C.:9) | - | 6x(1x16) (C.C.:9) | | | | | |
| | MACW10100/1A | NEMA 8" | 300 | 1406 | 242 | 101,5 | 70000 | 4 / 3(170)4 | - | - | 3x(1x25)x4 / 3x(1x70) (C.C.:8) | 6x(1x16)x4 / 6x(1x35) (C.C.:9) | - | 6x(1x16)x4 / 6x(1x35) (C.C.:9) | | | | | |
| | MACW10125/1A | NEMA 8" | 338 | 1536 | 242 | 101,5 | 70000 | 4 / 3(170)4 | - | - | 3x(1x25)x4 / 3x(1x70) (C.C.:8) | 6x(1x16)x4 / 6x(1x35) (C.C.:9) | - | 6x(1x16)x4 / 6x(1x35) (C.C.:9) | | | | | |
| | MACW10150/1A | NEMA 8" | 373 | 1641 | 242 | 101,5 | 70000 | 4 / 3(170)4 | - | - | 3x(1x50)x4 / 3x(1x70) (C.C.:8) | 6x(1x25)x4 / 6x(1x35) (C.C.:9) | - | 6x(1x25)x4 / 6x(1x35) (C.C.:9) | | | | | |
| | MACW10180/1A | NEMA 8" | 408 | 1766 | 242 | 101,5 | 70000 | 4 / 3(170)4 | - | - | 3x(1x50)x4 / 3x(1x70) (C.C.:8) | 6x(1x25)x4 / 6x(1x35) (C.C.:9) | - | - | | | | | |
| | MACW10200/1A | NEMA 8" | 436 | 1866 | 242 | 101,5 | 70000 | 4 / 3(170)4 | - | - | 3x(1x50)x4 / 3x(1x70) (C.C.:8) | 6x(1x25)x4 / 6x(1x35) (C.C.:9) | - | - | | | | | |
| | MACW10220/1A | NEMA 8" | 466 | 2026 | 242 | 101,5 | 70000 | 4 / - | - | - | 3x(1x70) (C.C.:8) | 6x(1x35) (C.C.:9) | - | - | | | | | |
| | MACW10250/1A | NEMA 8" | 499 | 2126 | 242 | 101,5 | 70000 | 4 / - | - | - | 3x(1x70) (C.C.:8) | 6x(1x35) (C.C.:9) | - | - | | | | | |
| | | | | | | | | | | | | | | | | | | | |
| <p>*100=200 HP H; G : L = L + 60 mm</p> | | | | | | | | | | | | | | | | | | | |
| Section / Section / Sezione | | | | | | | | F | | | | | | | | | | | |
| [mm²] | | | | | | | | [mm] | | | | | | | | | | | |
| | | | | | | | | 1 x 2,5 | | | | | | 6,4 | | | | | |
| | | | | | | | | 1 x 4 | | | | | | 7,0 | | | | | |
| | | | | | | | | 1 x 6 | | | | | | 7,9 | | | | | |
| | | | | | | | | 1 x 10 | | | | | | 9,2 | | | | | |
| | | | | | | | | 1 x 16 | | | | | | 10,6 | | | | | |
| | | | | | | | | 1 x 25 | | | | | | 12,5 | | | | | |
| | | | | | | | | 1 x 35 | | | | | | 13,7 | | | | | |
| | | | | | | | | 1 x 50 | | | | | | 16,4 | | | | | |
| | | | | | | | | 1 x 70 | | | | | | 18,6 | | | | | |
| 1 x 95 | | | | | | 21,7 | | | | | | | | | | | | | |

C.C = Motor manufacturing code

C.C = Código constructivo del motor

C.C = Codice costruttivo motore

Dynamic momentum of the wet end
Momento dinámico parte hidráulica
Momento dinamico parte idraulica

| Standard construction Configuración estándar Esecuzione standard | | |
|--|---|--|
| Electric pump type Electrobomba tipo Elettropompa tipo | J Wet J Bañado J Bagnato | |
| | Single stage Monoestadio Monostadio | For each additional stage Para cada ulterior fase Per ogni stadio in più |
| | J=1/4 PD ² | |
| | [kgm ²] | |
| E6RX30 (x 6") | 0,000910 | 0,000730 |
| E6RX37 (x 6") | 0,000806 | 0,000624 |
| E6RX47 (x 6") | 0,000949 | 0,000767 |
| E6SX50 (x 6") | 0,00248 | 0,00187 |
| E6SX55 (x 6") | 0,00225 | 0,00164 |
| E6SX64 (x 6") | 0,00204 | 0,00143 |
| E8PX65 (x 6" - 8") | 0,004844 | 0,004384 |
| E8PX95 (x 6" - 8") | 0,006019 | 0,004976 |
| E8PX135 (x 6" - 8") | 0,005448 | 0,004980 |
| E10PX200 (x 6") | 0,01406 | 0,01394 |
| E10PX200 (x 8" - 10") | 0,0141 | 0,01393 |
| E10PX250 (x 6") | 0,01705 | 0,01693 |
| E10PX250 (x 8" - 10") | 0,01706 | 0,01689 |
| E10PX315 (x 6") | 0,02134 | 0,02122 |
| E10PX315 (x 8" - 10") | 0,02109 | 0,02092 |

Dynamic momentum of the motor
Momento dinámico motor
Momento dinamico motore

| Dynamic momentum of the motor <i>Momento dinámico motor</i> Momento dinamico motore | |
|--|--|
| Motor type <i>Motor tipo</i> Motore tipo | J=1/4 PD ² [kgm ²] |
|  | |
| MACW65/3A | 0,0029 |
| MACW67/3A | 0,0040 |
| MACW610/3A | 0,0054 |
| MACW612/3A | 0,0065 |
| MACW615/3A | 0,0068 |
| MACW617/3A | 0,0077 |
| MACW620/3A | 0,0086 |
| MACW625/3A | 0,0096 |
| MACW630/3A | 0,0120 |
| MACW635/3A | 0,0150 |
| MACW640/3A | 0,0180 |
| MACW650/3A | 0,0200 |

|  Dynamic momentum of the motor <i>Momento dinámico motor</i> Momento dinamico motore | |
|--|--|
| Motor type <i>Motor tipo</i> Motore tipo | J=1/4 PD ² [kgm ²] |
| MACW65/3B | 0,0042 |
| MACW67/3B | 0,0053 |
| MACW610/3B | 0,0065 |
| MACW612/3B | 0,0077 |
| MACW615/3B | 0,0086 |
| MACW617/3B | 0,0096 |
| MACW620/3B | 0,0110 |
| MACW625/3B | 0,0120 |
| MACW630/3B | 0,0141 |
| MACW635/3B | 0,0163 |
| MACW640/3B | 0,0183 |
| MACW650/3B | 0,0195 |
| MACW660/3B | 0,0202 |

| | |
|--------------|--------|
| MACW840 | 0,0207 |
| MACW850 | 0,0235 |
| MACW860 | 0,0277 |
| MACW870 | 0,0326 |
| MACW880 | 0,0380 |
| MACW890 | 0,0398 |
| MACW8100 | 0,0434 |
| MACW8125 | 0,0530 |
| MACW8150 | 0,057 |
| MACW10100/1A | 0,0994 |
| MACW10125/1A | 0,1207 |
| MACW10150/1A | 0,1375 |
| MACW10180/1A | 0,1569 |
| MACW10200/1A | 0,1700 |
| MACW10220/1A | 0,1880 |
| MACW10250/1A | 0,2010 |

Feeding cables
Cables de alimentación
Cavi di alimentazione

Calculation of cross-section
Cálculo de la sección
Calcolo della sezione

The choice of the feeding cable is made considering:

1. acceptable voltage drop
2. power loss in the cable
3. maximum current admitted by the cable.

La selección del cable de alimentación se efectúa sobre la base:

1. de la caída de tensión admisible
2. de la pérdida de potencia a lo largo del cable
3. de la corriente máxima admisible en el cable

La scelta del cavo di alimentazione si effettua sulla base:

1. della caduta di tensione ammissibile
2. della potenza dissipata lungo il cavo
3. della corrente massima ammissibile nel cavo.

- 1.1. Voltage drop ΔU [%] in three-wire cables (resistance only)
Caída de tensión ΔU [%] para cables tripolares (resistencia solamente)
Caduta di tensione ΔU [%] per cavi tripolari (sola resistenza)

- 1.1.1. 3-phase motor with - *Motor trifásico con* - **Motore trifase con:**

Starting: direct, by statoric impedences, by autotransformer
Arranque: directo, de impedancia estática, con autotransformador

1 three-wire cable 3 x s
1 cable tripolar 3 x s
1 cavo tripolare 3 x s

$$\Delta U = \frac{I \cdot L \cdot \cos \varphi}{s \cdot 32,3} \times \frac{100}{U} : s = \frac{I \cdot L \cdot \cos \varphi}{\Delta U \cdot 32,3} \times \frac{100}{U}$$

- 1.1.2. 3-phase motor with - *Motor trifásico con* - **Motore trifase con:**

Starting: star-delta
Arranque: estrella-triángulo

2 three-wire cable 3 x s
2 cables tripolares 3 x s
2 cavi tripolari 3 x s

$$\Delta U = \frac{I \cdot L \cdot \cos \varphi}{s \cdot 48,5} \times \frac{100}{U} : s = \frac{I \cdot L \cdot \cos \varphi}{\Delta U \cdot 48,5} \times \frac{100}{U}$$

- 1.1.3. Single-phase motor
Motor monofásico
Motore monofase

1 three-wire cable 3 x s
1 cable tripolar 3 x s
1 cavo tripolare 3 x s

$$\Delta U = \frac{I \cdot L \cdot \cos \varphi}{s \cdot 28} \times \frac{100}{U} : s = \frac{I \cdot L \cdot \cos \varphi}{\Delta U \cdot 28} \times \frac{100}{U}$$

- 1.2. Voltage drop ΔU [%] in single-wire cables (resistance and reactance)
Caída de tensión ΔU [%] para cables unipolares (resistencia y reactancia)
Caduta di tensione ΔU [%] per cavi unipolari (resistenza e reattanza)

$$\Delta U = 1,73 \cdot I \cdot L \cdot (R \cdot \cos \varphi + X \cdot \sin \varphi) \cdot \frac{100}{U}$$

- 1.2.1. The voltage drop changes according to the resistance and the reactance induced by single-wires each other according to:
- the cables cross section
- their respective position (single, paired, side by side)
- their angular position (at 120° at 180°)

La caída de tensión varía en función de la resistencia y de la reactancia inductiva ejercitada recíprocamente por los diversos conductores en función:

- de la dimensión de los cables
- de su posición recíproca (individuales, combinados, arimados)
- de su disposición angular (a 120° a 180°)

La caduta di tensione varia in funzione della resistenza e della reattanza induttiva esercitata reciprocamente dai singoli conduttori in funzione:

- della dimensione dei cavi
- della loro posizione reciproca (singoli, abbinati, affiancati)
- della loro disposizione angolare (a 120° a 180°)

- 1.3. For different supply voltages:
Para tensiones de alimentación diferentes: $L_N = L \cdot \frac{U_N}{230} : L_N = L \cdot \frac{U_N}{400}$
Per tensioni di alimentazione diverse:

- 1.4. For different power factors: $L_N = L \cdot \frac{0,8}{\cos \varphi}$
Para $\cos \varphi$ diversos:
Per $\cos \varphi$ diversi:

- 2.1 Power loss P_v along the feeding cables
Pérdida de potencia P_v a lo largo de los cables de alimentación $P_v = I^2 \cdot \frac{L}{s \cdot 18,7}$ [W]
Perdita di potenza P_v lungo i cavi di alimentazione

I = Motor nominal current [A]
= Absorción nominal del motor [A]
= Assorbimento nominale del motore [A]

R = Cable resistance [Ω /m]
= Resistencia del cable [Ω /m]
R = Resistenza del cavo [Ω /m]

U_N = New voltage [V]
= Nueva tensión [V]
 U_N = Nuova tensione [V]

L = Cable length [m]
= Longitud del cable [m]
= Lunghezza del cavo [m]

X = Inductive reactance [Ω /m]
= Reactancia inductiva [Ω /m]
X = Reattanza induttiva [Ω /m]

ΔU = Voltage drop [%]
= Caída de tensión [%]
 ΔU = Caduta di tensione [%]

L_N = New cable length [m]
= Nueva longitud cable [m]
= Nuova lunghezza cavo [m]

U = Nominal voltage [V]
= Tensión nominal [V]
U = Tensione nominale [V]

s = Copper wire cross-section [mm^2]
= Sección del conductor de cobre [mm^2]
s = Sezione del conduttore in rame [mm^2]

Cos φ = Full-load power factor (see table motors operating data)
= Factor de potencia con carga plena (ver tabla características motores)
= Fattore di potenza a pieno carico (vedi tabella caratteristiche motori)

| Tree-wire cables EPDM/EPR* 6" insulated Cables tripolares aislados con EPDM/EPR* 6" Cavi tripolari isolati in EPDM/EPR* 6" | | | | | | | | | | | | | | | |
|--|--------------------|-----|-----|----|----|----|-----|-----|-----|-----|-----|-----|-----|-----|-----|
| Cable cross-section 3 x s Sección del cable 3 x s Sezione del cavo 3 x s | [mm ²] | 1,5 | 2,5 | 4 | 6 | 10 | 16 | 25 | 35 | 50 | 70 | 95 | 120 | 150 | 185 |
| I _{max} allowable I _{max} ammissibile | [A] | 23 | 32 | 42 | 54 | 75 | 100 | 127 | 158 | 192 | 246 | 298 | 346 | 399 | 456 |
| Max. operating temperature Temperatura máxima de funcionamiento Temperatura max di esercizio | [°C] | 90 | 90 | 90 | 90 | 90 | 90 | 90 | 90 | 90 | 90 | 90 | 90 | 90 | 90 |

For different environmental temperatures apply the multiplication coefficient K:
Para temperaturas diversas aplicar el coeficiente multiplicador K:
Per temperature diverse applicare il coefficiente moltiplicativo K:

| | | | | | | | | | | |
|---|------|------|------|------|------|----|------|------|------|------|
| Ambient temperature Temperatura ambiente Temperatura ambiente | [°C] | 10 | 15 | 20 | 25 | 30 | 35 | 40 | 45 | 50 |
| In the open air Al aire libre In aria libera | K | 1,15 | 1,12 | 1,08 | 1,04 | 1 | 0,96 | 0,91 | 0,87 | 0,82 |

If two 3-core cables, multiply the max. permitted current detailed in the chart by the coefficient:
2 with direct or stator starting (cables in parallel)
1,73 with star-delta starting
* Cables in EPDM/EPR are certified for contact with drinking water in accordance with the following regulations: WRAS (Water Regulations Advisory Scheme) according to BS 6920; ACS (Attestation de Conformite Sanitaire) according to DGS/VS4 99/217 and DGS/VS4 2000/232; Ministerial Decree D.M. 174/04.

Empleando dos cables, multiplicar la capacidad máxima de la tabla por el coeficiente:
2 con arranque directo o estatórico (cables en paralelo)
1,73 con arranque estrella-triángulo
* Los cables de EPDM/EPR están certificados para el contacto con el agua potable, conforme con las normativas: WRAS (Water Regulations Advisory Scheme) según la BS 6920; ACS (Attestation de Conformite Sanitaire) según las DGS/VS4 99/217 y DGS/VS4 2000/232; D.M. 174/04.

N.B. Impiegando due cavi, moltiplicare la corrente massima ammissibile di tabella per il coefficiente:
2 con avviamento diretto o statorico (cavi in parallelo)
1,73 con avviamento stella-triangolo
* I cavi in EPDM/EPR sono certificati al contatto con l'acqua potabile, ai sensi delle normative: WRAS (Water Regulations Advisory Scheme) secondo la BS 6920; ACS (Attestation de Conformite Sanitaire) secondo le DGS/VS4 99/217 e DGS/VS4 2000/232; D.M. 174/04.

| Tree-wire cables PVC 6" insulated Cables tripolares aislados con PVC 6" Cavi tripolari isolati in PVC 6" | | | | | | | | | | | | | | | |
|--|--------------------|------|-----|----|----|----|----|-----|-----|-----|-----|-----|-----|-----|-----|
| Cable cross-section 3 x s Sección del cable 3 x s Sezione del cavo 3 x s | [mm ²] | 1,5 | 2,5 | 4 | 6 | 10 | 16 | 25 | 35 | 50 | 70 | 95 | 120 | 150 | 185 |
| I _{max} allowable I _{max} ammissible | [A] | 18,5 | 25 | 34 | 43 | 60 | 80 | 101 | 126 | 153 | 196 | 238 | 276 | 319 | 364 |
| Max. operating temperature Temperatura máxima de funcionamiento Temperatura max di esercizio | [°C] | 70 | 70 | 70 | 70 | 70 | 70 | 70 | 70 | 70 | 70 | 70 | 70 | 70 | 70 |

| For different environmental temperatures apply the multiplication coefficient K: Para temperaturas diversas aplicar el coeficiente multiplicador K: Per temperature diverse applicare il coefficiente moltiplicativo K: | | | | | | | | | | | |
|---|------|------|------|------|------|----|------|------|------|------|--|
| Ambient temperature Temperatura ambiente Temperatura ambiente | [°C] | 10 | 15 | 20 | 25 | 30 | 35 | 40 | 45 | 50 | |
| In the open air Al aire libre In aria libera | K | 1,22 | 1,17 | 1,12 | 1,06 | 1 | 0,94 | 0,87 | 0,79 | 0,71 | |

If two 3-core cables, multiply the max. permitted current detailed in the chart by the coefficient:
2 with direct or stator starting (cables in parallel)
1,73 with star-delta starting

Empleando dos cables, multiplicar la capacidad máxima de la tabla por el coeficiente:
2 con arranque directo o estático (cables en paralelo)
1,73 con arranque estrella-triángulo

**N.B. Impiegando due cavi, moltiplicare la corrente massima ammissibile di tabella per il coefficiente:
2 con avviamento diretto o statorico (cavi in parallelo)
1,73 con avviamento stella-triangolo**

| Single-core cables isolated with EPDM/EPR* 6" Cables unipolares aislados con EPDM/EPR* 6" Cavi unipolari isolati in EPDM/EPR* 6" | | | | | | | | | | | | | | |
|---|-------|------|------|------|------|-----|------|------|------|------|-----|-----|-----|-----|
| Cable cross-section 1 x s Sección del cable 1 x s Sezione del cavo 1 x s | [mm²] | 2,5 | 4 | 6 | 10 | 16 | 25 | 35 | 50 | 70 | 95 | 120 | 150 | 185 |
| I _{max} allowable I _{max} ammissible | [A] | 43 | 58 | 75 | 103 | 138 | 182 | 226 | 275 | 353 | 430 | 500 | 577 | 661 |
| Max. operating temperature Temperatura máxima de funcionamiento Temperatura max di esercizio | [°C] | 90 | 90 | 90 | 90 | 90 | 90 | 90 | 90 | 90 | 90 | 90 | 90 | 90 |
| For different environmental temperatures apply the multiplication coefficient K: Para temperaturas diversas aplicar el coeficiente multiplicador K: Per temperature diverse applicare il coefficiente moltiplicativo K: | | | | | | | | | | | | | | |
| Ambient temperature Temperatura ambiente Temperatura ambiente | [°C] | 10 | 15 | 20 | 25 | 30 | 35 | 40 | 45 | 50 | | | | |
| In the open air Al aire libre In aria libera | K | 1,15 | 1,12 | 1,08 | 1,04 | 1 | 0,96 | 0,91 | 0,87 | 0,82 | | | | |

If two 3-core cables, multiply the max. permitted current detailed in the chart by the coefficient:
2 with direct or stator starting (cables in parallel)
1,73 with star-delta starting
* Cables in EPDM/EPR are certified for contact with drinking water in accordance with the following regulations: WRAS (Water Regulations Advisory Scheme) according to BS 6920; ACS (Attestation de Conformite Sanitaire) according to DGS/VS4 99/217 and DGS/VS4 2000/232; Ministerial Decree D.M. 174/04.

Empleando dos cables, multiplicar la capacidad máxima de la tabla por el coeficiente:
2 con arranque directo o estatórico (cables en paralelo)
1,73 con arranque estrella-triángulo
* Los cables de EPDM/EPR están certificados para el contacto con el agua potable, conforme con las normativas: WRAS (Water Regulations Advisory Scheme) según la BS 6920; ACS (Attestation de Conformite Sanitaire) según las DGS/VS4 99/217 y DGS/VS4 2000/232; D.M. 174/04.

**N.B. Impiegando due cavi, moltiplicare la corrente massima ammissibile di tabella per il coefficiente:
2 con avviamento diretto o statorico (cavi in parallelo)
1,73 con avviamento stella-triangolo**
* I cavi in EPDM/EPR sono certificati al contatto con l'acqua potabile, ai sensi delle normative: WRAS (Water Regulations Advisory Scheme) secondo la BS 6920; ACS (Attestation de Conformite Sanitaire) secondo le DGS/VS4 99/217 e DGS/VS4 2000/232; D.M. 174/04.

| Single-core cables isolated with PVC 6" Cables unipolares aislados con PVC 6" Cavi unipolari isolati in PVC 6" | | | | | | | | | | | | | | |
|--|--------------------|-----|----|----|----|----|-----|-----|-----|-----|-----|-----|-----|-----|
| Cable cross-section 1 x s Sección del cable 1 x s Sezione del cavo 1 x s | [mm ²] | 2,5 | 4 | 6 | 10 | 16 | 25 | 35 | 50 | 70 | 95 | 120 | 150 | 185 |
| I _{max} allowable I _{max} ammissible | [A] | 26 | 35 | 46 | 63 | 85 | 114 | 143 | 174 | 225 | 275 | 321 | 372 | 427 |
| Max. operating temperature Temperatura máxima de funcionamiento Temperatura max di esercizio | [°C] | 70 | 70 | 70 | 70 | 70 | 70 | 70 | 70 | 70 | 70 | 70 | 70 | 70 |

| For different environmental temperatures apply the multiplication coefficient K: Para temperaturas diversas aplicar el coeficiente multiplicador K: Per temperature diverse applicare il coefficiente moltiplicativo K: | | | | | | | | | | | |
|---|------|------|------|------|------|----|------|------|------|------|--|
| Ambient temperature Temperatura ambiente Temperatura ambiente | [°C] | 10 | 15 | 20 | 25 | 30 | 35 | 40 | 45 | 50 | |
| In the open air Al aire libre In aria libera | K | 1,22 | 1,17 | 1,12 | 1,06 | 1 | 0,94 | 0,87 | 0,79 | 0,71 | |

If two 3-core cables, multiply the max. permitted current detailed in the chart by the coefficient:
2 with direct or stator starting (cables in parallel)
1,73 with star-delta starting

Empleando dos cables, multiplicar la capacidad máxima de la tabla por el coeficiente:
2 con arranque directo o estático (cables en paralelo)
1,73 con arranque estrella-triángulo

**N.B. Impiegando due cavi, moltiplicare la corrente massima ammissibile di tabella per il coefficiente:
2 con avviamento diretto o statorico (cavi in parallelo)
1,73 con avviamento stella-triangolo**

Max admitted length
Longueur maxi admise
Lunghezze massime ammissibili

| |
|--|
| <p>Max length [m] - EPDM/EPR or PVC three-pole power cables Longitudes máximas - Cables de alimentación tripolares EPDM/EPR o PVC Lunghezza MAX [m] - Cavo di alimentazione Tripolare EPDM/EPR o PVC</p> |
| <p>Direct or statoric starting - 3 cables Motor exit- 1 Cable with section (s) 3 x ... Arranque directo o estátorico - motor con salida 3 cable - 1 Cables de sección (s) 3 x ... Avviamento diretto o statorico - Motore con uscita 3 cavi - 1 cavo di sezione (s) 3 x ...</p> |

| I [A] | S [mm ²] | | | | | | | | | | | | | |
|-------|----------------------|-----------|-----------|-----------|-----------|-----------|-----------|-----------|------------|------------|------------|------------|------------|-----|
| | 1,5 | 2,5 | 4 | 6 | 10 | 16 | 25 | 35 | 50 | 70 | 95 | 120 | 150 | 185 |
| 2,5 | 249 | 413 | | | | | | | | | | | | |
| 5 | 124 | 206 | 331 | 493 | | | | | | | | | | |
| 7,5 | 83 | 138 | 221 | 329 | 560 | | | | | | | | | |
| 10 | 62 | 103 | 165 | 247 | 420 | | | | | | | | | |
| 15 | 41 | 69 | 110 | 164 | 280 | 434 | | | | | | | | |
| 20 | 31 | 52 | 83 | 123 | 210 | 326 | 491 | | | | | | | |
| 25 | | 41 | 66 | 99 | 168 | 261 | 393 | 535 | | | | | | |
| 30 | | 34 | 55 | 82 | 140 | 217 | 327 | 446 | | | | | | |
| 40 | | | 41 | 62 | 105 | 163 | 246 | 334 | 462 | | | | | |
| 50 | | | | 49 | 84 | 130 | 196 | 267 | 370 | 498 | | | | |
| 60 | | | | | 70 | 109 | 164 | 223 | 308 | 415 | 516 | | | |
| 70 | | | | | 60 | 93 | 140 | 191 | 264 | 356 | 442 | 534 | | |
| 80 | | | | | | 81 | 123 | 167 | 231 | 311 | 387 | 468 | 546 | |
| 90 | | | | | | 72 | 109 | 149 | 205 | 277 | 344 | 416 | 486 | 554 |
| 100 | | | | | | 65 | 98 | 134 | 185 | 249 | 309 | 374 | 437 | 498 |
| 120 | | | | | | | 82 | 111 | 154 | 208 | 258 | 312 | 364 | 415 |
| 140 | | | | | | | | 96 | 132 | 178 | 221 | 267 | 312 | 356 |
| 160 | | | | | | | | | 116 | 156 | 193 | 234 | 273 | 311 |
| 180 | | | | | | | | | 103 | 138 | 172 | 208 | 243 | 277 |
| 200 | | | | | | | | | | 125 | 155 | 187 | 219 | 249 |
| 220 | | | | | | | | | | 113 | 141 | 170 | 199 | 226 |
| 240 | | | | | | | | | | 104 | 129 | 156 | 182 | 208 |
| 260 | | | | | | | | | | | 119 | 144 | 168 | 192 |
| 280 | | | | | | | | | | | 110 | 134 | 156 | 178 |
| 300 | | | | | | | | | | | | 125 | 146 | 166 |
| 320 | | | | | | | | | | | | 117 | 137 | 156 |

Make sure that the current considered is effectively that absorbed by the motor in the real operating conditions.

The lengths given in boldface type refer solely to cables in EPDM/EPR

The cable lengths refer to 30°C ambient temperature; installation in air, 460V 60Hz power supply; cosφ = 0.8 and 3% permissible voltage drop.

Check the selection parameters carefully if the conditions are different (see "Calculation of cross-section" and "Maximum permitted current")

Make sure that the section of the riser cable is the same as the section of the motor output cable, or larger.

If the conditions are different, please contact our sales organization.

If two 3-core cables, multiply the max. permitted current detailed in the chart by the coefficient:

2 with direct or stator starting (cables in parallel)
1,73 with star-delta starting

* The EPDM cables are fit for contact with drinking water, certified by WRAS (Water Regulations Advisory Scheme) in compliance with standard BS 6920.

Cerciorarse que la corriente considerada sea efectivamente la que absorbe el motor en las condiciones reales de trabajo.

Las longitudes evidenciadas en negritas se refieren sólo a los cables de EPDM/EPR (para los cables de PVC considerar la sección sucesiva).

Las longitudes de los cables se refieren a una temperatura ambiente de 30°C; instalación al aire libre; alimentación 460V 60Hz; cosφ = 0,8 y caída de tensión admitida = 3%.

Para otras condiciones, verificar cuidadosamente los parámetros de selección (véanse relaciones y coeficientes correctivos "Cables de alimentación" y "corriente máxima admisible")

Cerciorarse que la sección seleccionada para el cable de subida sea mayor o igual a la sección del cable de salida motor.

Para otras condiciones, contactar la sede central o la red comercial

Empleando dos cables, multiplicar la capacidad máxima de la tabla por el coeficiente:

2 con arranque directo o estátorico (cables en paralelo)
1,73 con arranque estrella-triángulo

* Los cables de EPDM, son idóneos para el contacto con el agua potable; certificados por la WRAS (Water Regulations Advisory Scheme) de conformidad con la normativa BS 6920.

Assicurarsi che la corrente considerata sia effettivamente quella assorbita dal motore nelle condizioni reali d'esercizio.

Le lunghezze contrassegnate in grassetto sono riferite solo ai cavi in EPDM/EPR.

Le lunghezze dei cavi sono riferite ad una temperatura ambiente di 30°C; installazione in aria; alimentazione 460V 60Hz; cosφ = 0,8 e caduta di tensione ammessa = 3%.

Per condizioni diverse, verificare accuratamente i parametri di selezione (vedi "Calcolo della sezione" e "Corrente massima ammissibile").

Assicurarsi che la sezione selezionata per il cavo di risalita sia maggiore o uguale alla sezione del cavo d'uscita motore.

Per condizioni diverse, interpellare la sede o la rete di vendita.

N.B. Impiegando due cavi, moltiplicare la corrente massima ammissibile di tabella per il coefficiente:

2 con avviamento diretto o statorico (cavi in parallelo)
1,73 con avviamento stella-triangolo

* I cavi in EPDM sono idonei al contatto con l'acqua potabile, certificati dal WRAS (Water Regulations Advisory Scheme) secondo la normativa BS 6920

Max admitted length
 Longueur maxi admise
 Lunghezze massime ammissibili

Max length [m] - EPDM/EPR or PVC Single-pole power cables - Longitudes máximas - Cables de alimentación Unipolares EPDM/EPR o PVC -
Lunghezza MAX [m] - Cavi di alimentazione unipolari EPDM/EPR o PVC
 Direct or statoric starting - 3 cables Motor exit / *Arranque directo o estatórico motor con salida 3 cable / Avviamento diretto o statorico- Motore con uscita 3 cavi*
 3 Cables wit section (s) 1 x ... / 3 Cables de sección (s) 1 x ... / 3 cavi di sezione (s) 1 x ... 6 Cable cross-section (s) 1 x ... / 6 Cables de sección (s) 1 x ... / 6 cavi di sezione (s) 1 x ...

| I [A] | DN _{pompa} | S [mm ²] | | | | | | | | | | | | | | | I [A] | DN _{pompa} | S [mm ²] | | | | | | | | | | | | | | | | | | | | | | | | | | | | | | | | | | | | |
|-------|---------------------|----------------------|-----|-----|-----|-----|----|----|----|----|----|-----|-----|-----|-----|---|-------|---------------------|----------------------|----|----|----|----|----|----|----|-----|-----|-----------|-----|-----|-----|--|--|--|--|--|--|--|--|--|--|--|--|--|--|--|--|--|--|--|--|--|--|--|
| | | 2.5 | 4 | 6 | 10 | 16 | 25 | 35 | 50 | 70 | 95 | 120 | 150 | 185 | 2.5 | 4 | | | 6 | 10 | 16 | 25 | 35 | 50 | 70 | 95 | 120 | 150 | 185 | | | | | | | | | | | | | | | | | | | | | | | | | | |
| 10 | 4" | 102 | 162 | 239 | 400 | | | | | | | | | | | | | | | | | | | | | | | 4" | 204 | 324 | 478 | | | | | | | | | | | | | | | | | | | | | | | | |
| | 6" | 101 | 161 | 237 | 395 | 597 | | | | | | | | | | | | | | | | | | | | | | | 6" | 203 | 322 | 475 | | | | | | | | | | | | | | | | | | | | | | | |
| | 8"-9"-10" | 101 | 161 | 237 | 394 | 594 | | | | | | | | | | | | | | | | | | | | | | | 8"-9"-10" | 203 | 322 | 474 | | | | | | | | | | | | | | | | | | | | | | | |
| | 12" | 101 | 160 | 236 | 391 | 588 | | | | | | | | | | | | | | | | | | | | | | | 12" | 202 | 321 | 472 | | | | | | | | | | | | | | | | | | | | | | | |

Make sure that the current considered is effectively that absorbed by the motor in the real operating conditions.
 The lengths given in boldface type refer solely to cables in EPDM/EPR
 The cable lengths refer to 30°C ambient temperature; installation in air; 460V 60Hz power supply; cosφ = 0.8 and 3% permissible voltage drop. Check the selection parameters carefully if the conditions are different (see "Calculation of cross-section" and "Maximum permitted current")
 Make sure that the section of the riser cable is the same as the section of the motor output cable, or larger.
 If the conditions are different, please contact our sales organization.

Cerciorarse que la corriente considerada sea efectivamente la que absorbe el motor en las condiciones reales de trabajo.
Las longitudes evidenciadas en negritas se refieren sólo a los cables de EPDM/EPR
Las longitudes de los cables se refieren a una temperatura ambiente de 30°C; instalación al aire libre; alimentación 460V 60Hz; cosφ = 0,8 y caída de tensión admittida = 3%. Para otras condiciones, verificar cuidadosamente los parámetros de selección (véanse relaciones y coeficientes correctivos "Cables de alimentación" y "corriente máxima admisible")
Cerciorarse que la sección seleccionada para el cable de subida sea mayor o igual a la sección del cable de salida motor.
Para otras condiciones, contactar la sede central o la red comercial

Assicurarsi che la corrente considerata sia effettivamente quella assorbita dal motore nelle condizioni reali d'esercizio.
 Le lunghezze contrassegnate in grassetto sono riferite solo ai cavi in EPDM/EPR.
 Le lunghezze dei cavi sono riferite ad una temperatura ambiente di 30°C; installazione in aria; alimentazione 460V 60Hz; cosφ = 0,8 e caduta di tensione ammessa = 3%. Per condizioni diverse, verificare accuratamente i parametri di selezione (vedi "Calcolo della sezione" e "Corrente massima ammissibile").
 Assicurarsi che la sezione selezionata per il cavo di risalita sia maggiore o uguale alla sezione del cavo d'uscita motore.
 Per condizioni diverse, interpellare la sede o la rete di vendita.

* The EPDM cables are fit for contact with drinking water, certified by WRAS (Water Regulations Advisory Scheme) in compliance with standard BS 6920. * Los cables de EPDM, son idóneos para el contacto con el agua potable; certificados por la WRAS (Water Regulations Advisory Scheme) de conformidad con la normativa BS 6920. * I cavi in EPDM sono idonei al contatto con l'acqua potabile, certificati dal WRAS (Water Regulations Advisory Scheme) secondo la normativa BS 6920

Max admitted length
Longueur maxi admise
Lunghezze massime ammissibili

Max length [m] - EPDM/EPR or PVC three-pole power cables - Longitudes máximas - Cables de alimentación tripolares EPDM/EPR o PVC
Lunghezza MAX [m] - Cavo di alimentazione Tripolare EPDM/EPR o PVC
 Star-delta starting - 6 cables Motor exit / Arranque estrella-triángulo motor con salida 6 cables / Avviamento stella-triangolo - Motore con uscita 6 cavi
 2 Cables wit section 3 x ... / 2 Cables de sección (s) 3 x... / 2 cavi di sezione (s) 3 x ...

| I [A] | S [mm ²] | | | | | | | | | | | | | |
|-------|----------------------|-----------|-----------|-----------|-----------|-----------|-----------|-----------|-----------|-----|-----|-----|-----|-----|
| | 1,5 | 2,5 | 4 | 6 | 10 | 16 | 25 | 35 | 50 | 70 | 95 | 120 | 150 | 185 |
| 10 | 93 | 155 | 248 | 370 | | | | | | | | | | |
| 15 | 62 | 103 | 165 | 247 | 420 | | | | | | | | | |
| 20 | 47 | 77 | 124 | 185 | 315 | 488 | | | | | | | | |
| 25 | 37 | 62 | 99 | 148 | 252 | 391 | 589 | | | | | | | |
| 30 | 31 | 52 | 83 | 123 | 210 | 326 | 491 | | | | | | | |
| 40 | | 39 | 62 | 92 | 158 | 244 | 368 | 502 | | | | | | |
| 50 | | 31 | 50 | 74 | 126 | 195 | 295 | 401 | 554 | | | | | |
| 60 | | | 41 | 62 | 105 | 163 | 246 | 334 | 462 | | | | | |
| 70 | | | 35 | 53 | 90 | 140 | 210 | 287 | 396 | 534 | | | | |
| 80 | | | | 46 | 79 | 122 | 184 | 251 | 347 | 467 | 580 | | | |
| 90 | | | | 41 | 70 | 109 | 164 | 223 | 308 | 415 | 516 | | | |
| 100 | | | | | 63 | 98 | 147 | 201 | 277 | 374 | 464 | 561 | | |
| 120 | | | | | 53 | 81 | 123 | 167 | 231 | 311 | 387 | 468 | 546 | |
| 140 | | | | | | 70 | 105 | 143 | 198 | 267 | 331 | 401 | 468 | 534 |
| 160 | | | | | | 61 | 92 | 125 | 173 | 233 | 290 | 351 | 410 | 467 |
| 180 | | | | | | | 82 | 111 | 154 | 208 | 258 | 312 | 364 | 415 |
| 200 | | | | | | | 74 | 100 | 139 | 187 | 232 | 281 | 328 | 374 |
| 220 | | | | | | | | 91 | 126 | 170 | 211 | 255 | 298 | 340 |
| 240 | | | | | | | | 84 | 116 | 156 | 193 | 234 | 273 | 311 |
| 260 | | | | | | | | 77 | 107 | 144 | 178 | 216 | 252 | 287 |
| 280 | | | | | | | | | 99 | 133 | 166 | 200 | 234 | 267 |
| 300 | | | | | | | | | 92 | 125 | 155 | 187 | 219 | 249 |
| 320 | | | | | | | | | 87 | 117 | 145 | 175 | 205 | 234 |

Make sure that the current considered is effectively that absorbed by the motor in the real operating conditions.

The lengths given in boldface type refer solely to cables in EPDM/EPR

The cable lengths refer to 30[°C] ambient temperature; installation in air; 480V 60Hz power supply; $\cos\phi = 0,8$ and 3% permissible voltage drop. Check the selection parameters carefully if the conditions are different (see "Calculation of cross-section" and "Maximum permitted current")

Make sure that the section of the riser cable is the same as the section of the motor output cable, or larger.

If the conditions are different, please contact our sales organization.

* The EPDM cables are fit for contact with drinking water, certified by WRAS (Water Regulations Advisory Scheme) in compliance with standard BS 6920.

Cerciorarse que la corriente considerada sea efectivamente la que absorbe el motor en las condiciones reales de trabajo.

Las longitudes evidenciadas en negritas se refieren sólo a los cables de EPDM/EPR

Las longitudes de los cables se refieren a una temperatura ambiente de 30[°C]; instalación al aire libre; alimentación 480V 60Hz; $\cos\phi = 0,8$ y caída de tensión admitida = 3%. Para otras condiciones, verificar cuidadosamente los parámetros de selección (véanse relaciones y coeficientes correctivos "Cables de alimentación" y "corriente máxima admisible")

Cerciorarse que la sección seleccionada para el cable de subida sea mayor o igual a la sección del cable de salida motor.

Para otras condiciones, contactar la sede central o la red comercial

* Los cables de EPDM, son idóneos para el contacto con el agua potable; certificados por la WRAS (Water Regulations Advisory Scheme) de conformidad con la normativa BS 6920.

Assicurarsi che la corrente considerata sia effettivamente quella assorbita dal motore nelle condizioni reali d'esercizio.

Le lunghezze contrassegnate in grassetto sono riferite solo ai cavi in EPDM/EPR.

Le lunghezze dei cavi sono riferite ad una temperatura ambiente di 30[°C]; installazione in aria; alimentazione 480V 60Hz; $\cos\phi = 0,8$ e caduta di tensione ammessa = 3%. Per condizioni diverse, verificare accuratamente i parametri di selezione (vedi "Calcolo della sezione" e "Corrente massima ammissibile").

Assicurarsi che la sezione selezionata per il cavo di risalita sia maggiore o uguale alla sezione del cavo d'uscita motore.

Per condizioni diverse, interpellare la sede o la rete di vendita.

* I cavi in EPDM sono idonei al contatto con l'acqua potabile, certificati dal WRAS (Water Regulations Advisory Scheme) secondo la normativa BS 6920

Generator power
Potencia del generador
Potenza del generatore

When an electric generator has to be used to supply the motor, it should be carefully selected. A chart is provided giving the minimum rating in kW and kVA of the generators used to supply the motors.

Cuando se emplee un generador eléctrico para la alimentación del motor, se hace necesaria una selección precisa. Suministramos una tabla indicativa de las potencias mínimas en kW y en kVA de los generadores para alimentación de los motores eléctricos.

Quando si deve utilizzare un generatore elettrico per l'alimentazione del motore, è necessaria un'oculata scelta. Forniamo una tabella indicativa delle potenze minime in kW ed in kVA dei generatori per l'alimentazione dei motori elettrici.

| Electric motor power Potencia motor Potenza motore elettrico | | Generator power Potencia del generador Potenza del generatore | |
|--|------|---|-------|
| | | Direct starting Arranque directo Avviamento diretto | |
| [kW] | [HP] | [kW] | [kVA] |
| 2.2 | 3 | 6 | 7.5 |
| 3 | 4 | 8 | 10 |
| 4 | 5.5 | 10 | 12.5 |
| 5.5 | 7.5 | 12.5 | 15.6 |
| 7.5 | 10 | 15 | 18.8 |
| 9.2 | 12.5 | 18.8 | 23.5 |
| 11 | 15 | 22.5 | 28 |
| 13 | 17.5 | 26.4 | 33 |
| 15 | 20 | 30 | 38 |
| 18.5 | 25 | 40 | 50 |
| 22 | 30 | 45 | 57 |
| 26 | 35 | 52 | 65 |
| 30 | 40 | 60 | 75 |
| 37 | 50 | 75 | 94 |
| 45 | 60 | 90 | 112 |
| 51 | 70 | 105 | 131 |
| 59 | 80 | 120 | 150 |
| 66 | 90 | 135 | 170 |
| 75 | 100 | 150 | 190 |
| 92 | 125 | 185 | 230 |
| 110 | 150 | 210 | 260 |

| Electric motor power Potencia motor Potenza motore elettrico | | Generator power Potencia del generador Potenza del generatore | |
|--|------|---|-------|
| | | Star-delta starting Arranque estrella-triángulo Avviamento stella-triangolo | |
| [kW] | [HP] | [kW] | [kVA] |
| - | - | - | - |
| 3 | 4 | 6 | 7.5 |
| 4 | 5.5 | 8 | 10 |
| 5.5 | 7.5 | 10.8 | 13.5 |
| 7.5 | 10 | 14 | 17.5 |
| 9.2 | 12.5 | 17.2 | 21.5 |
| 11 | 15 | 20.5 | 25.5 |
| 13 | 17.5 | 23.6 | 29.5 |
| 15 | 20 | 27 | 34 |
| 18.5 | 25 | 33 | 42 |
| 22 | 30 | 40 | 50 |
| 26 | 35 | 45 | 57 |
| 30 | 40 | 52 | 65 |
| 37 | 50 | 65 | 81 |
| 45 | 60 | 77 | 97 |
| 51 | 70 | 90 | 112 |
| 59 | 80 | 102 | 128 |
| 66 | 90 | 115 | 144 |
| 75 | 100 | 128 | 160 |
| 92 | 125 | 158 | 198 |
| 110 | 150 | 190 | 237 |

Common electric formulae
 Fórmulas de uso común
 Formule di uso comune

| VALUES VALORES GRANDEZZA | | ALTERNATING CURRENT CORRIENTE ALTERNA CORRENTE ALTERNATA | |
|--|--------------------|---|---|
| | | SINGLE-PHASE MONOFASICA MONOFASE | TRIFASICA TRIPHASE TRIFASE |
| Absorbed power (active) <i>Potencia absorbida (activa)</i> Potenza assorbita (attiva) | [kW] | $P_a = \frac{U \cdot I \cdot \cos \varphi}{1000}$ | $P_a = \frac{1,73 \cdot U \cdot I \cdot \cos \varphi}{1000}$ |
| Yield power <i>Potencia útil</i> Potenza resa | [kW] | $P_r = \frac{U \cdot I \cdot \cos \varphi \cdot \eta_M}{1000}$ | $P_r = \frac{1,73 \cdot U \cdot I \cdot \cos \varphi \cdot \eta_M}{1000}$ |
| Absorbed current <i>Corriente absorbida</i> Corrente assorbita | [A] | $I = \frac{P_r \cdot 1000}{U \cdot \cos \varphi \cdot \eta_M}$ | $I = \frac{P_r \cdot 1000}{1,73 \cdot U \cdot \cos \varphi \cdot \eta_M}$ |
| Power factor (cos φ) <i>Factor de potencia (cos φ)</i> Fattore di potenza (cos φ) | [0,.....] | $\cos \varphi = \frac{P_a \cdot 1000}{U \cdot I}$ | $\cos \varphi = \frac{P_a \cdot 1000}{1,73 \cdot U \cdot I}$ |
| Nominal torque <i>Par nominal</i> Coppia nominale | [Nm] | $M_N = \frac{P_r \cdot 1000}{0,105 \cdot n}$ | |
| Motor efficiency <i>Rendimiento motor</i> Rendimento motore | [%] | $\eta_M = \frac{P_r}{P_a} \cdot 100$ | |
| Synchronous speed <i>Velocidad síncrona</i> Velocità síncrona | [n ⁻¹] | $n_s = \frac{f \cdot 120}{\text{No. Poli} / \text{Poles} / \text{Pôles}}$ | |
| Sliding <i>Deslizamiento</i> Scorrimento | [%] | $S = \frac{n_s - n}{n_s} \cdot 100$ | |

Electrical tolerances
Tolerancias eléctricas
Tolleranze elettriche

Tolerances on the guaranteed values of the electrical characteristics of asynchronous motors as per CEI norms in accordance with IEC norms.

Tolerancias sobre los valores garantizados por las características eléctricas de los motores asíncronos, según normas CEI conforme con las Normas IEC.

Tolleranze sui valori garantiti delle caratteristiche elettriche dei motori asincroni, secondo Norme CEI in accordo con le Norme IEC.

| VALUE VALORES GRANDEZZA | | TOLERANCE TOLERANCIA TOLLERANZA |
|---|---------|--|
| Real efficiency Rendimiento efectivo Rendimento effettivo | [η] | $-0,15 \cdot (1 - \eta_G) [\%]$ |
| Power factor Factor de potencia Fattore di potenza | [cos φ] | $-\frac{1}{6} \cdot (1 - \cos \varphi) \left[\begin{array}{l} \text{nim: } 0,02 \\ \text{max: } 0,07 \end{array} \right]$ |
| Sliding Deslizamiento Scorrimento | [S] | ± 20% |

| VALUE VALORES GRANDEZZA | | TOLERANCE TOLERANCIA TOLLERANZA |
|---|-------------------|---------------------------------------|
| Maximum torque Par máximo Coppia massima | [M _M] | - 10% (min 1,6 M _N) [Nm] |
| Starting torque Par de arranque Coppia di spunto | [M _S] | + 25% - 15% |
| Starting current Corriente de arranque Corrente di spunto | [I _S] | + 20% [A] |

Reactive power compensation
 Compensación de la potencia reactiva
 Compensazione della potenza reattiva

Asynchronous motors absorb, from the main, "apparent" electrical power which is partly "active" power, and partly "reactive" power; the latter is used for motor magnetization and cannot be technically eliminated.

The ratio of "active power" to "apparent power" forms the "power factor" or $\cos \phi$.

The absorbed reactive power on the line can be reduced, according with the current rules, modifying the phase displacement between absorbed current and supply tension.

Everything must be realised using an appropriate power capacitors battery.

Los motores asíncronos absorben de la red potencia eléctrica "aparente" constituida en parte de potencia "activa" y en parte de potencia "reactiva"; ésta última sirve para la magnetización del motor y no puede ser técnicamente eliminada.

La relación entre "potencia activa" y "potencia aparente" constituye el "factor de potencia o $\cos \phi$ ". La potencia reactiva absorbida sobre la línea puede ser reducida, segundo las normas en vigor, modificando el desfase entre la corriente absorbida y la tensión de alimentación.

Este se puede realizar con el empleo de una adecuada batería de condensadores de potencia.

I motori asincroni assorbono dalla rete potenza elettrica "apparente" costituita in parte da potenza "attiva" ed in parte da potenza "reattiva"; quest'ultima serve alla magnetizzazione del motore e non può essere tecnicamente soppressa.

Il rapporto fra "potenza attiva" e "potenza apparente" costituisce il "fattore di potenza", o $\cos \phi$.

La potenza reattiva assorbita sulla linea può essere ridotta, in base alle norme vigenti, modificando lo sfasamento tra corrente assorbita e la tensione di alimentazione. Ciò dovrà essere realizzato utilizzando opportuna batteria di condensatori di potenza.

Nomogram for determining P_c power [kVAR] of phase-shift capacitors
 Monograma para la determinación de la potencia P_c en kVAR de los condensadores para la corrección del factor de potencia.
 Nomogramma per la determinazione della potenza P_c [kVAR] dei condensatori di rifasamento.

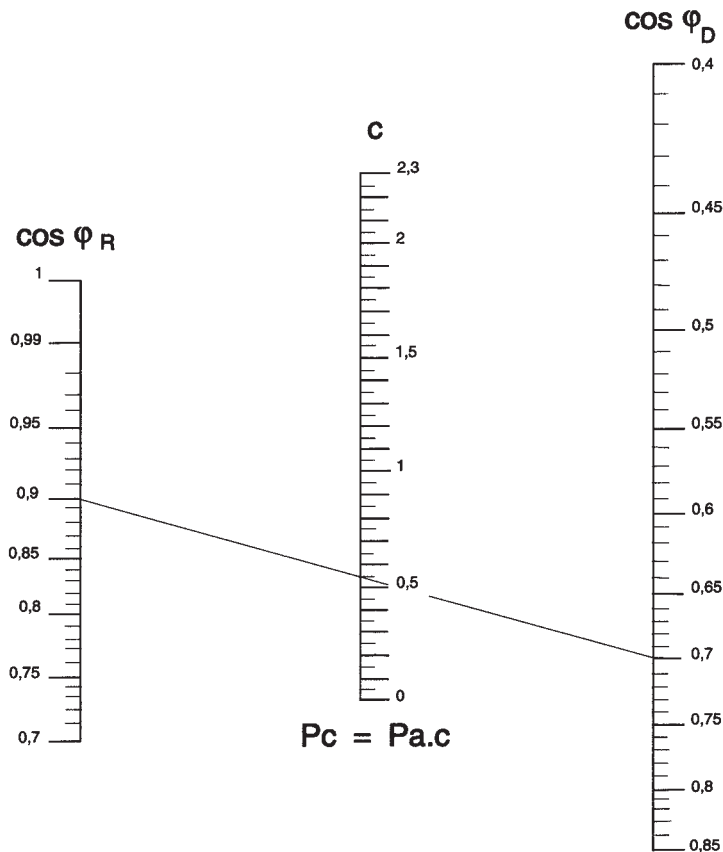

Example:
 Electrical input (active) P_a motor = 20 kW
 Available power factor $\cos \phi_D = 0,7$
 Required power factor $\cos \phi_R = 0,9$
 Multiplying factor (from nomogram) $c = 0,54$
 Phase-shift capacitor power P_c
 $P_c = P_a \times c = 20 \times 0,54 = 10,8$ kVAR

Ejemplo:
 Potencia activa motor $P_a = 20$ kW
 Factor de potencia disponible $\cos \phi_D = 0,7$
 Factor de potencia requerido $\cos \phi_R = 0,9$
 Factor multiplicativo de nomograma $c = 0,54$
 Potencia del condensador de correc.
 factor potencia P_c
 $P_c = P_a \times c = 20 \times 0,54 = 10,8$ kVAR

Esempio:
 Potenza attiva motore $P_a = 20$ kW
 Fattore di potenza disponibile $\cos \phi_D = 0,7$
 Fattore di potenza richiesto $\cos \phi_R = 0,9$
 Fattore moltiplicativo da nomogramma $c = 0,54$
 Potenza del condensatore di rifasamento P_c
 $P_c = P_a \times c = 20 \times 0,54 = 10,8$ kVAR

DCL Low level safety device
DCL Dispositivo contra la marcha en seco y control del nivel
DCL Dispositivo contro la marcia a secco e controllo del livello

The conductivity electronic device DCL, is used for monitoring the levels of conductive liquids in wells, tanks or reservoirs.
In the case of minimum and maximum level control (prevention of dry running and automatic reset of the electric pump), the relay is at rest until the liquid reaches the upper level.
At this point the relay starts working thereby exciting the remote control switch coil (causing the electric pump to start and keeps this state until the liquid drows down below the minimum level.

During minimum level checking (prevention of dry running) relay remains constantly excited if pumped liquids is available.
Relay is not excited when there is no liquid or voltage lacks.
If so, relay must be manually reset.

El dispositivo electrónico de conductividad DCL, sirve para registrar o controlar los niveles de los líquidos conductivos en pozos, piletas o tanques. En el caso del control de mínimo y máximo nivel (protección contra la marcha en seco y nueva puesta en marcha automática de la electrobomba), el relé se mantiene en estado de reposo hasta que el líquido alcance el nivel superior. En este momento el relé adquiere conductividad excitando la bobina del telerruptor (que provoca, mediante el equipo eléctrico, el arranque de la electrobomba) y mantiene dicho estado hasta que el líquido no desciende por por debajo del nivel mínimo.

En el caso de simple control del nivel mínimo (protección contra la marcha en seco), el relé permanece constantemente excitado en presencia del líquido desexcitándose en ausencia de éste o bien por falta de tensión y debe ser rearmado manualmente.

I dispositivo elettronico a conduttività DCL, serve a rilevare o controllare i livelli dei liquidi conduttivi in pozzi, vasche o serbatoi. Nel caso di controllo di minimo e massimo livello (protezione contro la marcia a secco e riavviamento automatico della elettropompa), il relè si mantiene in stato di riposo fintanto che il liquido non ha raggiunto il livello superiore. A questo punto, il relè entra in conduzione eccitando la bobina del teleruttore (che provoca, tramite l'apparecchiatura elettrica, l'avviamento dell'elettropompa) e mantiene tale stato finchè il liquido non scende sotto il livello minimo.

Nel caso di semplice controllo di minimo livello (protezione contro la marcia a secco), il relè rimane costantemente eccitato in presenza del liquido diseccitandosi in assenza di questo o per mancanza di tensione e deve essere riarmato manualmente.

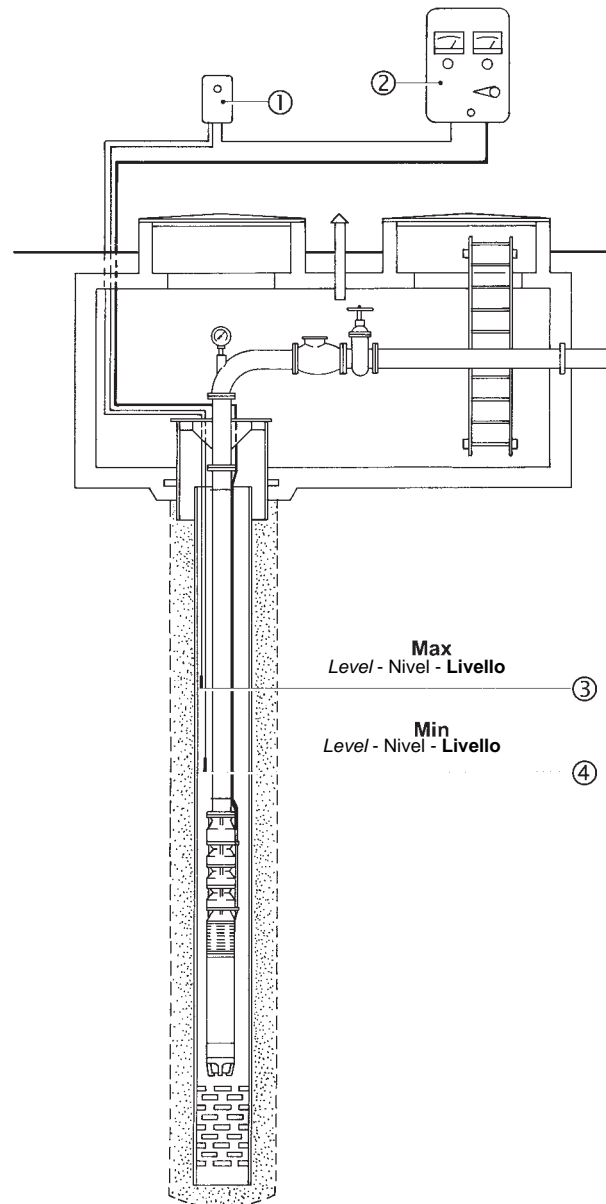

- 1) Low level safety device
- 2) Electric equipment
- 3) Maximum level electric probe
- 4) Minimum level electric probe

- 1) Dispositivo contra la marcha en seco
- 2) Equipo eléctrico
- 3) Sonda eléctrica máx. nivel
- 4) Sonda eléctrica mín. nivel

- 1) Dispositivo contro la marcia a secco
- 2) Apparecchiatura elettrica
- 3) Sonda elettrica max. livello
- 4) Sonda elettrica min. livello

Accessories
Accesorios
Accessori

T-412 Temperature monitoring device for submersed electric motors
T-412 Dispositivo de control de temperatura de los motores eléctricos sumergidos
T-412 Apparecchiatura di controllo temperatura motori elettrici sommersi

T-412 monitors the temperature inside the electric motor.

Connected to the PT100 probe (housed in the electric motor), it is able to read operating temperatures from 0-200°C.
T412 is supplied without a setting.

How to make the setting:

- Start the electric pump and set it to the operating point with the highest power input. The internal temperature will rise progressively and will be monitored by the probe. When it has reached full rate (this may take up to 2 hours, depending on the motor), the temperature reading will stabilize.
- Once the temperature has become stable, select a value equal to the temperature reading +3°C for the first alarm setting. The alarm must record the excess temperature so as to produce documentation upon the first inspection;
- The setting for the second alarm, which must stop the motor, must equal the temperature reading +6°C; the excess temperature recording can be automatic, but must occur with a delay of at least 15 minutes from the stopping action or when the internal temperature of the motor is 20°C less than the alarm temperature setting;
ACTIVATION OF THE 2nd ALARM, WHICH STOPS THE MOTOR, WILL OCCUR WHEN:
 - There is an overload
 - There is a poor cooling action
 - There are too frequent starts

With the motor rotor wound in:

- In PVC, the maximum temperature setting of the second alarm must be 58°C
- In PE2+PA, the maximum temperature setting of the second alarm must be 75°C. This device can also be used for monitoring the temperature of bearings, lubricants, in surface electric motors and machinery in general. The device complies with electromagnetic compatibility standards CEI EN-50081-2 and 50082-2.
Dimensions: 48*96 mm DIN 43700
depth:130 mm.

El equipo T-412 sirve para el control de la temperatura interna del motor eléctrico.

Conectado a la sonda PT100 (Alojada dentro del motor eléctrico) permite la lectura de la temperatura de funcionamiento entre 0-200°C . El equipo T412 se suministra sin configurar.

Modalidad de configuración:

- Arrancar la electrobomba y posicionarse en el punto de trabajo de mayor potencia absorbida, la temperatura en el interior crecerá progresivamente y la sonda efectuará el control. Una vez alcanzado el pleno funcionamiento (según el motor pueden transcurrir hasta 2 horas), la temperatura leída se estabilizará.*
- Una vez estabilizada la lectura de la temperatura, ajustar la primera alarma con un valor equivalente a la temperatura leída +3°C, la alarma deberá registrar el límite de temperatura rebasado para contar con la respectiva documentación en la primera inspección;*
- La segunda alarma, que conlleva la parada del motor, se deberá ajustar con un valor equivalente a la temperatura leída +6°C. El sucesivo arranque, con registro del límite de temperatura rebasado, puede ser automático, pero debe realizarse tras 15 minutos mínimo desde la parada, o bien con una temperatura interna del motor inferior a 20°C respecto de la temperatura configurada como alarma;
LA INTERVENCIÓN DE LA 2ª ALARMA, CON LA PARADA DEL MOTOR, SE VERIFICA CUANDO:
 - Se presenta una sobrecarga*
 - Se verifica un enfriamiento insuficiente*
 - Se verifican arranques frecuentes**

Con el motor con rotor bobinado :

- Con PVC, la máxima temperatura de configuración de la segunda alarma podrá ser de 58°C*
- Con PE2+PA, la máxima temperatura de configuración de la segunda alarma podrá ser de 75°C*
*Dicho dispositivo se podrá también utilizar para el control de las temperaturas de los cojinetes, de los lubricantes, en los motores eléctricos de superficie y en las máquinas operadoras en general. El equipo respeta las normas de compatibilidad electromagnética CEI EN-50081-2 y 50082-2.
Dimensión: 48*96 mm DIN 43700
profundidad:130 mm.*

L'apparecchiatura T-412, serve a monitorare la temperatura interna del motore elettrico.

Collegata alla sonda PT100 (alloggiata all'interno del motore elettrico) permette la lettura della temperatura di funzionamento tra 0-200°C .
L'apparecchiatura T412 viene fornita senza il settaggio.

Modalità per il settaggio:

- Avviare l'elettropompa e posizionarsi nel punto di lavoro a maggiore potenza assorbita, la temperatura nel suo interno crescerà progressivamente e verrà monitorata dalla sonda. A regime (a seconda del motore possono trascorrere fino a 2 ore) la temperatura letta si stabilizzerà.
- A lettura stabile della temperatura tarare il primo allarme ad un valore pari alla temperatura letta +3°C, l'allarme deve registrare il superamento per averne documentazione alla prima ispezione;
- Il secondo allarme, che deve comandare l'arresto del motore, dovrà essere tarato ad un valore pari alla temperatura letta +6°C; il riavviamento, con registrazione del superamento, può essere automatico ma deve avvenire con un ritardo dall'arresto di almeno 15 minuti o a una temperatura interna del motore inferiore di 20°C rispetto alla temperatura settata di allarme;
L'INTERVENTO DEL 2° ALLARME, CON ARRESTO DEL MOTORE, AVVIENE QUANDO :
 - C'è un sovraccarico
 - C'è uno scarso raffreddamento
 - Ci sono frequenti avviamenti

Con il motore avvolto :

- In PVC la massima temperatura di settaggio del secondo allarme potrà essere di 58°C
- In PE2+PA la massima temperatura di settaggio del secondo allarme potrà essere di 75°C.
Tale dispositivo potrà essere utilizzato anche per monitorare le temperature dei cuscinetti, dei lubrificanti, nei motori elettrici di superficie e nelle macchine operatrici in generale. L'apparecchiatura rispetta le norme di compatibilità elettromagnetica CEI EN-50081-2 e 50082-2.
Dimensioni : 48*96 mm DIN 43700
profondità: 130 mm.

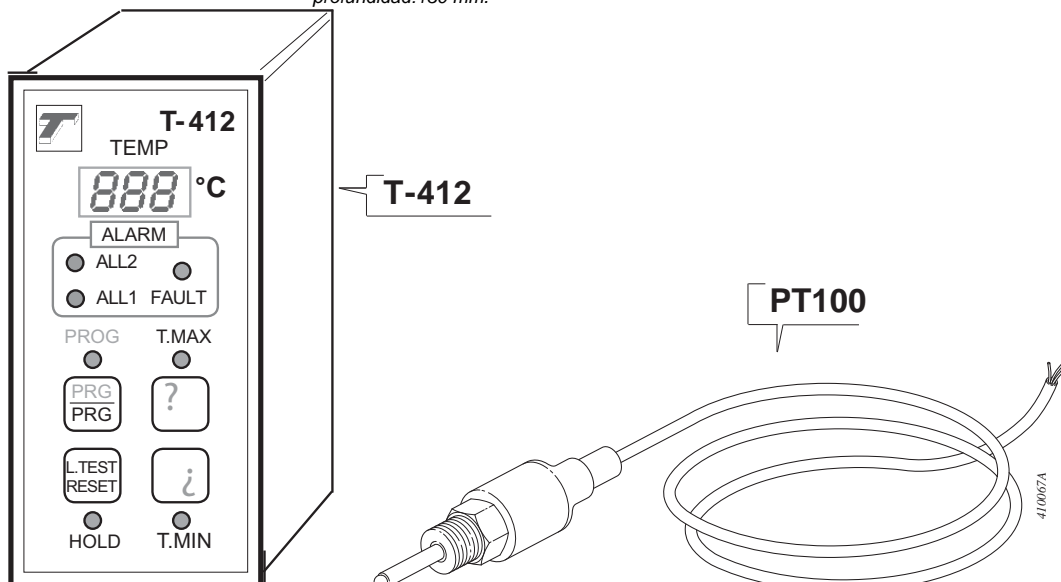

caprari

The dimensions have an indicative value. Executive drawing will be supplied on request upon order.
CAPRARI S.p.A. reserves the right to make changes to improve its products at any time and without any notice

*Las dimensiones tienen carácter indicativo. El diseño ejecutivo se suministrará bajo pedido en fase de orden.
CAPRARI S.p.A. se reserva el derecho de efectuar modificaciones para mejorar sus productos en cualquier momento sin obligación de aviso previo.*

**Le dimensioni hanno valore indicativo. Il disegno esecutivo sarà fornito su richiesta in fase d'ordine.
CAPRARI S.p.A. si riserva facoltà di apportare modifiche atte a migliorare i propri prodotti in qualsiasi momento e senza preavviso alcuno.**