

Disponibles à partir d' **octobre 2022**

**caprari**

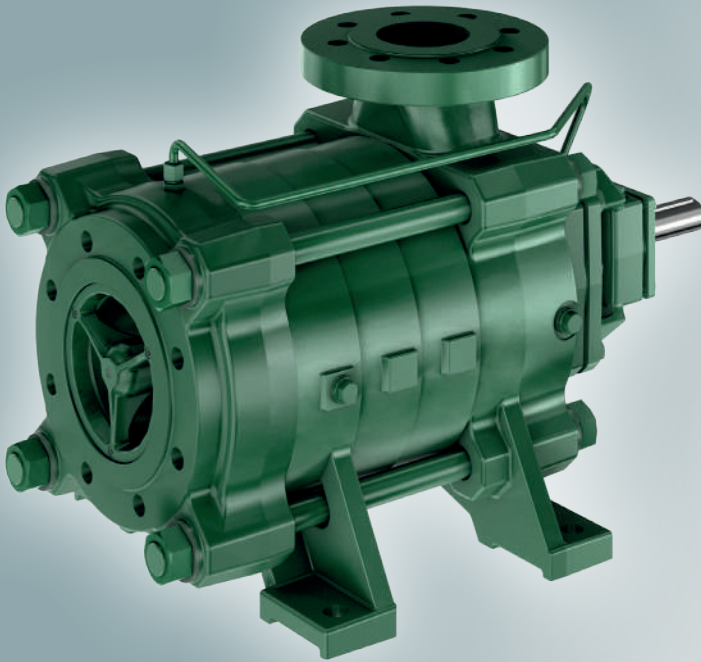

# NOUVELLES PMA80 | PMA100

Pompes multicellulaires  
horizontales à haute  
pression avec

**ASPIRATION  
AXIALE**

## 50 Hz

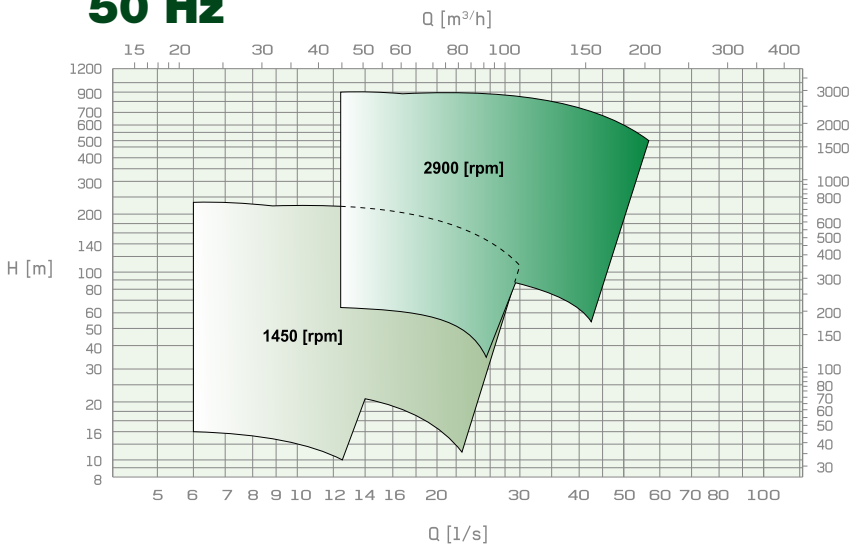

## PMA80 PMA100

Taille de - à	DNm 80 DNm 100
Débit jusqu'à	55 l/s
Hauteur manom. jusqu'à	1000 m
Orifice d'aspiration	PN25 (PMA-PMAS) PN40 (PMAH)
Orifice de refoulement	PN40 (PMA) PN63 (PMAS) PN100 (PMAH)
Vitesse de rotation (rpm)	1.450 - 3.500

## 60 Hz

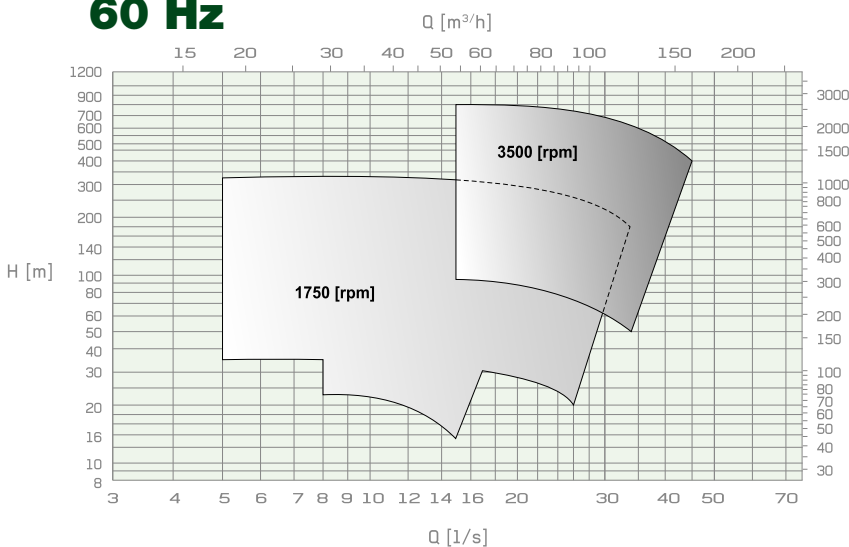

### IDÉALES POUR

**ENNEIGEMENT ARTIFICIEL**

**ADDUCTION D'EAU**

**INDUSTRIE**

**LUTTE ANTI-INCENDIE**

**IRRIGATION**

# POURQUOI CHOISIR PMA

## 1 PRESSION JUSQU'À 100 BAR

- Roues avec système de **compensation** de la **poussée axiale**
- **Épaisseurs élevées** des pièces moulées et **matériaux haute performance**

## 2 HAUTE ÉCONOMIE D'ÉNERGIE

- **Hydrauliques à haute rendement** : parmi les meilleurs sur le marché
- Performances garanties dans le temps : bagues d'usure remplaçables

## 3 COÛTS D'INSTALLATION RÉDUITS

- **Installation simplifiée** : bride d'aspiration axiale
- **Alignement pompe-moteur facile** : châssis innovants

## 4 FAIBLES VALEURS DE NPSH

- Réduction du risque de cavitation
- **Fonctionnement fiable** même dans les installations en aspiration

## 5 MAINTENANCE SIMPLIFIÉE

- **Maintenance réduite** : palier côté refoulement lubrifié à la graisse
- **Remplacement rapide** de la douille et du coussinet par l'aspiration

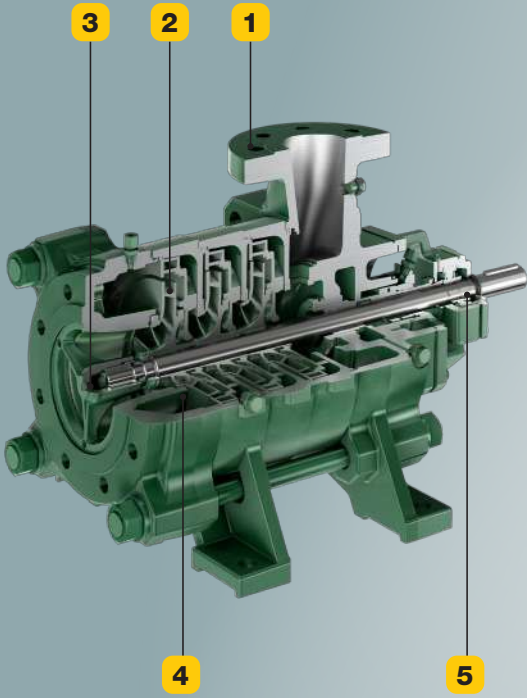

### PMA65

### PMA125

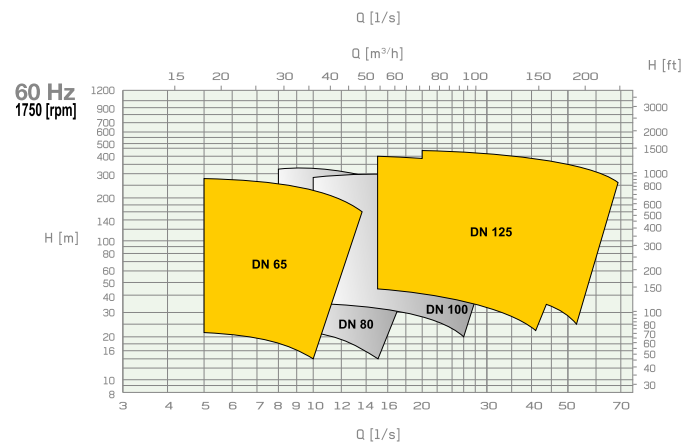
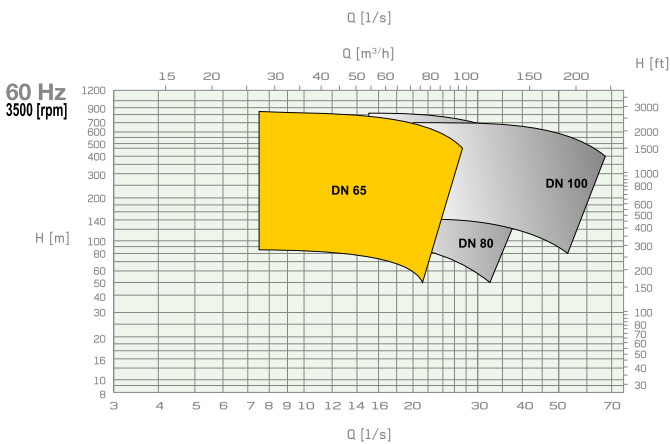
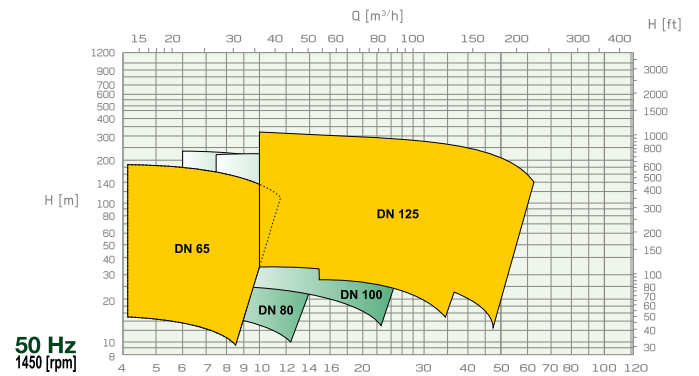
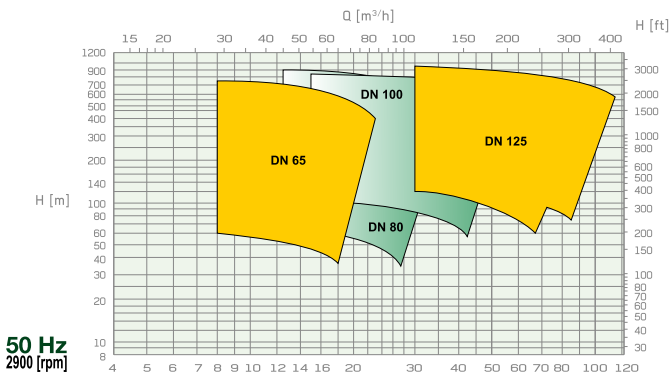

COMING SOON 2023

**caprari**

#### Pour informations

Caprari S.p.A. | Via Emilia Ovest 900 | 41123 Modena  
Tel. +39 059 897611 | Fax +39 059 897897 | info@caprari.it  
[www.caprari.com](http://www.caprari.com)

Suivez-nous  
sur

