

disponibili da **Ottobre 2022**

caprari

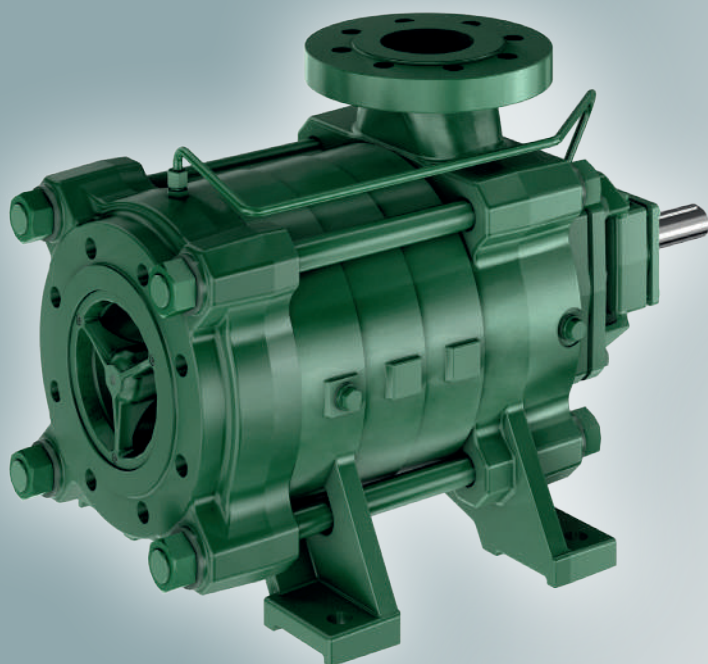

NUOVE PMA80 | PMA100

Pompe multistadio
orizzontali ad alta
pressione con

**ASPIRAZIONE
ASSIALE**

50 Hz

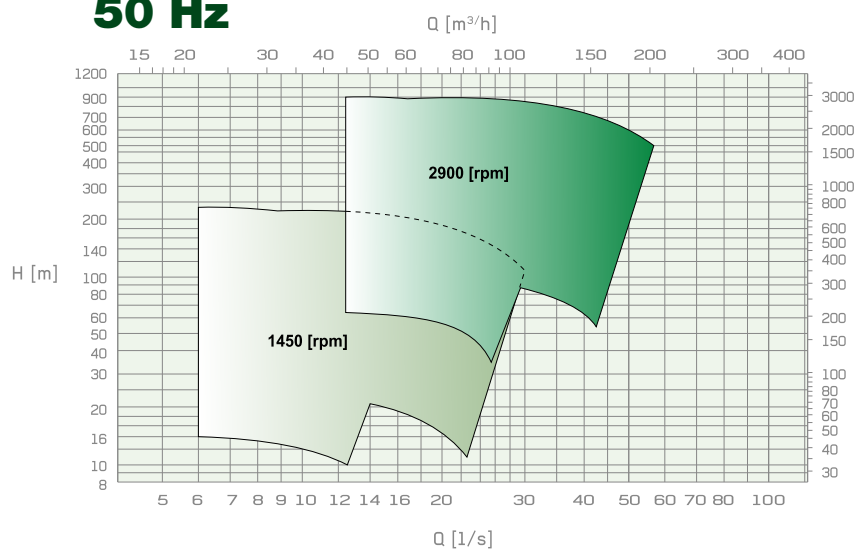

PMA80

PMA100

Grandezze da - a	DNm 80 DNm 100
Portata fino a	55 l/s
Prevalenza fino a	1000 m
Bocca di aspirazione	PN25 (PMA-PMAS) PN40 (PMAH)
Bocca di mandata	PN40 (PMA) PN63 (PMAS) PN100 (PMAH)
Veloc. di rotazione (rpm)	1.450 - 3.500

60 Hz

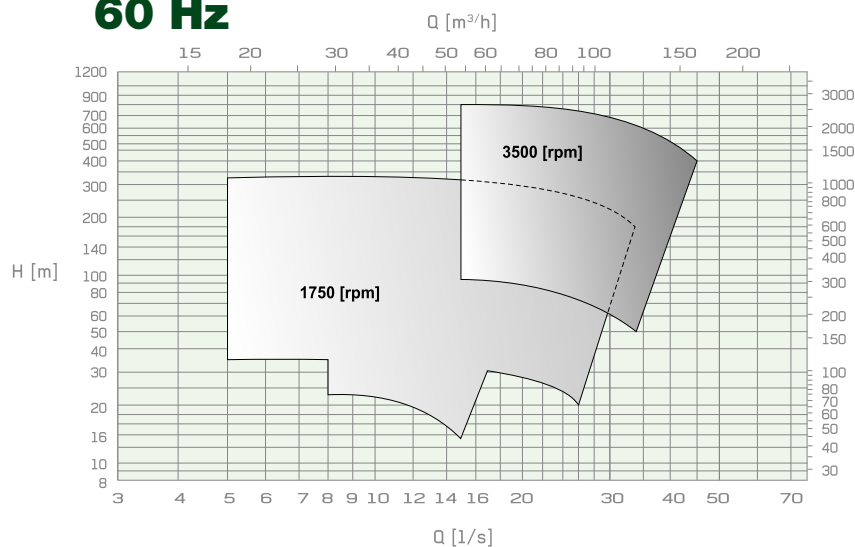

IDEALE PER

INNEVAMENTO

ACQUEDOTTISTICA

INDUSTRIA

ANTINCENDIO

IRRIGAZIONE

PERCHÉ SCEGLIERE PMA

1 PRESSIONE FINO A 100 BAR

- Giranti con sistema di **compensazione** della **spinta assiale**
- **Elevati spessori** delle fusioni e **materiali altamente performanti**

2 ALTO RISPARMIO ENERGETICO

- **Idrauliche ad alta efficienza:** rendimenti best in class
- Prestazioni garantite nel tempo: anelli di usura sostituibili

3 RIDOTTI COSTI DI INSTALLAZIONE

- **Installazione semplificata:** bocca di aspirazione assiale alla tubazione
- **Facilità di allineamento pompa-motore:** basamenti innovativi

4 BASSI VALORI DI NPSH

- Ridotto rischio di cavitazione
- **Affidabilità** di funzionamento anche in installazioni sopra battente

5 MANUTENZIONE SEMPLIFICATA

- **Ridotta manutenzione:** cuscinetto lato mandata lubrificato a grasso
- **Sostituzione rapida** bussola e bronzina dalla bocca di aspirazione

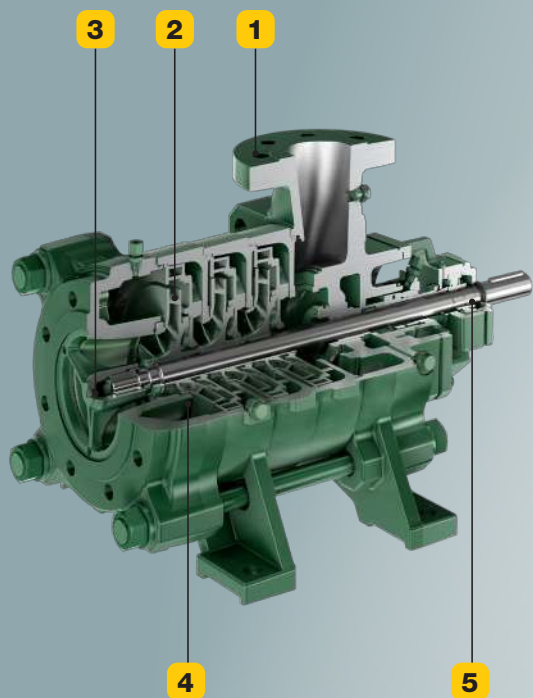

PMA65

PMA125

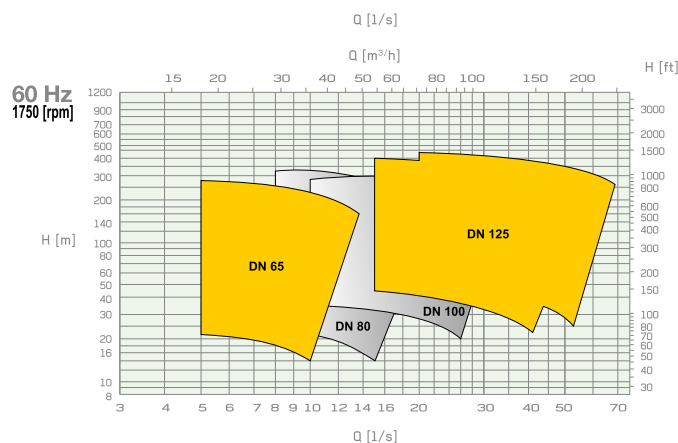
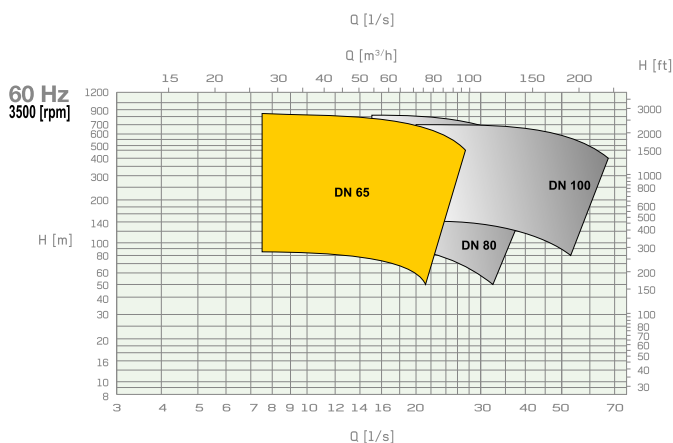
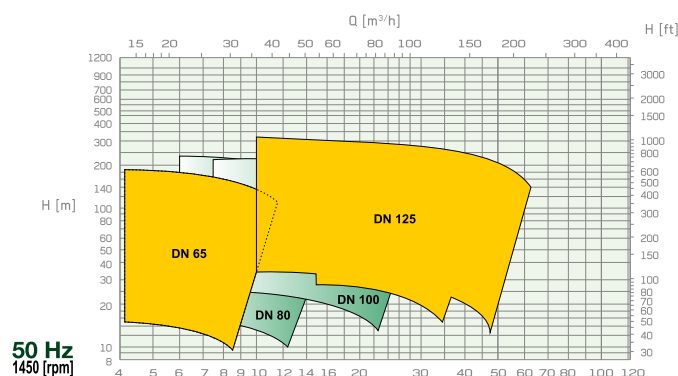
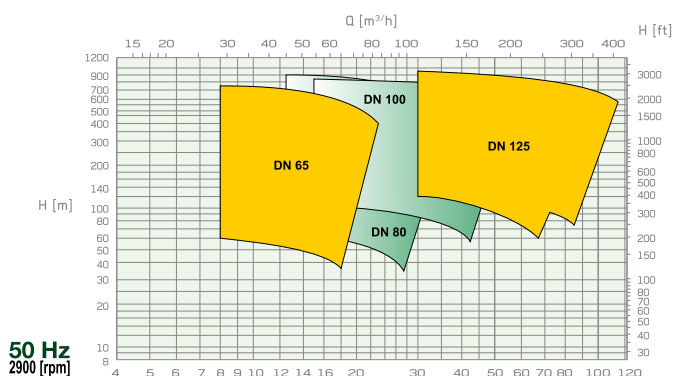

COMING SOON 2023

caprari

Per informazioni

Caprari S.p.A. | Via Emilia Ovest 900 | 41123 Modena

Tel. +39 059 897611 | Fax +39 059 897897 | info@caprari.it

www.caprari.com

Puoi seguirci
anche su

