

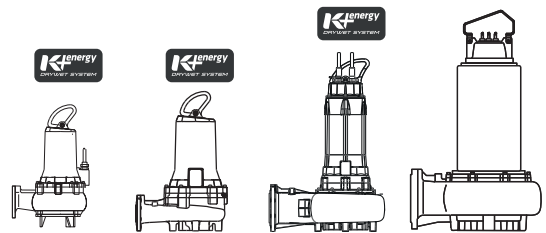

ELECTRIC SUBMERSIBLE SEWAGE PUMPS  
*ELECTROBOMBAS SUMERGIDAS PARA  
LIQUIDOS CARGADOS*  
ELETTROPOMPE SOMMERGIBILI PER  
LIQUIDI CARICHI

*non stop* **K<sup>+</sup>**  
60 Hz



**caprari**

pumping power



Introduction; <i>Presentación</i> ; <b>Presentazione</b>	3
Uses - Performances range; <i>Empleos - Sectores de empleos- Impieghi - Campo di prestazioni</i>	4
Mechanical features; <i>Características mecánicas</i> ; <b>Caratteristiche meccaniche</b>	5
Hydraulic specifications; <i>Tipologías Hidráulicas</i> ; <b>Tipologie idrauliche</b>	6
Possible installations; <i>Instalaciones posibles</i> ; <b>Installazioni possibili</b>	7
Technical and operational features; <i>Características técnicas y de prestaciones</i> ; <b>Caratteristiche tecniche e di funzionamento</b>	8

**DN 65 (\*N/X)**

**KSW065F**

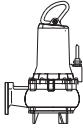

Performances range - <i>Sectores de empleos - Campo di prestazioni</i>	9
Electric pump coding - <i>Exemplification du sigle de l'électropompe - Esemplificazione sigla elettropompa</i>	10
Construction and materials; <i>Fabricación y materiales</i> ; <b>Costruzione e materiali</b>	11
Technical features, dimensions and weights; <i>Características de funcionamiento, dimensiones y pesos</i> ; <b>Caratteristiche di funzionamento, dimensioni e pesi</b>	13
Accessories; <i>Accesorios</i> ; <b>Accessori</b>	17
60 Hz motor features; <i>Características motores a 60 Hz</i> ; <b>Caratteristiche motori a 60 Hz</b>	18

**DN 80÷200 (\*N/X)**

**KSW080H - KSM080F - KSM080H - KSW080L - KSW100L - KSM100H - KSW100H - KSM150H - KSM150L - KSD200N+00756..6P**

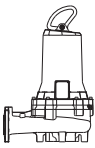

Performances range - <i>Sectores de empleos - Campo di prestazioni</i>	19
Electric pump coding - <i>Exemplification du sigle de l'électropompe - Esemplificazione sigla elettropompa</i>	20
Construction and materials; <i>Fabricación y materiales</i> ; <b>Costruzione e materiali</b>	21
Technical features, dimensions and weights; <i>Características de funcionamiento, dimensiones y pesos</i> ; <b>Caratteristiche di funzionamento, dimensiones e pesi</b>	23
Accessories; <i>Accesorios</i> ; <b>Accessori</b>	53
60 Hz motor features; <i>Características motores a 60 Hz</i> ; <b>Caratteristiche motori a 60 Hz</b>	55

**DN 100÷250 (\*N/X)**

**KSM100N - KSM150N - KSM200P - KSD200N+01106..6P - KSD200N+01506..6P - KSD200N(4)P - KSD250P**

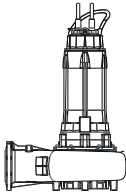

Performances range - <i>Sectores de empleos - Campo di prestazioni</i>	57
Electric pump coding - <i>Exemplification du sigle de l'électropompe - Esemplificazione sigla elettropompa</i>	58
Construction and materials; <i>Fabricación y materiales</i> ; <b>Costruzione e materiali</b>	59
Technical features, dimensions and weights; <i>Características de funcionamiento, dimensiones y pesos</i> ; <b>Caratteristiche di funzionamento, dimensiones e pesi</b>	61
Accessories; <i>Accesorios</i> ; <b>Accessori</b>	77
60 Hz motor features; <i>Características motores a 60 Hz</i> ; <b>Caratteristiche motori a 60 Hz</b>	79

**DN 150÷350 (\*N)**

**KSM150R - KSM250Z - KSM250R - KSD300Z - KSD300R - KSD350R**

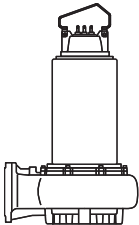

Performances range - <i>Sectores de empleos - Campo di prestazioni</i>	81
Electric pump coding - <i>Exemplification du sigle de l'électropompe - Esemplificazione sigla elettropompa</i>	82
Construction and materials; <i>Fabricación y materiales</i> ; <b>Costruzione e materiali</b>	83
Technical features, dimensions and weights; <i>Características de funcionamiento, dimensiones y pesos</i> ; <b>Caratteristiche di funzionamento, dimensiones e pesi</b>	85
Accessories; <i>Accesorios</i> ; <b>Accessori</b>	99
60 Hz motor features; <i>Características motores a 60 Hz</i> ; <b>Caratteristiche motori a 60 Hz</b>	101

**DN 150÷350 (\*X)**

**KSM150R - KSM250Z - KSM250R - KSD300Z - KSD300R - KSD350R**

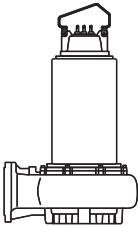

Performances range - <i>Sectores de empleos - Campo di prestazioni</i>	102
Electric pump coding - <i>Exemplification du sigle de l'électropompe - Esemplificazione sigla elettropompa</i>	103
Construction and materials; <i>Fabricación y materiales</i> ; <b>Costruzione e materiali</b>	104
Technical features, dimensions and weights; <i>Características de funcionamiento, dimensiones y pesos</i> ; <b>Caratteristiche di funzionamento, dimensiones e pesi</b>	105
Accessories; <i>Accesorios</i> ; <b>Accessori</b>	119
60 Hz motor features; <i>Características motores a 60 Hz</i> ; <b>Caratteristiche motori a 60 Hz</b>	121

**DN 250÷350**

**KSM250T - KSD300T - KSD350T**

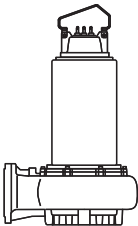

Performances range - <i>Sectores de empleos - Campo di prestazioni</i>	122
Electric pump coding - <i>Exemplification du sigle de l'électropompe - Esemplificazione sigla elettropompa</i>	123
Construction and materials; <i>Fabricación y materiales</i> ; <b>Costruzione e materiali</b>	124
Technical features, dimensions and weights; <i>Características de funcionamiento, dimensiones y pesos</i> ; <b>Caratteristiche di funzionamento, dimensiones e pesi</b>	125
Accessories; <i>Accesorios</i> ; <b>Accessori</b>	131
60 Hz motor features; <i>Características motores a 60 Hz</i> ; <b>Caratteristiche motori a 60 Hz</b>	133

Flanges (UNI EN 1092-2) - *Bridas (UNI EN 1092-2)* - **Flange (UNI EN 1092-2)** 134  
 \*N = Standard version - \*N = *Versión estándar* - \*N = *Versione standard*  
 \*X = Explosion-proof version - \*X = *Versión antideflagrante* - \*X = *Versione antideflagrante*  
 See "Pump coding" - Ver "*Ejemplificación sigla*" - Vedi "*Esemplificazione sigla*"

The K series electric submersible sewage pumps have been specially designed to operate submerged in the pumped fluid. The hydraulic section is close coupled to the electric motor making the pumping unit compact, easy to install and reliable in operation. It is for this reason that the use of such pumps has become popular over the past few years for most applications involving sewage pumping. The pumps are essential in depuration systems and are widely used in the sewage handling facilities of industry and local communities. The K series electric pumps are designed to pump sewage containing gas, compacted solids and long fibrous material. The pumps can be supplied for fixed or portable installations, and the design has paid particular attention to achieving a good overall efficiency to ensure that the pumps are as cheap as possible to run.

*Las electrobombas sumergibles para líquidos cargados han sido expresamente estudiadas para funcionar sumergidas en el líquido a elevar. La parte hidráulica se encuentra conectada firmemente al motor eléctrico y esta particular estructura compacta de fabricación la hace de instalar y segura en el funcionamiento. Por estas razones en los últimos años se ha difundido ampliamente su uso en todos esos casos en que se deban elevar líquidos cargados. Siendo componentes esenciales y de amplia difusión en las instalaciones de depuración, se utilizan también en los servicios, en las industrias y en las instalaciones civiles. Las electrobombas de la serie K han sido proyectadas para el transporte de aguas residuales que contienen gases y cuerpos sólidos compactos o fibras largas. Están previstas tanto para instalación fija como para instalación móvil. Se ha prestado una atención particular a los rendimientos de las máquinas para obtener la máxima economía de servicio.*

**Le elettropompe sommergibili per liquidi carichi sono appositamente studiate per funzionare immerse nel liquido da sollevare. La parte idraulica è strettamente connessa al motore elettrico e proprio questa particolare compattezza costruttiva le rende di facile installazione e di sicuro funzionamento. Per queste ragioni il loro impiego negli ultimi anni si è ampiamente diffuso in tutti quei casi in cui si debbano sollevare liquidi carichi. Componenti essenziali e diffusissimi negli impianti di depurazione vengono utilizzate anche nei servizi, nelle industrie e negli impianti civili di comunità. Le elettropompe della serie K sono state progettate per il convogliamento di acque di scarico, contenenti gas e corpi solidi compatti oppure a fibra lunga. Sono previste sia per installazione fissa che per installazione mobile. Particolare attenzione è stata rivolta ai rendimenti delle macchine per ottenere la massima economia d'esercizio.**

Uses  
Empleos  
Impieghi

Thanks to their tough construction, series K electric pumps can be used to pump a variety of fluids amongst which are:

- clean and drinking water,
- untreated water,
- rain water,
- mixed water,
- sewage with solids and fibres,
- activated sludges,
- the recirculated sludges of digesters,
- industrial sludge,
- dirty abrasive water.

The permissible percentage of dry matter and the size and nature of the solids, the degree of aggressiveness and/or abrasiveness of the water are parameters often bound to the particular pump hydraulics or the physical dimensions.

A sewage pump must therefore be chosen according to the hydraulics and constructional features and materials of the pump itself.

Always consult our technicians for heavy duty uses or use beyond the specifications indicated in this catalogue

*Las electrobombas K, dada su sólida fabricación, pueden ser empleadas para la elevación de diversos líquidos como:*

- *aguas limpias y potables*
- *aguas sin depurar*
- *aguas de lluvia*
- *aguas mixtas*
- *aguas negras con sólidos y fibras*
- *fangos activos*
- *fangos de recirculación de los digestores*
- *fangos industriales*
- *aguas cargadas abrasivas.*

*El porcentaje de extracto seco admisible, así como las dimensiones y la naturaleza de los sólidos y el grado de agresividad y/o abrasividad de las aguas, son parámetros a menudo vinculados al sistema hidráulico particular de la bomba o a sus dimensiones características.*

*La elección de una electrobomba para elevación de un líquido cargado ha de realizarse en base a las características del sistema hidráulico y de los materiales de fabricación de la bomba. Para usos especiales o, de todos modos, al margen de las especificaciones proporcionadas en este manual, consultar directamente a nuestros técnicos.*

**Le elettropompe K per la loro solida costruzione possono essere impiegate nel sollevamento di diversi liquidi fra i quali:**

- **acque pulite e potabili**
- **acque grezze**
- **acque piovane**
- **acque miste**
- **acque nere con solidi e fibre**
- **fanghi attivi**
- **fanghi di ricircolo dei digestori**
- **fanghi industriali**
- **acque cariche abrasive.**

**La percentuale di sostanza secca ammissibile, così come la dimensione e la natura dei solidi, il grado di aggressività e/o di abrasività delle acque, sono parametri spesso legati alla particolare idraulica della pompa o alle sue caratteristiche dimensionali.**

**La scelta di una elettropompa per il sollevamento di un liquido carico deve essere quindi fatta in base alle caratteristiche dell'idraulica e dei materiali costruttivi della pompa.**

**Per impieghi gravosi o comunque al di fuori delle specifiche date in questo catalogo consultare i nostri tecnici.**

Performances range  
Sectores de empleos  
Campo di prestazioni

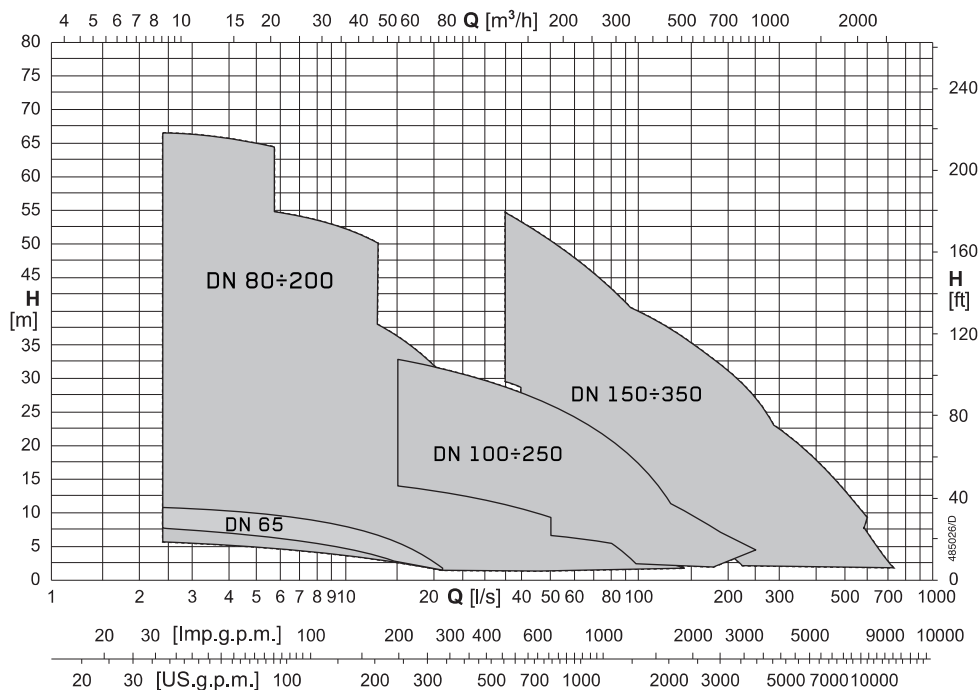

## MOTOR

Asynchronous, three-phase with squirrel-cage rotor. The motor is cooled by the fluid in which it is submerged or by a forced cooling system.

The motor is separated from the pump by a large chamber partially filled with oil that acts as a lubricant for the mechanical seals and as a heat exchanger.

Ensure compliance with the minimum head value given with the dimensions of each individual electric pump in order to ensure that the motor is correctly cooled, the exception being made for motors with forced cooling.

## SUPPORTS

The shaft of the motor, on the extension of which the impeller is mounted, is guided by two bearings pre-lubricated with grease; the lower one supports the axial thrust.

The rotating assembly is very compact, with a short overhung pump shaft which reduces bearing loads and ensures reliability and long life.

## MECHANICAL SEALS

The double mechanical seal (mounted in series) is a dual guarantee safeguarding the electric motor. If the seal on the pump side becomes faulty, the motor will not be damaged thanks to the second seal on the motor side.

These seals are made of particularly suitable materials able to withstand heavy-duty conditions; the pump side seal is made with abrasionproof materials.

## SAFE OPERATION

- The conductivity sensor in the oil chamber warns if there is water and transmits the relative signal to the appropriately preset electric panel.

This checks that the mechanical seals on the pump side operate correctly.

- The motor is equipped with thermal probes connected in series in the stator winding; should over-temperature conditions occur, the probes automatically cut off the power.

## MOTOR

*Asíncrono, trifásico, con rotor en jaula de ardilla. La refrigeración se realiza por el mismo líquido en donde está sumergido o por refrigeración forzada. El motor está separado del cuerpo de la bomba por una amplia cámara rellena parcialmente de aceite que actúa como lubricante para los cierres mecánicos y como cambiador de calor.*

*A excepción de aquellos con refrigeración forzada, en los demás modelos, y para consentir la correcta refrigeración del motor es preciso respetar la cota de nivel mínimo indicada en las dimensiones de cada una de las electrobombas.*

## SOPORTES

*El eje del motor, en cuya extensión está montado el rodete, está guiado por dos cojinetes lubricados con grasa; el inferior está dimensionado para soportar el empuje axial.*

*El carácter compacto de la electrobomba permite limitar la longitud del eje y, consecuentemente, la carga sobre los cojinetes, garantizando así una mayor fiabilidad y durabilidad.*

## CIERRES MECANICOS

*El doble cierre mecánico (montado en serie) constituye una doble garantía para salvaguardar el motor eléctrico.*

*En el caso de avería del cierre lado bomba, el motor no se daña gracias al cierre lado motor.*

*Son de materiales particularmente adecuados para condiciones de gran esfuerzo; el cierre lado bomba está realizado con materiales resistentes a la abrasión.*

## SEGURIDAD DE FUNCIONAMIENTO

- *El sensor de conductividad presente en la cámara de aceite advierte de la presencia de agua, y lo señala al cuadro eléctrico adecuadamente predispuesto.*

*De esta forma se verifica el correcto funcionamiento de los cierres mecánicos.*

- *Sondas térmicas (para los modelos en los que están previstas)*

*El motor está equipado con sondas térmicas conectadas en serie e insertadas en el bobinado estatórico; en el caso de elevada temperatura, éstas intervienen interrumpiendo la alimentación.*

## MOTORE

Asincrono, trifase, con rotore a gabbia di scoiattolo.

Il raffreddamento è effettuato dallo stesso liquido in cui è immerso o da raffreddamento forzato.

Il motore è separato dal corpo pompa da un'ampia camera parzialmente riempita d'olio che funge da lubrificante per le tenute meccaniche e da scambiatore di calore.

Esclusi quelli con raffreddamento forzato, per consentire il corretto raffreddamento del motore occorre osservare la quota di minimo battente indicata nelle dimensioni di ogni singola elettropompa.

## SUPPORTAZIONE

L'albero del motore, sul cui prolungamento è montata la girante, è guidato da due cuscinetti lubrificati a grasso; quello inferiore è dimensionato per la supportazione della spinta assiale.

La particolare compattezza dell'elettropompa consente il contenimento della lunghezza dell'albero a sbalzo e, di conseguenza, il carico sui cuscinetti a beneficio dell'affidabilità e durata.

## TENUTE MECCANICHE

La doppia tenuta meccanica (montate in serie) è una doppia garanzia di salvaguardia del motore elettrico.

Nel caso di avaria della tenuta lato pompa il motore non subisce danni grazie alla presenza della tenuta lato motore.

Esse sono di materiali adatti per condizioni di impiego gravose; quella lato pompa è realizzata con materiali resistenti all'abrasione.

## SICUREZZA DI FUNZIONAMENTO

- Il sensore di conduttività presente nella camera olio avverte della presenza d'acqua e lo segnala al quadro elettrico adeguatamente predisposto.

Esso serve a verificare il corretto funzionamento delle tenute meccaniche.

- Il motore ha delle sonde termiche collegate in serie inserite nell'avvolgimento statorico. In caso di sovratemperatura, esse interrompono il circuito di alimentazione.

The hydraulic part consists of the impeller and pump casing. Two mechanical seals installed in series protect against ingress from the pump casing to the motor chamber.

Electric pumps of the K series feature two different hydraulics with the following characteristics:

*La parte hidráulica está formada por un rodete y el cuerpo bomba. La barrera contra las infiltraciones del cuerpo de la bomba a la cámara del motor está garantizada por dos cierres mecánicos montados en serie.*

*En las electrobombas de la serie K se montan dos sistemas hidráulicos distintos con las siguientes características:*

**La parte idraulica è costituita da girante e corpo pompa. Lo sbarramento contro le infiltrazioni dal corpo pompa alla camera motore è garantito da due tenute meccaniche montate in serie.**

**Nelle elettropompe della serie K vengono montate due diverse idrauliche con le seguenti caratteristiche:**

<p><b>RETRACTED OPEN IMPELLER: W</b>                  The impeller offers reliability against clogging due to the feature of wide through passages, and a good resistance to wear thanks to the absence of shimming. The versatility of use compensates for this impellers somewhat lower efficiency. The impeller can be reduced in dimension to offer different characteristics.                  For water containing a large amount of solids and long fibre, sewage with a high gas and sludge content.</p> <p><b>RODETE ABIERTO RETRASADO: W</b>  <i>Caracterizado por su buena seguridad contra atascos, anchos pasos de sólidos, buena resistencia al desgaste, gracias también a la ausencia de anillos de desgaste, versatilidad de empleo que compensa los rendimientos reducidos; posibilidad de reducir los rodetes. Indicada para la elevación de aguas con elevado contenido de cuerpos sólidos y con fibra larga, aguas negras con alto contenido de gas y fangos.</i></p> <p><b>GIRANTE APERTA ARRETRATA: W</b>  <b>Caratterizzata da buona sicurezza contro l'intasamento, larghi passaggi sferici, buona resistenza all'usura, anche grazie all'assenza di rasamenti, versatilità d'impiego che compensa i rendimenti contenuti, possibilità di ridurre le giranti.</b>  <b>Indicata per il sollevamento di acque con elevato contenuto di corpi solidi e a fibra lunga, liquami con alto contenuto di gas e fanghi.</b></p>	
<p><b>SINGLE-CHANNEL IMPELLER: M</b>                  It offers reliability against clogging and features wide through sections and a good resistance to wear, low mechanical action on the fluid, high hydraulic efficiency.                  Particularly suitable for clean water, water containing solid and fibrous solids, cloacal water, sewage and sludge.                  Low vibrations thanks to the dynamically balanced impeller.</p> <p><b>RODETE MONOCANAL: M</b>  <i>Caracterizado por su buena seguridad contra atascos, anchos pasos de sólidos, buena resistencia al desgaste, reducida acción mecánica sobre el fluido, elevado rendimiento hidráulico. Particularmente idóneo para aguas claras, aguas cargadas con cuerpos sólidos y filamentosos, agua de cloaca, aguas negras y fangos. Reducidas vibraciones gracias al rodete equilibrado dinámicamente.</i></p> <p><b>GIRANTE MONOCANALE: M</b>  <b>Caratterizzata da buona sicurezza contro l'intasamento, larghi passaggi sferici, buona resistenza all'usura, bassa azione meccanica sul fluido, elevato rendimento idraulico.</b>  <b>Particolarmente adatta per acque chiare, acque cariche contenenti corpi solidi e fibrosi, acque cloacali, liquami e fanghi.</b>  <b>Basse vibrazioni grazie alla girante equilibrata dinamicamente.</b></p>	
<p><b>DOUBLE CHANNEL IMPELLER: D</b>                  It offers reliability against clogging and features wide through sections and a good resistance to wear, low mechanical action on the fluid, high hydraulic efficiency at high flow rates.                  Particularly suitable for clean water, water containing solids and fibrous solids, cloacal water, sewage and sludge.                  Low vibrations thanks to the dynamically balanced impeller.</p> <p><b>RODETE BICANAL: D</b>  <i>Caracterizado por su buena seguridad contra atascos; anchos pasos esféricos, buena resistencia al desgaste, reducida acción mecánica sobre el fluido, elevado rendimiento hidráulico a los elevados caudales. Particularmente idóneo para aguas claras, aguas cargadas con cuerpos sólidos y filamentosos, agua de cloaca, aguas negras y fangos. Reducidas vibraciones gracias al rodete equilibrado dinámicamente.</i></p> <p><b>GIRANTE BICANALE: D</b>  <b>Caratterizzata da buona sicurezza contro l'intasamento, larghi passaggi sferici, buona resistenza all'usura, bassa azione meccanica sul fluido, elevato rendimento idraulico alle alte portate.</b>  <b>Particolarmente adatta per acque chiare, acque cariche contenenti corpi solidi e fibrosi, acque cloacali, liquami e fanghi.</b>  <b>Basse vibrazioni grazie alla girante equilibrata dinamicamente.</b></p>	

Caprari's K+ is the new series of electric pumps for wastewater designed with non-clogging hydraulic parts and generously sized free passages able to do away with down times and costly maintenance work.

Caprari K+ es la nueva serie de electrobombas para líquidos cargados, proyectada con hidráulica exenta de atascamientos y amplios pasajes libres, evitando así las paradas máquina y las costosas intervenciones de mantenimiento

Caprari K+ è la nuova serie di elettropompe per liquidi carichi progettata con idraulica non intasabile e ampi passaggi liberi così da evitare fermi macchina e costosi interventi di manutenzione.

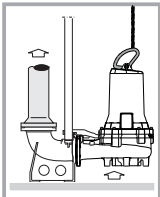
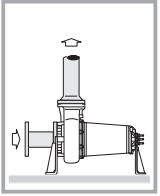
<p><b>FIXED WITH CONNECTING FOOT</b> This is the most suitable installation for permanent pumping stations. No particular building structures are required and the system is easy to construct. Quick connection ensures that the pump can be rapidly and easily removed from the tank and successively reinstalled. This means that routine or extraordinary maintenance work can be carried out in complete safety without the need to enter the accumulation tank. For this installation are available the connecting foot, the guide pipes, chain, etc.</p> <p><b>FIJA CON SOPORTE DE ACOPLAMIENTO</b> <i>Es la más indicada para las estaciones de elevación fijas. No son necesarias particulares infraestructuras para la construcción y la instalación se realiza fácilmente. El acoplamiento rápido hace posible una extracción rápida y fácil y un sucesivo nuevo emplazamiento de la electrobomba en la cámara, permitiendo realizar las operaciones de mantenimiento rutinario o extraordinario de manera segura y sin tener que entrar en la cámara de bombeo. Para esta instalación se ofrece el soporte de acoplamiento, cadena, etc.</i></p> <p><b>FISSA CON PIEDE DI ACCOPPIAMENTO</b> <b>E' l'installazione più indicata per le stazioni di sollevamento fisse. Non sono richieste particolari infrastrutture edili e l'impianto è di facile realizzazione. L'accoppiamento rapido consente una veloce e facile estrazione e successivo riposizionamento dell'elettropompa nella vasca permettendo di eseguire l'ordinaria manutenzione o l'intervento eccezionale in tutta sicurezza senza dovere entrare nella vasca di raccolta. Per questa installazione sono disponibili il piede di accoppiamento, tubi guida, catena ecc.</b></p>	
<p><b>SUBMERSIBLE WITH BASE FRAME</b> Recommended version provided for electric pumps installed on flat/solid surfaces and with flexible discharge hose only, particularly suitable for: - all infrequent or non-routine uses; - use on building sites or where mobile systems are required; - remodelling of existing stations with architectural constraints. Support frame, delivery hose pipe holder, chain, etc. available on demand.</p> <p><b>SUMERGIDA CON BASE SOPORTE</b> <i>Versión aconsejada sólo con electrobomba instalada sobre superficie de apoyo sólida y plana y con tubería de impulsión flexible, particularmente indicada para:</i> - todos aquellos usos que tienen carácter esporádico o extraordinario. - el empleo en obras o donde se requiera movilidad. - reestructuración de estaciones existentes con disposiciones arquitectónicas. <i>Se ofrece la provisión de estructura de soporte, curva-porta-tubo de impulsión flexible, cadena, etc.</i></p> <p><b>IMMERSA SU TELAIO</b> <b>Versione consigliata solo con elettropompa installata su superficie di appoggio solida e piana e con tubazione di mandata flessibile, particolarmente indicata per:</b> - tutti gli impieghi saltuari o che hanno carattere di eccezionalità - impiego in cantiere o dove sia richiesta la mobilità - ristrutturazione di stazioni esistenti con vincoli architettonici. Sono fornibili il telaio di sostegno, curva porta tubo di mandata flessibile, catena ecc..</p>	
<p><b>IN A DRY CHAMBER</b> This is the horizontal or vertical installation requiring a dry chamber beside the fluid accumulation tank in order to house the electric pump unit. As compared to conventional non-submersible machines, this installation offers the utmost reliability during operation and absence of risks even if the dry chamber becomes submerged with fluid. Base frames available on demand.</p> <p><b>EN CAMARA SECA</b> <i>Es la instalación horizontal o vertical que necesita una cámara seca, adyacente a la cámara de recogida del líquido, para alojar el grupo electrobomba. Con relación a las máquinas tradicionales no sumergibles, presenta máxima seguridad en el funcionamiento y ausencia de riesgos incluso si la cámara seca se llenase de líquido. Se ofrece la provisión de estructuras de soporte.</i></p> <p><b>IN CAMERA ASCIUTTA</b> <b>E' l'installazione orizzontale o verticale che necessita di una camera asciutta, adiacente alla vasca di raccolta del liquido, per ospitare il gruppo elettropompa. Rispetto le macchine tradizionali non sommergibili presenta massima sicurezza di funzionamento ed assenza di rischi anche nella eventualità che la camera asciutta venga sommersa di liquido. Sono fornibili i supporti di sostegno.</b></p>	
<p><b>HORIZONTAL</b> Upward outlet. The electric pump is fixed in place with support brackets. This keeps the need for special parts to the minimum. Horizontal intake, vertical delivery. Minimum height measurement.</p> <p><b>HORIZONTAL</b> <i>Con boca de impulsión hacia arriba. La fijación de la electrobomba se logra con estribos de soporte. Esta disposición requiere un número limitado de piezas especiales. La aspiración es horizontal y la impulsión es vertical, con reducido espacio ocupado en altura.</i></p> <p><b>ORIZZONTALE</b> <b>Con bocca premente rivolta verso l'alto. Il fissaggio della elettropompa viene eseguito con staffe di sostegno. Questa disposizione richiede un numero limitato di pezzi speciali. L'aspirazione è orizzontale e la mandata è verticale con un contenuto ingombro in altezza.</b></p>	
<p><b>VERTICAL</b> Assembly allowing easy inspection and maintenance. Horizontal intake and delivery. This is the dry chamber installation that offers the smallest plan size.</p> <p><b>VERTICAL</b> <i>Esta disposición permite la máxima facilidad de inspección y mantenimiento; la aspiración y la impulsión son horizontales y representa la posibilidad de menor espacio ocupado en la planta</i></p> <p><b>VERTICALE</b> <b>Questa disposizione consente la massima facilità di ispezione e manutenzione, l'aspirazione e la mandata sono orizzontali e presenta i minimi ingombri in pianta.</b></p>	

Technical and operational features  
Características técnicas y de prestaciones  
Caratteristiche tecniche e di funzionamento

- Asynchronous, three-phase electric motor with squirrel-cage rotor, class F insulation (max. 155°C) or class H insulation (max. 180°C), submersible, with protection degree IP68 in compliance with IEC 529 standards or IP58 according to EN 60034-5 standards. Continuous or intermittent service.
- Tolerable voltage variation in relation to the rated value:  $\pm 5\%$ .
- Maximum power draw unbalance: 5%.
- Minimum submergence depth: consult data stated on each performance page.
- Maximum submergence depth: 20 m.
- Maximum temperature of pumped fluid: 40°C.
- pH of raised fluid: 4+10.
- The pumped fluid can contain solids in suspension, the size of which must not exceed the open section in the hydraulic part.
- Contact our technical department if the density of the pumped fluid exceeds 1 kg/dm<sup>3</sup> and/or if the viscosity exceeds 1 mm<sup>2</sup>/s (1 cSt).
- If the percentage of dry matter in the fluid exceeds 4%, it will be necessary to consider the consequences of the variation in the specific weight and viscosity of the fluid.
- When the electric pump is installed in compliance with the instructions given in the use and maintenance instructions, the acoustic pressure level issued by the machine within the forecast operating field will never reach 70 dB(A). Noise measurement was conducted according to ISO 3746 and the gauging points complied with EU directive 98/37. The maximum value is evenly distributed around the product.
- Construction of electric pump models in the flameproof version (X) complies with standards EN60079-0 - EN60079-1 type ATEX II 2G Exd IIB T4
- Rotation direction: Clockwise viewed from above.

- *Motor eléctrico, asíncrono, trifásico, con rotor en jaula de ardilla, aislamiento de clase F (155°C máx.) o clase H (180°C máx.), sumergido con grado de protección IP68 según las normas IEC 529 o IP58 según las normas EN 60034-5, servicio continuo o intermitente.*
- *Variación de la tensión de alimentación respecto a la tensión nominal:  $\pm 5\%$ .*
- *Desequilibrio máximo permitido en la corriente absorbida: 5%.*
- *Profundidad de inmersión mínima: ver la cota indicada en cada página característica.*
- *Profundidad de inmersión máxima: 20 m*
- *Temperatura máxima líquido bombeado: 40°C.*
- *pH del líquido por elevar: 4+10.*
- *El líquido bombeado puede contener cuerpos sólidos en suspensión cuyo tamaño no debe ser superior al paso libre en la parte hidráulica.*
- *Ponerse en contacto con nuestras oficinas técnicas ante la presencia de una densidad superior a 1 kg/dm<sup>3</sup> y/o de una viscosidad superior a 1 mm<sup>2</sup>/s (1 cSt). Si se observa un porcentaje seco del fluido superior al 4%, es necesario considerar las consecuencias debidas a la variación del peso específico y de la viscosidad de la mezcla líquida.*
- *Cuando la electrobomba se instala siguiendo las indicaciones suministradas con el manual de uso y mantenimiento, el nivel de ruido emitido por la máquina en el campo de funcionamiento previsto, no alcanzará en ningún caso los 70 dB (A). La medición del ruido ha sido efectuada según la Norma ISO 3746 y los puntos de medición según la directiva 98/37/CE. El valor máximo se encuentra uniformemente distribuido entorno al producto.*
- *Para los modelos de electrobombas en la versión antideflagrante (X), la construcción es según las normas EN60079-0 - EN60079-1 tipo ATEX II 2G Exd IIB T4*
- *Sentido de rotación: horario visto desde arriba.*

- **Motore elettrico, asincrono trifase, con rotore a gabbia di scoiattolo, isolamento in classe F (155°C max.) o in classe H (180°C max.), sommergibile con grado di protezione IP68 secondo le norme IEC 529 o IP58 secondo le norme EN 60034-5, servizio continuo o intermittente.**
- **Variazione della tensione di alimentazione rispetto la tensione nominale  $\pm 5\%$ .**
- **Squilibrio massimo ammesso sulla corrente assorbita: 5%.**
- **Profondità di immersione minima: vedi quota indicata su ogni pagina caratteristica.**
- **Profondità di immersione massima: 20 m.**
- **Temperatura max. liquido pompato: 40°C.**
- **pH del liquido da sollevare: 4+10.**
- **Il liquido pompato può contenere corpi solidi in sospensione la cui grandezza non sia superiore al passaggio libero nella parte idraulica.**
- **Interpellare i nostri uffici tecnici in presenza di una densità superiore a 1 kg/dm<sup>3</sup> e/o di una viscosità superiore a 1 mm<sup>2</sup>/s (1 cSt). Se si riscontra una percentuale secca del fluido superiore al 4% occorre considerare le conseguenze dovute alla variazione del peso specifico e della viscosità della miscela liquida.**
- **Quando l'elettropompa viene installata secondo le indicazioni fornite sul manuale di uso e manutenzione il livello di pressione acustica emesso dalla macchina nel campo di funzionamento previsto, non raggiunge in nessun caso i 70 dB(A). La misura del rumore è stata condotta secondo la ISO 3746 ed i punti di rilievo secondo la direttiva 98/37/CE. Il valore massimo si trova uniformemente distribuito attorno al prodotto.**
- **Per i modelli di elettropompe in versione antideflagrante (X), la costruzione è conforme alle norme EN60079-0 - EN60079-1 tipo ATEX II 2G Exd IIB T4.**
- **Senso di rotazione: orario vista dall'alto.**

FORCED COOLING EXECUTION  
(R VERSION)

Forced cooling on above models is obtained as follows:

- through the internal circulation of the pumped liquid itself. In such a case its temperature must not be higher than 40°C and a low solid content;
- by feeding the system through an external source (Q<sub>min</sub>=0,2 l/s at 4 bar max).

MAQUINAS CON REFRIGERACION AUTONOMA  
(VERSION "R")

En estos modelos el sistema de refrigeración forzado se logra:

- *con la circulación interna del mismo líquido bombeado, siempre que la temperatura del mismo no supere los 40°C y posea un reducido contenido de sustancias sólidas.*
- *alimentándolo mediante una fuente externa (Q<sub>min</sub>. = 0,2 l/s a 4 bar máx) en los restantes casos.*

MACCHINE CON RAFFREDDAMENTO  
(VERSIONE "R")

Su questi modelli il sistema di raffreddamento forzato è ottenuto:

- con la circolazione interna dello stesso liquido pompato purché la sua temperatura non superi i 40°C. e con un basso contenuto di sostanze solide.
- alimentandolo tramite una fonte esterna (Q<sub>min</sub>=0,2 l/s a 4 bar max) negli altri casi.



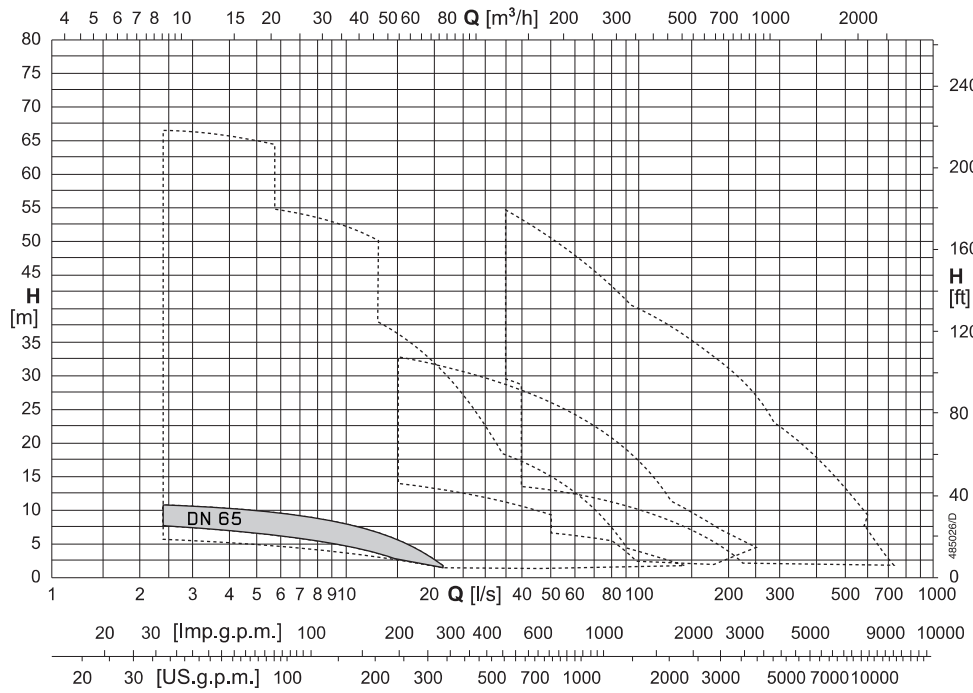

Motor code match  
En comun con sigla motor  
Comunanza con sigla motore

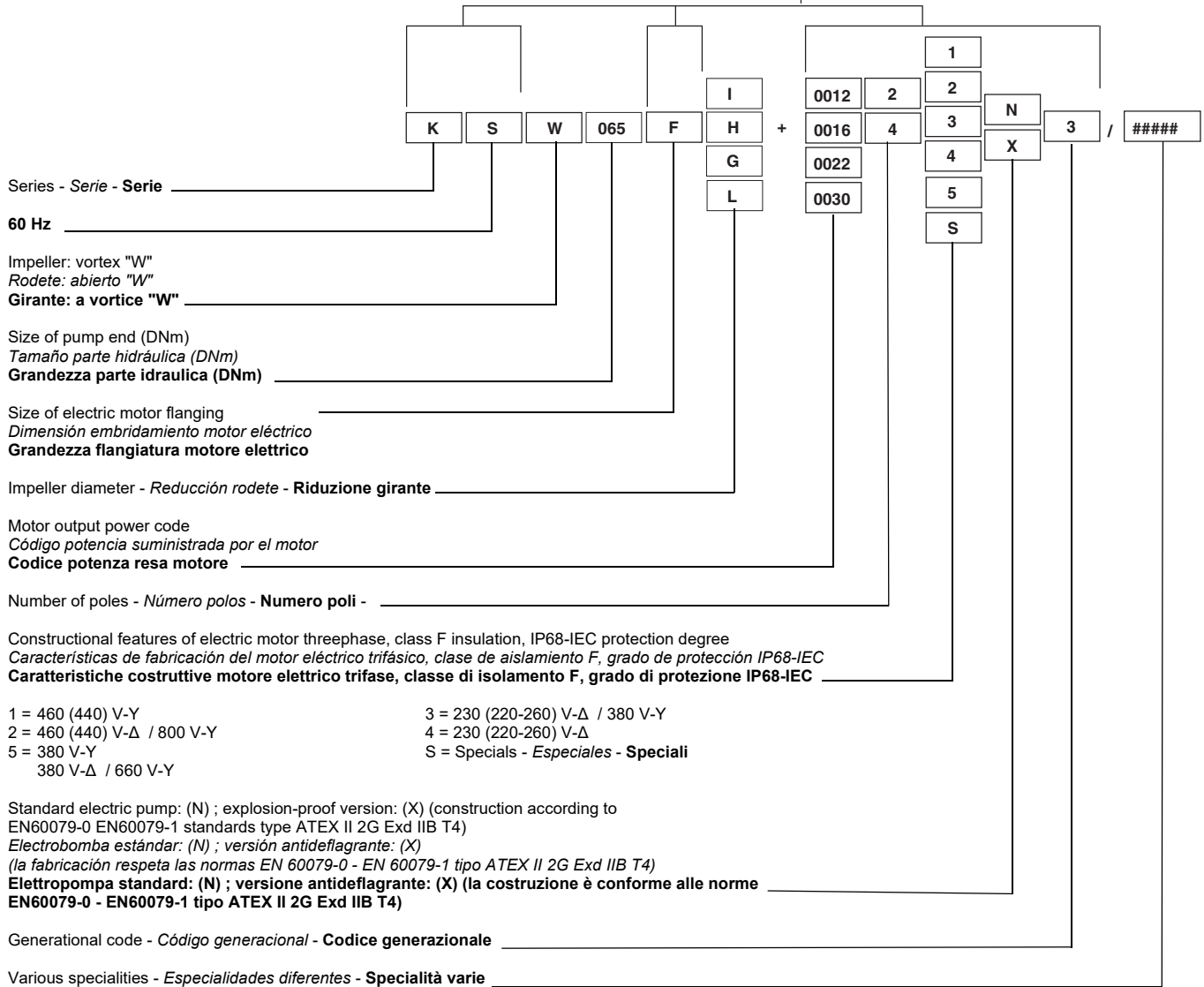

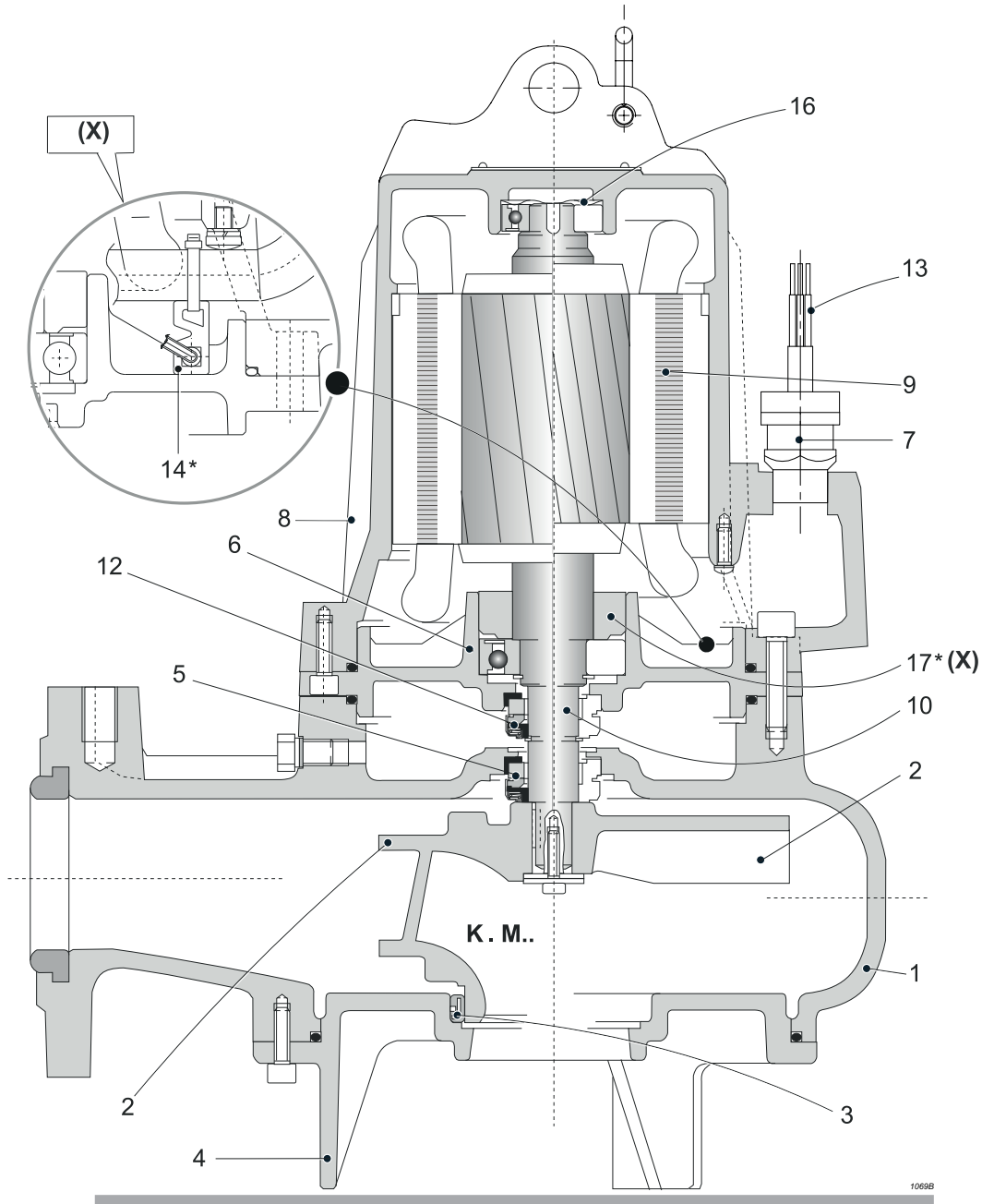

Pos.	Parts	Materials	Numero	Material	Nomenclatura	Materiale
1	Delivery body	Cast iron	Cuerpo impulsión	Hierro fundido	Corpo mandata	Ghisa grigia
2	Impeller	Cast iron	Rodete	Hierro fundido	Girante	Ghisa grigia
3	Ring impeller seat	Steel/Rubber	Anillo alojam. rodete	Acero/Goma	Anello sede girante	Acciaio/Gomma
4	Suction support	Cast iron	Soporte aspiración	Hierro fundido	Supporto aspirazione	Ghisa grigia
5	Mechanical seal on pump side	silicon carbide/ceramic	Cierre mecánico lado bomba	Carburo de silicio/cerámica	Tenuta meccanica lato pompa	Carburo di silicio/ceramica
6	Support bearing	Nodular cast iron	Soporte cojinete	Fundicion esferoidal	Supporto cuscinetto	Ghisa sferoidale
7	Cable clamp	Brass	Sujeta-cable	Latón	Pressacavo	Ottone
8	Motor casing	Cast iron	Carcasa motor	Hierro fundido	Carcassa motore	Ghisa grigia
9	Stator	Electrical steel	Estátor	Chapa magnética	Statore	Lamierino magnetico
10	Complete shaft with rotor	Stainless steel/ Magnetic steel	Eje con rotor	Acero inox/Chapa magnética	Albero completo di rotore	Acciaio inox/ Lamierino magnetico
12	Mechanical seal on motor side	Ceramic/graphite	Cierre mecánico lado motor	Cerámica/grafito	Tenuta meccanica lato motore	Ceramica/grafite
13	Round power cable	-	Cable redondo de alimentación	-	Cavo tondo di alimentazione	-
14	Conductivity probe	-	Sonda de conductividad	-	Sonda di conduttività	-
16	Elastic ring	Steel	Anillo elástico	Acero	Anello elastico	Acciaio
17	Spacer sleeve	Steel	Separador	Acero	Distanziale	Acciaio
18	Handle (upon request)	Stainless steel	Manilla (opcional)	Acero inox	Maniglia (su richiesta)	Acciaio inox

\* For explosion-proof versions (X); On demand for (N) versions.

\* Para versiones antideflagrantes (X);  
bajo pedido para versiones (N).

\* Per versioni antideflagranti (X); su richiesta  
per versioni (N).

(Conductivity probe in the motor casing)

(Sonda de conductividad en la carcasa motor)

(Sonda di conduttività nella carcassa motore)

Screws and nuts in stainless steel.

Tornillos y tuercas acero inox

Viti e dadi in acciaio inox



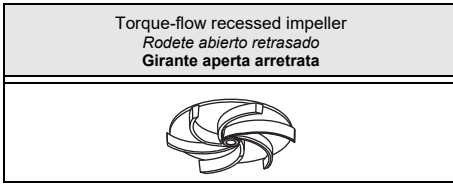

Type Tipo Tipo	KSW065F...41N3	KSW065F...41X3
Thermal probes <i>Sondas térmicas</i> <i>Sonde termiche</i>	On request <i>Opcional</i> <i>Su richiesta</i>	Yes <i>Si</i> <i>Si</i>
Conductivity probe <i>Sonda de conductividad</i> <i>Sonda di conduttività</i>	On request <i>Opcional</i> <i>Su richiesta</i>	Yes <i>Si</i> <i>Si</i>

Version cable (1) <i>Versión cable (1)</i> <i>Cavo Versione (1)</i>		
Electric pump type <i>Electrobomba tipo</i> <i>Elettropompa tipo</i>	Power supply <i>Alimentación</i> <i>Alimentazione</i>	Auxiliary <i>Auxiliar</i> <i>Ausiliario</i>
KSW065FI+001641N3	1x(4x1,5)x10	
KSW065FH+002141N3	1x(4x1,5)x10	
KSW065FG+002641N3	1x(4x1,5)x10	

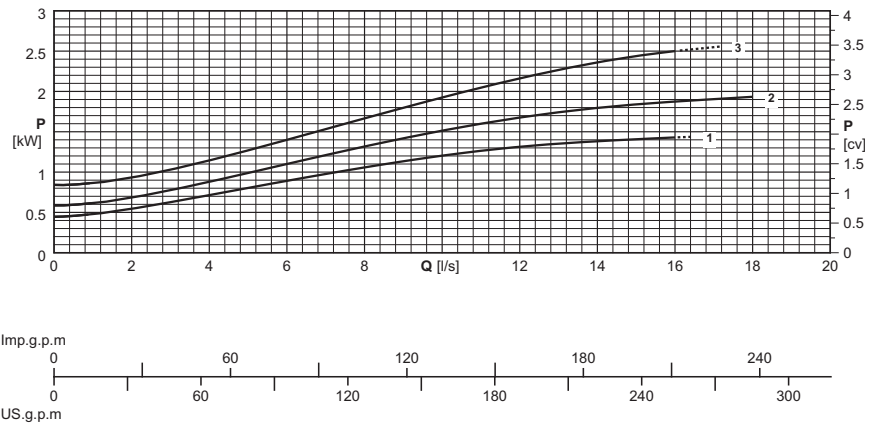
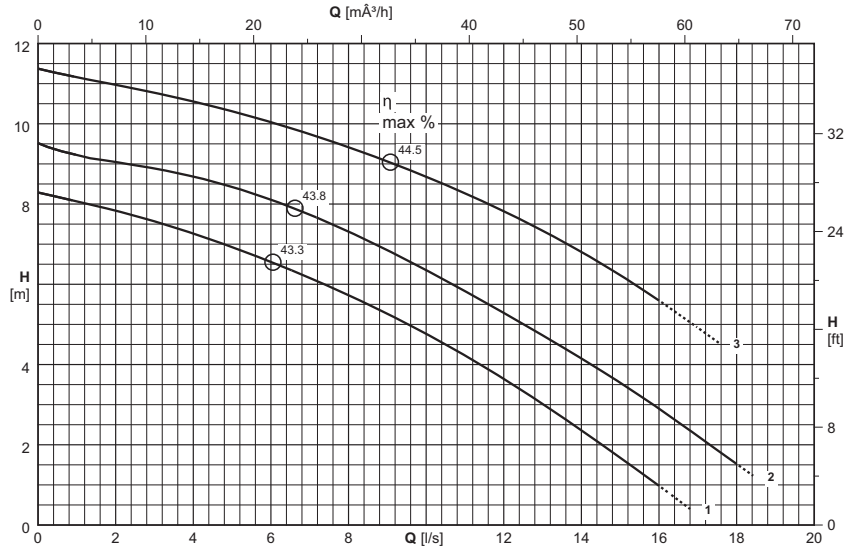

(1) = n°. of cables x (n°. of wires each cable x size [mm<sup>2</sup>]) x cable length [m] - Cable sheath in rubber H07RN8-F (Version .....+...41X3: Cable NSSHOU-J)  
Version .....+...41X3 Power supply:1x(7x1,5)x10  
Cable length exceeding 10 m on request

(1) = n. cables x (n° conductores por cable x sección [mm<sup>2</sup>]) x longitud cable [m] - Vaina del cable de goma H07RN8-F (Versión .....+...41X3: Cable NSSHOU-J)  
Versión .....+...41X3 Alimentación:1x(7x1,5)x10  
Longitud cable superior de 10 m opcional

(1) = n°. cavi x (n°. conduttori per cavo x sezione [mm<sup>2</sup>]) x lunghezza cavo [m] - Guaina cavo in gomma H07RN8-F (Versione .....+...41X3: Cavo NSSHOU-J)  
Versione .....+...41X3 Alimentazione:1x(7x1,5)x10  
Lunghezza cavo superiore a 10 m - su richiesta

Electric pump type <i>Electrobomba tipo</i> <i>Elettropompa tipo</i>	Curve <i>Curva</i> <i>Curva</i>	Motor power <i>Potencia motor</i> <i>Potenza motore</i>	Capacity <i>Caudal</i> <i>Portata</i>															
			[l/s]	0	0,9	1	2	3	4	5	6	7	8	9	10	15		
		P <sub>2</sub>	[m <sup>3</sup> /h]	0	3,2	3,6	7,2	10,8	14,4	18	21,6	25,2	28,8	32,4	36	54		
	(N°)	[kW]	Head <i>Altura de carga</i> <i>Prevalenza</i>															
			[m]	8,3	8,1	8,1	7,8	7,6	7,3	6,9	6,6	6,2	5,7	5,3	4,8	1,7		
KSW065FI+001641N3	1	1,6	[m]	8,3	8,1	8,1	7,8	7,6	7,3	6,9	6,6	6,2	5,7	5,3	4,8	1,7		
KSW065FH+002141N3	2	2,1	[m]	9,5	9,2	9,2	9	8,9	8,7	8,4	8,1	7,7	7,3	6,8	6,3	3,5		
KSW065FG+002641N3	3	2,6	[m]	11,4	11,2	11,2	11	10,8	10,6	10,3	10	9,7	9,4	9,1	8,7	6,2		

P<sub>2</sub> = Power rated by the motor  
Performance tolerance as per:  
UNI/ISO 9906 Grade 3B  
For motor performances specification see page "motor features"  
For the accessories specification see page "Accessories"  
The impellers will be trimmed to meet the duty point

P<sub>2</sub> = Potencia suministrada por el motor  
Tolerancias sobre las prestaciones según normas:  
UNI/ISO 9906 Nivel 3B  
Para las características de los motores ver página "Características motores"  
Para los accesorios ver página "Accessories"  
Los rodetes de la bomba son torneados para obtener el punto de trabajo requerido.

P<sub>2</sub> = Potenza resa dal motore  
Tolleranze sulle prestazioni secondo norme:  
UNI/ISO 9906 Grado 3B  
Per caratteristiche motori vedere pagina "caratteristiche motori"  
Per accessori vedere pagina accessori  
Le giranti vengono tornite in modo da ottenere il punto di lavoro richiesto

Permanent submersible version  
 Versión fija sumergida  
 Esecuzione immersa fissa

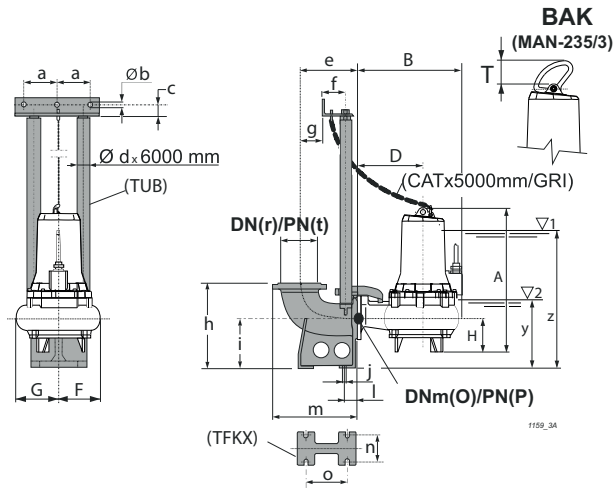

Type Tipo Tipo	Free passage Paso libre Passaggio Libero	Weight Peso Peso	A	B	D	F	G	H	O	P	T	Accessories Accesorios Accessori						
	[mm]												[kg]	[mm]				
KSW065FI+001641N3	Ø 55	65	565,6	373	225	148	148	140	65	16	65,3	F/E 2" F/E-A 2" E 2"						
KSW065FH+002141N3	Ø 55	67	565,6	373	225	148	148	140	65	16	65,3	F/E 2" F/E-A 2" E 2"						
KSW065FG+002641N3	Ø 55	65	565,6	373	225	148	148	140	65	16	65,3	F/E 2" F/E-A 2" E 2"						
<b>BAK.</b>	a	b	c	d	e	f	g	h	i	j	l	m	n	o	r	t	y	z
BAKF/E 2"	130	12,5	35	2"	220	102	40	280	160	18	47	320	110	156	80	ex PN10	250	415
BAKF/E-A 2"	130	12,5	35	2"	220	102	40	280	160	18	47	320	110	156	80	16	250	415
BAKE 2"	130	12,5	35	2"	220	102	40	280	160	18	47	312,5	110	156	65	16	250	415

(3) z = Minimum submergence depth for motor without casing with continuous duty S1 (NPSHR permitting)  
 y = Minimum submergence depth for motor without casing with intermittent duty S3 (NPSHR permitting)

(3) z = Inmersión mínima para motor sin camisa en funcionamiento continuo S1 (compatiblemente con el NPSHR)  
 y = Inmersión mínima para motor sin camisa en funcionamiento intermitente S3 (compatiblemente con el NPSHR)

(3) z = Immersione minima per motore senza mantello in funzione continuo S1 compatibilmente con l'NPSHR  
 y = Immersione minima con motore senza mantello in funzione intermittente S3 compatibilmente con l'NPSHR

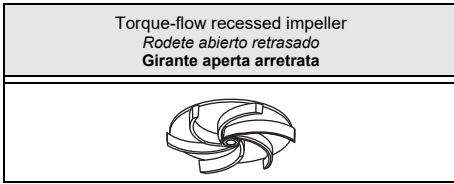

Type Tipo Tipo	KSW065F...21N3	KSW065F...21X3
Thermal probes <i>Sondas térmicas</i> <i>Sonde termiche</i>	On request <i>Opcional</i> <i>Su richiesta</i>	Yes <i>Si</i> <i>Si</i>
Conductivity probe <i>Sonda de conductividad</i> <i>Sonda di conduttività</i>	On request <i>Opcional</i> <i>Su richiesta</i>	Yes <i>Si</i> <i>Si</i>

Version cable (1) <i>Versión cable (1)</i> <i>Cavo Versione (1)</i>		
Electric pump type <i>Electrobomba tipo</i> <i>Elettropompa tipo</i>	Power supply <i>Alimentación</i> <i>Alimentazione</i>	Auxiliary <i>Auxiliar</i> <i>Ausiliario</i>
KSW065FL+003121N3	1x(4x1,5)x10	
KSW065FG+003121N3	1x(4x1,5)x10	

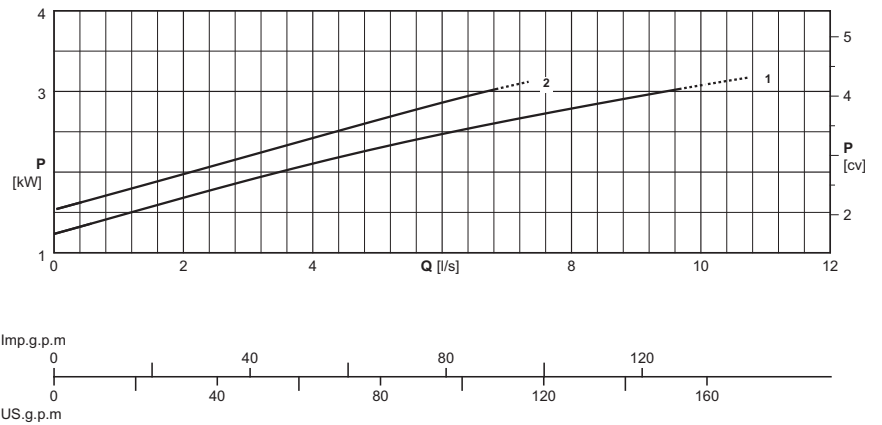
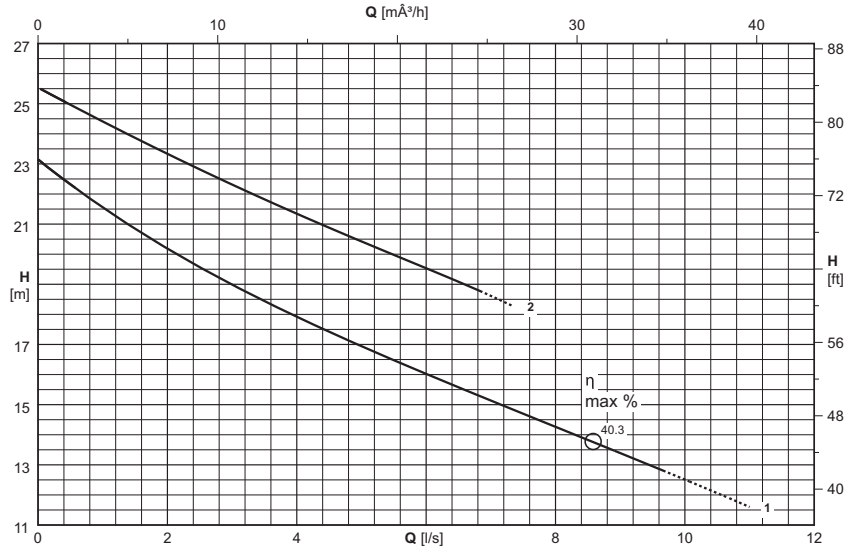

(1) = n°. of cables x (n°. of wires each cable x size [mm²]) x cable length [m] - Cable sheath in rubber H07RN8-F (Version .....+...21X3: Cable NSSHÖU-J)  
Version .....+...21X3 Power supply:1x(7x1,5)x10  
Cable length exceeding 10 m on request

(1) = n. cables x (n° conductores por cable x sección [mm²]) x longitud cable [m] - Vaina del cable de goma H07RN8-F (Versión .....+...21X3: Cable NSSHÖU-J)  
Versión .....+...21X3 Alimentación:1x(7x1,5)x10  
Longitud cable superior de 10 m opcional

(1) = n°. cavi x (n°. conduttori per cavo x sezione [mm²]) x lunghezza cavo [m] - Guaina cavo in gomma H07RN8-F (Versione .....+...21X3: Cavo NSSHÖU-J)  
Versione .....+...21X3 Alimentación:1x(7x1,5)x10  
Lunghezza cavo superiore a 10 m - su richiesta

Electric pump type <i>Electrobomba tipo</i> <i>Elettropompa tipo</i>	Curve <i>Curva</i> <i>Curva</i>	Motor power <i>Potencia motor</i> <i>Potenza motore</i>	Capacity <i>Caudal</i> <i>Portata</i>																	
			[l/s]	0	0,5	0,6	0,7	0,8	0,9	1	2	3	4	5	6	7	8	9	10	11
P <sub>2</sub>			[m³/h]	0	1,8	2,2	2,5	2,9	3,2	3,6	7,2	10,8	14,4	18	21,6	25,2	28,8	32,4	36	39,6
(N°)			[kW]	Head <i>Altura de carga</i> <i>Prevalenza</i>																
KSW065FL+003121N3	1	3,1	[m]	23,2	22,3	22,2	22	21,9	21,7	21,6	20,2	19	17,9	16,9	16	15,1	14,3	13,4	12,5	11,6
KSW065FG+003121N3	2	3,1	[m]	25,5	25	24,9	24,7	24,6	24,5	24,4	23,3	22,3	21,3	20,4	19,5	18,6				

P<sub>2</sub> = Power rated by the motor  
Performance tolerance as per:  
UNI/ISO 9906 Grade 3B  
For motor performances specification see page "motor features"  
For the accessories specification see page "Accessories"  
The impellers will be trimmed to meet the duty point

P<sub>2</sub> = Potencia suministrada por el motor  
Tolerancias sobre las prestaciones según normas:  
UNI/ISO 9906 Nivel 3B  
Para las características de los motores ver página "Características motores"  
Para los accesorios ver página "Accessories"  
Los rodetes de la bomba son torneados para obtener el punto de trabajo requerido.

P<sub>2</sub> = Potenza resa dal motore  
Tolleranze sulle prestazioni secondo norme:  
UNI/ISO 9906 Grado 3B  
Per caratteristiche motori vedere pagina "caratteristiche motori"  
Per accessori vedere pagina accessori  
Le giranti vengono tornite in modo da ottenere il punto di lavoro richiesto

Permanent submersible version  
Versión fija sumergida  
Esecuzione immersa fissa

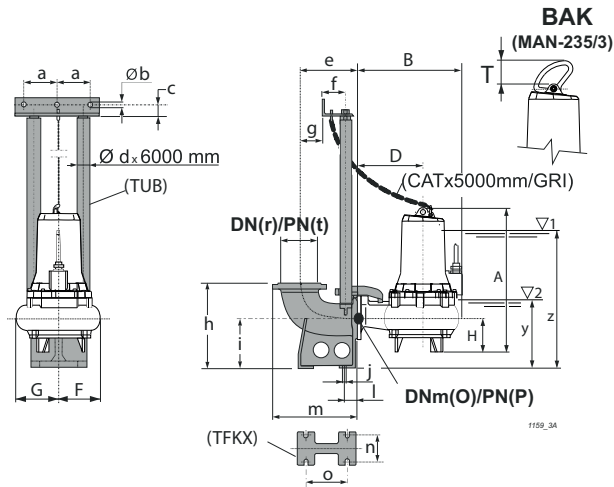

Type Tipo Tipo	Free passage Paso libre Passaggio Libero	Weight Peso Peso	A	B	D	F	G	H	O	P	T	Accessories Accesorios Accessori									
	[mm]												[kg]	[mm]							
KSW065FL+003121N3	Ø 40	65	533,6	370	225	113	113	107,5	65	16	65,3	F/E 2" F/E-A 2" E 2"									
KSW065FG+003121N3	Ø 40	62	533,6	370	225	113	113	107,5	65	16	65,3	F/E 2" F/E-A 2" E 2"									
BAK.			a	b	c	d	e	f	g	h	i	j	l	m	n	o	r	t	y	z	
BAKF/E 2"			130	12,5	35	2"	220	102	40	280	160	18	47	320	110	156	80	80	ex PN10	252,5	442,5
BAKF/E-A 2"			130	12,5	35	2"	220	102	40	280	160	18	47	320	110	156	80	16	252,5	442,5	
BAKE 2"			130	12,5	35	2"	220	102	40	280	160	18	47	312,5	110	156	65	16	252,5	442,5	

(3) z = Minimum submergence depth for motor without casing with continuous duty S1 (NPSHR permitting)  
y = Minimum submergence depth for motor without casing with intermittent duty S3 (NPSHR permitting)

(3) z = Inmersión mínima para motor sin camisa en funcionamiento continuo S1 (compatiblemente con el NPSHR)  
y = Inmersión mínima para motor sin camisa en funcionamiento intermitente S3 (compatiblemente con el NPSHR)

(3) z = Immersione minima per motore senza mantello in funzione continuo S1 compatibilmente con l'NPSHR  
y = Immersione minima con motore senza mantello in funzione intermittente S3 compatibilmente con l'NPSHR



The following are also available: Anchoring bolts, level regulators and Electric panels

Se ofrecen además: tirafondos; reguladores de nivel y cuadros eléctricos

Sono inoltre disponibili: tirafondi, regolatori di livello e quadri elettrici

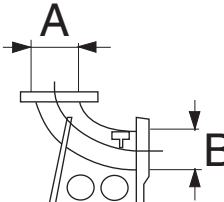
Duck-foot pedestal for automatic coupling (*) Base para acoplamiento automático (*) Piede di accoppiamento automatico (*)	Type Tipo Tipo	A		B		Weight Peso Peso [Kg]	Electric pump type Electrobomba tipo Elettropompa tipo								
		DN	UNI PN	DN	UNI PN		KSW065F								
	BAKE 2"	65	16	65	16	21	●								
	BAKF/E 2"	80	ex PN10	65	16	24	●								
	BAKF/E-A 2"	80	16	65	16	24	●								

(\*) = Complete with:

Pump coupling bracket (nodular cast iron)

Rail pipes anchor bracket (stainless steel)

Screw and nuts

(\*) = Con:

Abrazadera cuerpo de impulsión (fundición modular)

Soporte para tubos de guía (acero inoxidable)

Piezas menores

(\*) = Completo di:

Staffa corpo premente (ghisa sferoidale)

Staffa per tubi guida (acciaio inox)

Minuteria

Rail pipes (*) (dipped galvanized steel) Tubos guía (*) (acero galvanizado en caliente) Tubi guida (*) (acciaio zincato a caldo)	Type Tipo Tipo	Weight Peso Peso [Kg]	Electric pump type Electrobomba tipo Elettropompa tipo											
			KSW065F											
	TUB 2"	21	●											

(\*) = On demand: stainless steel

(\*) = Opcional: acero inoxidable

(\*) = Su richiesta: acciaio inox

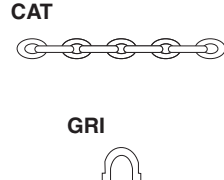
Chain and Shackle Kit (*) Kit Cadena y mosquetón (*) Kit Catena e Grillo (*)	Type Tipo Tipo	Max load Caudal máx Portata max [Kg]	Length Longitud Lunghezza [m]	Electric pump type Electrobomba tipo Elettropompa tipo										
				KSW065F										
	CAT D.6 / GRL D.8	140	5	●										

(\*) = On demand: stainless steel

(\*) = Opcional: acero inoxidable

(\*) = Su richiesta: acciaio inox

Flanged hose connection (dipped galvanized steel) Curva con brida portatubo (acero galvanizado) Curva flangiata portagomma (acciaio zincato a caldo)	Type Tipo Tipo	Weight Peso Peso [Kg]	Electric pump type Electrobomba tipo Elettropompa tipo											
			KSW065F											
	CFP65	5	●											

Handle in stainless steel (*) Manilla de enganche en acero inoxidable (*) Maniglia di aggancio in acciaio inox (*)	Type Tipo Tipo	Weight Peso Peso [Kg]	Electric pump type Electrobomba tipo Elettropompa tipo											
			KSW065F											
	MAN-235/3	0,5	●											

(\*) = Complete with screw and bolts

(\*) = Completa de tornillos y tuercas

(\*) = Completa di minuteria

60 Hz motor features (\*N/X)  
 Características motores a 60 Hz (\*N/X)  
 Caratteristiche motori a 60 Hz (\*N/X)

Poles Polos Poli	Motor type Motor tipo Motore tipo	Motor power Potencia motor Potenza motore		Absorption Consumo Assorbimento	Direct starting Arranque directo Avviamento diretto	Direct starting2 Arranque directo2 Avviamento diretto2		Starts / hour max Máx arranques/hora Max avviamenti/ora	Degree of intermittence Grado de intermitencia Grado di intermittenza
		P <sub>1</sub>	P <sub>2</sub>	IN (460V)		(Standard) (Estándar) (Standard)			
		[kW]	[A]	I <sub>S</sub> /I <sub>N</sub>		Direct Directo Diretto	Y - Δ		
4	KC00164..F100..	1,92	1,6	3,4	6,4	●		20	30
	KC00214..F100..	2,44	2,1	4,5	8,3	●		20	30
	KC00264..F100..	3	2,6	5	6,8	●		20	30
2	KC00312..F100..	3,5	3,1	5	9,1	●		20	40

\*N = Standard version

\*X = Explosion-proof version

P<sub>1</sub> = Power absorbed by the motor

P<sub>2</sub> = Power rated by the motor

I<sub>N</sub> = Rated current

I<sub>S</sub> = Starting current

- The electric pumps are suitable for S1 continuous service with submersed motor and for S3 intermittent service (see relative degrees of intermittence in the table) with non-submersed motor.

S3 service stands for intermittent service consisting of 10 minute equal cycles of which the previous table indicates the minutes of the cycle during which the motor may operate (eg. : S3 = 25% operation consists of a repetitive sequence of 2,5 minutes operation and 7,5 minutes at a standstill). See standard CEI EN 60034-1

The electric pump performances are obtained by using a 460V and 440V / 60Hz power supply for the motors. To use a 380V, 230V or 220V / 60Hz power rating:

- multiply the head by 0,95 when equal flow rates are involved
- pump efficiency remains practically unchanged when the flow rate is equal
- the power absorbed by the pump must be calculated again accordingly.

Other voltages on request.

\*N = Versión estándar

\*X = Versión antideflagrante

P<sub>1</sub> = Potencia absorbida motor

P<sub>2</sub> = Potencia suministrada por el motor

I<sub>N</sub> = Potencia suministrada motor

I<sub>S</sub> = Corriente de arranque

- Las electrobombas pueden funcionar en servicio continuo S1 con motor sumergido, en servicio intermitente S3 (ver relativos grados de intermitencia en la tabla) con motor no sumergido.

El servicio S3 indica un funcionamiento intermitente con ciclos iguales de 10 minutos de los que se señalan los minutos del ciclo en el que el motor puede funcionar (Ej.: S3 = 25% el funcionamiento está compuesto de una secuencia repetitiva de 2,5 min. de funcionamiento y de 7,5 min. de parada). Ver norma CEI EN 60034-1.

Las prestaciones de las electrobombas se logran alimentando los motores a 460V y 440V / 60Hz. Para alimentación a 380V, 230V y 220V / 60Hz:

- con igual caudal multiplicar la altura de elevación por 0,95;
- con igual caudal el rendimiento de la bomba no sufre prácticamente cambios;
- consecuencia la potencia absorbida por la bomba.

Tensiones distintas bajo pedido.

\*N = Versione standard

\*X = Versione antideflagrante

P<sub>1</sub> = Potenza assorbita motore

P<sub>2</sub> = Potenza resa dal motore

I<sub>N</sub> = Corrente nominale

I<sub>S</sub> = Corrente di avviamento

- Le elettropompe sono atte a funzionare in servizio continuo S1 con motore immerso, in servizio intermitente S3 con motore non immerso (vedi relativi gradi di intermittenza nella tabella).

Il servizio S3 sta ad indicare un funzionamento intermitente composto da cicli tutti uguali di 10 minuti di cui si indicano i minuti del ciclo in cui il motore può funzionare (Es. : S3 = 25% il funzionamento è composto da una sequenza ripetitiva di 2,5 minuti di funzionamento e di 7,5 minuti di sosta). Vedi norma CEI EN 60034-1.

Le prestazioni delle elettropompe sono ottenute alimentando i motori a 460V e 440V / 60Hz. Per alimentazione a 380V, 230V e 220V / 60Hz:

- a pari portata moltiplicare la prevalenza per 0,95
- a pari portata il rendimento pompa resta praticamente inalterato
- la potenza assorbita dalla pompa deve essere ricalcolata di conseguenza.

Tensioni diverse su richiesta.

Performance ranges  
Campo de prestaciones  
Campi di prestazione

- KSW080H
- KSM080F
- KSM080H
- KSW080L
- KSW100L
- KSM100H
- KSW100H
- KSM150H
- KSM150L
- KSD200N+
- 00756..6P

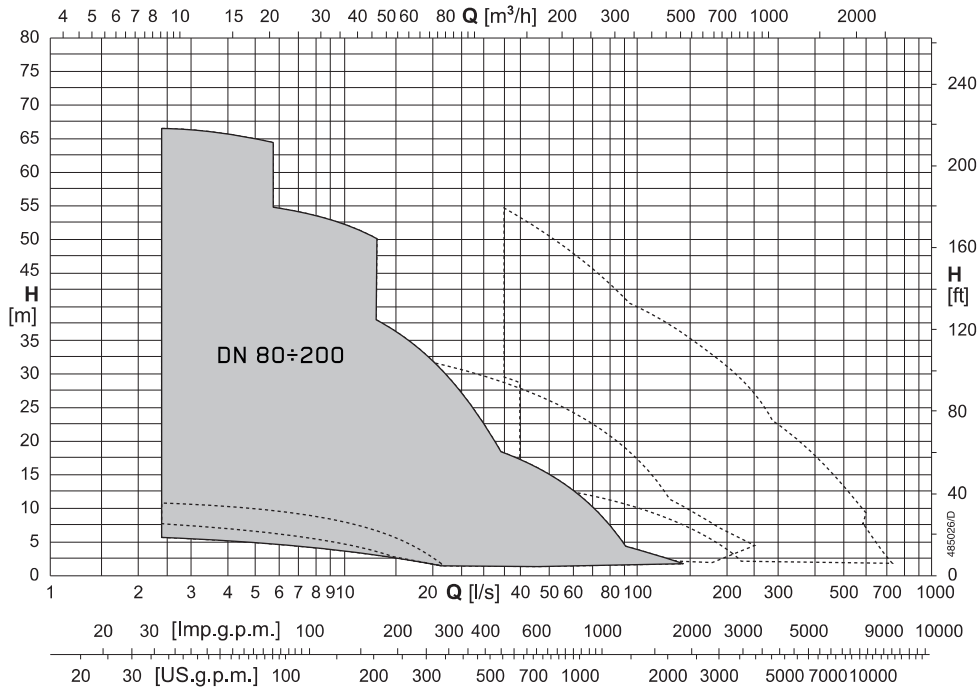

# K+ DN 80÷200



Electric pump coding  
Ejemplificación sigla electrobomba  
Esemplificazione sigla elettropompa

KSW080H  
KSM080F  
KSM080H  
KSW080L  
KSW100L  
KSM100H  
KSW100H  
KSM150H  
KSM150L  
KSD200N+  
00756..6P

Motor code match  
En comun con sigla motor  
Comunanze con sigla motore

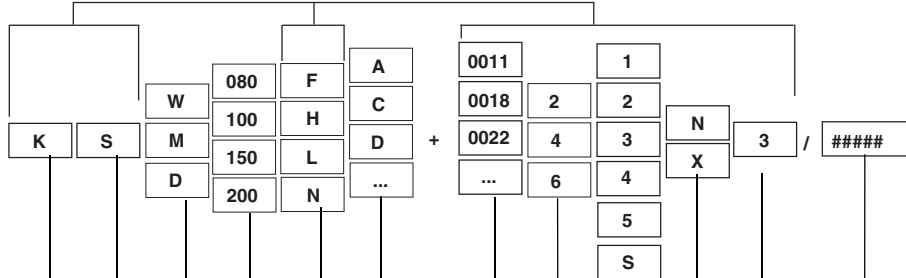

Series - Serie - Serie \_\_\_\_\_

60 Hz \_\_\_\_\_

Impeller: vortex "W"; single-channel "M"; double channel "D"  
Rodete: abierto "W"; monocanal "M" - Bicanal "D"  
Girante: a vortice "W"; monocanal "M"; bicanale "D" \_\_\_\_\_

Size of pump end (DNm)  
Tamaño parte hidráulica (DNm)  
Grandezza parte idraulica (DNm) \_\_\_\_\_

Size of electric motor flanging  
Dimensión embridamiento motor eléctrico  
Grandezza flangiatura motore elettrico \_\_\_\_\_

Impeller diameter - Reducción rodete - Riduzione girante \_\_\_\_\_

Motor output power code  
Código potencia suministrada por el motor  
Codice potenza resa motore \_\_\_\_\_

Number of poles - Número polos - Numero poli \_\_\_\_\_

Constructional features of electric motor threephase, class F insulation, IP68-IEC protection degree  
Características de fabricación del motor eléctrico trifásico, clase de aislamiento F, grado de protección IP68-IEC  
Caratteristiche costruttive motore elettrico trifase, classe di isolamento F, grado di protezione IP68-IEC

1 = 460 (440) V-Y  
2 = 460 (440) V-Δ / 800 V-Y  
3 = 230 (220-260) V-Δ / 380 V-Y  
4 = 230 (220-260) V-Δ  
5 = 380 V-Y  
380 V-Δ / 660 V-Y  
S = Specials - Especiales - Speciali \_\_\_\_\_

Standard electric pump: (N); explosion-proof version: (X) (construction according to EN60079-0 EN60079-1 standards type ATEX II 2G Exd IIB T4)  
Electrobomba estándar: (N); versión antideflagrante: (X) (la fabricación respeta las normas EN 60079-0 - EN 60079-1 tipo ATEX II 2G Exd IIB T4)  
Elettropompa standard: (N); versione antideflagrante: (X) (la costruzione è conforme alle norme EN60079-0 - EN60079-1 tipo ATEX II 2G Exd IIB T4)

Generational code - Código generacional - Codice generazionale \_\_\_\_\_

Various specialities - Especialidades diferentes- Specialità varie \_\_\_\_\_

KSW080H  
 KSM080H  
 KSW080L  
 KSW100L  
 KSM100H  
 KSW100H  
 KSM150H  
 KSM150L  
 KSD200N+  
 00756..6P

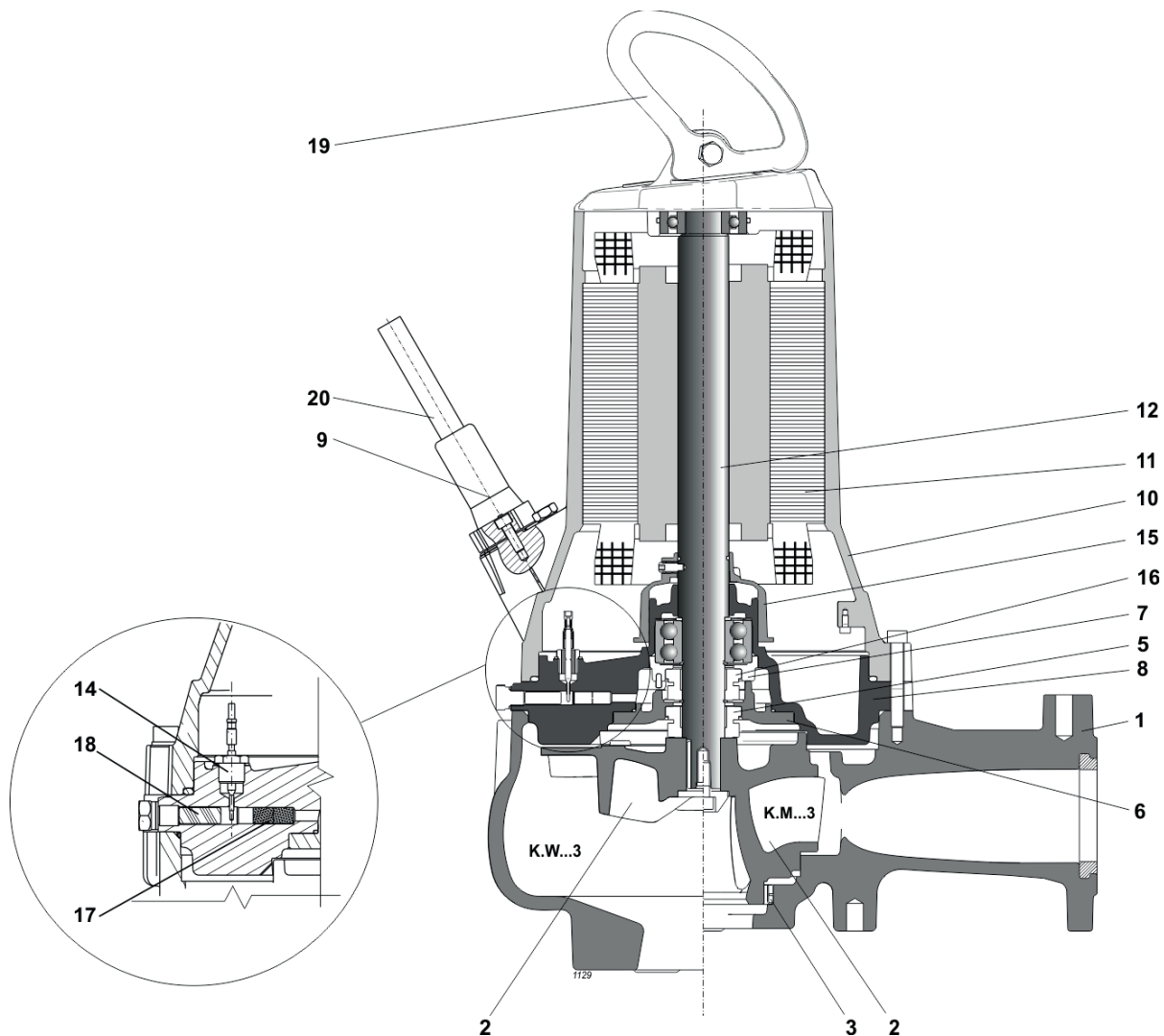

Pos.	Parts	Materials	Numero	Material	Nomenclatura	Materiale
1	Delivery body	Cast iron	Cuerpo impulsión	Hierro fundido	Corpo mandata	Ghisa grigia
2	Impeller	Cast iron	Rodete	Hierro fundido	Girante	Ghisa grigia
3	Ring impeller seat	-	Anillo alojam. rodete	-	Anello sede girante	-
5	Mechanical seal on pump side	silicon carbide/ ceramic	Cierre mecánico lado bomba	Carburo de silicio/ cerámica	Tenuta meccanica lato pompa	Carburo di silicio/ ceramica
6	Flange for mechanical seal	Nodular cast iron	Brida porta cierre mecánico	Fundicion esferoidal	Flangia porta tenuta meccanica	Ghisa sferoidale
7	Support bearing	Cast iron	Soporte cojinete	Hierro fundido	Supporto cuscinetto	Ghisa grigia
8	Oil box	Cast iron	Caja aceite	Hierro fundido	Scatola olio	Ghisa grigia
9	Cable clamp	Stainless steel	Sujeta-cable	Acero inox	Pressacavo	Acciaio inox
10	Motor casing	Cast iron	Carcasa motor	Hierro fundido	Carcassa motore	Ghisa grigia
11	Stator	Electrical steel	Estátor	Chapa magnética	Statore	Lamierino magnetico
12	Complete shaft with rotor	Stainless steel/ Magnetic steel	Eje con rotor	Acero inox/Chapa magnética	Albero completo di rotore	Acciaio inox/ Lamierino magnetico
14	Conductivity probe	-	Sonda de conductividad	-	Sonda di conduttività	-
15	Oil centrifuge	Technopolymer	Centrifugador de aceite	Tecnopolímero	Centrifugatore olio	Tecnopolimero
16	Mechanical seal on motor side	Ceramic/graphite	Cierre mecánico lado motor	Cerámica/grafito	Tenuta meccanica lato motore	Ceramica/grafite
17	Flame arrester	Stainless steel	Arestador de flama	Acero inox	Arrestatore di fiamma	Acciaio inox
18	Diaphragm	Nitrile rubber	Diafragma	Goma nitrilica	Membrana	Gomma nitrilica
19	Handle	Stainless steel	Manilla	Acero inox	Maniglia	Acciaio inox
20	Round power cable	-	Cable redondo de alimentación	-	Cavo tondo di alimentazione	-

Screws and nuts in stainless steel.

Tornillos y tuercas acero inox

Viti e dadi in acciaio inox

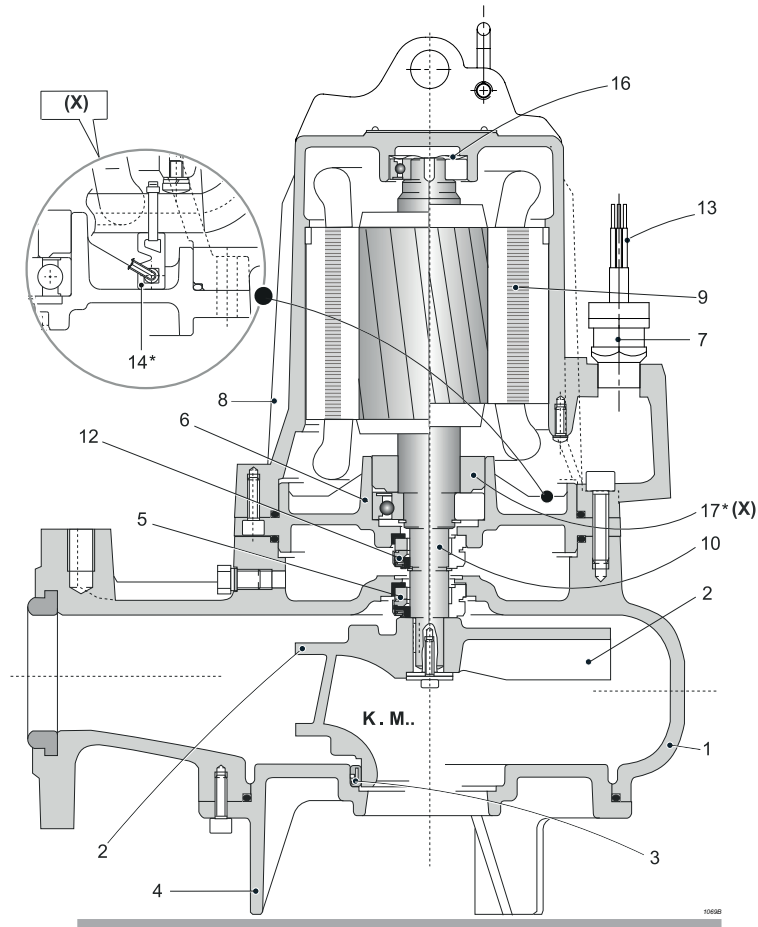

Pos.	Parts	Materials	Numero	Material	Nomenclatura	Materiale
1	Delivery body	Cast iron	Cuerpo impulsión	Hierro fundido	Corpo mandata	Ghisa grigia
2	Impeller	Cast iron	Rodete	Hierro fundido	Girante	Ghisa grigia
3	Ring impeller seat	Steel/Rubber	Anillo alojam. rodete	Acero/Goma	Anello sede girante	Acciaio/Gomma
4	Suction support	Cast iron	Soporte aspiración	Hierro fundido	Supporto aspirazione	Ghisa grigia
5	Mechanical seal on pump side	silicon carbide/ceramic	Cierre mecánico lado bomba	Carburo de silicio/cerámica	Tenuta meccanica lato pompa	Carburo di silicio/ceramica
6	Support bearing	Nodular cast iron	Soporte cojinete	Fundicion esferoidal	Supporto cuscinetto	Ghisa sferoidale
7	Cable clamp	Brass	Sujeta-cable	Latón	Pressacavo	Ottone
8	Motor casing	Cast iron	Carcasa motor	Hierro fundido	Carcassa motore	Ghisa grigia
9	Stator	Electrical steel	Estátor	Chapa magnética	Statore	Lamierino magnetico
10	Complete shaft with rotor	Stainless steel/ Magnetic steel	Eje con rotor	Acero inox/Chapa magnética	Albero completo di rotore	Acciaio inox/ Lamierino magnetico
12	Mechanical seal on motor side	Ceramic/graphite	Cierre mecánico lado motor	Cerámica/grafito	Tenuta meccanica lato motore	Ceramica/grafite
13	Round power cable	-	Cable redondo de alimentación	-	Cavo tondo di alimentazione	-
14*	Conductivity probe	-	Sonda de conductividad	-	Sonda di conduttività	-
16	Elastic ring	Steel	Anillo elástico	Acero	Anello elastico	Acciaio
17*	Spacer sleeve	Steel	Separador	Acero	Distanziale	Acciaio
18	Handle (upon request)	Stainless steel	Manilla (opcional)	Acero inox	Maniglia (su richiesta)	Acciaio inox

\* For explosion-proof versions (X); On demand for (N) versions.

\* Para versiones antideflagrantes (X); bajo pedido para versiones (N).

\* Per versioni antideflagranti (X); su richiesta per versioni (N).

Screws and nuts in stainless steel.

Tornillos y tuercas acero inox

Viti e dadi in acciaio inox

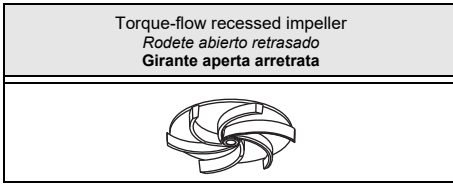

Type Tipo Tipo	KSW080H...+...61N3	KSW080H...+...61X3
Thermal probes Sondas térmicas Sonde termiche	Yes SI	Yes SI
Conductivity probe Sonda de conductividad Sonda di conduttività	Yes SI	Yes SI

Version cable (1) Versión cable (1) Cavo Versione (1)		
Electric pump type Electrobomba tipo Elettropompa tipo	Power supply Alimentación Alimentazione	Auxiliary Auxiliar Ausiliario
KSW080HH+001561N3	1x(7x1,5)x10	
KSW080HE+001861N3	1x(7x1,5)x10	

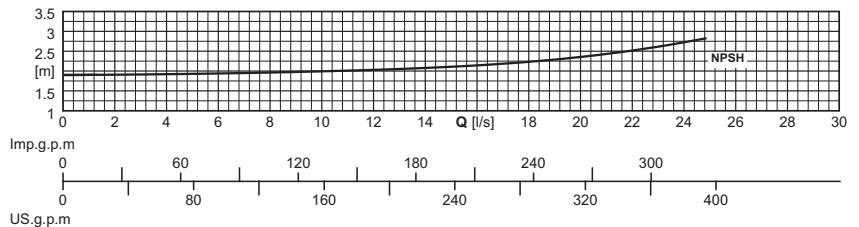
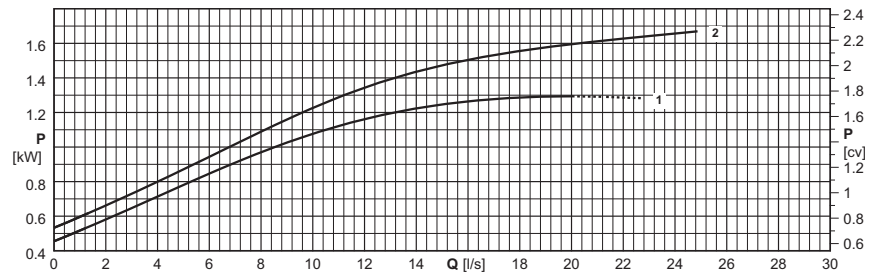
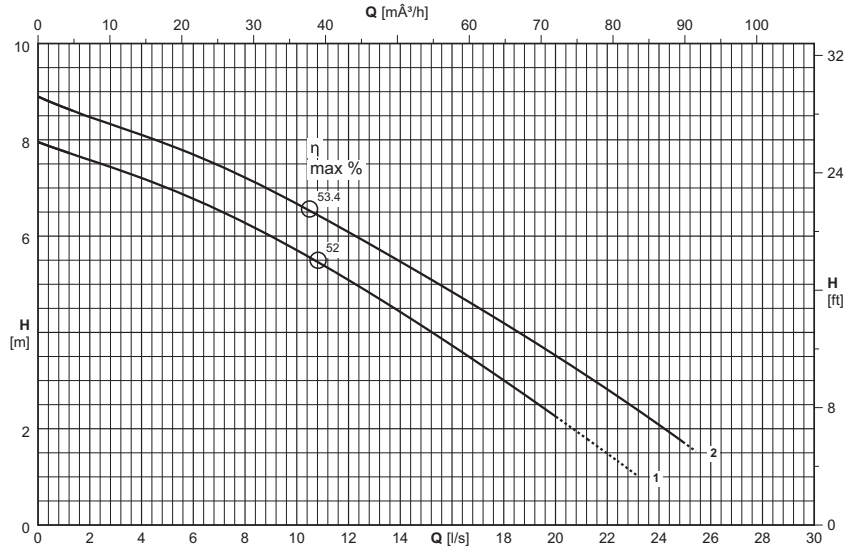

(1) = n° of cables x (n° of wires each cable x size [mm<sup>2</sup>] x cable length [m]) - Cable NSSHÓU-J  
Cable length exceeding 10 m on request

(1) = n. cables x (n° conductores por cable x sección [mm<sup>2</sup>] x longitud cable [m]) - Cable NSSHÓU-J  
Longitud cable superior de 10 m opcional

(1) = n° cavi x (n° conduttori per cavo x sezione [mm<sup>2</sup>] x lunghezza cavo [m]) - Cavo NSSHÓU-J  
Lunghezza cavo superiore a 10 m - su richiesta

Electric pump type Electrobomba tipo Elettropompa tipo	Curve Curva Curva	Motor power Potencia motor Potenza motore	Capacity Caudal Portata																		
			[l/s]	0	2	3	4	5	6	7	8	9	10	12,5	15	17,5	20	22,5	25		
			P <sub>2</sub>	[m <sup>3</sup> /h]	0	7,2	10,8	14,4	18	21,6	25,2	28,8	32,4	36	45	54	63	72	81	90	
			(N°)	[kW]	Head Altura de carga Prevalenza																
			[m]	8	7,6	7,4	7,2	7	6,8	6,5	6,3	6	5,7	4,9	4,1	3,2	2,3	1,3			
			[m]	8,9	8,5	8,3	8,1	7,9	7,7	7,5	7,2	6,9	6,7	5,9	5,2	4,4	3,5	2,6	1,7		
NPSH <sub>R</sub>			[m]		1,9	1,9	1,9	1,9	1,9	1,9	2	2	2	2	2	2,1	2,2	2,4	2,6	2,9	
KSW080HH+001561N3	1	1,5	[m]	8	7,6	7,4	7,2	7	6,8	6,5	6,3	6	5,7	4,9	4,1	3,2	2,3	1,3			
KSW080HE+001861N3	2	1,8	[m]	8,9	8,5	8,3	8,1	7,9	7,7	7,5	7,2	6,9	6,7	5,9	5,2	4,4	3,5	2,6	1,7		
NPSH <sub>R</sub>			[m]		1,9	1,9	1,9	1,9	1,9	1,9	2	2	2	2	2	2,1	2,2	2,4	2,6	2,9	

P<sub>2</sub> = Power rated by the motor  
Performance tolerance as per:  
UNI/ISO 9906 Grade 3B

For motor performances specification see page "motor features"

For the accessories specification see page "Accessories"

The impellers will be trimmed to meet the duty point

P<sub>2</sub> = Potencia suministrada por el motor

Tolerancias sobre las prestaciones según normas:  
UNI/ISO 9906 Nivel 3B

Para las características de los motores ver página "Características motores"

Para los accesorios ver página "Accessories"

Los rodetes de la bomba son torneados para obtener el punto de trabajo requerido.

P<sub>2</sub> = Potenza resa dal motore

Tolleranze sulle prestazioni secondo norme:  
UNI/ISO 9906 Grado 3B

Per caratteristiche motori vedere pagina "caratteristiche motori"

Per accessori vedere pagina accessori

Le giranti vengono tornite in modo da ottenere il punto di lavoro richiesto

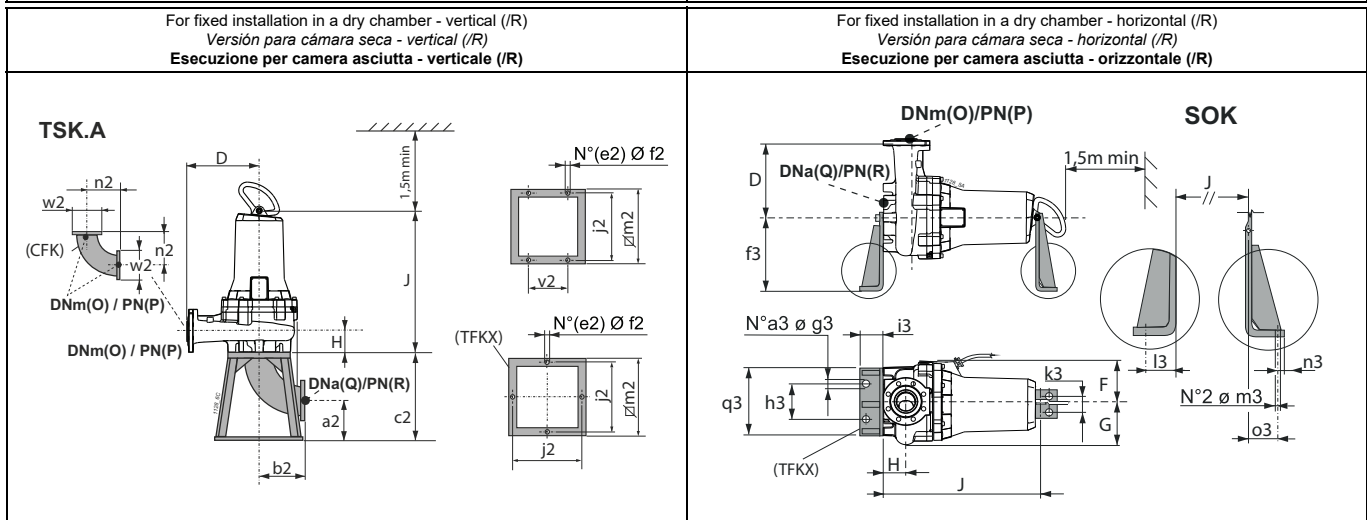
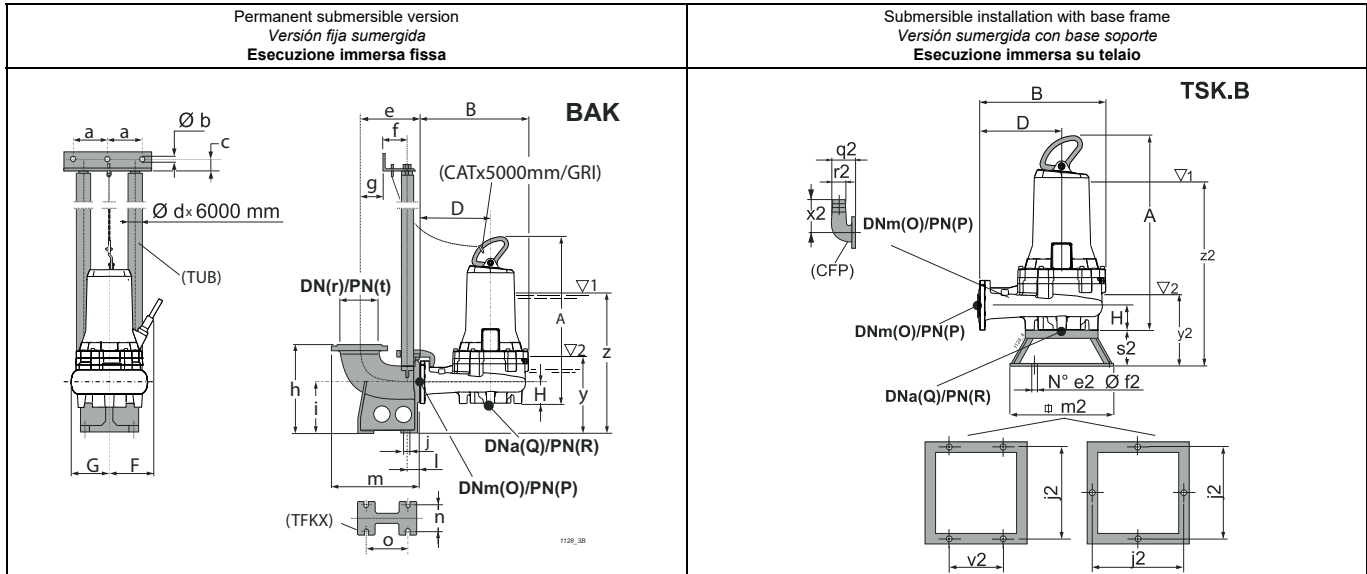

Type <i>Tipo</i> Tipo	Free passage <i>Paso libre</i> Passaggio Libero	Weight <i>Peso</i> Peso	A	B	D	F	G	H	J	O	P	Q	R	Accessories <i>Accesorios</i> Accessori			
			[mm]	[kg]	[mm]											BAK.	SOK.
KSW080HH+001561N3	Ø 80	85,9	638,3	392	245	204,5	146	92	553	80	16	80	16 (*)	F 2" G/F 2" F-A 2"	80/N3	K80	80
KSW080HE+001861N3	Ø 80	108	707,4	392	245	221	146	92	589	80	16	80	16 (*)	F 2" G/F 2" F-A 2"	80/N3	K80	80

<b>BAK.</b>	a	b	c	d	e	f	g	h	i	j	l	m	n	o	r	t	y	z	
BAKF 2"	130	12,5	35	2"	220	102	40	320	180	18	47	320	110	156	80	PN <sup>ex</sup> 10	277	529	
BAKG/F 2"	130	12,5	35	2"	228	102	48	320	180	18	47	338	110	156	100	16	277	529	
BAKF-A 2"	130	12,5	35	2"	220	102	40	320	180	18	47	320	110	156	80	16	277	529	
<b>SOK.</b>	a3	f3	g3	h3	i3	k3	l3	m3	n3	o3	q3								
SOK80/N3	2	400	22	270	100	100	66	22	34	43	400								
<b>TSK.A</b>	a2	b2	c2	e2	f2	j2	m2	n2	v2	w2									
TSKK80A	126	164	290	4	12	390	440	164	230	200									
<b>TSK.B</b>	e2	f2	j2	m2	q2	r2	s2	v2	x2	y2	z2								
TSKB0B	4	12	400	440	165	75	166	230	217	355	607								

(3) z = Minimum submergence depth for motor without casing with continuous duty S1 (NPSHR permitting)      (3) z = *Inmersión mínima para motor sin camisa en funcionamiento continuo S1 (compatiblemente con el NPSHR)*      (3) z = *Immersione minima per motore senza mantello in funzione continuo S1 compatibilmente con l'NPSHR*

y = Minimum submergence depth for motor without casing with intermittent duty S3 (NPSHR permitting)      y = *Inmersión mínima para motor sin camisa en funcionamiento intermitente S3 (compatiblemente con el NPSHR)*      y = *Immersione minima con motore senza mantello in funzione intermitente S3 compatibilmente con l'NPSHR*

(\*) Consult the flanges page.      (\*) Véase página bridas.      (\*) Vedere pagina flange.



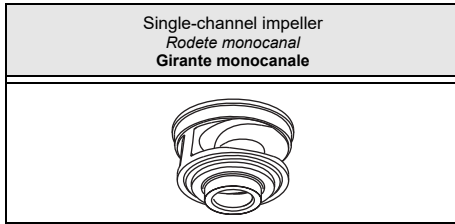

Type Tipo Tipo	KSM080H...+...61N3	KSM080H...+...61X3
Thermal probes Sondas térmicas Sonde termiche	Yes Si Si	Yes Si Si
Conductivity probe Sonda de conductividad Sonda di conduttività	Yes Si Si	Yes Si Si

Version cable (1) Versión cable (1) Cavo Versione (1)		
Electric pump type Electrobomba tipo Elettropompa tipo	Power supply Alimentación Alimentazione	Auxiliary Auxiliar Ausiliario
KSM080HG+001561N3	1x(7x1,5)x10	
KSM080HD+001561N3	1x(7x1,5)x10	
KSM080HA+001861N3	1x(7x1,5)x10	

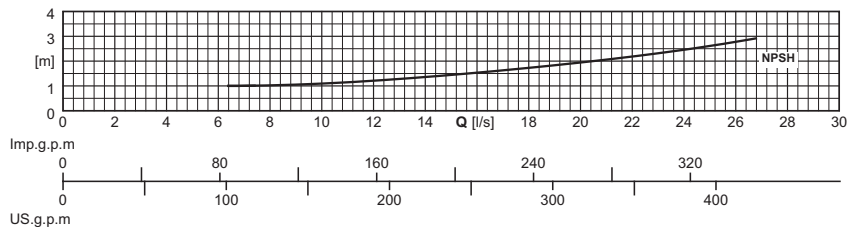
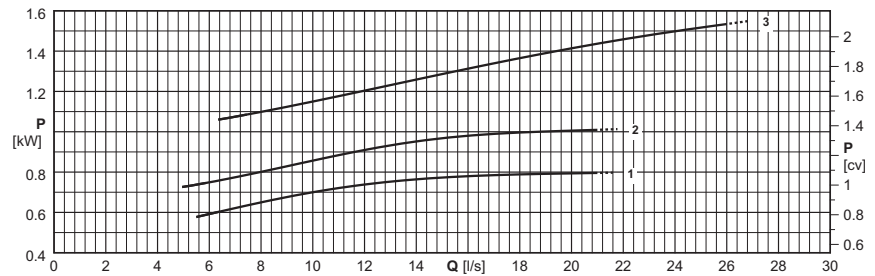
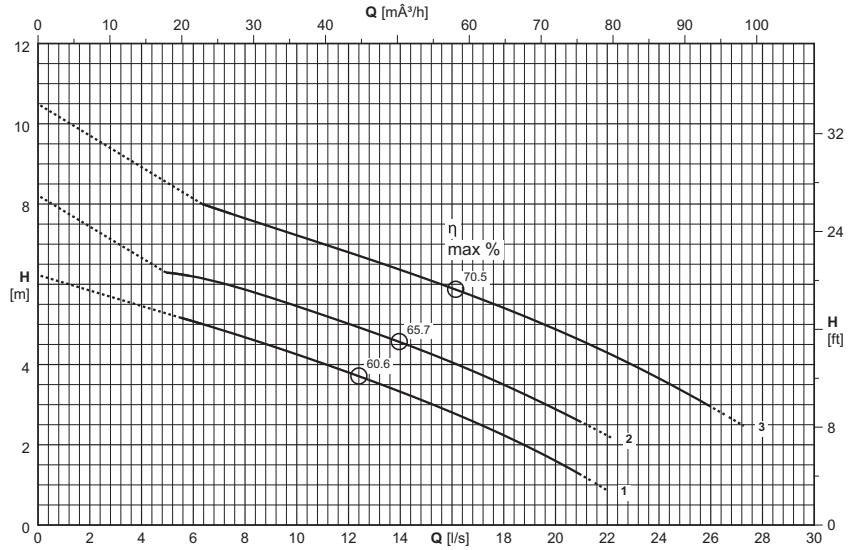

(1) = n°. of cables x (n°. of wires each cable x size [mm<sup>2</sup>] x cable length [m] - Cable NSSHÓU-J  
Cable length exceeding 10 m on request

(1) = n. cables x (n° conductores por cable x sección [mm<sup>2</sup>] x longitud cable [m] - Cable NSSHÓU-J  
Longitud cable superior de 10 m opcional

(1) = n°. cavi x (n°. conduttori per cavo x sezione [mm<sup>2</sup>] x lunghezza cavo [m] - Cavo NSSHÓU-J  
Lunghezza cavo superiore a 10 m - su richiesta

Electric pump type Electrobomba tipo Elettropompa tipo	Curve Curva Curva	Motor power Potencia motor Potenza motore	Capacity Caudal Portata																		
			[l/s]	0	5	6	7	8	9	10	12,5	15	17,5	20	22,5	25					
	(N°)	[kW]	P <sub>2</sub>	[m <sup>3</sup> /h]	0	18	21,6	25,2	28,8	32,4	36	45	54	63	72	81	90				
					Head Altura de carga Prevalenza																
					[m]	6,2		5,1	4,9	4,7	4,5	4,3	3,7	3,1	2,4	1,6					
KSM080HG+001561N3	1	1,5		[m]	6,2		5,1	4,9	4,7	4,5	4,3	3,7	3,1	2,4	1,6						
KSM080HD+001561N3	2	1,5		[m]	8,2	6,3	6,2	6	5,9	5,7	5,5	4,9	4,3	3,6	2,9						
KSM080HA+001861N3	3	1,8		[m]	10,5			7,9	7,6	7,4	7,2	6,7	6,1	5,5	4,9	4,1	3,3				
NPSH <sub>R</sub>				[m]				1	1	1,1	1,1	1,2	1,4	1,7	1,9	2,2	2,6				

P<sub>2</sub> = Power rated by the motor  
Performance tolerance as per:  
UNI/ISO 9906 Grade 3B  
For motor performances specification see page "motor features"  
For the accessories specification see page "Accessories"

P<sub>2</sub> = Potencia suministrada por el motor  
Tolerancias sobre las prestaciones según normas:  
UNI/ISO 9906 Nivel 3B  
Para las características de los motores ver página "Características motores"  
Para los accesorios ver página "Accessories"

P<sub>2</sub> = Potenza resa dal motore  
Tolleranze sulle prestazioni secondo norme:  
UNI/ISO 9906 Grado 3B  
Per caratteristiche motori vedere pagina "caratteristiche motori"  
Per accessori vedere pagina accessori

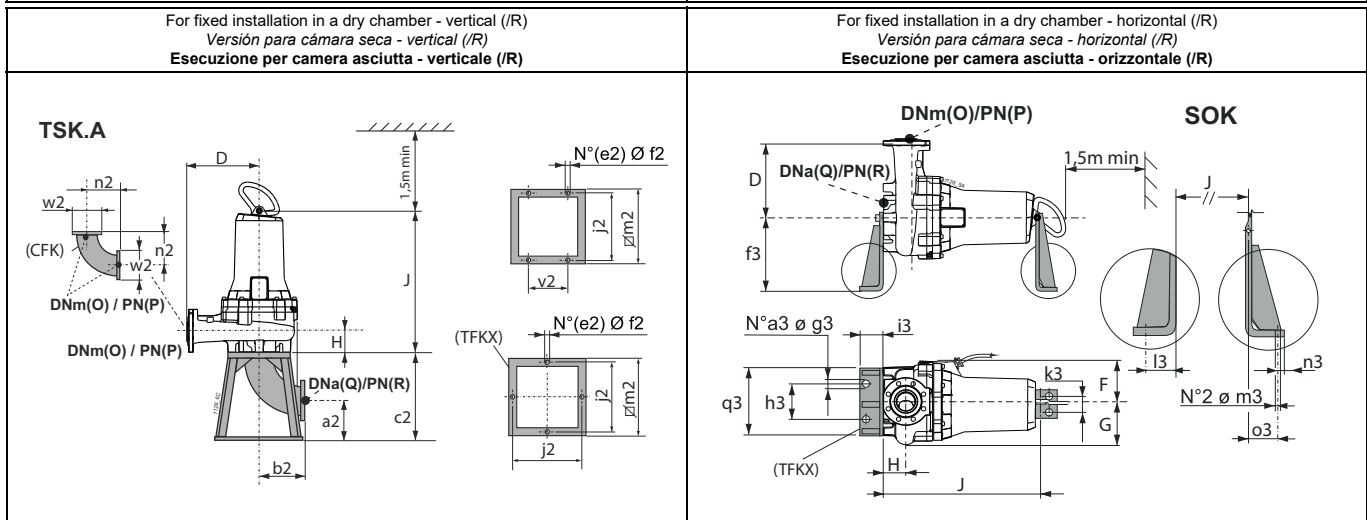
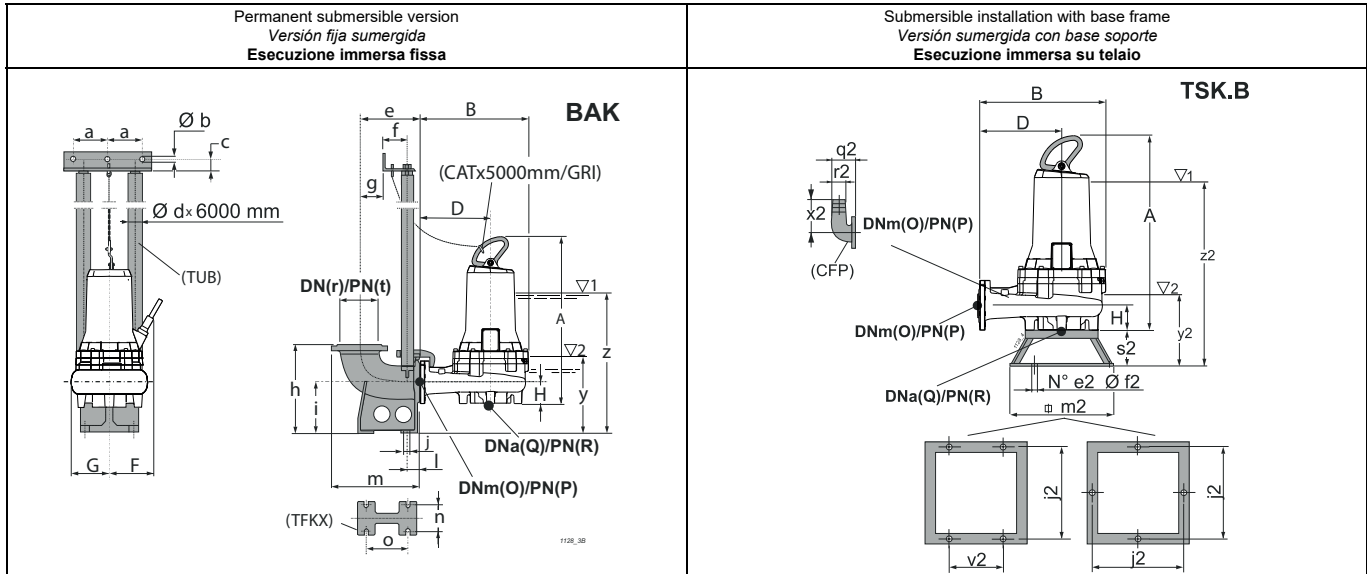

Type Tipo Tipo	Free passage Paso libre Passaggio Libero	Weight Peso Peso	A	B	D	F	G	H	J	O	P	Q	R	Accessories Accesorios Accessori			
			[mm]	[kg]	[mm]											BAK.	SOK.
KSM080HG+001561N3	Ø 75	87,2	647,3	407	245	204,5	176	121	562	80	16	80	16 (*)	F 2" G/F 2" F-A 2"	80/N3	K80	80
KSM080HD+001561N3	Ø 75	87,1	647,3	407	245	204,5	176	121	562	80	16	80	16 (*)	F 2" G/F 2" F-A 2"	80/N3	K80	80
KSM080HA+001861N3	Ø 75	106,3	716,4	407	245	221	176	121	598	80	16	80	16 (*)	F 2" G/F 2" F-A 2"	80/N3	K80	80

BAK.	a	b	c	d	e	f	g	h	i	j	l	m	n	o	r	t	y	z
BAKF 2"	130	12,5	35	2"	220	102	40	320	180	18	47	320	110	156	80	ex PN10	255	477
BAKG/F 2"	130	12,5	35	2"	228	102	48	320	180	18	47	338	110	156	100	16	255	477
BAKF-A 2"	130	12,5	35	2"	220	102	40	320	180	18	47	320	110	156	80	16	255	477
SOK.	a3	f3	g3	h3	i3	k3	l3	m3	n3	o3	q3							
SOK80/N3	2	400	22	270	100	100	66	22	34	43	400							
TSK.A	a2	b2	c2	e2	f2	j2	m2	n2	v2	w2								
TSKK80A	126	164	290	4	12	390	440	164	230	200								
TSK.B	e2	f2	j2	m2	q2	r2	s2	v2	x2	y2	z2							
TSK80B	4	12	400	440	165	75	166	230	217	362	584							

(3) z = Minimum submergence depth for motor without casing with continuous duty S1 (NPSHR permitting)  
y = Minimum submergence depth for motor without casing with intermittent duty S3 (NPSHR permitting)  
(\*) Consult the flanges page.

(3) z = Inmersión mínima para motor sin camisa en funcionamiento continuo S1 (compatiblemente con el NPSHR)  
y = Inmersión mínima para motor sin camisa en funcionamiento intermitente S3 (compatiblemente con el NPSHR)  
(\*) Véase página bridas.

(3) z = Immersione minima per motore senza mantello in funzione continuo S1 compatibilmente con l'NPSHR  
y = Immersione minima con motore senza mantello in funzione intermittente S3 compatibilmente con l'NPSHR  
(\*) Vedere pagina flange.

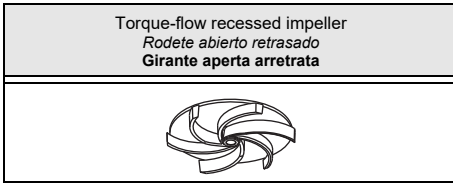

Type Tipo Tipo	KSW080H...+...41N3	KSW080H...+...41X3
Thermal probes Sondas térmicas Sonde termiche	Yes Si SI	Yes Si SI
Conductivity probe Sonda de conductividad Sonda di conduttività	Yes Si SI	Yes Si SI

Version cable (1)  
Versión cable (1)  
Cavo Versione (1)

Electric pump type Electrobomba tipo Elettropompa tipo	Power supply Alimentación Alimentazione	Auxiliary Auxiliar Ausiliario
KSW080HM+002941N3	1x(7x1,5)x10	
KSW080HL+003741N3	1x(7x1,5)x10	
KSW080HH+004641N3	1x(7x1,5)x10	
KSW080HE+005842N3	1x(10x2,5)x10	

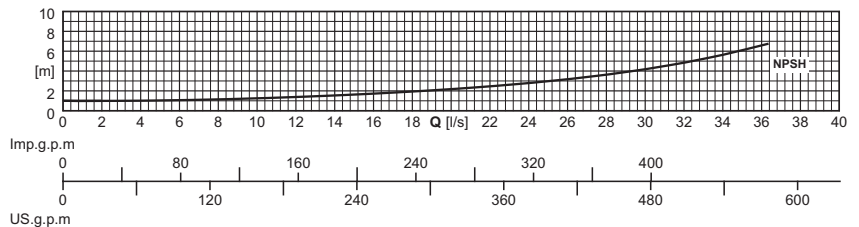
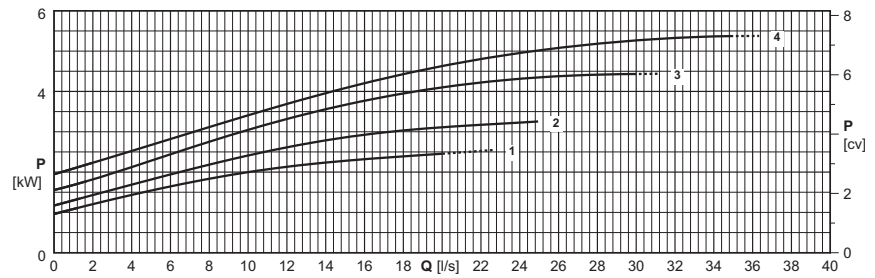
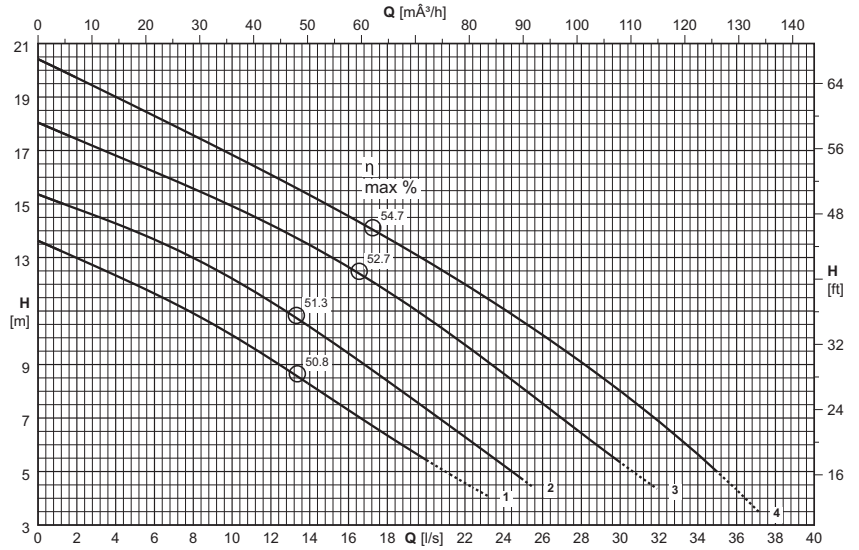

(1) = n°. of cables x (n°. of wires each cable x size [mm<sup>2</sup>]) x cable length [m] - Cable NSSHOU-J  
Cable length exceeding 10 m on request

(1) = n. cables x (n° conductores por cable x sección [mm<sup>2</sup>]) x longitud cable [m] - Cable NSSHOU-J  
Longitud cable superior de 10 m opcional

(1) = n°. cavi x (n°. conduttori per cavo x sezione [mm<sup>2</sup>]) x lunghezza cavo [m] - Cavo NSSHOU-J  
Lunghezza cavo superiore a 10 m - su richiesta

Electric pump type Electrobomba tipo Elettropompa tipo	Curve Curva Curva	Motor power Potencia motor Potenza motore	Capacity Caudal Portata																	
			[l/s]	0	2	4	6	8	10	12,5	15	17,5	20	22,5	25	27,5	30	32,5	35	
	(N°)	[kW]	[m <sup>3</sup> /h]	0	7,2	14,4	21,6	28,8	36	45	54	63	72	81	90	99	108	117	126	
				Head Altura de carga Prevalenza																
			[m]	13,6	13	12,3	11,7	10,9	10,1	9	7,8	6,6	5,4	4,4						
KSW080HM+002941N3	1	2,9	[m]	13,6	13	12,3	11,7	10,9	10,1	9	7,8	6,6	5,4	4,4						
KSW080HL+003741N3	2	3,7	[m]	15,4	14,8	14,3	13,7	13	12,2	11,1	9,9	8,6	7,3	6	4,7					
KSW080HH+004641N3	3	4,6	[m]	18	17,4	16,8	16,2	15,6	14,9	14	13,1	12	10,8	9,5	8,1	6,7	5,3			
KSW080HE+005842N3	4	5,8	[m]	20,4	19,7	19	18,3	17,6	16,8	15,9	14,9	13,9	12,9	11,8	10,6	9,3	8	6,6	5	
NPSH <sub>R</sub>			[m]		1	1	1,1	1,1	1,3	1,4	1,6	1,9	2,2	2,5	3	3,5	4,2	5,1	6,1	

P<sub>2</sub> = Power rated by the motor  
Performance tolerance as per:  
UNI/ISO 9906 Grade 3B  
For motor performances specification see page "motor features"

For the accessories specification see page "Accessories"  
The impellers will be trimmed to meet the duty point

P<sub>2</sub> = Potencia suministrada por el motor  
Tolerancias sobre las prestaciones según normas:  
UNI/ISO 9906 Nivel 3B  
Para las características de los motores ver página "Características motores"  
Para los accesorios ver página "Accessories"  
Los rodetes de la bomba son torneados para obtener el punto de trabajo requierdo.

P<sub>2</sub> = Potenza resa dal motore  
Tolleranze sulle prestazioni secondo norme:  
UNI/ISO 9906 Grado 3B  
Per caratteristiche motori vedere pagina "caratteristiche motori"  
Per accessori vedere pagina accessori  
Le giranti vengono tornite in modo da ottenere il punto di lavoro richiesto

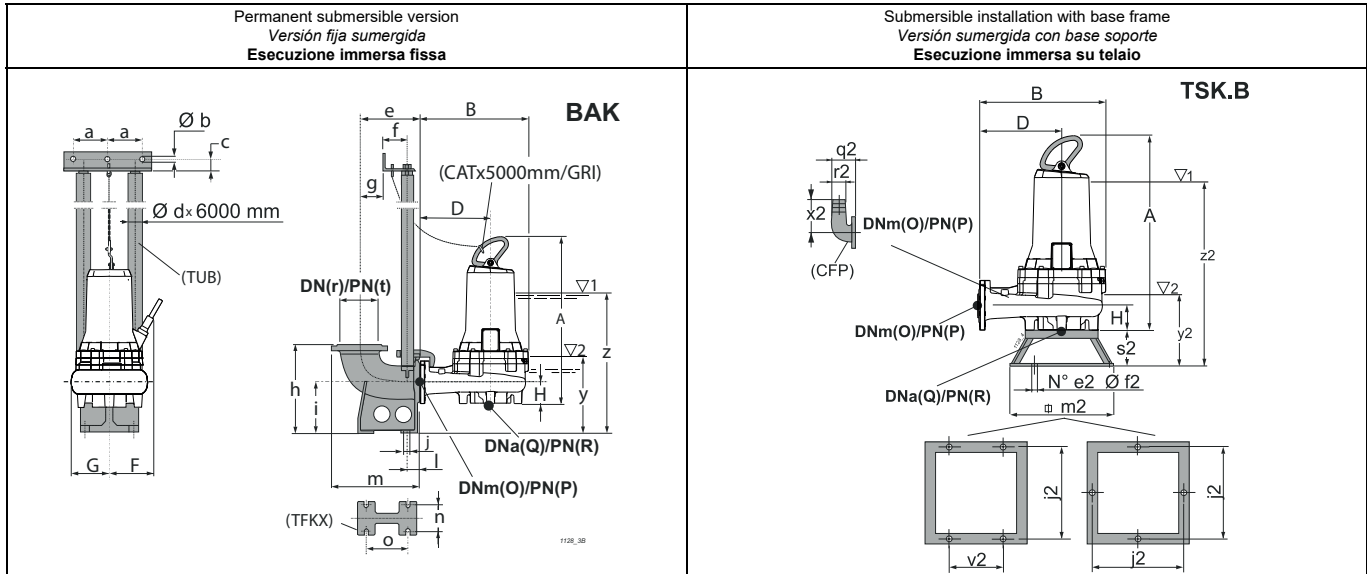

Permanent submersible version  
Versión fija sumergida  
Esecuzione immersa fissa

Submersible installation with base frame  
Versión sumergida con base soporte  
Esecuzione immersa su telaio

For fixed installation in a dry chamber - vertical (r/R)  
Versión para cámara seca - vertical (r/R)  
Esecuzione per camera asciutta - verticale (r/R)

For fixed installation in a dry chamber - horizontal (r/R)  
Versión para cámara seca - horizontal (r/R)  
Esecuzione per camera asciutta - orizzontale (r/R)

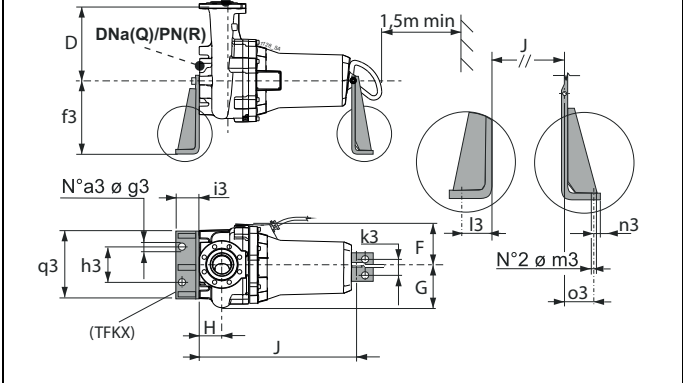
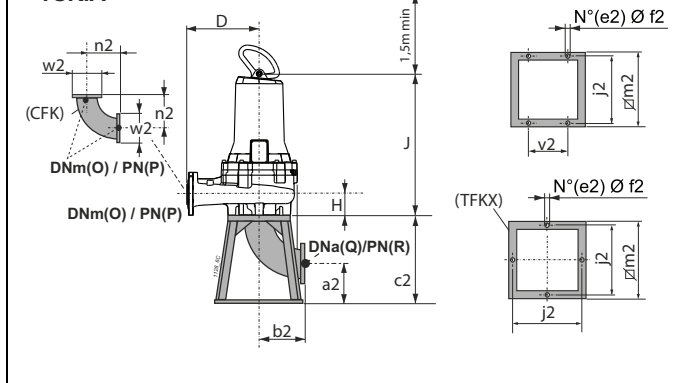

Type Tipo Tipo	Free passage Paso libre Passaggio Libero	Weight Peso Peso	A	B	D	F	G	H	J	O	P	Q	R	Accessories Accesorios Accessori			
			[mm]	[kg]	[mm]											BAK.	SOK.
KSW080HM+002941N3	Ø 80	93,1	638,3	392	245	204,5	146	92	553	80	16	80	16 (*)	F 2" G/F 2" F-A 2"	80/N3	K80	80
KSW080HL+003741N3	Ø 80	107,6	707,4	392	245	221	146	92	589	80	16	80	16 (*)	F 2" G/F 2" F-A 2"	80/N3	K80	80
KSW080HH+004641N3	Ø 80	109	707,4	392	245	221	146	92	589	80	16	80	16 (*)	F 2" G/F 2" F-A 2"	80/N3	K80	80
KSW080HE+005842N3	Ø 80	118,6	707,4	392	245	221	146	92	589	80	16	80	16 (*)	F 2" G/F 2" F-A 2"	80/N3	K80	80

BAK.	a	b	c	d	e	f	g	h	i	j	l	m	n	o	r	t	y	z
BAKF 2"	130	12,5	35	2"	220	102	40	320	180	18	47	320	110	156	80	EX PN10	277	529
BAKG/F 2"	130	12,5	35	2"	228	102	48	320	180	18	47	338	110	156	100	16	277	529
BAKF-A 2"	130	12,5	35	2"	220	102	40	320	180	18	47	320	110	156	80	16	277	529
SOK.	a3	f3	g3	h3	i3	k3	l3	m3	n3	o3	q3							
SOK80/N3	2	400	22	270	100	100	66	22	34	43	400							
TSK.A	a2	b2	c2	e2	f2	j2	m2	n2	v2	w2								
TSKK80A	126	164	290	4	12	390	440	164	230	200								
TSK.B	e2	f2	j2	m2	q2	r2	s2	v2	x2	y2	z2							
TSK80B	4	12	400	440	165	75	166	230	217	355	607							

(3) z = Minimum submergence depth for motor without casing with continuous duty S1 (NPSHR permitting)

y = Minimum submergence depth for motor without casing with intermittent duty S3 (NPSHR permitting)

(\*) Consult the flanges page.

(3) z = Inmersión mínima para motor sin camisa en funcionamiento continuo S1 (compatiblemente con el NPSHR)

y = Inmersión mínima para motor sin camisa en funcionamiento intermitente S3 (compatiblemente con el NPSHR)

(\*) Véase página bridas.

(3) z = Immersione minima per motore senza mantello in funzione continuo S1 compatibilmente con l'NPSHR

y = Immersione minima con motore senza mantello in funzione intermittente S3 compatibilmente con l'NPSHR

(\*) Vedere pagina flange.

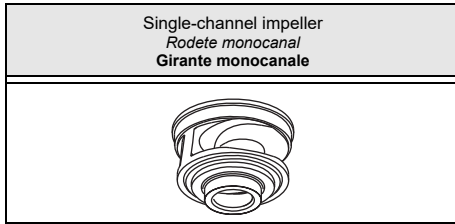

Type Tipo Tipo	KSM080F...+...41N3	KSM080F...+...41X3
Thermal probes Sondas térmicas Sonde termiche	Yes Si Si	Yes Si Si
Conductivity probe Sonda de conductividad Sonda di conduttività	Yes Si Si	Yes Si Si

Version cable (1)  
Versión cable (1)  
Cavo Versione (1)

Electric pump type Electrobomba tipo Elettropompa tipo	Power supply Alimentación Alimentazione	Auxiliary Auxiliar Ausiliario
KSM080FL+002641N3	1x(4x1,5)x10	
KSM080FG+002641N3	1x(4x1,5)x10	

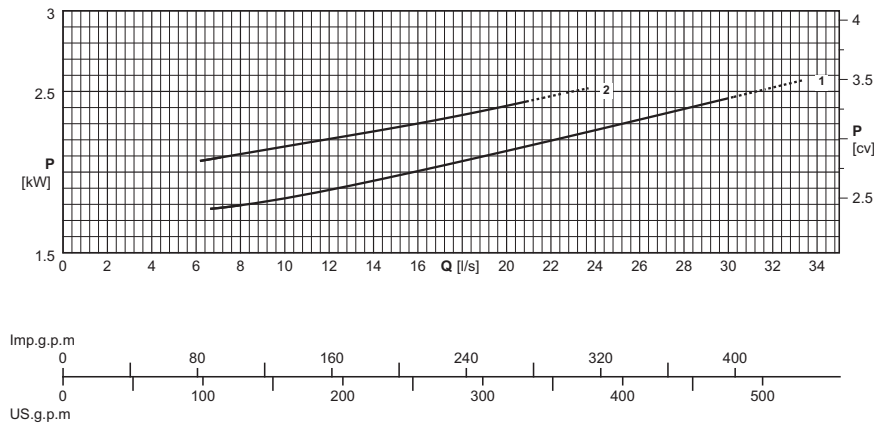
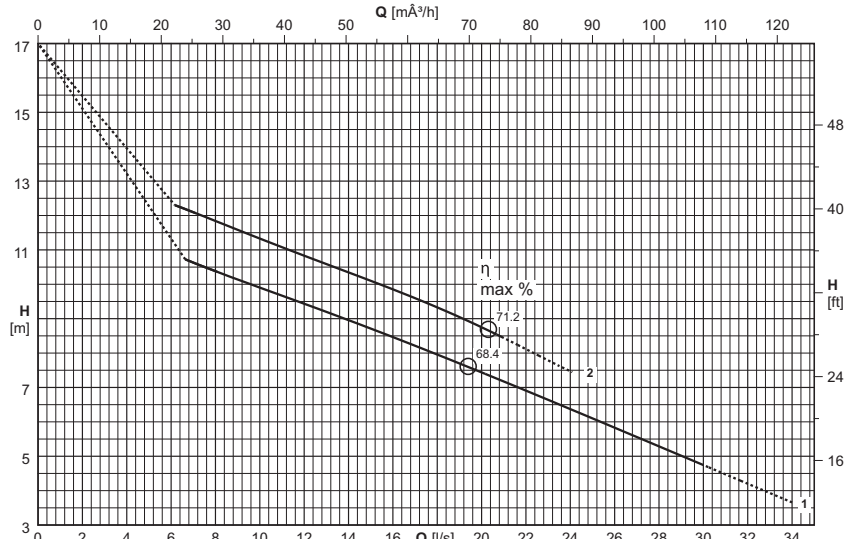

(1) = n°. of cables x (n°. of wires each cable x size [mm²]) x cable length [m] - Cable sheath in rubber H07RN8-F (Version .....+...41X3: Cable NSSHOU-J)

(1) = n. cables x (n° conductores por cable x sección [mm²]) x longitud cable [m] - Vaina del cable de goma H07RN8-F (Versión .....+...41X3: Cable NSSHOU-J)

(1) = n°. cavi x (n°. conduttori per cavo x sezione [mm²]) x lunghezza cavo [m] - Guaina cavo in gomma H07RN8-F (Versione .....+...41X3: Cavo NSSHOU-J)

Cable length exceeding 10 m on request

Longitud cable superior de 10 m opcional

Lunghezza cavo superiore a 10 m - su richiesta

Electric pump type Electrobomba tipo Elettropompa tipo	Curve Curva Curva	Motor power Potencia motor Potenza motore	Capacity Caudal Portata																	
			[l/s]	0	7	8	9	10	12,5	15	17,5	20	22,5	25	27,5	30	32,5			
			P <sub>2</sub>	[m³/h]	0	25,2	28,8	32,4	36	45	54	63	72	81	90	99	108	117		
			(N°)	[kW]	Head Altura de carga Prevalenza															
			[m]	[m]	14,1	10,6	10,4	10,1	9,9	9,3	8,7	8,1	7,4	6,8	6,1	5,4	4,7	4,1		
KSM080FL+002641N3	1	2,6	[m]	[m]	16,1	12,1	11,8	11,6	11,3	10,7	10,1	9,5	8,7	8						
KSM080FG+002641N3	2	2,6	[m]	[m]																
NPSH <sub>R</sub>			[m]	[m]																

P<sub>2</sub> = Power rated by the motor

Performance tolerance as per:  
UNI/ISO 9906 Grade 3B

For motor performances specification see page "motor features"

For the accessories specification see page "Accessories"

P<sub>2</sub> = Potencia suministrada por el motor

Tolerancias sobre las prestaciones según normas:  
UNI/ISO 9906 Nivel 3B

Para las características de los motores ver página "Características motores"

Para los accesorios ver página "Accessories"

P<sub>2</sub> = Potenza resa dal motore

Tolleranze sulle prestazioni secondo norme:  
UNI/ISO 9906 Grado 3B

Per caratteristiche motori vedere pagina "caratteristiche motori"

Per accessori vedere pagina accessori

Permanent submersible version  
Versión fija sumergida  
Esecuzione immersa fissa

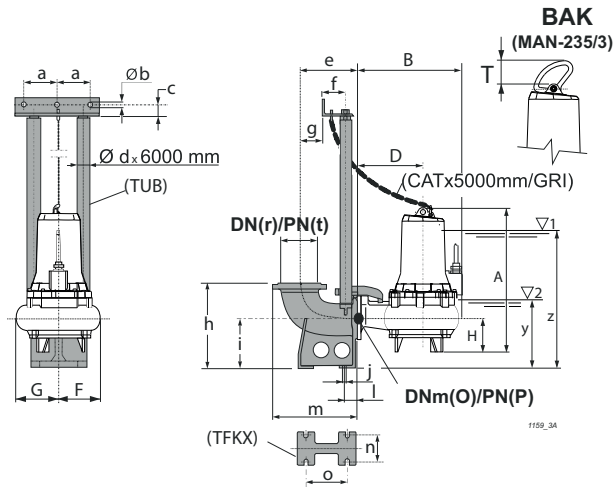

Type Tipo Tipo	Free passage Paso libre Passaggio Libero	Weight Peso Peso	A	B	D	F	G	H	O	P	T	Accessories Accesorios Accessori								
	[mm]												[kg]	[mm]						
KSM080FL+002641N3	Ø 75	76,9	622,6	393	235	144	173	180	80	16	65,3	F 2" G/F 2" F-A 2"								
KSM080FG+002641N3	Ø 75	76,9	622,6	393	235	144	173	180	80	16	65,3	F 2" G/F 2" F-A 2"								
BAK.			a	b	c	d	e	f	g	h	i	j	l	m	n	o	r	t	y	z
BAKF 2"			130	12,5	35	2"	220	102	40	320	180	18	47	320	110	156	80	ex PN10	287	452
BAKG/F 2"			130	12,5	35	2"	228	102	48	320	180	18	47	338	110	156	100	16	287	452
BAKF-A 2"			130	12,5	35	2"	220	102	40	320	180	18	47	320	110	156	80	16	287	452

(3) z = Minimum submergence depth for motor without casing with continuous duty S1 (NPSHR permitting)  
y = Minimum submergence depth for motor without casing with intermittent duty S3 (NPSHR permitting)

(3) z = Inmersión mínima para motor sin camisa en funcionamiento continuo S1 (compatiblemente con el NPSHR)  
y = Inmersión mínima para motor sin camisa en funcionamiento intermitente S3 (compatiblemente con el NPSHR)

(3) z = Immersione minima per motore senza mantello in funzione continuo S1 compatibilmente con l'NPSHR  
y = Immersione minima con motore senza mantello in funzione intermitente S3 compatibilmente con l'NPSHR

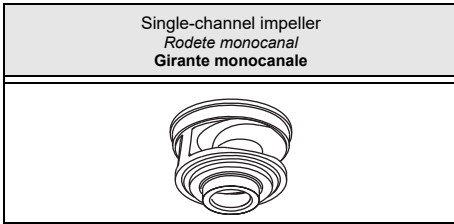

Type Tipo Tipo	KSM080H...+...41N3	KSM080H...+...41X3
Thermal probes Sondas térmicas Sonde termiche	Yes Si Si	Yes Si Si
Conductivity probe Sonda de conductividad Sonda di conduttività	Yes Si Si	Yes Si Si

Version cable (1) Versión cable (1) Cavo Versione (1)		
Electric pump type Electrobomba tipo Elettropompa tipo	Power supply Alimentación Alimentazione	Auxiliary Auxiliar Ausiliario
KSM080HG+002941N3	1x(7x1,5)x10	
KSM080HD+003741N3	1x(7x1,5)x10	
KSM080HC+004641N3	1x(7x1,5)x10	
KSM080HL+005842N3	1x(10x2,5)x10	
KSM080HG+005842N3	1x(10x2,5)x10	
KSM080HA+005842N3	1x(10x2,5)x10	

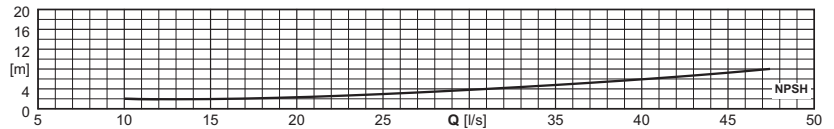
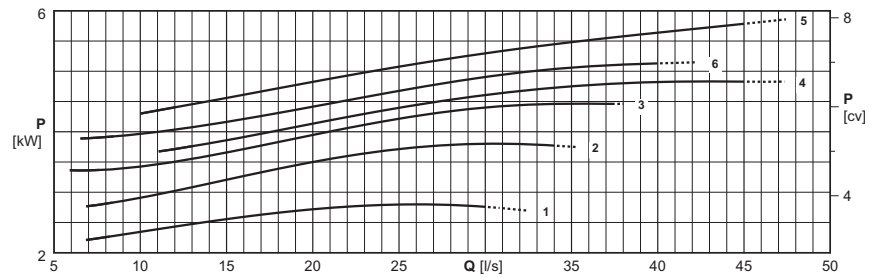
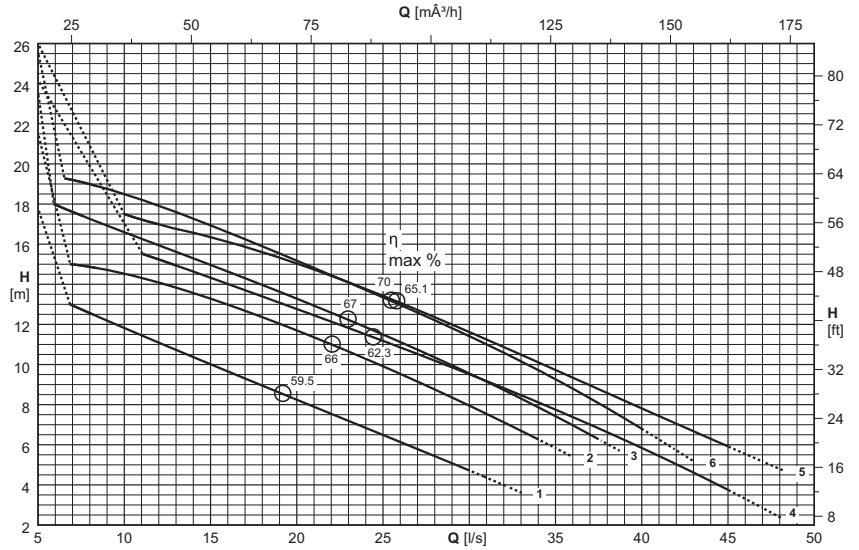

(1) = n°. of cables x (n°. of wires each cable x size [mm<sup>2</sup>]) x cable length [m] - Cable NSSHÓU-J

Cable length exceeding 10 m on request

(1) = n. cables x (n° conductores por cable x sección [mm<sup>2</sup>]) x longitud cable [m] - Cable NSSHÓU-J

Longitud cable superior de 10 m opcional

(1) = n°. cavi x (n°. conduttori per cavo x sezione [mm<sup>2</sup>]) x lunghezza cavo [m] - Cavo NSSHÓU-J

Lunghezza cavo superiore a 10 m - su richiesta

Electric pump type Electrobomba tipo Elettropompa tipo	Curve Curva Curva	Motor power Potencia motor Potenza motore	Capacity Caudal Portata												Head Altura de carga Prevalenza			
			[l/s]	0	6	8	10	15	20	25	30	35	40	45	[m]			
		P <sub>2</sub>	[m <sup>3</sup> /h]	0	21,6	28,8	36	54	72	90	108	126	144	162				
	(N°)	[kW]	[m]															
KSM080HG+002941N3	1	2,9	[m]	15,8		12,6	11,8	10	8,2	6,5	4,7							
KSM080HD+003741N3	2	3,7	[m]	19,5		14,9	14,5	13,3	11,7	9,9	8	5,8						
KSM080HC+004641N3	3	4,6	[m]	21,6	18	17,3	16,6	15	13,3	11,5	9,6	7,4						
KSM080HL+005842N3	4	5,8	[m]	22,2				14,3	12,8	11,2	9,5	7,7	5,8	3,7				
KSM080HG+005842N3	5	5,8	[m]	24,2			17,5	16,3	15	13,4	11,6	9,7	7,8	5,9				
KSM080HA+005842N3	6	5,8	[m]	23,6		19	18,5	16,9	15,2	13,3	11,4	9,3	6,8					
NPSH <sub>R</sub>			[m]				2	2	2,3	3	3,8	4,8	5,9	7,3				

P<sub>2</sub> = Power rated by the motor

Performance tolerance as per:  
UNI/ISO 9906 Grade 3B

For motor performances specification see page "motor features"

For the accessories specification see page "Accessories"

P<sub>2</sub> = Potencia suministrada por el motor

Tolerancias sobre las prestaciones según normas:  
UNI/ISO 9906 Nivel 3B

Para las características de los motores ver página "Características motores"

Para los accesorios ver página "Accessories"

P<sub>2</sub> = Potenza resa dal motore

Tolleranze sulle prestazioni secondo norme:  
UNI/ISO 9906 Grado 3B

Per caratteristiche motori vedere pagina "caratteristiche motori"

Per accessori vedere pagina accessori

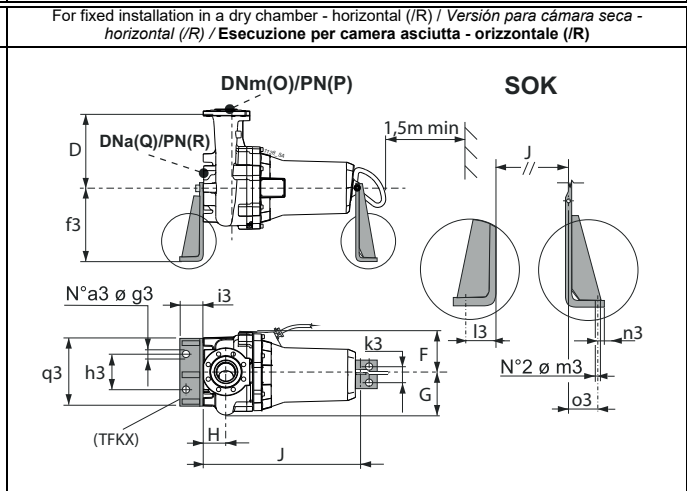
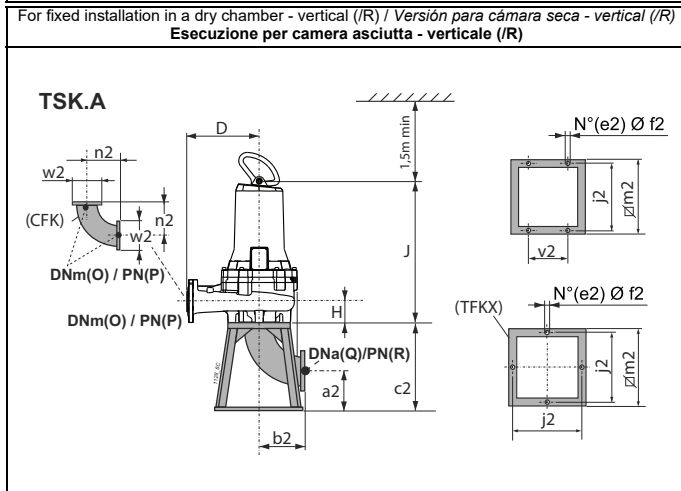
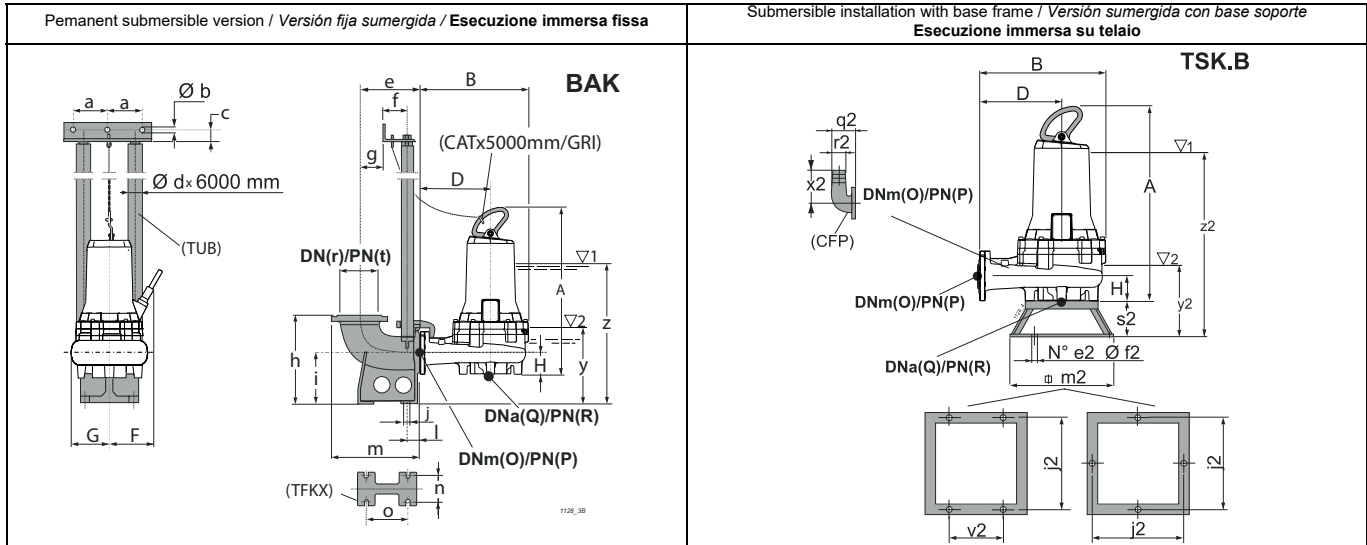

Type Tipo	Free passage Paso libre Passaggio Libero	Weight Peso Peso	[mm]											Accessories Accesorios Accessori			
			A	B	D	F	G	H	J	O	P	Q	R	BAK.	SOK.	TSK.A	TSK.B
KSM080HG+002941N3	$\varnothing$ 75	95,7	647,3	407	245	204,5	176	121	562	80	16	80	16 (*)	F 2" G/F 2" F-A 2"	80/N3	K80	80
KSM080HD+003741N3	$\varnothing$ 75	110	716,4	407	245	221	176	121	598	80	16	80	16 (*)	F 2" G/F 2" F-A 2"	80/N3	K80	80
KSM080HC+004641N3	$\varnothing$ 75	116,3	716,4	407	245	221	176	121	598	80	16	80	16 (*)	F 2" G/F 2" F-A 2"	80/N3	K80	80
KSM080HL+005842N3	$\varnothing$ 80	126,7	716,4	407	245	221	176	120,5	598	80	16	100	16	F 2" G/F 2" F-A 2"	100/N3	100	100
KSM080HG+005842N3	$\varnothing$ 80	126,7	716,4	407	245	221	176	120,5	598	80	16	100	16	F 2" G/F 2" F-A 2"	100/N3	100	100
KSM080HA+005842N3	$\varnothing$ 75	116,9	716,4	407	245	221	176	121	598	80	16	80	16 (*)	F 2" G/F 2" F-A 2"	80/N3	K80	80

<b>BAK.</b>																		
a	b	c	d	e	f	g	h	i	j	l	m	n	o	r	t	y	z	
BAKF 2"	130	12,5	35	2"	220	102	40	320	180	18	47	320	110	156	80	ex PN10	255	477
BAKG/F 2"	130	12,5	35	2"	228	102	48	320	180	18	47	338	110	156	100	16	255	477
BAKF-A 2"	130	12,5	35	2"	220	102	40	320	180	18	47	320	110	156	80	16	255	477
<b>SOK.</b>																		
a3	f3	g3	h3	i3	k3	l3	m3	n3	o3	q3								
SOK80/N3	2	400	22	270	100	100	66	22	34	43	400							
SOK100/N3	2	400	22	320	100	100	66	22	34	43	470							
<b>TSK.A</b>																		
a2	b2	c2	e2	f2	j2	m2	n2	v2	w2									
TSKK80A	126	164	290	4	12	390	440	164	230	200								
TSK100A	135	204	340	4	22	600	650	164	200									
<b>TSK.B</b>																		
e2	f2	j2	m2	q2	r2	s2	v2	x2	y2	z2								
TSK80B	4	12	400	440	165	75	166	230	217	362	584							
TSK100B	4	14	600	650	165	75	180	350	217	380,5	670,5							

(3) z = Minimum submergence depth for motor without casing with continuous duty S1 (NPSHR permitting)  
 y = Minimum submergence depth for motor without casing with intermittent duty S3 (NPSHR permitting)  
 (\*) Consult the flanges page.

(3) z = Inmersión mínima para motor sin camisa en funcionamiento continuo S1 (compatiblemente con el NPSHR)  
 y = Inmersión mínima para motor sin camisa en funcionamiento intermitente S3 (compatiblemente con el NPSHR)  
 (\*) Véase página bridas.

(3) z = Immersione minima per motore senza mantello in funzione continuo S1 compatibilmente con l'NPSHR  
 y = Immersione minima per motore senza mantello in funzione intermittente S3 compatibilmente con l'NPSHR  
 (\*) Vedere pagina flange.



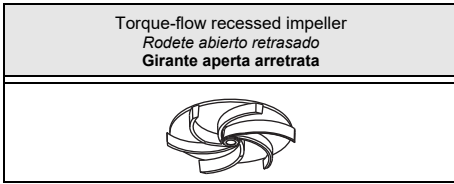

Type Tipo Tipo	KSW080L...+...22N3	KSW080L...+...22X3
Thermal probes <i>Sondas térmicas</i> <i>Sonde termiche</i>	Yes <i>Si</i> <i>SI</i>	Yes <i>Si</i> <i>SI</i>
Conductivity probe <i>Sonda de conductividad</i> <i>Sonda di conduttività</i>	Yes <i>Si</i> <i>SI</i>	Yes <i>Si</i> <i>SI</i>

Version cable (1) <i>Versión cable (1)</i> <i>Cavo Versione (1)</i>		
Electric pump type <i>Electrobomba tipo</i> <i>Elettropompa tipo</i>	Power supply <i>Alimentación</i> <i>Alimentazione</i>	Auxiliary <i>Auxiliar</i> <i>Ausiliario</i>
KSW080LS+016522N3	1x(10x2,5)x10	
KSW080LP+016522N3	1x(10x2,5)x10	
KSW080LL+016522N3	1x(10x2,5)x10	

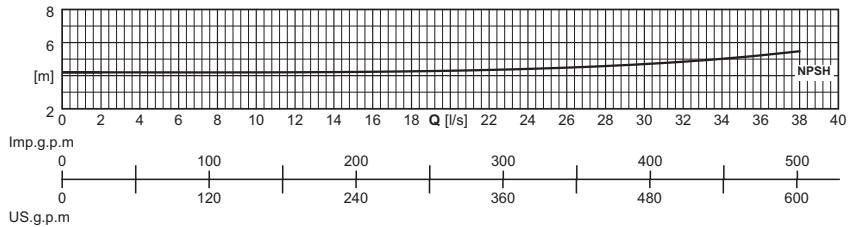
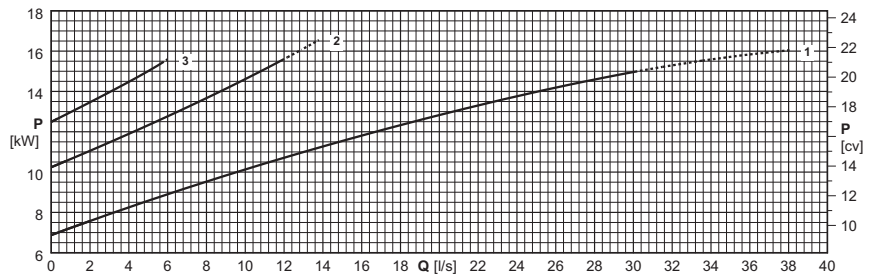
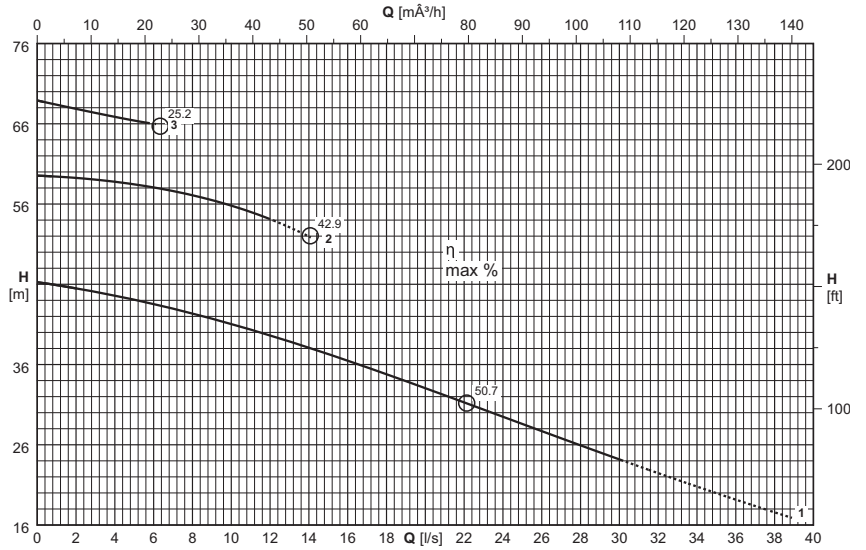

(1) = n°. of cables x (n°. of wires each cable x size [mm²]) x cable length [m] - Cable NSSHÓU-J  
 Cable length exceeding 10 m on request

(1) = n. cables x (n° conductores por cable x sección [mm²]) x longitud cable [m] - Cable NSSHÓU-J  
 Longitud cable superior de 10 m opcional

(1) = n°. cavi x (n°. conduttori per cavo x sezione [mm²]) x lunghezza cavo [m] - Cavo NSSHÓU-J  
 Lunghezza cavo superiore a 10 m - su richiesta

Electric pump type <i>Electrobomba tipo</i> <i>Elettropompa tipo</i>	Curve <i>Curva</i> <i>Curva</i>	Motor power <i>Potencia motor</i> <i>Potenza motore</i>	Capacity <i>Caudal</i> <i>Portata</i>																
			[l/s]	0	0,4	0,6	0,8	1	2	4	6	8	10	15	20	25	30	35	
		P <sub>2</sub>	[m³/h]	0	1,4	2,2	2,9	3,6	7,2	14,4	21,6	28,8	36	54	72	90	108	126	
		(N°)	[kW]	Head <i>Altura de carga</i> <i>Prevalenza</i>															
			[m]	46,3	46,1	46	45,9	45,9	45,5	44,6	43,5	42,3	41	37,3	33	28,6	24,2	20	
KSW080LS+016522N3	1	16,5	[m]	46,3	46,1	46	45,9	45,9	45,5	44,6	43,5	42,3	41	37,3	33	28,6	24,2	20	
KSW080LP+016522N3	2	16,5	[m]	59,5	59,5	59,5	59,4	59,4	59,3	58,8	58,1	57,1	55,8						
KSW080LL+016522N3	3	16,5	[m]	68,9	68,7	68,6	68,5	68,4	67,9	66,9	66								
NPSH <sub>R</sub>			[m]						4,2	4,2	4,2	4,2	4,2	4,2	4,3	4,4	4,7	5,1	

P<sub>2</sub> = Power rated by the motor  
 Performance tolerance as per:  
 UNI/ISO 9906 Grade 3B  
 For motor performances specification see page "motor features"  
 For the accessories specification see page "Accessories"  
 The impellers will be trimmed to meet the duty point

P<sub>2</sub> = Potencia suministrada por el motor  
 Tolerancias sobre las prestaciones según normas:  
 UNI/ISO 9906 Nivel 3B  
 Para las características de los motores ver página "Características motores"  
 Para los accesorios ver página "Accessories"  
 Los rodetes de la bomba son torneados para obtener el punto de trabajo requeriendo.

P<sub>2</sub> = Potenza resa dal motore  
 Tolleranze sulle prestazioni secondo norme:  
 UNI/ISO 9906 Grado 3B  
 Per caratteristiche motori vedere pagina "caratteristiche motori"  
 Per accessori vedere pagina accessori  
 Le giranti vengono tornite in modo da ottenere il punto di lavoro richiesto

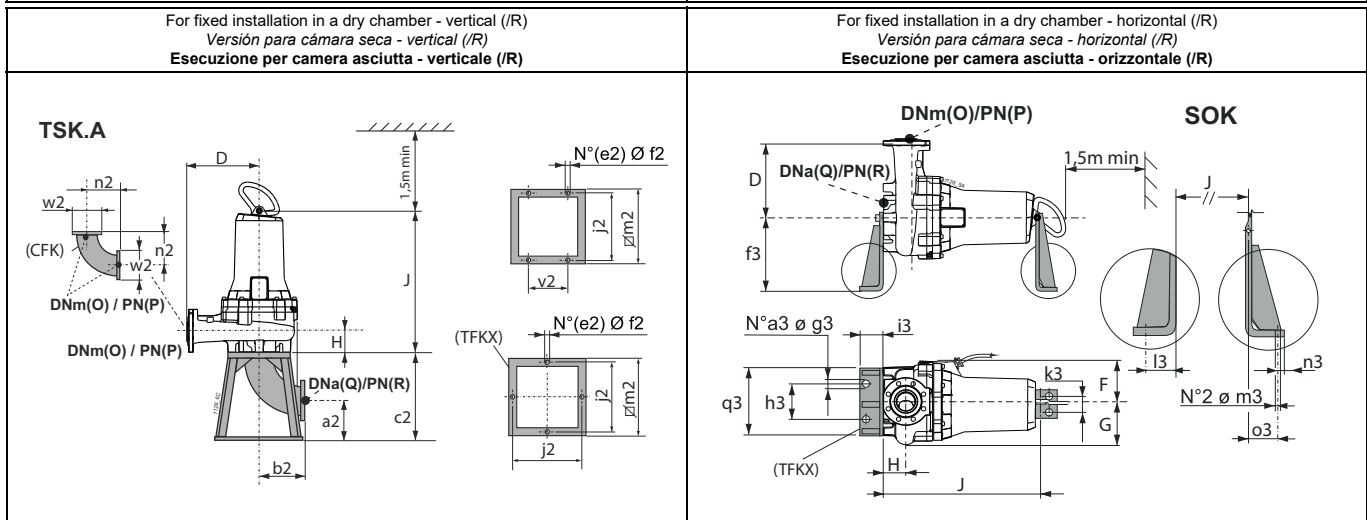
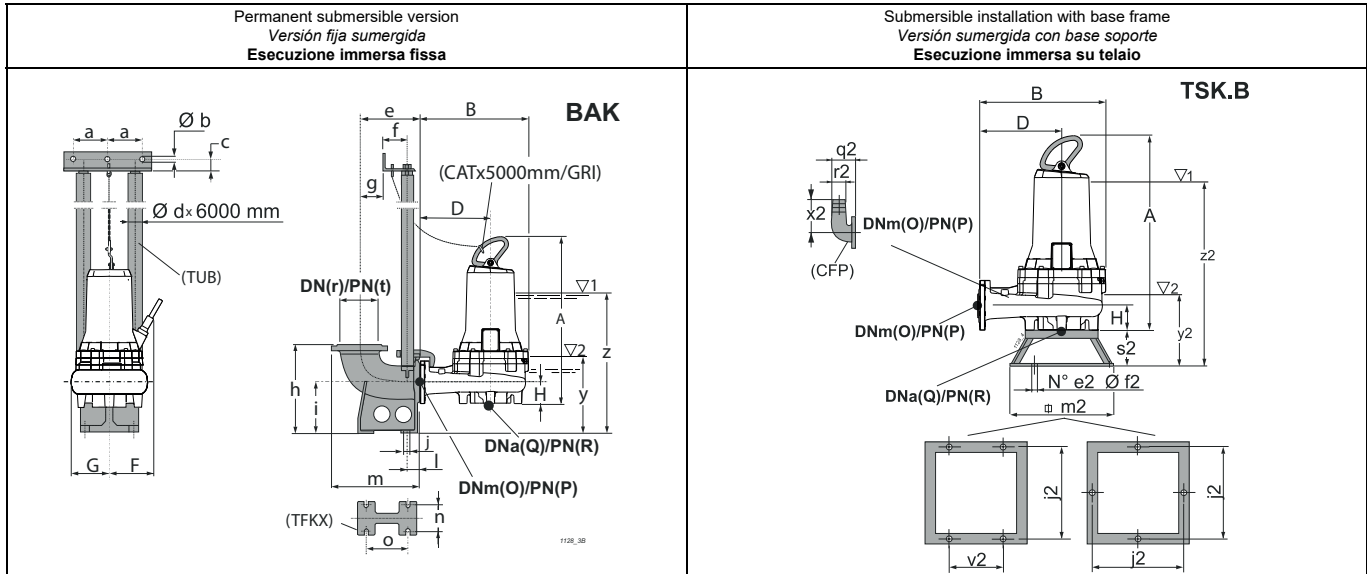

Type Tipo Tipo	Free passage Paso libre Passaggio Libero	Weight Peso Peso	[mm]											Accessories Accesorios Accessori			
			A	B	D	F	G	H	J	O	P	Q	R	BAK.	SOK.	TSK.A	TSK.B
KSW080LS+016522N3	Ø 80	168,35	777,4	543	370	236,5	165	99	658	80	16	80	16 (*)	F 2" G/F 2" F-A 2"	80/N3	K80	80
KSW080LP+016522N3	Ø 80	168,55	777,4	543	370	236,5	165	99	658	80	16	80	16 (*)	F 2" G/F 2" F-A 2"	80/N3	K80	80
KSW080LL+016522N3	Ø 80	169,15	777,4	543	370	236,5	165	99	658	80	16	80	16 (*)	F 2" G/F 2" F-A 2"	80/N3	K80	80

BAK.	a	b	c	d	e	f	g	h	i	j	l	m	n	o	r	t	y	z
BAKF 2"	130	12,5	35	2"	220	102	40	320	180	18	47	320	110	156	80	ex PN10	278	626
BAKG/F 2"	130	12,5	35	2"	228	102	48	320	180	18	47	338	110	156	100	16	278	626
BAKF-A 2"	130	12,5	35	2"	220	102	40	320	180	18	47	320	110	156	80	16	278	626
SOK.	a3	f3	g3	h3	i3	k3	l3	m3	n3	o3	q3							
SOK80/N3	2	400	22	270	100	100	66	22	34	43	400							
TSK.A	a2	b2	c2	e2	f2	j2	m2	n2	v2	w2								
TSKK80A	126	164	290	4	12	390	440	164	230	200								
TSK.B	e2	f2	j2	m2	q2	r2	s2	v2	x2	y2	z2							
TSK80B	4	12	400	440	165	75	166	230	217	363	711							

(3) z = Minimum submergence depth for motor without casing with continuous duty S1 (NPSHR permitting)  
y = Minimum submergence depth for motor without casing with intermittent duty S3 (NPSHR permitting)  
(\*) Consult the flanges page.

(3) z = Inmersión mínima para motor sin camisa en funcionamiento continuo S1 (compatiblemente con el NPSHR)  
y = Inmersión mínima para motor sin camisa en funcionamiento intermitente S3 (compatiblemente con el NPSHR)  
(\*) Véase página bridas.

(3) z = Immersione minima per motore senza mantello in funzione continuo S1 compatibilmente con l'NPSHR  
y = Immersione minima con motore senza mantello in funzione intermittente S3 compatibilmente con l'NPSHR  
(\*) Vedere pagina flange.

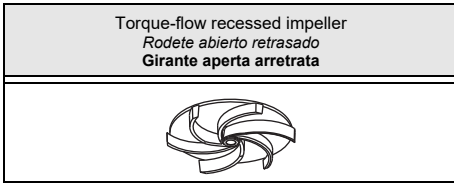

Type Tipo Tipo	KSW100L...61N3	KSW100L...61X3
Thermal probes Sondas térmicas Sonde termiche	Yes SI	Yes SI
Conductivity probe Sonda de conductividad Sonda di conduttività	Yes SI	Yes SI

Version cable (1)  
Versión cable (1)  
Cavo Versione (1)

Electric pump type Electrobomba tipo Elettropompa tipo	Power supply Alimentación Alimentazione	Auxiliary Auxiliar Ausiliario
KSW100LG+004061N3	1x(7x1,5)x10	
KSW100LE+004061N3	1x(7x1,5)x10	
KSW100LD+004061N3	1x(7x1,5)x10	

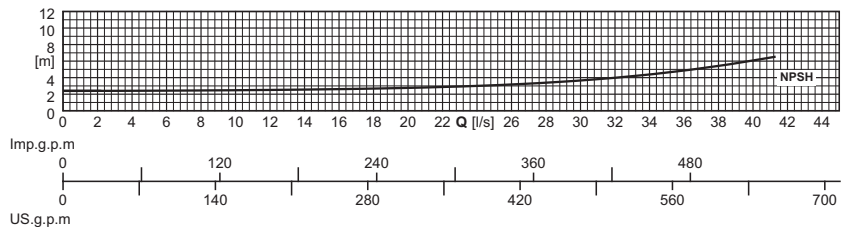
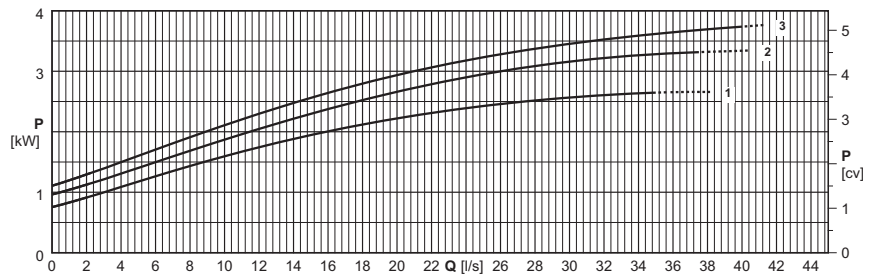
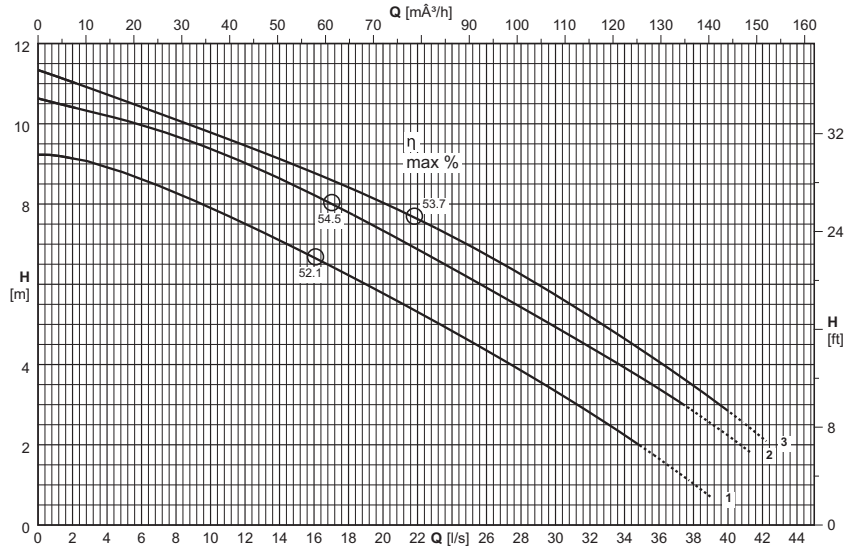

(1) = n°. of cables x (n°. of wires each cable x size [mm<sup>2</sup>]) x cable length [m] - Cable NSSHÓU-J  
Cable length exceeding 10 m on request

(1) = n. cables x (n°. conductores por cable x sección [mm<sup>2</sup>]) x longitud cable [m] - Cable NSSHÓU-J  
Longitud cable superior de 10 m opcional

(1) = n°. cavi x (n°. conduttori per cavo x sezione [mm<sup>2</sup>]) x lunghezza cavo [m] - Cavo NSSHÓU-J  
Lunghezza cavo superiore a 10 m - su richiesta

Electric pump type Electrobomba tipo Elettropompa tipo	Curve Curva Curva	Motor power Potencia motor Potenza motore	Capacity Caudal Portata																			
			[l/s]	0	3	4	6	8	10	12,5	15	17,5	20	22,5	25	27,5	30	32,5	35	37,5		
			P <sub>2</sub>	[m <sup>3</sup> /h]	0	10,8	14,4	21,6	28,8	36	45	54	63	72	81	90	99	108	117	126	135	
			(N°)	[kW]	Head Altura de carga Prevalenza																	
KSW100LG+004061N3	1	4	[m]	9,2	9	8,9	8,6	8,3	7,9	7,4	6,9	6,3	5,8	5,2	4,6	4	3,3	2,7	2	1,2		
KSW100LE+004061N3	2	4	[m]	10,6	10,3	10,2	10	9,7	9,4	8,9	8,4	7,9	7,3	6,8	6,2	5,5	4,9	4,3	3,7	3		
KSW100LD+004061N3	3	4	[m]	11,3	10,9	10,7	10,4	10,1	9,8	9,4	9	8,5	8	7,5	7	6,4	5,7	5,1	4,4	3,6		
NPSH <sub>R</sub>			[m]		2,4	2,4	2,4	2,5	2,5	2,5	2,5	2,6	2,7	2,8	2,9	3,1	3,3	3,7	4,1	4,6	5,3	

P<sub>2</sub> = Power rated by the motor  
Performance tolerance as per: UNI/ISO 9906 Grade 3B  
For motor performances specification see page "motor features"  
For the accessories specification see page "Accessories"  
The impellers will be trimmed to meet the duty point

P<sub>2</sub> = Potencia suministrada por el motor  
Tolerancias sobre las prestaciones según normas: UNI/ISO 9906 Nivel 3B  
Para las características de los motores ver página "Características motores"  
Para los accesorios ver página "Accessories"  
Los rodetes de la bomba son torneados para obtener el punto de trabajo requerido.

P<sub>2</sub> = Potenza resa dal motore  
Tolleranze sulle prestazioni secondo norme: UNI/ISO 9906 Grado 3B  
Per caratteristiche motori vedere pagina "caratteristiche motori"  
Per accessori vedere pagina accessori  
Le giranti vengono tornite in modo da ottenere il punto di lavoro richiesto

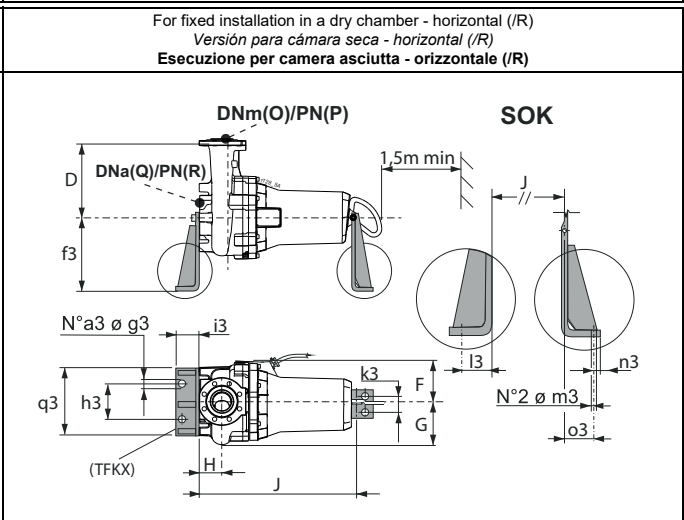
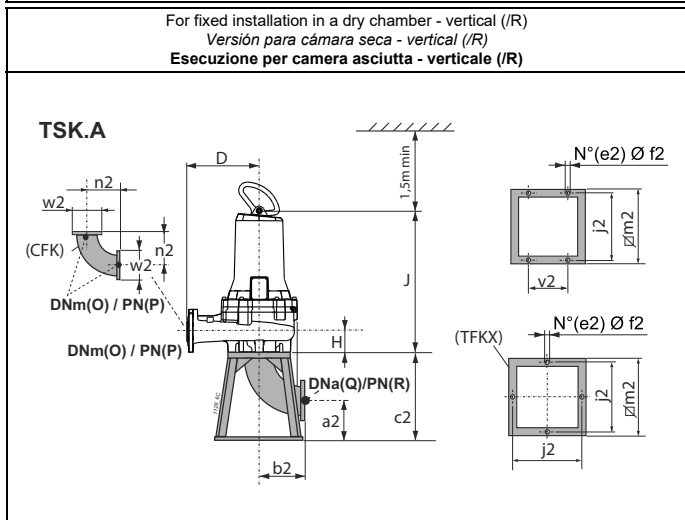
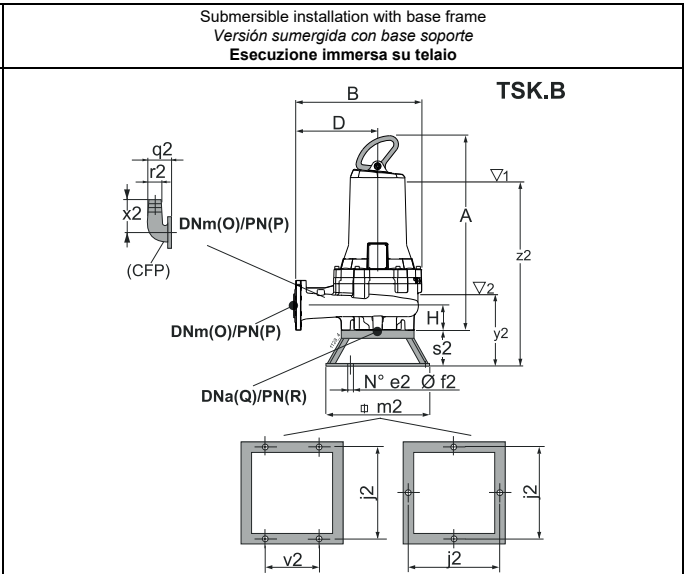
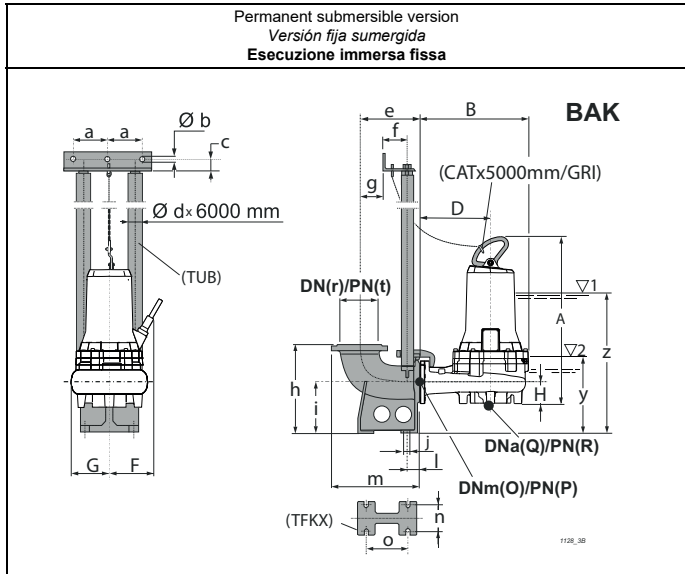

Type Tipo Tipo	Free passage Paso libre Passaggio Libero	Weight Peso Peso	A	B	D	F	G	H	J	O	P	Q	R	Accessories Accesorios Accessori					
	[mm]		[kg]	[mm]												BAK.	SOK.	TSK.A	TSK.B
KSW100LG+004061N3	Ø 100	139,5	798	473	295	225,5	178,5	112	678,6	100	16	100	16	G 2"	100/N3	100	100		
KSW100LE+004061N3	Ø 100	139,9	798	473	295	225,5	178,5	112	678,6	100	16	100	16	G 2"	100/N3	100	100		
KSW100LD+004061N3	Ø 100	140,3	798	473	295	225,5	178,5	112	678,6	100	16	100	16	G 2"	100/N3	100	100		
<b>BAK.</b>	a	b	c	d	e	f	g	h	i	j	l	m	n	o	r	t	y	z	
BAKG 2"	130	12,5	35	2"	228	102	48	350	200	18	49	338	135	186	100	16	306	668	
<b>SOK.</b>	a3	f3	g3	h3	i3	k3	l3	m3	n3	o3	q3								
SOK100/N3	2	400	22	320	100	100	66	22	34	43	470								
<b>TSK.A</b>	a2	b2	c2	e2	f2	j2	m2	n2	v2	w2									
TSK100A	135	204	340	4	22	600	650	204	-	220									
<b>TSK.B</b>	e2	f2	j2	m2	q2	r2	s2	v2	x2	y2	z2								
TSK100B	4	14	600	650	215	100	180	350	273	398	760								

(3) z = Minimum submergence depth for motor without casing with continuous duty S1 (NPSHR permitting)

y = Minimum submergence depth for motor without casing with intermittent duty S3 (NPSHR permitting)

(3) z = Inmersión mínima para motor sin camisa en funcionamiento continuo S1 (compatiblemente con el NPSHR)

y = Inmersión mínima para motor sin camisa en funcionamiento intermitente S3 (compatiblemente con el NPSHR)

(3) z = Immersione minima per motore senza mantello in funzione continuo S1 compatibilmente con l'NPSHR

y = Immersione minima con motore senza mantello in funzione intermitente S3 compatibilmente con l'NPSHR

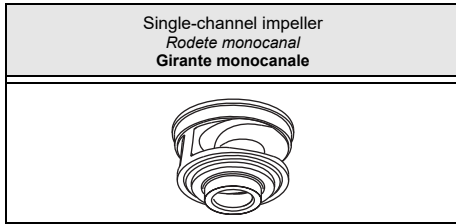

Type <i>Tipo</i> Tipo	KSM100H...+...61N3	KSM100H...+...61X3
Thermal probes <i>Sondas térmicas</i> Sonde termiche	Yes <i>Si</i> Si	Yes <i>Si</i> Si
Conductivity probe <i>Sonda de conductividad</i> Sonda di conduttività	Yes <i>Si</i> Si	Yes <i>Si</i> Si

Version cable (1) <i>Versión cable (1)</i> Cavo Versione (1)		
Electric pump type <i>Electrobomba tipo</i> Elettropompa tipo	Power supply <i>Alimentación</i> Alimentazione	Auxiliary <i>Auxiliar</i> Ausiliario
KSM100HL+001861N3	1x(7x1,5)x10	
KSM100HG+001861N3	1x(7x1,5)x10	

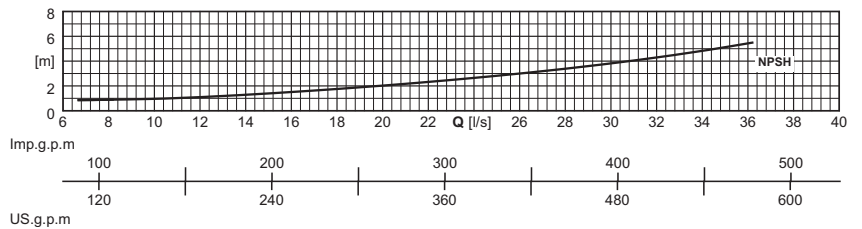
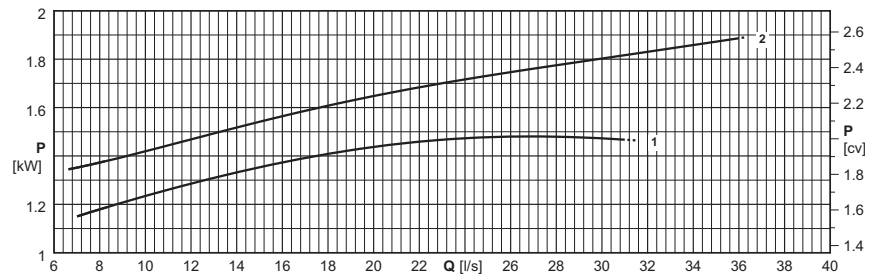
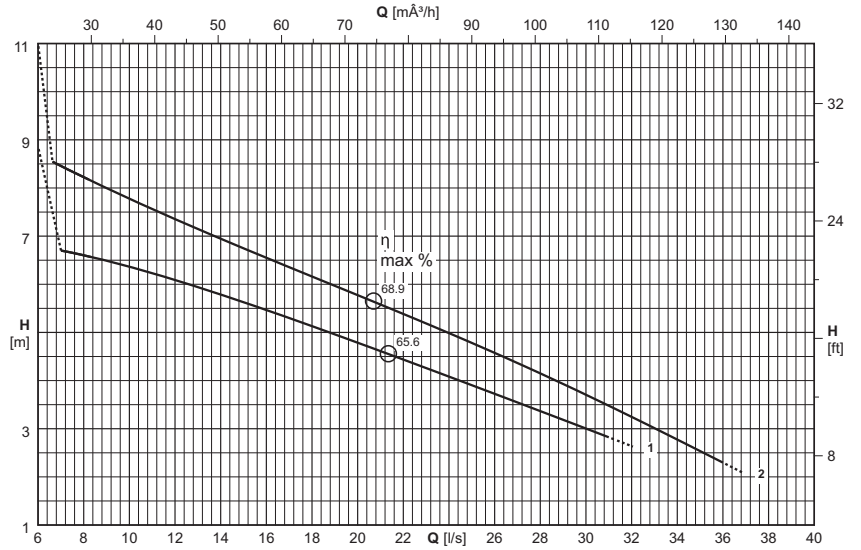

(1) = n°. of cables x (n°. of wires each cable x size [mm<sup>2</sup>]) x cable length [m] - Cable NSSHÓU-J  
Cable length exceeding 10 m on request

(1) = n. cables x (n° conductores por cable x sección [mm<sup>2</sup>]) x longitud cable [m] - Cable NSSHÓU-J  
Longitud cable superior de 10 m opcional

(1) = n°. cavi x (n°. conduttori per cavo x sezione [mm<sup>2</sup>]) x lunghezza cavo [m] - Cavo NSSHÓU-J  
Lunghezza cavo superiore a 10 m - su richiesta

Electric pump type <i>Electrobomba tipo</i> Elettropompa tipo	Curve <i>Curva</i> Curva	Motor power <i>Potencia motor</i> Potenza motore	Capacity <i>Caudal</i> Portata																	
			[l/s]	0	7	8	9	10	12,5	15	17,5	20	22,5	25	27,5	30	32,5	35		
			P <sub>2</sub>	[m <sup>3</sup> /h]	0	25,2	28,8	32,4	36	45	54	63	72	81	90	99	108	117	126	
			(N°)	[kW]	Head <i>Altura de carga</i> Prevalenza															
			NPSH <sub>R</sub>	[m]	7,9	6,6	6,5	6,4	6	5,6	5,2	4,8	4,3	3,9	3,5	3				
KSM100HL+001861N3	1	1,8	[m]	7,9		6,6	6,5	6,4	6	5,6	5,2	4,8	4,3	3,9	3,5	3				
KSM100HG+001861N3	2	1,8	[m]	10,5	8,5	8,2	8	7,8	7,3	6,7	6,3	5,8	5,3	4,8	4,3	3,7	3,1	2,5		
			NPSH <sub>R</sub>	[m]		0,9	0,9	0,9	1	1,1	1,4	1,7	2	2,4	2,8	3,3	3,8	4,4	5,1	

P<sub>2</sub> = Power rated by the motor  
Performance tolerance as per:  
UNI/ISO 9906 Grade 3B

For motor performances specification see page "motor features"

For the accessories specification see page "Accessories"

P<sub>2</sub> = Potencia suministrada por el motor  
Tolerancias sobre las prestaciones según normas:  
UNI/ISO 9906 Nivel 3B

Para las características de los motores ver página "Características motores"

Para los accesorios ver página "Accessories"

P<sub>2</sub> = Potenza resa dal motore

Tolleranze sulle prestazioni secondo norme:  
UNI/ISO 9906 Grado 3B

Per caratteristiche motori vedere pagina "caratteristiche motori"

Per accessori vedere pagina accessori

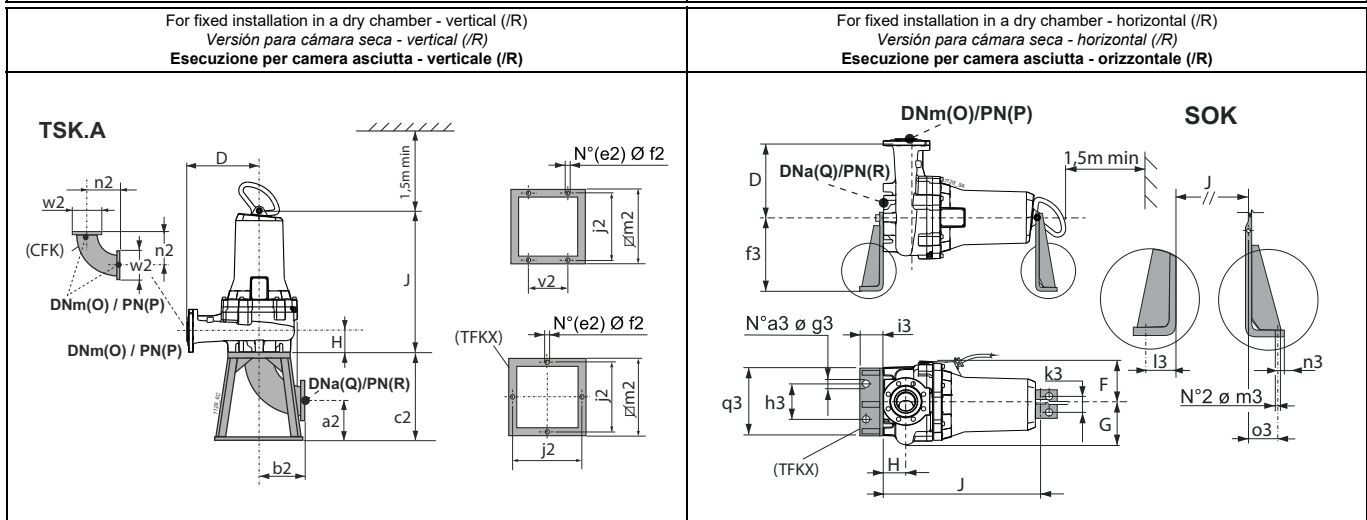
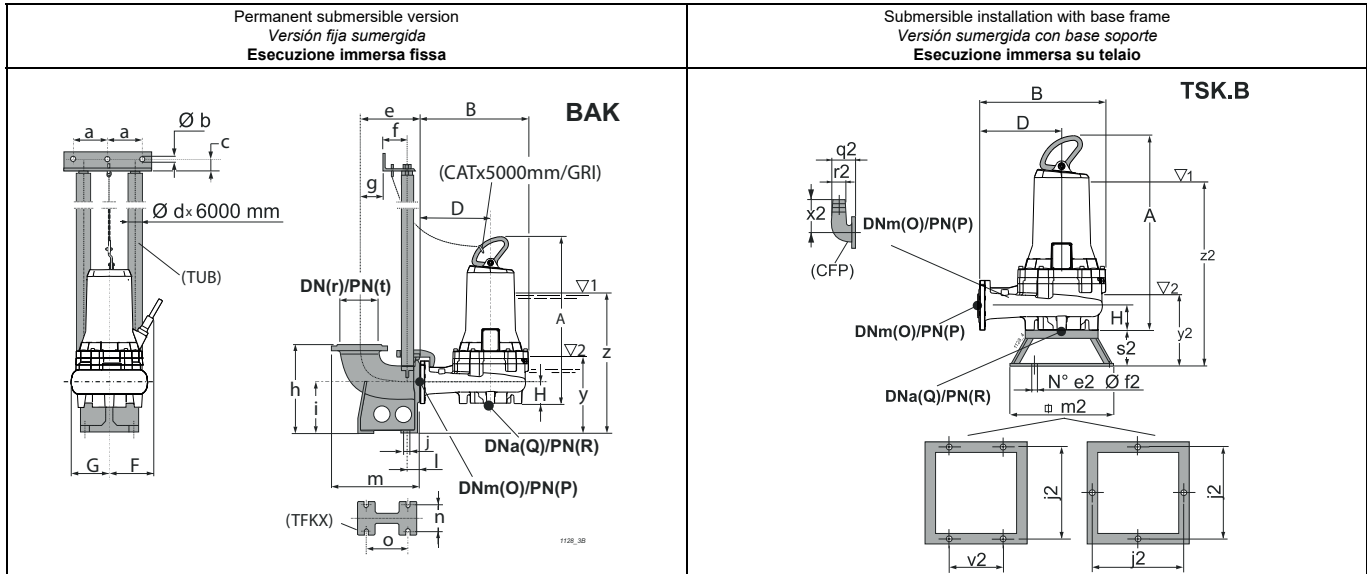

Type Tipo Tipo	Free passage Paso libre Passaggio Libero	Weight Peso Peso	A	B	D	F	G	H	J	O	P	Q	R	Accessories Accesorios Accessori						
	[mm]	[kg]	[mm]											BAK.	SOK.	TSK.A	TSK.B			
KSM100HL+001861N3	Ø 80	116,1	719,4	435	255	221	198	118	601	100	16	100	16	G 2"	100/N3	100	100			
KSM100HG+001861N3	Ø 80	116,1	719,4	435	255	221	198	118	601	100	16	100	16	G 2"	100/N3	100	100			
<b>BAK.</b>			a	b	c	d	e	f	g	h	i	j	l	m	n	o	r	t	y	z
BAKG 2"			130	12,5	35	2"	228	102	48	350	200	18	49	338	135	186	100	16	282	537
<b>SOK.</b>			a3	f3	g3	h3	i3	k3	l3	m3	n3	o3	q3							
SOK100/N3			2	400	22	320	100	100	66	22	34	43	470							
<b>TSK.A</b>			a2	b2	c2	e2	f2	j2	m2	n2	v2	w2								
TSK100A			135	204	340	4	22	600	650	204	-	220								
<b>TSK.B</b>			e2	f2	j2	m2	q2	r2	s2	v2	x2	y2	z2							
TSK100B			4	14	600	650	215	100	180	350	273	380	635							

(3) z = Minimum submergence depth for motor without casing with continuous duty S1 (NPSHR permitting)  
y = Minimum submergence depth for motor without casing with intermittent duty S3 (NPSHR permitting)

(3) z = *Inmersión mínima para motor sin camisa en funcionamiento continuo S1 (compatiblemente con el NPSHR)*  
y = *Inmersión mínima para motor sin camisa en funcionamiento intermitente S3 (compatiblemente con el NPSHR)*

(3) z = *Immersione minima per motore senza mantello in funzione continuo S1 compatibilmente con l'NPSHR*  
y = *Immersione minima con motore senza mantello in funzione intermittente S3 compatibilmente con l'NPSHR*

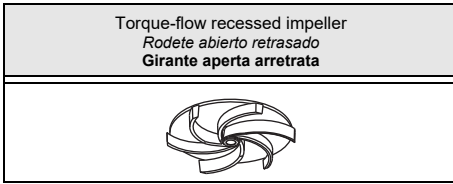

Type Tipo Tipo	KSW100H...41N3	KSW100H...41X3
Thermal probes Sondas térmicas Sonde termiche	Yes SI	Yes SI
Conductivity probe Sonda de conductividad Sonda di conduttività	Yes SI	Yes SI

Version cable (1) Versión cable (1) Cavo Versione (1)		
Electric pump type Electrobomba tipo Elettropompa tipo	Power supply Alimentación Alimentazione	Auxiliary Auxiliar Ausiliario
KSW100HT+003741N3	1x(7x1,5)x10	
KSW100HP+004641N3	1x(7x1,5)x10	
KSW100HL+005842N3	1x(10x2,5)x10	
KSW100HG+005842N3	1x(10x2,5)x10	

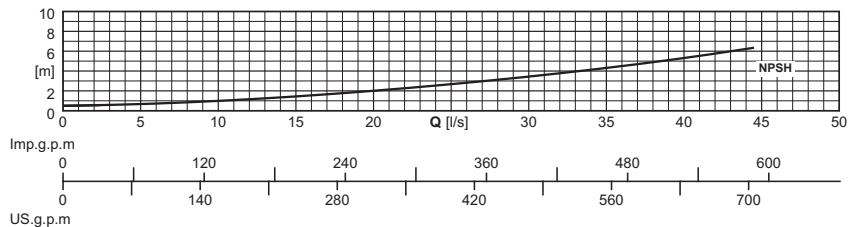
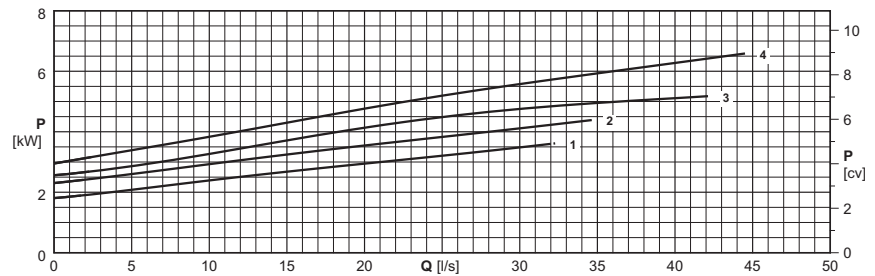
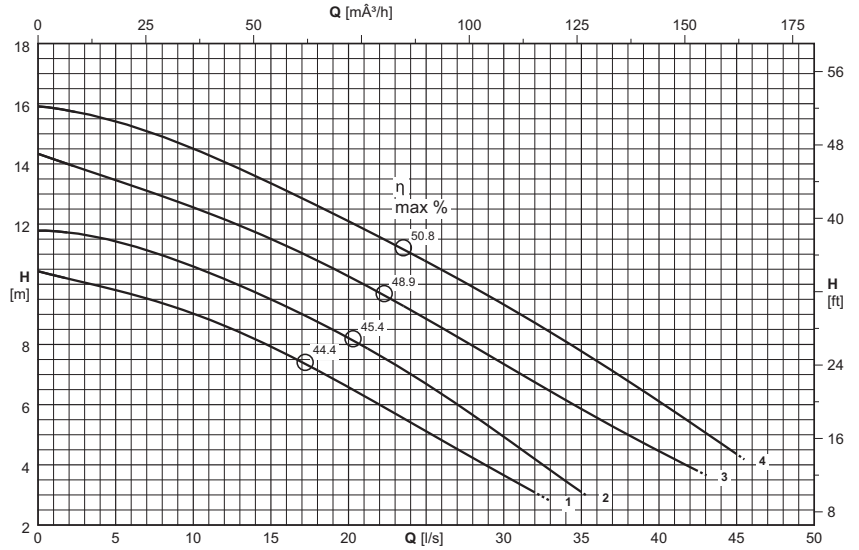

(1) = n°. of cables x (n°. of wires each cable x size [mm<sup>2</sup>] x cable length [m] - Cable NSSHÓU-J  
Cable length exceeding 10 m on request

(1) = n. cables x (n° conductores por cable x sección [mm<sup>2</sup>] x longitud cable [m] - Cable NSSHÓU-J  
Longitud cable superior de 10 m opcional

(1) = n°. cavi x (n°. conduttori per cavo x sezione [mm<sup>2</sup>] x lunghezza cavo [m] - Cavo NSSHÓU-J  
Lunghezza cavo superiore a 10 m - su richiesta

Electric pump type Electrobomba tipo Elettropompa tipo	Curve Curva Curva	Motor power Potencia motor Potenza motore	Capacity Caudal Portata																		
			[l/s]	0	2	4	6	8	10	15	20	25	30	35	40	45					
	(N°)	[kW]	[m <sup>3</sup> /h]	0	7,2	14,4	21,6	28,8	36	54	72	90	108	126	144	162					
				Head Altura de carga Prevalenza																	
			[m]	10,4	10,2	9,9	9,7	9,4	9	7,9	6,6	5,1	3,7								
KSW100HT+003741N3	1	3,7	[m]	10,4	10,2	9,9	9,7	9,4	9	7,9	6,6	5,1	3,7								
KSW100HP+004641N3	2	4,6	[m]	11,8	11,7	11,5	11,3	11	10,6	9,5	8,2	6,7	4,9	3,1							
KSW100HL+005842N3	3	5,8	[m]	14,3	14	13,6	13,3	12,9	12,6	11,5	10,3	8,9	7,3	5,9	4,5						
KSW100HG+005842N3	4	5,8	[m]	15,9	15,8	15,5	15,2	14,9	14,5	13,4	12,1	10,8	9,3	7,8	6,1	4,4					
NPSH <sub>R</sub>			[m]			0,6	0,7	0,9	1	1,4	2	2,7	3,5	4,3	5,3	6,5					

P<sub>2</sub> = Power rated by the motor  
Performance tolerance as per:  
UNI/ISO 9906 Grade 3B  
For motor performances specification see page "motor features"

For the accessories specification see page "Accessories"  
The impellers will be trimmed to meet the duty point

P<sub>2</sub> = Potencia suministrada por el motor  
Tolerancias sobre las prestaciones según normas:  
UNI/ISO 9906 Nivel 3B  
Para las características de los motores ver página "Características motores"  
Para los accesorios ver página "Accessories"  
Los rodetes de la bomba son torneados para obtener el punto de trabajo requerido.

P<sub>2</sub> = Potenza resa dal motore  
Tolleranze sulle prestazioni secondo norme:  
UNI/ISO 9906 Grado 3B  
Per caratteristiche motori vedere pagina "caratteristiche motori"  
Per accessori vedere pagina accessori  
Le giranti vengono tornite in modo da ottenere il punto di lavoro richiesto

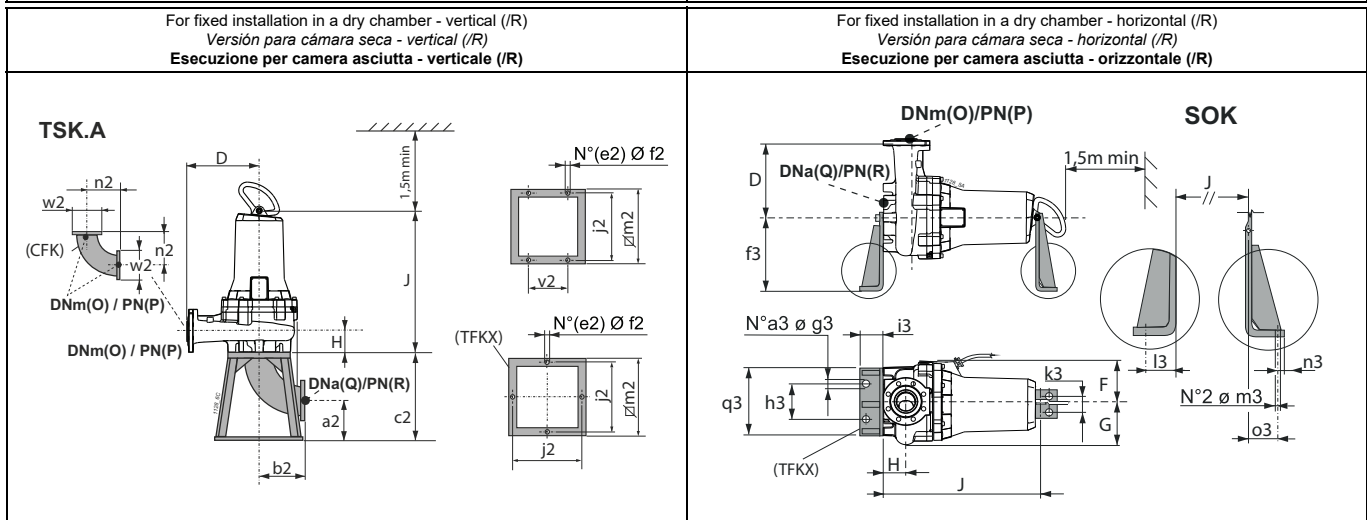
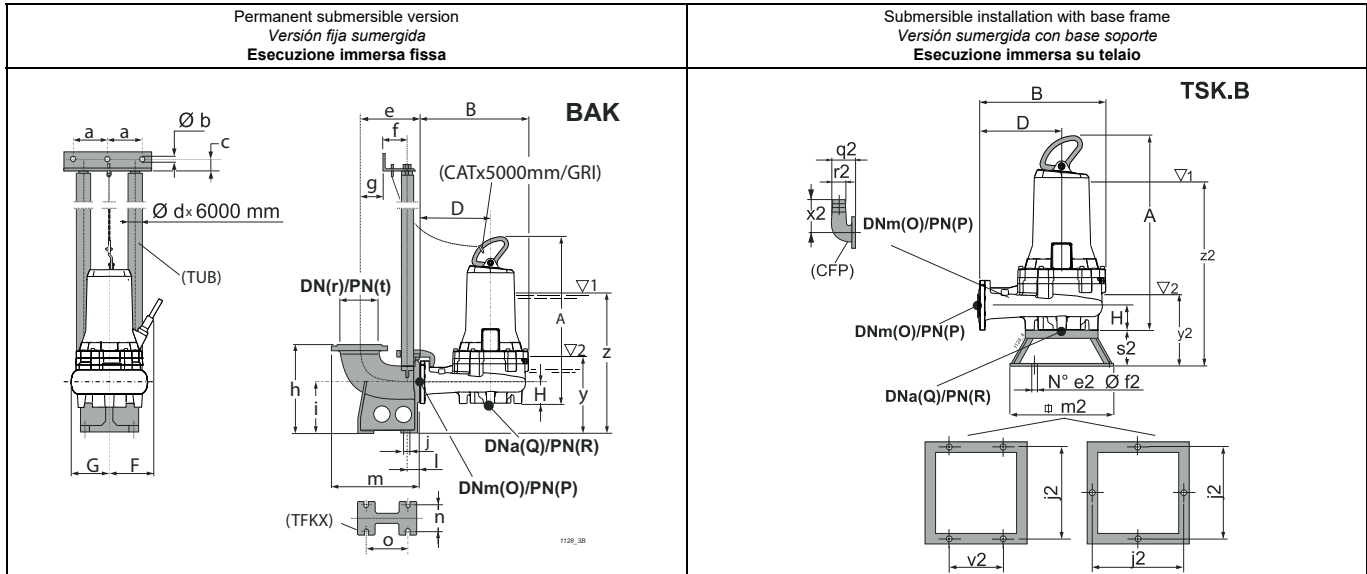

Type Tipo Tipo	Free passage Paso libre Passaggio Libero	Weight Peso Peso	A	B	D	F	G	H	J	O	P	Q	R	Accessories Accesorios Accessori			
	[mm]	[kg]	[mm]											BAK.	SOK.	TSK.A	TSK.B
KSW100HT+003741N3	Ø 100	111,3	737,4	434	263	221	171	112	619	100	16	100	16	G 2"	100/N3	100	100
KSW100HP+004641N3	Ø 100	111,1	737,4	434	263	221	171	112	619	100	16	100	16	G 2"	100/N3	100	100
KSW100HL+005842N3	Ø 100	120,4	737,4	434	263	221	171	112	619	100	16	100	16	G 2"	100/N3	100	100
KSW100HG+005842N3	Ø 100	120,6	737,4	434	263	221	171	112	619	100	16	100	16	G 2"	100/N3	100	100

BAK.	a	b	c	d	e	f	g	h	i	j	l	m	n	o	r	t	y	z
BAKG 2"	130	12,5	35	2"	228	102	48	350	200	18	49	338	135	186	100	16	306	561
SOK.	a3	f3	g3	h3	i3	k3	l3	m3	n3	o3	q3							
SOK100/N3	2	400	22	320	100	100	66	22	34	43	470							
TSK.A	a2	b2	c2	e2	f2	j2	m2	n2	v2	w2								
TSK100A	135	204	340	4	22	600	650	204	-	220								
TSK.B	e2	f2	j2	m2	q2	r2	s2	v2	x2	y2	z2							
TSK100B	4	14	600	650	215	100	180	350	273	398	653							

(3) z = Minimum submergence depth for motor without casing with continuous duty S1 (NPSHR permitting)  
y = Minimum submergence depth for motor without casing with intermittent duty S3 (NPSHR permitting)

(3) z = *Inmersión mínima para motor sin camisa en funcionamiento continuo S1 (compatiblemente con el NPSHR)*  
y = *Inmersión mínima para motor sin camisa en funcionamiento intermitente S3 (compatiblemente con el NPSHR)*

(3) z = *Immersione minima per motore senza mantello in funzione continuo S1 compatibilmente con l'NPSHR*  
y = *Immersione minima per motore senza mantello in funzione intermittente S3 compatibilmente con l'NPSHR*



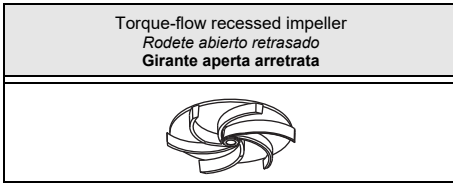

Type Tipo Tipo	KSW100L...42N3	KSW100L...42X3
Thermal probes Sondas térmicas Sonde termiche	Yes SI	Yes SI
Conductivity probe Sonda de conductividad Sonda di conduttività	Yes SI	Yes SI

Version cable (1) Versión cable (1) Cavo Versione (1)		
Electric pump type Electrobomba tipo Elettropompa tipo	Power supply Alimentación Alimentazione	Auxiliary Auxiliar Ausiliario
KSW100LI+007542N3	1x(10x2,5)x10	
KSW100LG+010542N3	1x(10x2,5)x10	
KSW100LE+012542N3	1x(10x2,5)x10	

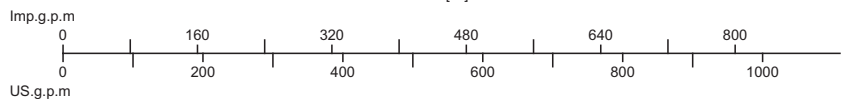
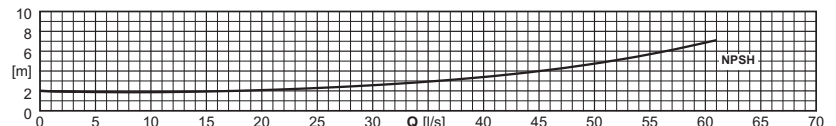
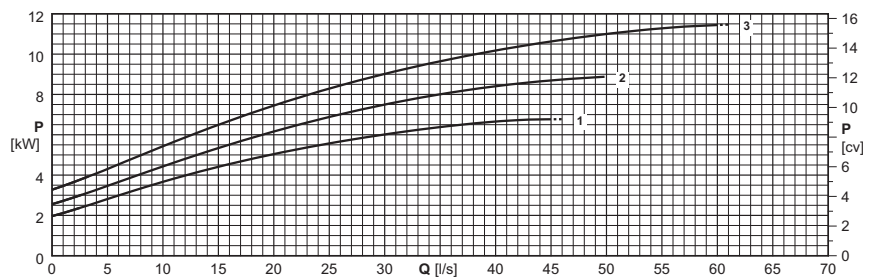
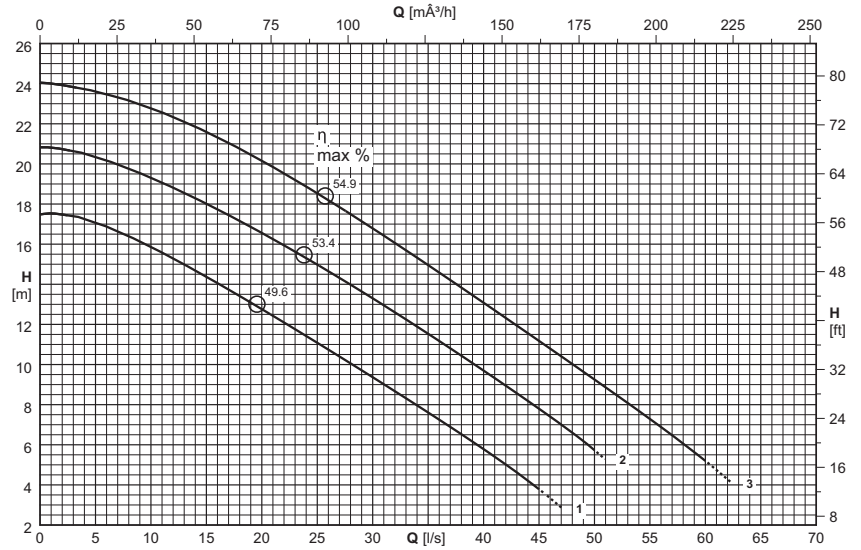

(1) = n°. of cables x (n°. of wires each cable x size [mm<sup>2</sup>]) x cable length [m] - Cable NSSHOU-J  
Cable length exceeding 10 m on request

(1) = n. cables x (n° conductores por cable x sección [mm<sup>2</sup>]) x longitud cable [m] - Cable NSSHOU-J  
Longitud cable superior de 10 m opcional

(1) = n°. cavi x (n°. conduttori per cavo x sezione [mm<sup>2</sup>]) x lunghezza cavo [m] - Cavo NSSHOU-J  
Lunghezza cavo superiore a 10 m - su richiesta

Electric pump type Electrobomba tipo Elettropompa tipo	Curve Curva Curva	Motor power Potencia motor Potenza motore	Capacity Caudal Portata																		
			[l/s]	0	3	4	6	8	10	15	20	25	30	35	40	45	50	55	60		
			P <sub>2</sub>	[m <sup>3</sup> /h]	0	10,8	14,4	21,6	28,8	36	54	72	90	108	126	144	162	180	198	216	
			(N°)	[kW]	Head Altura de carga Prevalenza																
			[m]	[m]	17,5	17,4	17,2	16,8	16,4	15,9	14,4	12,8	11,1	9,4	7,6	5,8	3,8				
KSW100LI+007542N3	1	7,5	[m]	[m]	20,8	20,6	20,5	20,1	19,8	19,3	18	16,6	15	13,3	11,5	9,7	7,8	5,7			
KSW100LG+010542N3	2	10,5	[m]	[m]	24,1	23,8	23,7	23,5	23,1	22,8	21,6	20,1	18,5	16,8	15	13,1	11,2	9,3	7,3	5,2	
KSW100LE+012542N3	3	12,5	[m]	[m]			1,9	1,9	1,9	1,9	1,9	2,1	2,3	2,6	2,9	3,4	4	4,7	5,7	6,9	
NPSH <sub>R</sub>			[m]	[m]			1,9	1,9	1,9	1,9	1,9	2,1	2,3	2,6	2,9	3,4	4	4,7	5,7	6,9	

P<sub>2</sub> = Power rated by the motor  
Performance tolerance as per: UNI/ISO 9906 Grade 3B  
For motor performances specification see page "motor features"  
For the accessories specification see page "Accessories"  
The impellers will be trimmed to meet the duty point

P<sub>2</sub> = Potencia suministrada por el motor  
Tolerancias sobre las prestaciones según normas: UNI/ISO 9906 Nivel 3B  
Para las características de los motores ver página "Características motores"  
Para los accesorios ver página "Accessories"  
Los rodetes de la bomba son torneados para obtener el punto de trabajo requerido.

P<sub>2</sub> = Potenza resa dal motore  
Tolleranze sulle prestazioni secondo norme: UNI/ISO 9906 Grado 3B  
Per caratteristiche motori vedere pagina "caratteristiche motori"  
Per accessori vedere pagina accessori  
Le giranti vengono tornite in modo da ottenere il punto di lavoro richiesto

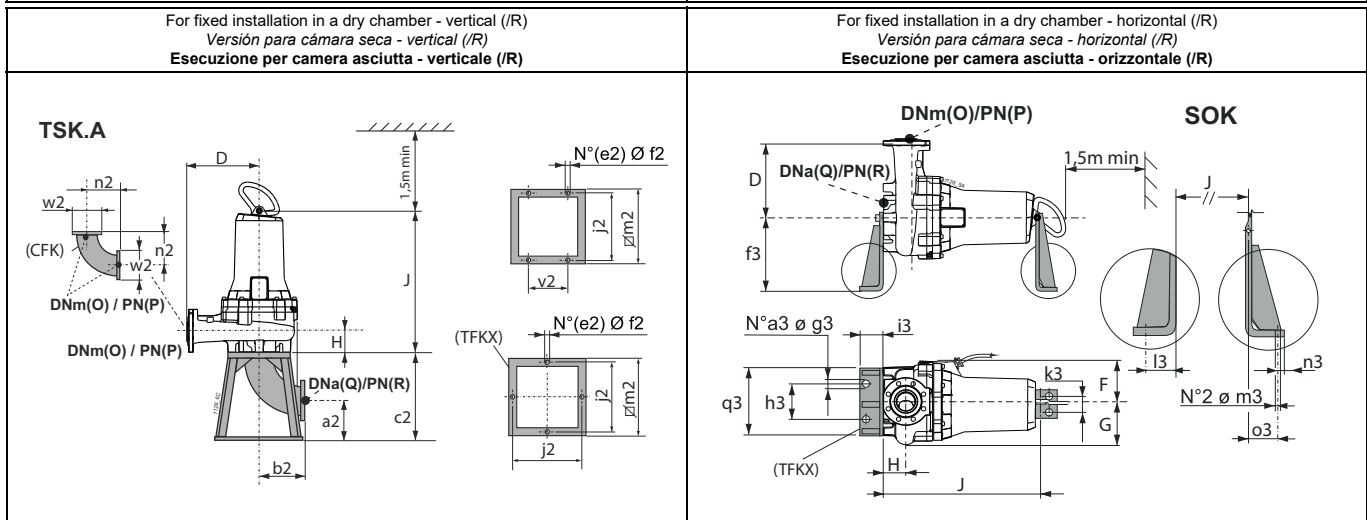
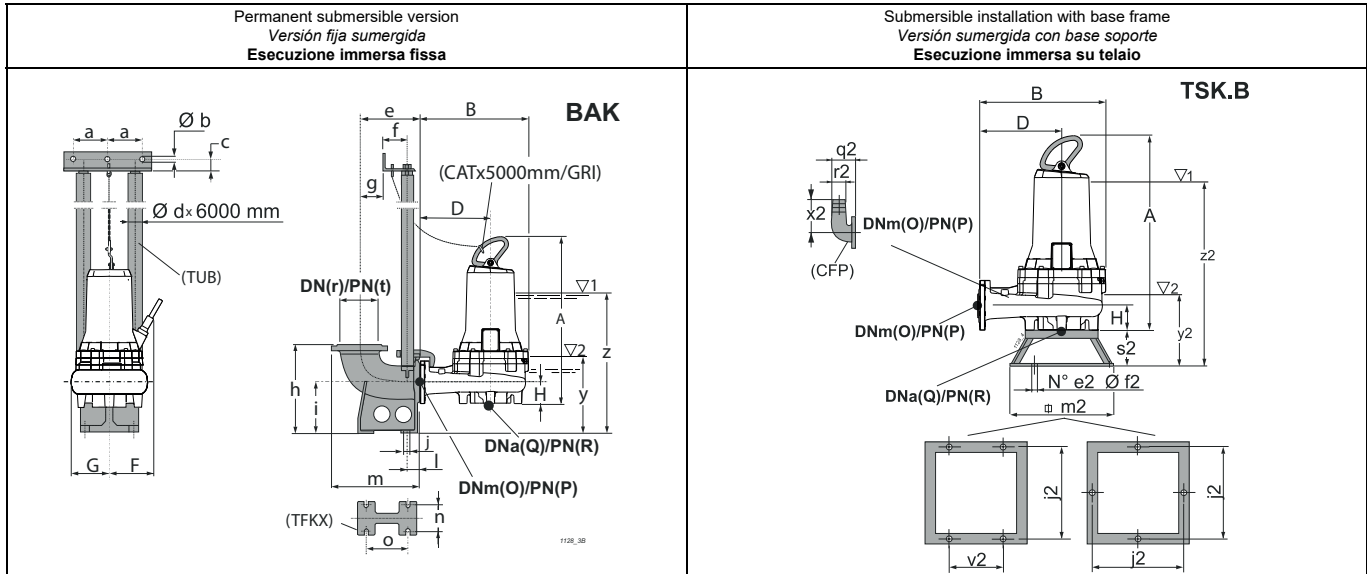

Type Tipo Tipo	Free passage Paso libre Passaggio Libero	Weight Peso Peso	A	B	D	F	G	H	J	O	P	Q	R	Accessories Accesorios Accessori					
	[mm]		[kg]	[mm]												BAK.	SOK.	TSK.A	TSK.B
KSW100LI+007542N3	Ø 100	147,8	798	473	295	225,5	178,5	112	678,6	100	16	100	16	G 2"	100/N3	100	100	100	
KSW100LG+010542N3	Ø 100	171,25	800,4	473	295	236	178,5	112	681	100	16	100	16	G 2"	100/N3	100	100	100	
KSW100LE+012542N3	Ø 100	171,65	800,4	473	295	236,5	178,5	112	681	100	16	100	16	G 2"	100/N3	100	100	100	
<b>BAK.</b>	a	b	c	d	e	f	g	h	i	j	l	m	n	o	r	t	y	z	
BAKG 2"	130	12,5	35	2"	228	102	48	350	200	18	49	338	135	186	100	16	306	668	
<b>SOK.</b>	a3	f3	g3	h3	i3	k3	l3	m3	n3	o3	q3								
SOK100/N3	2	400	22	320	100	100	66	22	34	43	470								
<b>TSK.A</b>	a2	b2	c2	e2	f2	j2	m2	n2	v2	w2									
TSK100A	135	204	340	4	22	600	650	204	-	220									
<b>TSK.B</b>	e2	f2	j2	m2	q2	r2	s2	v2	x2	y2	z2								
TSK100B	4	14	600	650	215	100	180	350	273	398	760								

(3) z = Minimum submergence depth for motor without casing with continuous duty S1 (NPSHR permitting)

y = Minimum submergence depth for motor without casing with intermittent duty S3 (NPSHR permitting)

(3) z = Inmersión mínima para motor sin camisa en funcionamiento continuo S1 (compatiblemente con el NPSHR)

y = Inmersión mínima para motor sin camisa en funcionamiento intermitente S3 (compatiblemente con el NPSHR)

(3) z = Immersione minima per motore senza mantello in funzione continuo S1 compatibilmente con l'NPSHR

y = Immersione minima con motore senza mantello in funzione intermitente S3 compatibilmente con l'NPSHR

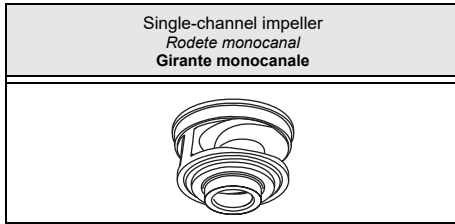

Type Tipo Tipo	KSM100H...+...42N3	KSM100H...+...42X3
Thermal probes Sondas térmicas Sonde termiche	Yes Si Si	Yes Si Si
Conductivity probe Sonda de conductividad Sonda di conduttività	Yes Si Si	Yes Si Si

Version cable (1) Versión cable (1) Cavo Versione (1)		
Electric pump type Electrobomba tipo Elettropompa tipo	Power supply Alimentación Alimentazione	Auxiliary Auxiliar Ausiliario
KSM100HL+005842N3	1x(10x2,5)x10	
KSM100HG+005842N3	1x(10x2,5)x10	

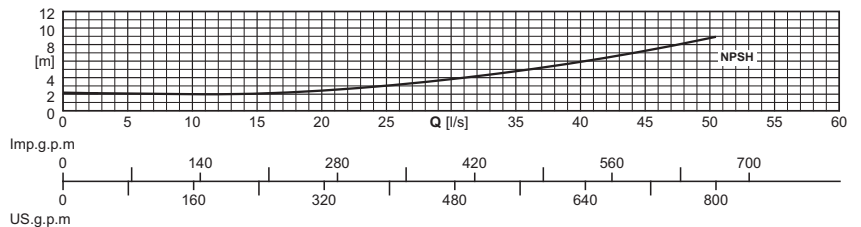
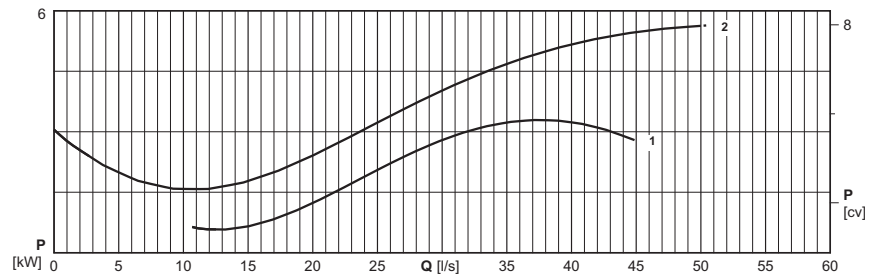
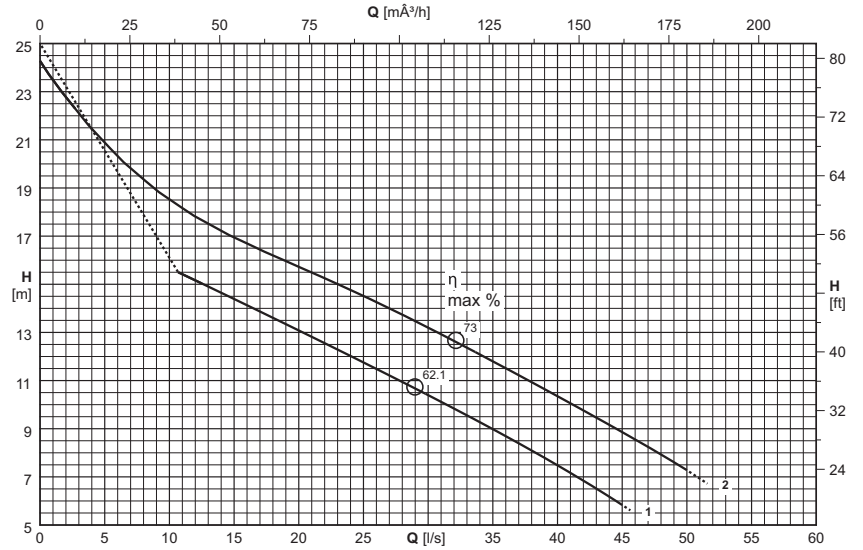

(1) = n°. of cables x (n°. of wires each cable x size [mm<sup>2</sup>]) x cable length [m] - Cable NSSHÓU-J  
Cable length exceeding 10 m on request

(1) = n. cables x (n° conductores por cable x sección [mm<sup>2</sup>]) x longitud cable [m] - Cable NSSHÓU-J  
Longitud cable superior de 10 m opcional

(1) = n°. cavi x (n°. conduttori per cavo x sezione [mm<sup>2</sup>]) x lunghezza cavo [m] - Cavo NSSHÓU-J  
Lunghezza cavo superiore a 10 m - su richiesta

Electric pump type Electrobomba tipo Elettropompa tipo	Curve Curva Curva	Motor power Potencia motor Potenza motore	Capacity Caudal Portata																	
			[l/s]	0	3	4	6	8	10	15	20	25	30	35	40	45	50			
			P <sub>2</sub>	[m <sup>3</sup> /h]	0	10,8	14,4	21,6	28,8	36	54	72	90	108	126	144	162	180		
			(N°)	[kW]	Head Altura de carga Prevalenza															
			[m]	[m]	21,2						14,4	13,1	11,8	10,4	9	7,5	5,8			
			[m]	[m]	24,3	22,1	21,5	20,4	19,4	18,6	17	15,7	14,5	13,2	11,8	10,3	8,9	7,3		
NPSH <sub>R</sub>			[m]	[m]		2,1	2,1	2,1	2	2	2,1	2,4	3	3,8	4,8	5,9	7,2	8,8		

P<sub>2</sub> = Power rated by the motor  
Performance tolerance as per:  
UNI/ISO 9906 Grade 3B

For motor performances specification see page "motor features"

For the accessories specification see page "Accessories"

P<sub>2</sub> = Potencia suministrada por el motor  
Tolerancias sobre las prestaciones según normas:  
UNI/ISO 9906 Nivel 3B

Para las características de los motores ver página "Características motores"

Para los accesorios ver página "Accessories"

P<sub>2</sub> = Potenza resa dal motore

Tolleranze sulle prestazioni secondo norme:  
UNI/ISO 9906 Grado 3B

Per caratteristiche motori vedere pagina "caratteristiche motori"

Per accessori vedere pagina accessori

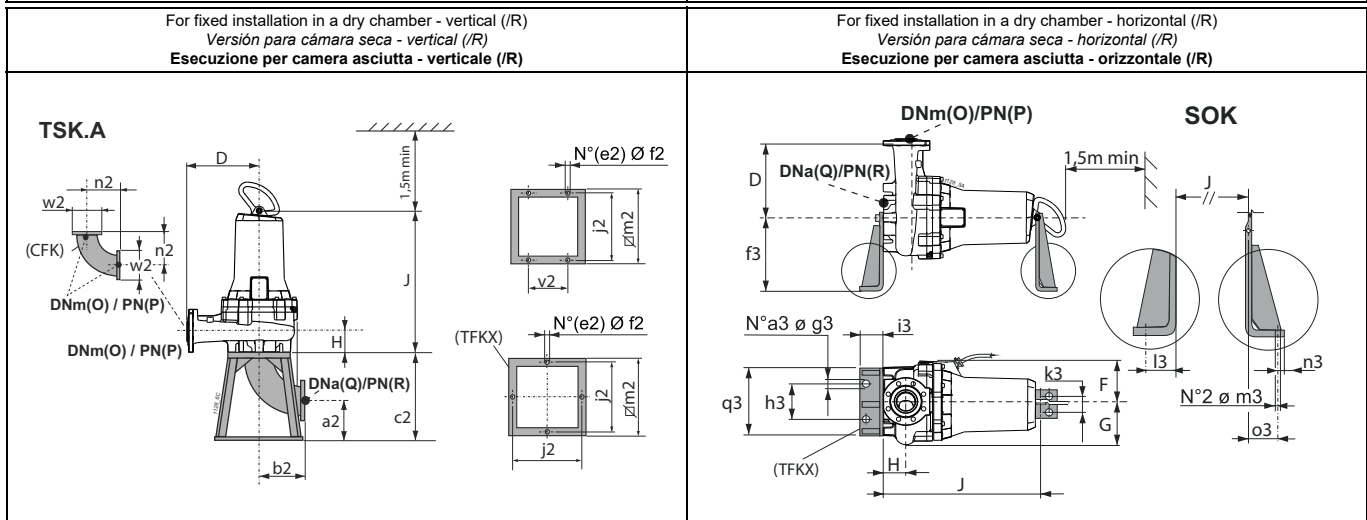
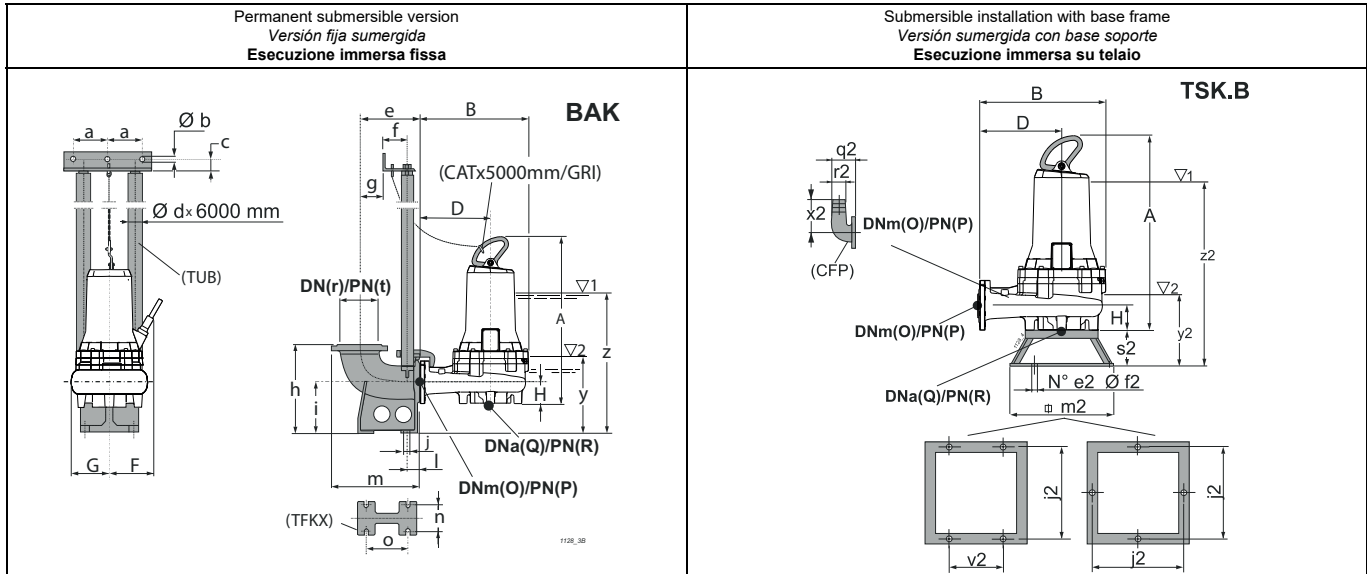

Type Tipo Tipo	Free passage Paso libre Passaggio Libero	Weight Peso Peso	A	B	D	F	G	H	J	O	P	Q	R	Accessories Accesorios Accessori					
	[mm]		[kg]	[mm]												BAK.	SOK.	TSK.A	TSK.B
KSM100HL+005842N3	Ø 80	126.7	719.4	435	255	221	198	118	601	100	16	100	16	G 2"	100/N3	100	100	100	
KSM100HG+005842N3	Ø 80	126.7	719.4	435	255	221	198	118	601	100	16	100	16	G 2"	100/N3	100	100	100	
<b>BAK.</b>	a	b	c	d	e	f	g	h	i	j	l	m	n	o	r	t	y	z	
BAKG 2"	130	12.5	35	2"	228	102	48	350	200	18	49	338	135	186	100	16	282	537	
<b>SOK.</b>	a3	f3	g3	h3	i3	k3	l3	m3	n3	o3	q3								
SOK100/N3	2	400	22	320	100	100	66	22	34	43	470								
<b>TSK.A</b>	a2	b2	c2	e2	f2	j2	m2	n2	v2	w2									
TSK100A	135	204	340	4	22	600	650	204	-	220									
<b>TSK.B</b>	e2	f2	j2	m2	q2	r2	s2	v2	x2	y2	z2								
TSK100B	4	14	600	650	215	100	180	350	273	380	635								

(3) z = Minimum submergence depth for motor without casing with continuous duty S1 (NPSHR permitting)  
y = Minimum submergence depth for motor without casing with intermittent duty S3 (NPSHR permitting)

(3) z = *Inmersión mínima para motor sin camisa en funcionamiento continuo S1 (compatiblemente con el NPSHR)*  
y = *Inmersión mínima para motor sin camisa en funcionamiento intermitente S3 (compatiblemente con el NPSHR)*

(3) z = *Immersione minima per motore senza mantello in funzione continuo S1 compatibilmente con l'NPSHR*  
y = *Immersione minima con motore senza mantello in funzione intermittente S3 compatibilmente con l'NPSHR*

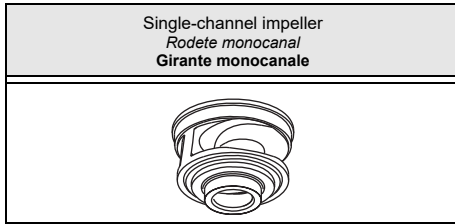

Type <i>Tipo</i> Tipo	KSM150H...61N3	KSM150H...61X3
Thermal probes <i>Sondas térmicas</i> Sonde termiche	Yes <i>Si</i> Si	Yes <i>Si</i> Si
Conductivity probe <i>Sonda de conductividad</i> Sonda di conduttività	Yes <i>Si</i> Si	Yes <i>Si</i> Si

Version cable (1) <i>Versión cable (1)</i> Cavo Versione (1)		
Electric pump type <i>Electrobomba tipo</i> Elettropompa tipo	Power supply <i>Alimentación</i> Alimentazione	Auxiliary <i>Auxiliar</i> Ausiliario
KSM150HD+001861N3	1x(7x1,5)x10	

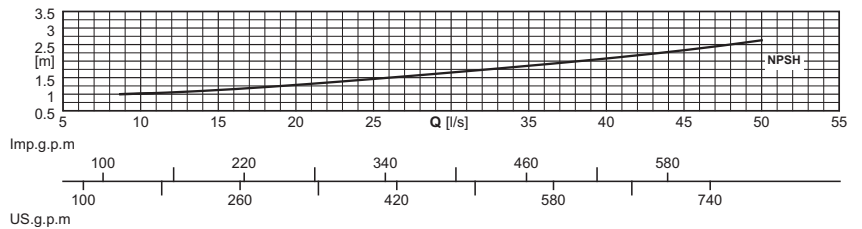
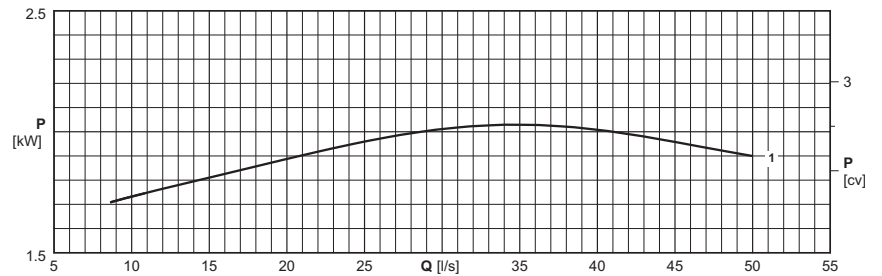
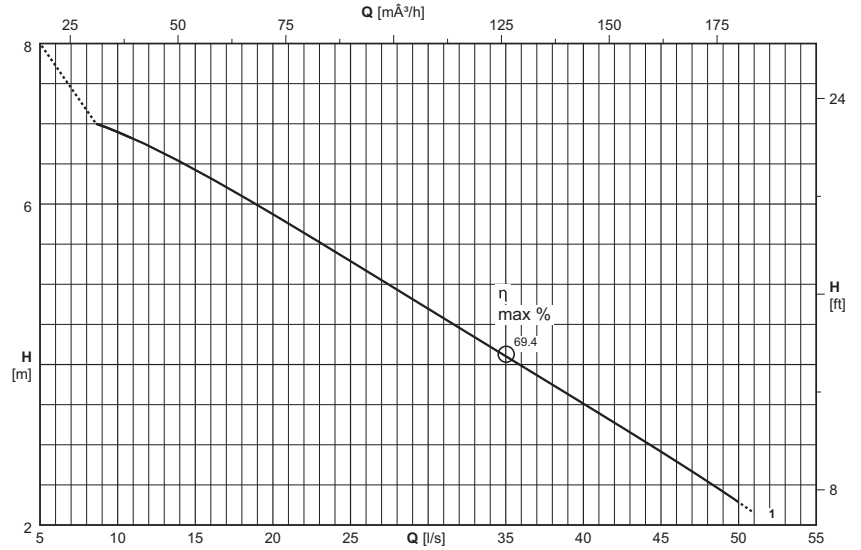

(1) = n°. of cables x (n°. of wires each cable x size [mm<sup>2</sup>]) x cable length [m] - Cable NSSHÓU-J  
Cable length exceeding 10 m on request

(1) = n. cables x (n° conductores por cable x sección [mm<sup>2</sup>]) x longitud cable [m] - Cable NSSHÓU-J  
Longitud cable superior de 10 m opcional

(1) = n°. cavi x (n°. conduttori per cavo x sezione [mm<sup>2</sup>]) x lunghezza cavo [m] - Cavo NSSHÓU-J  
Lunghezza cavo superiore a 10 m - su richiesta

Electric pump type <i>Electrobomba tipo</i> Elettropompa tipo	Curve <i>Curva</i> Curva	Motor power <i>Potencia motor</i> Potenza motore	Capacity <i>Caudal</i> Portata															
			[l/s]	0	9	10	15	20	25	30	35	40	45	50				
		P <sub>2</sub>	[m <sup>3</sup> /h]	0	32,4	36	54	72	90	108	126	144	162	180				
	(N°)	[kW]	Head <i>Altura de carga</i> Prevalenza															
KSM150HD+001861N3	1	1,8	[m]	7,8	7	6,9	6,4	5,9	5,3	4,7	4,1	3,5	2,9	2,3				
NPSH <sub>R</sub>			[m]		1	1	1,1	1,3	1,5	1,7	1,9	2,1	2,3	2,6				

P<sub>2</sub> = Power rated by the motor  
Performance tolerance as per:  
UNI/ISO 9906 Grade 3B  
For motor performances specification see page "motor features"

P<sub>2</sub> = Potencia suministrada por el motor  
Tolerancias sobre las prestaciones según normas:  
UNI/ISO 9906 Nivel 3B  
Para las características de los motores ver página "Características motores"

P<sub>2</sub> = Potenza resa dal motore  
Tolleranze sulle prestazioni secondo norme:  
UNI/ISO 9906 Grado 3B  
Per caratteristiche motori vedere pagina "caratteristiche motori"

For the accessories specification see page "Accessories"

Para los accesorios ver página "Accessories"

Per accessori vedere pagina accessori

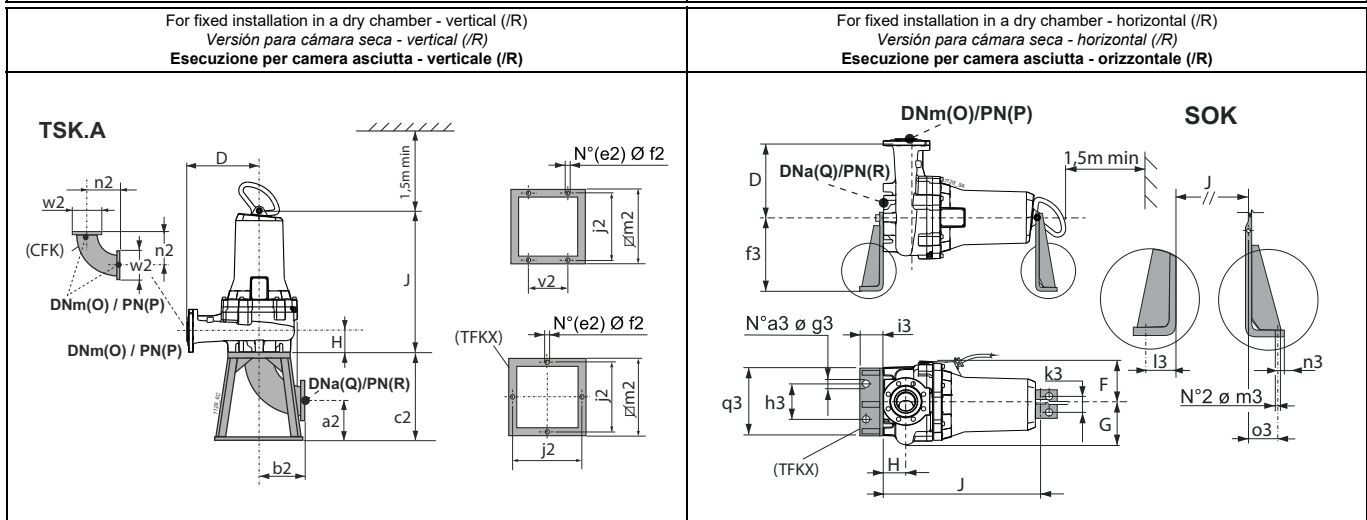
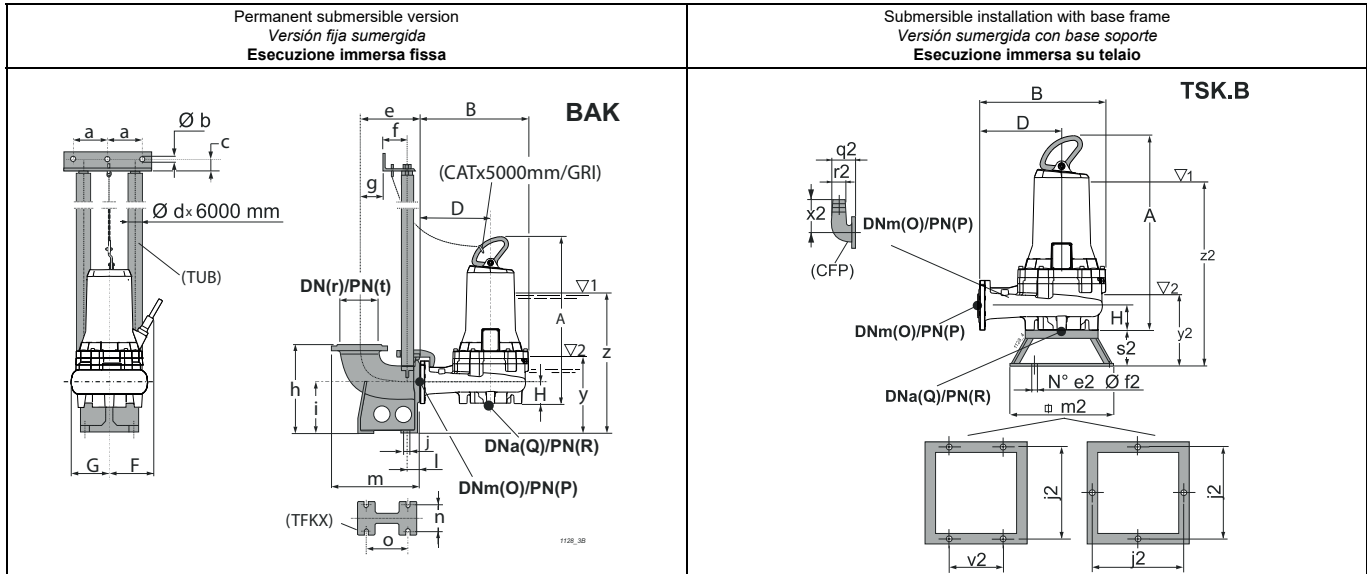

Type Tipo Tipo	Free passage Paso libre Passaggio Libero	Weight Peso Peso	A	B	D	F	G	H	J	O	P	Q	R	Accessories Accesorios Accessori					
	[mm]	[kg]	[mm]												BAK.	SOK.	TSK.A	TSK.B	
KSM150HD+001861N3	Ø 80	153,4	752,9	567	340	227	238,5	138	634,5	150	16	150	16	VI 2'	150/N3	I	M		
<b>BAK.</b>	a	b	c	d	e	f	g	h	i	j	l	m	n	o	r	t	y	z	
BAKVI 2"	158	12,5	35	2"	260	102	75	435	235	19	59	403	194	214	150	16	330	585	
<b>SOK.</b>	a3	f3	g3	h3	i3	k3	l3	m3	n3	o3	q3								
SOK150/N3	2	400	22	320	100	100	66	22	34	43	470								
<b>TSK.A</b>	a2	b2	c2	e2	f2	j2	m2	n2	v2	w2									
TSKIA	205	395	600	4	22	600	650	395	-	285									
<b>TSK.B</b>	e2	f2	j2	m2	q2	r2	s2	v2	x2	y2	z2								
TSKMB	4	14	600	650	315	150	220	350	380	453	708								

(3) z = Minimum submergence depth for motor without casing with continuous duty S1 (NPSHR permitting)  
y = Minimum submergence depth for motor without casing with intermittent duty S3 (NPSHR permitting)

(3) z = *Inmersión mínima para motor sin camisa en funcionamiento continuo S1 (compatiblemente con el NPSHR)*  
y = *Inmersión mínima para motor sin camisa en funcionamiento intermitente S3 (compatiblemente con el NPSHR)*

(3) z = *Immersione minima per motore senza mantello in funzione continuo S1 compatibilmente con l'NPSHR*  
y = *Immersione minima con motore senza mantello in funzione intermitente S3 compatibilmente con l'NPSHR*

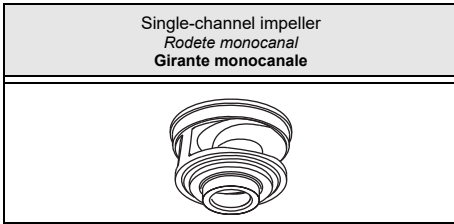

Type <i>Tipo</i> Tipo	KSM150L...+...61N3	KSM150L...+...61X3
Thermal probes <i>Sondas térmicas</i> Sonde termiche	Yes <i>Si</i> Si	Yes <i>Si</i> Si
Conductivity probe <i>Sonda de conductividad</i> Sonda di conduttività	Yes <i>Si</i> Si	Yes <i>Si</i> Si

Version cable (1) <i>Versión cable (1)</i> Cavo Versione (1)		
Electric pump type <i>Electrobomba tipo</i> Elettropompa tipo	Power supply <i>Alimentación</i> Alimentazione	Auxiliary <i>Auxiliar</i> Ausiliario
KSM150LG+004061N3	1x(7x1,5)x10	
KSM150LD+004061N3	1x(7x1,5)x10	

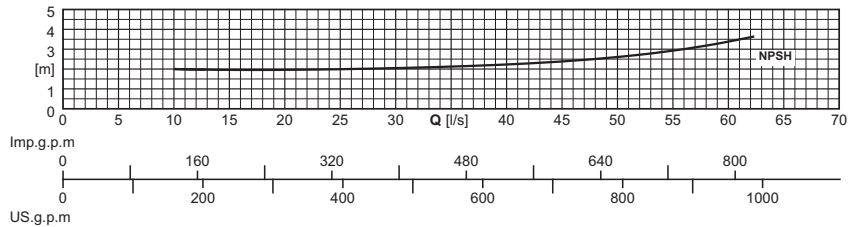
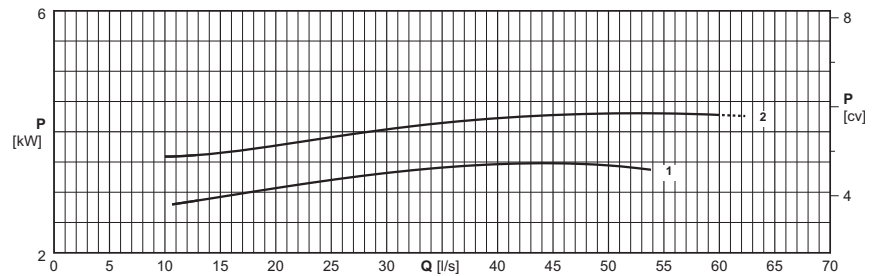
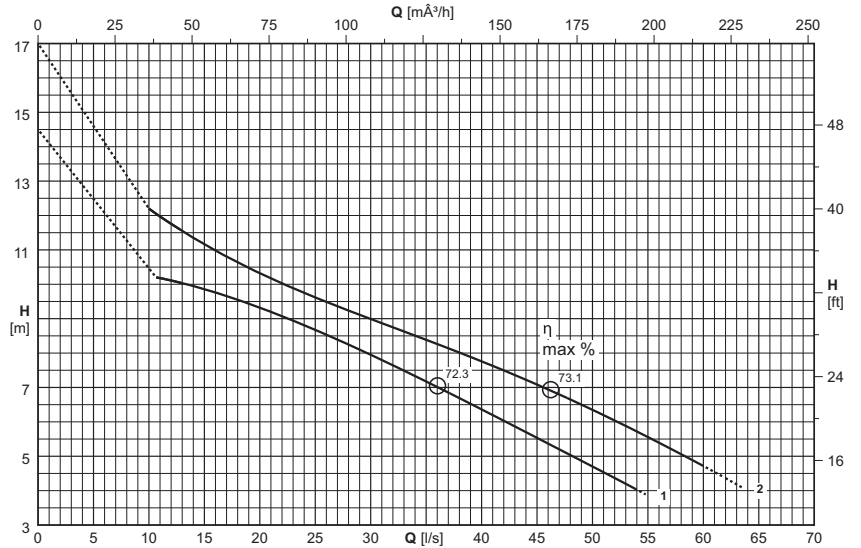

(1) = n°. of cables x (n°. of wires each cable x size [mm<sup>2</sup>]) x cable length [m] - Cable NSSHÓU-J  
Cable length exceeding 10 m on request

(1) = n. cables x (n° conductores por cable x sección [mm<sup>2</sup>]) x longitud cable [m] - Cable NSSHÓU-J  
Longitud cable superior de 10 m opcional

(1) = n°. cavi x (n°. conduttori per cavo x sezione [mm<sup>2</sup>]) x lunghezza cavo [m] - Cavo NSSHÓU-J  
Lunghezza cavo superiore a 10 m - su richiesta

Electric pump type <i>Electrobomba tipo</i> Elettropompa tipo	Curve <i>Curva</i> Curva	Motor power <i>Potencia motor</i> Potenza motore	Capacity <i>Caudal</i> Portata															
			[l/s]	0	15	20	25	30	35	40	45	50	55	60				
		P <sub>2</sub>	[m <sup>3</sup> /h]	0	54	72	90	108	126	144	162	180	198	216				
		(N°)	[kW]	Head <i>Altura de carga</i> Prevalenza														
			[m]	11,5	9,9	9,3	8,7	7,9	7,2	6,4	5,5	4,7						
			[m]	14,8	11,2	10,3	9,6	9	8,4	7,8	7,1	6,3	5,6	4,7				
		NPSH <sub>R</sub>	[m]	2	2	2	2	2,1	2,2	2,4	2,6	2,9	3,4					
KSM150LG+004061N3	1	4	[m]	11,5	9,9	9,3	8,7	7,9	7,2	6,4	5,5	4,7						
KSM150LD+004061N3	2	4	[m]	14,8	11,2	10,3	9,6	9	8,4	7,8	7,1	6,3	5,6	4,7				
		NPSH <sub>R</sub>	[m]	2	2	2	2	2,1	2,2	2,4	2,6	2,9	3,4					

P<sub>2</sub> = Power rated by the motor

Performance tolerance as per:  
UNI/ISO 9906 Grade 3B

For motor performances specification see page "motor features"

For the accessories specification see page "Accessories"

P<sub>2</sub> = Potencia suministrada por el motor

Tolerancias sobre las prestaciones según normas:  
UNI/ISO 9906 Nivel 3B

Para las características de los motores ver página "Características motores"

Para los accesorios ver página "Accessories"

P<sub>2</sub> = Potenza resa dal motore

Tolleranze sulle prestazioni secondo norme:  
UNI/ISO 9906 Grado 3B

Per caratteristiche motori vedere pagina "caratteristiche motori"

Per accessori vedere pagina accessori

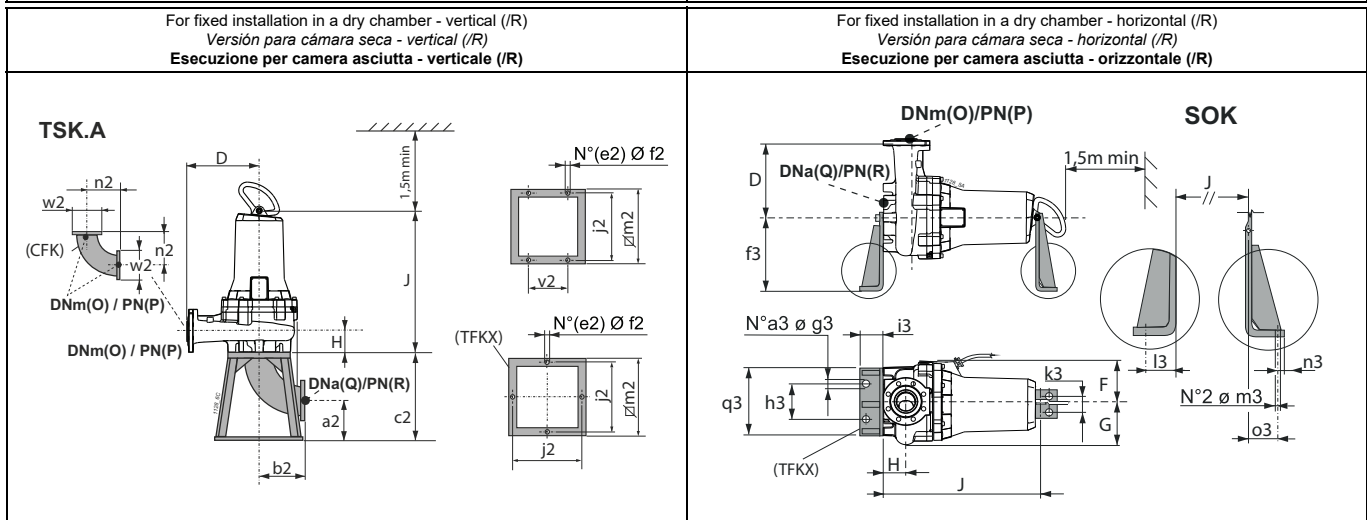
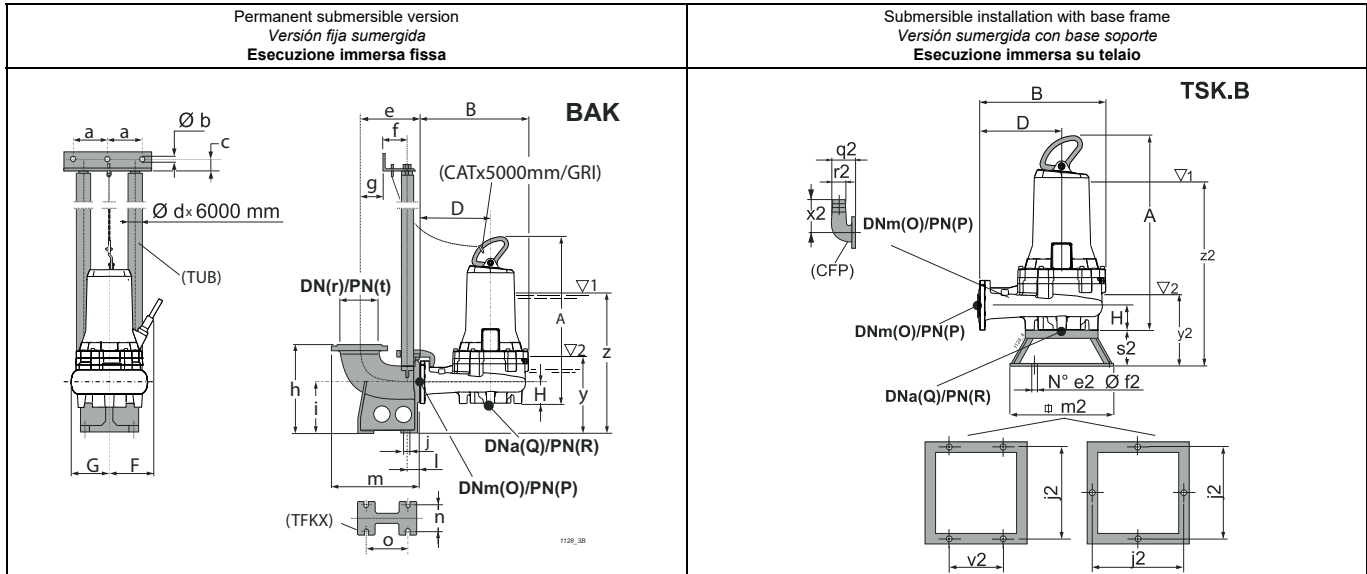

Type Tipo Tipo	Free passage Paso libre Passaggio Libero	Weight Peso Peso	A	B	D	F	G	H	J	O	P	Q	R	Accessories Accesorios Accessori						
	[mm]	[kg]	[mm]											BAK.	SOK.	TSK.A	TSK.B			
KSM150LG+004061N3	Ø 100	168,5	808	532	305	227	241	138	688,6	150	16	150	16	VI 2"	150/N3	I	M			
KSM150LD+004061N3	Ø 100	168	808	532	305	227	241	138	688,6	150	16	150	16	VI 2"	150/N3	I	M			
<b>BAK.</b>			a	b	c	d	e	f	g	h	i	j	l	m	n	o	r	t	y	z
BAKVI 2"			158	12,5	35	2"	260	102	75	435	235	19	59	403	194	214	150	16	324	675
<b>SOK.</b>			a3	f3	g3	h3	i3	k3	l3	m3	n3	o3	q3							
SOK150/N3			2	400	22	320	100	100	66	22	34	43	470							
<b>TSK.A</b>			a2	b2	c2	e2	f2	j2	m2	n2	v2	w2								
TSKIA			205	395	600	4	22	600	650	395	-	285								
<b>TSK.B</b>			e2	f2	j2	m2	q2	r2	s2	v2	x2	y2	z2							
TSKMB			4	14	600	650	315	150	220	350	380	447	798							

(3) z = Minimum submergence depth for motor without casing with continuous duty S1 (NPSHR permitting)  
y = Minimum submergence depth for motor without casing with intermittent duty S3 (NPSHR permitting)

(3) z = *Inmersión mínima para motor sin camisa en funcionamiento continuo S1 (compatiblemente con el NPSHR)*  
y = *Inmersión mínima para motor sin camisa en funcionamiento intermitente S3 (compatiblemente con el NPSHR)*

(3) z = *Immersione minima per motore senza mantello in funzione continuo S1 compatibilmente con l'NPSHR*  
y = *Immersione minima con motore senza mantello in funzione intermittente S3 compatibilmente con l'NPSHR*



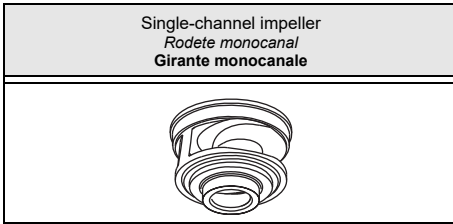

Type Tipo Tipo	KSM150L...+...42N3	KSM150L...+...42X3
Thermal probes Sondas térmicas Sonde termiche	Yes Si Si	Yes Si Si
Conductivity probe Sonda de conductividad Sonda di conduttività	Yes Si Si	Yes Si Si

Version cable (1) Versión cable (1) Cavo Versione (1)		
Electric pump type Electrobomba tipo Elettropompa tipo	Power supply Alimentación Alimentazione	Auxiliary Auxiliar Ausiliario
KSM150LD+007542N3/P	1x(10x2,5)x10	
KSM150LD+007542N3/D	1x(10x2,5)x10	
KSM150LA+010542N3/P	1x(10x2,5)x10	
KSM150LA+010542N3/D	1x(10x2,5)x10	
KSM150LG+012542N3/P	1x(10x2,5)x10	
KSM150LG+012542N3/D	1x(10x2,5)x10	

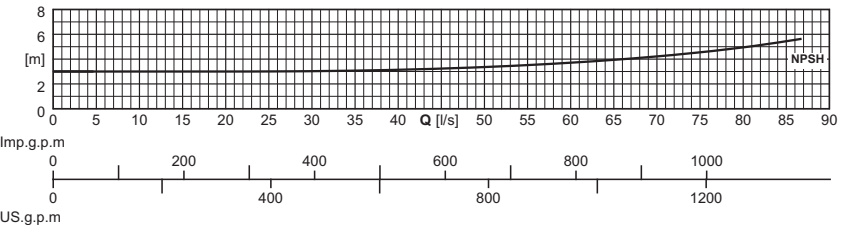
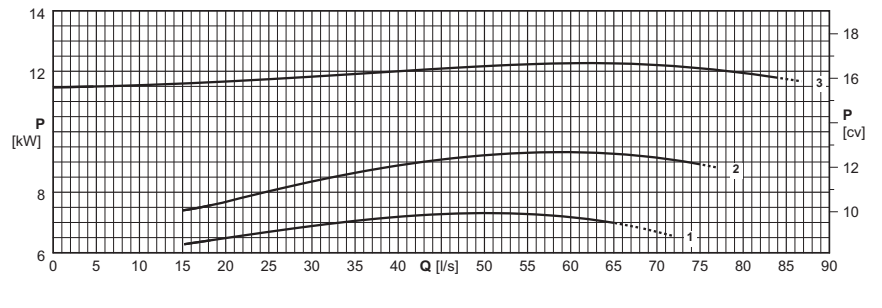
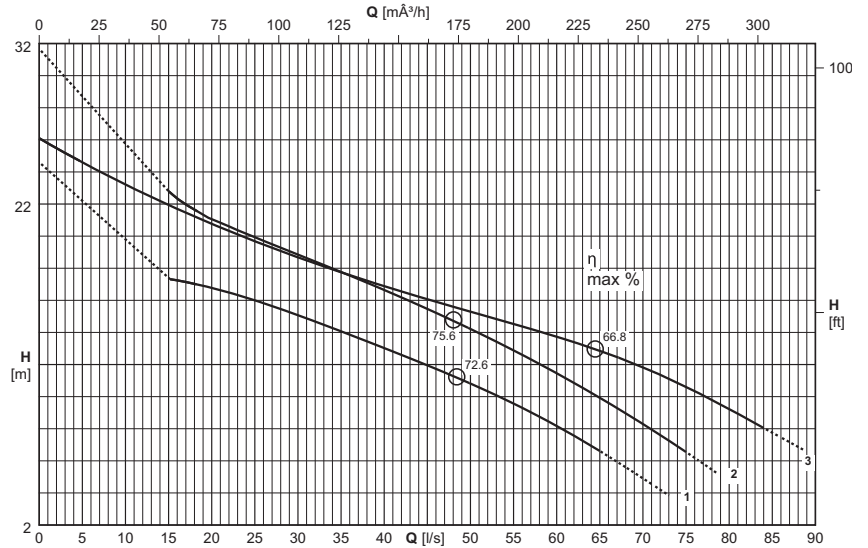

(1) = n°. of cables x (n°. of wires each cable x size [mm<sup>2</sup>]) x cable length [m] - Cable NSSHÓU-J  
Cable length exceeding 10 m on request

(1) = n. cables x (n° conductores por cable x sección [mm<sup>2</sup>]) x longitud cable [m] - Cable NSSHÓU-J  
Longitud cable superior de 10 m opcional

(1) = n°. cavi x (n°. conduttori per cavo x sezione [mm<sup>2</sup>]) x lunghezza cavo [m] - Cavo NSSHÓU-J  
Lunghezza cavo superiore a 10 m - su richiesta

Electric pump type Electrobomba tipo Elettropompa tipo	Curve Curva Curva	Motor power Potencia motor Potenza motore	Capacity Caudal Portata																	
			[l/s]	0	5	10	15	20	25	30	35	40	45	50	60	70	80			
			P <sub>2</sub>	[m <sup>3</sup> /h]	0	18	36	54	72	90	108	126	144	162	180	216	252	288		
			(N°)	[kW]	Head Altura de carga Prevalenza															
			[m]	[m]	22,6				16,8	16	15,1	14,1	13	11,9	10,8	8,2	4,9			
KSM150LD+007542N3/P	1	7,5	[m]	[m]	22,6				16,8	16	15,1	14,1	13	11,9	10,8	8,2	4,9			
KSM150LD+007542N3/D	1	7,5	[m]	[m]	22,6				16,8	16	15,1	14,1	13	11,9	10,8	8,2	4,9			
KSM150LA+010542N3/P	2	10,5	[m]	[m]	29,7			22,8	21,1	19,9	18,8	17,8	16,6	15,5	14,2	11,4	8,3			
KSM150LA+010542N3/D	2	10,5	[m]	[m]	29,7			22,8	21,1	19,9	18,8	17,8	16,6	15,5	14,2	11,4	8,3			
KSM150LG+012542N3/P	3	12,5	[m]	[m]	26,1	24,6	23,2	22	20,8	19,7	18,7	17,8	16,9	16,1	15,3	13,7	11,8	9,2		
KSM150LG+012542N3/D	3	12,5	[m]	[m]	26,1	24,6	23,2	22	20,8	19,7	18,7	17,8	16,9	16,1	15,3	13,7	11,8	9,2		
NPSH <sub>R</sub>			[m]	[m]		3	3	3	3	3	3	3,1	3,1	3,2	3,4	3,7	4,2	5		

P<sub>2</sub> = Power rated by the motor  
Performance tolerance as per:  
UNI/ISO 9906 Grade 3B

For motor performances specification see page "motor features"

For the accessories specification see page "Accessories"

P<sub>2</sub> = Potencia suministrada por el motor  
Tolerancias sobre las prestaciones según normas:  
UNI/ISO 9906 Nivel 3B

Para las características de los motores ver página "Características motores"

Para los accesorios ver página "Accessories"

P<sub>2</sub> = Potenza resa dal motore  
Tolleranze sulle prestazioni secondo norme:  
UNI/ISO 9906 Grado 3B

Per caratteristiche motori vedere pagina "caratteristiche motori"

Per accessori vedere pagina accessori

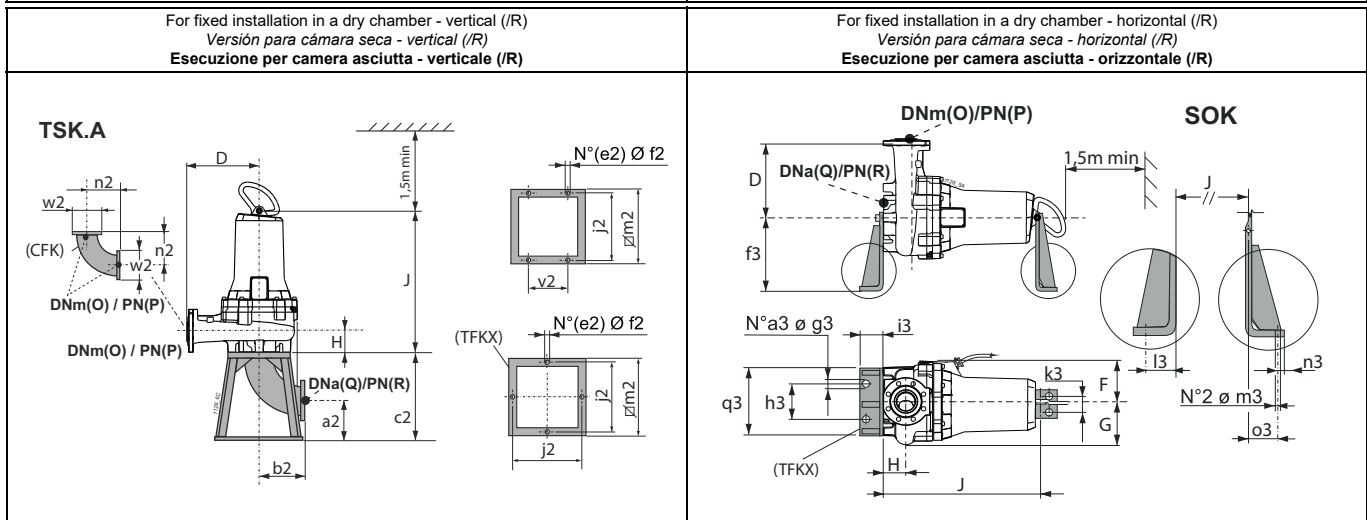
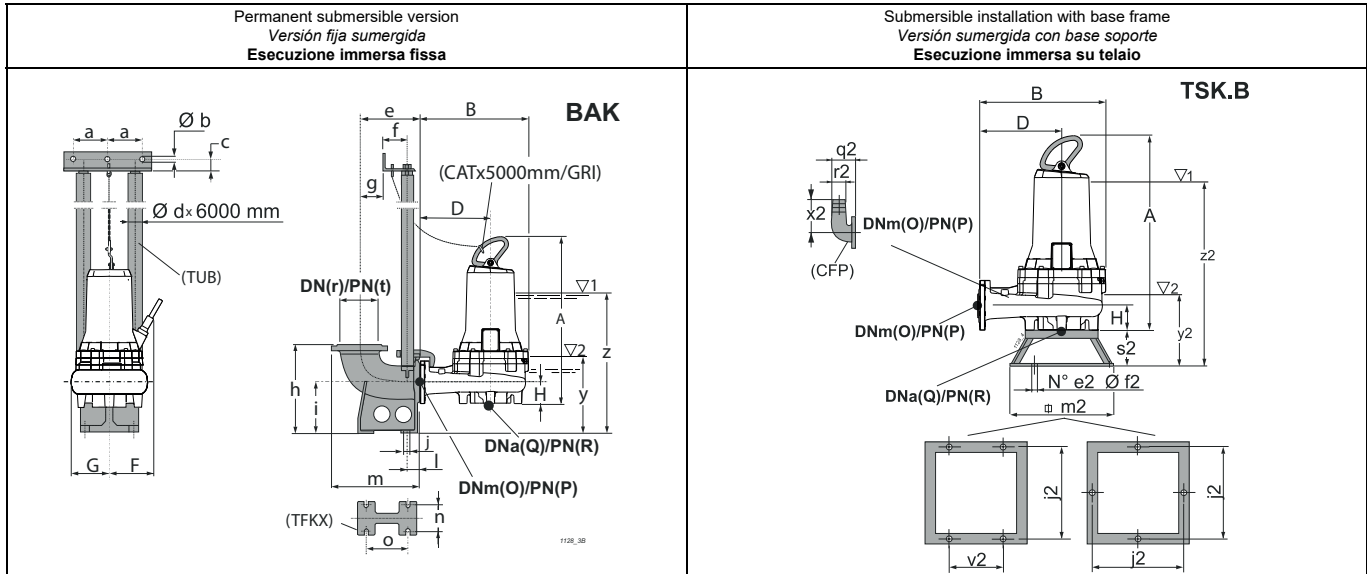

Type Tipo Tipo	Free passage Paso libre Passaggio Libero	Weight Peso Peso	A	B	D	F	G	H	J	O	P	Q	R	Accessories Accesorios Accessori				
	[mm]		[kg]	[mm]											BAK.	SOK.	TSK.A	TSK.B
KSM150LD+007542N3/D	Ø 100	180,5	808	722	495	227	241	138	-	150	16	-	-	VI 2"	-	-	-	-
KSM150LD+007542N3/P	Ø 100	176,5	808	532	305	227	241	138	688,6	150	16	150	16	-	150/N3	I	M	-
KSM150LA+010542N3/D	Ø 100	203,55	810,4	722	495	236	241	138	-	150	16	-	-	VI 2"	-	-	-	-
KSM150LA+010542N3/P	Ø 100	199,55	810,4	532	305	236	241	138	691	150	16	150	16	-	150/N3	I	M	-
KSM150LG+012542N3/D	Ø 100	204,25	810,4	722	495	236,5	241	138	-	150	16	-	-	VI 2"	-	-	-	-
KSM150LG+012542N3/P	Ø 100	200,25	810,4	532	305	236,5	241	138	691	150	16	150	16	-	150/N3	I	M	-

BAK.	a	b	c	d	e	f	g	h	i	j	l	m	n	o	r	t	y	z
BAKVI 2"	158	12,5	35	2"	260	102	75	435	235	19	59	403	194	214	150	16	324	675
SOK.	a3	f3	g3	h3	i3	k3	l3	m3	n3	o3	q3							
SOK150/N3	2	400	22	320	100	100	66	22	34	43	470							
TSK.A	a2	b2	c2	e2	f2	j2	m2	n2	v2	w2								
TSKIA	205	395	600	4	22	600	650	395	-	285								
TSK.B	e2	f2	j2	m2	q2	r2	s2	v2	x2	y2	z2							
TSKMB	4	14	600	650	315	150	220	350	380	447	798							

KSM150L.../P Pumps for installations on TSK  
 KSM150L.../D Pumps for installations on BAK  
 (3) z = Minimum submergence depth for motor without casing with continuous duty S1 (NPSHR permitting)  
 y = Minimum submergence depth for motor without casing with intermittent duty S3 (NPSHR permitting)

KSM150L.../P Máquinas para instalaciones sobre TSK  
 KSM150L.../D Máquinas para instalaciones sobre BAK  
 (3) z = Inmersión mínima para motor sin camisa en funcionamiento continuo S1 (compatiblemente con el NPSHR)  
 y = Inmersión mínima para motor sin camisa en funcionamiento intermitente S3 (compatiblemente con el NPSHR)

KSM150L.../P Macchine per installazioni su TSK  
 KSM150L.../D Macchine per installazioni su BAK  
 (3) z = Immersione minima per motore senza mantello in funzione continuo S1 compatibilmente con l'NPSHR  
 y = Immersione minima per motore senza mantello in funzione intermittente S3 compatibilmente con l'NPSHR

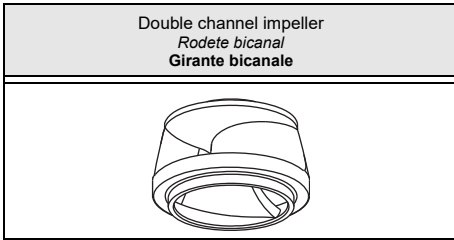

Type <i>Tipo</i> Tipo	KSD200N...62N3	KSD200N...62X3
Thermal probes <i>Sondas térmicas</i> Sonde termiche	Yes <i>Si</i> Si	Yes <i>Si</i> Si
Conductivity probe <i>Sonda de conductividad</i> Sonda di conduttività	Yes <i>Si</i> Si	Yes <i>Si</i> Si

Version cable (1)  
*Versión cable (1)*  
Cavo Versione (1)

Electric pump type <i>Electrobomba tipo</i> Elettropompa tipo	Power supply <i>Alimentación</i> Alimentazione	Auxiliary <i>Auxiliar</i> Ausiliario
KSD200NL+007562N3	1x(10x2,5)x10	

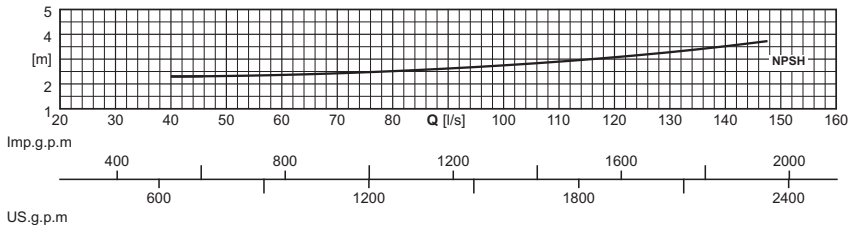
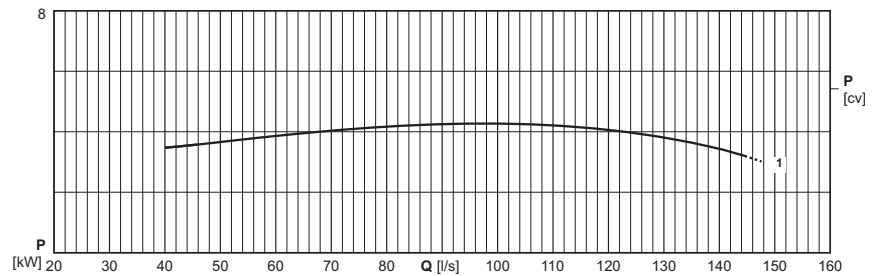
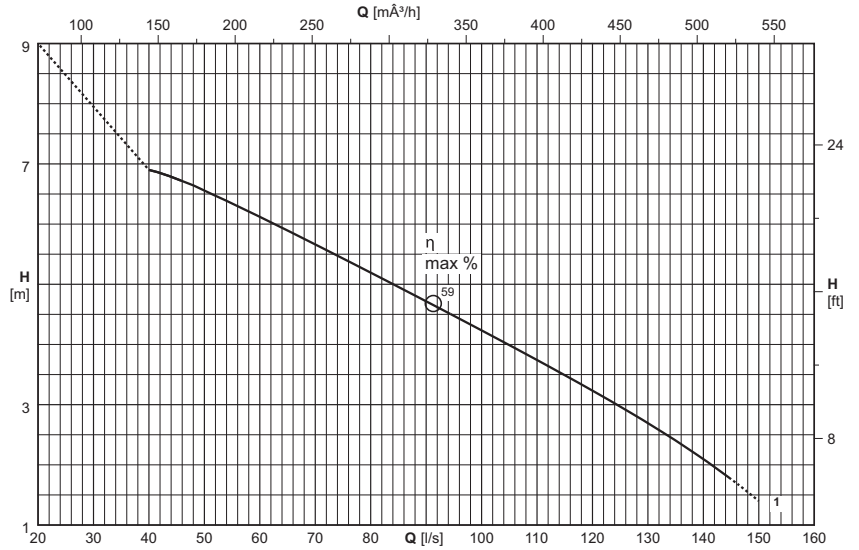

(1) = n°. of cables x (n°. of wires each cable x size [mm<sup>2</sup>]) x cable length [m] - Cable NSSHÓU-J  
Cable length exceeding 10 m on request

(1) = n. cables x (n° conductores por cable x sección [mm<sup>2</sup>]) x longitud cable [m] - Cable NSSHÓU-J  
Longitud cable superior de 10 m opcional

(1) = n°. cavi x (n°. conduttori per cavo x sezione [mm<sup>2</sup>]) x lunghezza cavo [m] - Cavo NSSHÓU-J  
Lunghezza cavo superiore a 10 m - su richiesta

Electric pump type <i>Electrobomba tipo</i> Elettropompa tipo	Curve <i>Curva</i> Curva	Motor power <i>Potencia motor</i> Potenza motore	Capacity <i>Caudal</i> Portata														
			[l/s]	0	45	50	60	70	80	90	100	125	150				
		P <sub>2</sub>	[m <sup>3</sup> /h]	0	162	180	216	252	288	324	360	450	540				
	(N°)	[kW]	Head <i>Altura de carga</i> Prevalenza														
KSD200NL+007562N3	1	7,5	[m]	8,5	6,7	6,6	6,1	5,7	5,2	4,7	4,2	3	1,4				
	NPSH <sub>R</sub>		[m]		2,3	2,3	2,4	2,4	2,5	2,6	2,7	3,2	3,8				

P<sub>2</sub> = Power rated by the motor  
Performance tolerance as per:  
UNI/ISO 9906 Grade 3B  
For motor performances specification see page "motor features"

P<sub>2</sub> = Potencia suministrada por el motor  
Tolerancias sobre las prestaciones según normas:  
UNI/ISO 9906 Nivel 3B  
Para las características de los motores ver página "Características motores"  
Para los accesorios ver página "Accesorios"  
Los rodetes de la bomba son torneados para obtener el punto de trabajo requerido.

P<sub>2</sub> = Potenza resa dal motore  
Tolleranze sulle prestazioni secondo norme:  
UNI/ISO 9906 Grado 3B  
Per caratteristiche motori vedere pagina "caratteristiche motori"  
Per accessori vedere pagina accessori  
Le giranti vengono tornite in modo da ottenere il punto di lavoro richiesto

For the accessories specification see page "Accessories"  
The impellers will be trimmed to meet the duty point

Per accessori vedere pagina accessori  
Le giranti vengono tornite in modo da ottenere il punto di lavoro richiesto

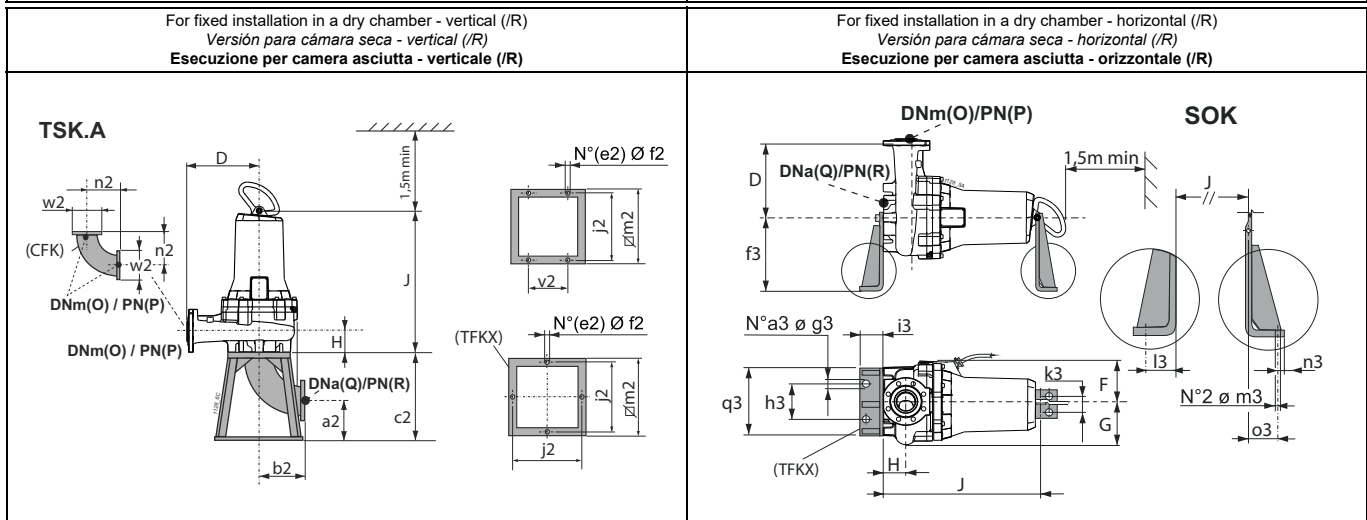
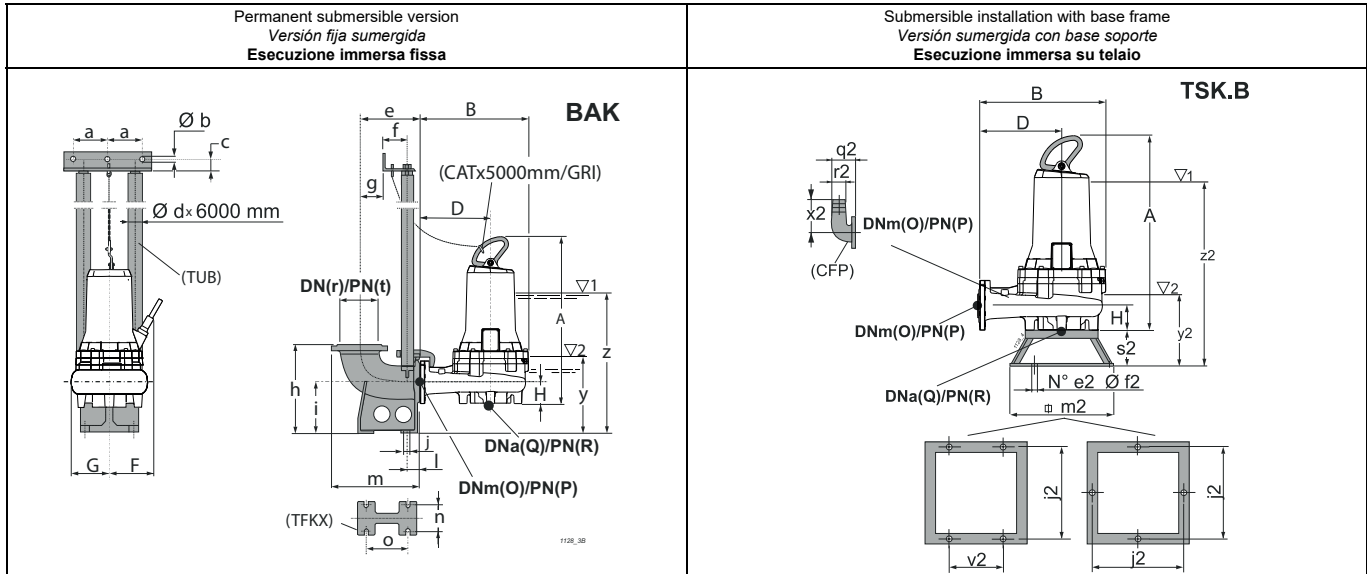

Type Tipo Tipo	Free passage Paso libre Passaggio Libero	Weight Peso Peso	A	B	D	F	G	H	J	O	P	Q	R	Accessories Accesorios Accessori					
	[mm]	[kg]	[mm]											BAK.	SOK.	TSK.A	TSK.B		
KSD200NL+007562N3	Ø 100x110	235	846,9	840	550	240	340	170	727,5	200	10	200	10	N/M 3"	150/N3	M	M		
<b>BAK.</b>	a	b	c	d	e	f	g	h	i	j	k	l	m	n	o	r	t	y	z
BAK/NM 3"	157,5	12,5	35	3"	425	117	220	595	345	24	80	623	250	380	250	10	465	791	
<b>SOK.</b>	a3	f3	g3	h3	i3	k3	l3	m3	n3	o3	q3								
SOK150/N3	2	400	22	320	100	100	66	22	34	43	470								
<b>TSK.A</b>	a2	b2	c2	e2	f2	j2	m2	n2	v2	w2									
TSKMA	290	310	600	4	22	600	650	310	-	340									
<b>TSK.B</b>	e2	f2	j2	m2	q2	r2	s2	v2	x2	y2	z2								
TSKMB	4	14	600	650	420	200	220	350	480	510	836								

(3) z = Minimum submergence depth for motor without casing with continuous duty S1 (NPSHR permitting)  
y = Minimum submergence depth for motor without casing with intermittent duty S3 (NPSHR permitting)

(3) z = *Inmersión mínima para motor sin camisa en funcionamiento continuo S1 (compatiblemente con el NPSHR)*  
y = *Inmersión mínima para motor sin camisa en funcionamiento intermitente S3 (compatiblemente con el NPSHR)*

(3) z = *Immersione minima per motore senza mantello in funzione continuo S1 compatibilmente con l'NPSHR*  
y = *Immersione minima con motore senza mantello in funzione intermitente S3 compatibilmente con l'NPSHR*

The following are also available: Anchoring bolts, level regulators and Electric panels

Se ofrecen además: tirafondos; reguladores de nivel y cuadros eléctricos

Sono inoltre disponibili: tirafondi, regolatori di livello e quadri elettrici

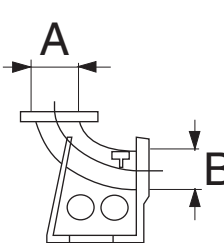
Duck-foot pedestal for automatic coupling (*) Base para acoplamiento automático (*) Piede di accoppiamento automatico (*)	Type Tipo	A		B		Weight Peso Peso	Electric pump type Electrobomba tipo Elettropompa tipo									
		DN	UNI PN	DN	UNI PN		[Kg]	KSW080H	KSW080L	KSM080F	KSM080H	KSW100H	KSW100L	KSM100H	KSM150H	KSM150L
	BAKF 2"	80	ex PN10	80	16	26	●	●	●	●	-	-	-	-	-	-
	BAKF-A 2"	80	16	80	16	26	●	●	●	●	-	-	-	-	-	-
	BAKG 2"	100	16	100	16	30	-	-	-	-	●	●	●	-	-	-
	BAKG/F 2"	100	16	80	16	30	●	●	●	●	-	-	-	-	-	-
	BAKN/M 3"	250	10	200	10	132	-	-	-	-	-	-	-	-	-	●
	BAKVI 2"	150	16	150	16	50	-	-	-	-	-	-	-	●	●	-

(\*) = Complete with:

Pump coupling bracket (nodular cast iron)  
Rail pipes anchor bracket (stainless steel)  
Screw and nuts

(\*) = Con:

Abrazadera cuerpo de impulsión (fundición modular)  
Soporte para tubos de guía (acero inoxidable)  
Piezas menores

(\*) = Completo di:

Staffa corpo premente (ghisa sferoidale)  
Staffa per tubi guida (acciaio inox)  
Minuteria

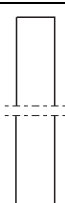
Rail pipes (*) (dipped galvanized steel) Tubos guía (*) (acero galvanizado en caliente) Tubi guida (*) (acciaio zincato a caldo)	Type Tipo	Weight Peso Peso	Electric pump type Electrobomba tipo Elettropompa tipo									
			[Kg]	KSW080H	KSW080L	KSM080F	KSM080H	KSW100H	KSW100L	KSM100H	KSM150H	KSM150L
	TUB 2"	21	●	●	●	●	●	●	●	●	●	-
	TUB 3"	51	-	-	-	-	-	-	-	-	-	●

(\*) = On demand: stainless steel

(\*) = Opcional: acero inoxidable

(\*) = Su richiesta: acciaio inox

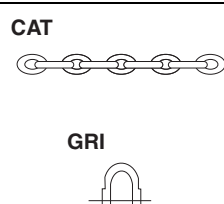
Chain and Shackle Kit (*) Kit Cadena y mosquetón (*) Kit Catena e Grillo (*)	Type Tipo	Max load Caudal máx Portata max	Length Longitud Lunghezza	Electric pump type Electrobomba tipo Elettropompa tipo									
				[Kg]	[m]	KSW080H	KSW080L	KSM080F	KSM080H	KSW100H	KSW100L	KSM100H	KSM150H
	CAT D.8 / GRL D.10	250	5	●	-	●	●	-	-	●	-	-	-
	CAT D.10 / GRL D.11	400	5	-	●	-	-	●	●	-	●	●	-
	CAT D.14 / GRL D.16	2500	5	-	-	-	-	-	-	-	-	-	●

(\*) = On demand: stainless steel

(\*) = Opcional: acero inoxidable

(\*) = Su richiesta: acciaio inox

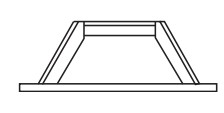
Base frame (dipped galvanized steel) Estructura de soporte (acero galvanizado en caliente) Telaio di sostegno (acciaio zincato a caldo)	Type Tipo	Weight Peso Peso	Electric pump type Electrobomba tipo Elettropompa tipo									
			[Kg]	KSW080H	KSW080L	KSM080F	KSM080H	KSW100H	KSW100L	KSM100H	KSM150H	KSM150L
	TSKMB	20	-	-	-	-	-	-	-	●	●	●
	TSK80B	8,5	●	●	-	● (*)	-	-	-	-	-	-
	TSK100B	18,5	-	-	-	● (4P) (*)	●	●	●	-	-	-

(\*) = DNa (Q) = 80  
(\*) = DNa (Q) = 100

(\*) = DNa (Q) = 80  
(\*) = DNa (Q) = 100

(\*) = DNa (Q) = 80  
(\*) = DNa (Q) = 100

Flanged hose connection (dipped galvanized steel) Curva con brida portatubo (acero galvanizado) Curva flangiata portagomma (acciaio zincato a caldo)	Type Tipo	Weight Peso Peso	Electric pump type Electrobomba tipo Elettropompa tipo									
			[Kg]	KSW080H	KSW080L	KSM080F	KSM080H	KSW100H	KSW100L	KSM100H	KSM150H	KSM150L
	CFP80	7	●	●	●	●	-	-	-	-	-	-
	CFP100	9	-	-	-	-	●	●	●	-	-	-
	CFP150	18	-	-	-	-	-	-	-	●	●	-
	CFP200	30	-	-	-	-	-	-	-	-	-	●

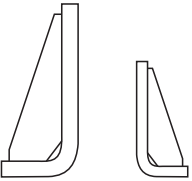
Supports (Steel with protective paint) Tubos guía (Acero con pintura protectora) Supporti (acciaio con vernice protettiva)	Type Tipo Tipo	Weight Peso Peso [Kg]	Electric pump type Electrobomba tipo Elettropompa tipo									
			KSW080H	KSW080L	KSM080F	KSM080H	KSW100H	KSW100L	KSM100H	KSM150H	KSM150L	KSD200N
				SOK100/N3	34,5	-	-	-	5,8	3,7-4,6-5,8	4-7,5-10,5-12,5	1,8-5,8
SOK150/N3	26,5	-	-	-	-	-	-	-	1,8	4-7,5-10,5-12,5	7,5	
SOK80/N3	26,5	1,5-1,8-2,9-3,7-4,6-5,8	16,5	-	1,5-1,8-2,9-3,7-4,6-5,8	-	-	-	-	-	-	

Handle in stainless steel (*) Manilla de enganche en acero inoxidable (*) Maniglia di aggancio in acciaio inox (*)	Type Tipo Tipo	Weight Peso Peso [Kg]	Electric pump type Electrobomba tipo Elettropompa tipo									
			KSW080H	KSW080L	KSM080F	KSM080H	KSW100H	KSW100L	KSM100H	KSM150H	KSM150L	KSD200N
				MAN-235/3	0,5	-	-	•	-	-	-	-

(\*) = Complete with screw and bolts

(\*) = Completa de tornillos y tuercas

(\*) = Completa di minuteria

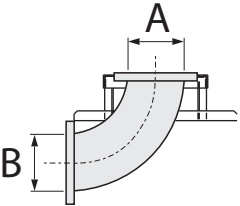
Base frame (dipped galvanized steel) Estructura de soporte (acero galvanizado en caliente) Telaio di sostegno (acciaio zincato a caldo)	Type Tipo Tipo	A		B		Weight Peso Peso [Kg]	Electric pump type Electrobomba tipo Elettropompa tipo									
		DN	UNI PN	DN	UNI PN		KSW080H	KSW080L	KSM080F	KSM080H	KSW100H	KSW100L	KSM100H	KSM150H	KSM150L	KSD200N
			TSKIA	150	16		150	16	50	-	-	-	-	-	-	•
TSKMA	200	10	200	10	70	-	-	-	-	-	-	-	-	-	•	
TSKK80A	80	16 (*)	80	16 (*)	35	•	•	-	•	-	-	-	-	-	-	
TSK100A	100	16	100	16	34	-	-	-	• (4P)	•	•	•	-	-	-	

(\*) = Fixed installation in a dry chamber

(\*) = Versión para cámara seca

(\*) = Esecuzione per camera asciutta

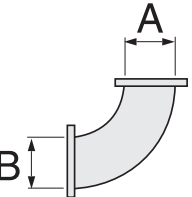
Flanged elbow (dipped galvanized steel) Curva embridada (acero galvanizado) Curva flangiata (acciaio zincato a caldo)	Type Tipo Tipo	A		B		Weight Peso Peso [Kg]	Electric pump type Electrobomba tipo Elettropompa tipo									
		DN	UNI PN	DN	UNI PN		KSW080H	KSW080L	KSM080F	KSM080H	KSW100H	KSW100L	KSM100H	KSM150H	KSM150L	KSD200N
			CFK80	80	16		80	16	10,5	•	•	-	•	-	-	-
CFK100	100	16	100	16	12	-	-	-	-	•	•	•	-	-	-	
CFK150	150	16	150	16	25,5	-	-	-	-	-	-	-	•	•	-	
CFK200	200	10	200	10	31	-	-	-	-	-	-	-	-	-	•	

60 Hz motor features (\*N/X)  
Características motores a 60 Hz (\*N/X)  
Caratteristiche motori a 60 Hz (\*N/X)

Poles Polos Poli	Motor type Motor tipo Motore tipo	Motor power Potencia motor Potenza motore		Absorption Consumo Assorbimento	Direct starting Arranque directo Avviamento diretto	Direct starting2 Arranque directo2 Avviamento diretto2		Starts / hour max Máx. arranques/hora Max avviamenti/ora	Degree of intermittence Grado de intermitencia Grado di intermittenza
		P <sub>1</sub>	P <sub>2</sub>	IN (460V)		(Standard) (Estándar) (Standard)			
		[kW]		[A]		I <sub>S</sub> /I <sub>N</sub>	Direct Directo Diretto		
6	KC00156..H112..	1,85	1,5	3,1	5,9	●		20	50
	KC00186..H132..	2,13	1,8	3,8	7,4	●		20	40
	KC00406..L132..	4,88	4	8,2	6	●		20	40
	KC00756..N160..	8,53	7,5	14,2	7,7	●	●	15	30
4	KC00264..F100..	3	2,6	5	6,8	●		20	30
	KC00294..H112..	3,42	2,9	5,6	6,8	●		20	30
	KC00374..H132..	4,26	3,7	6,7	6,7	●		20	25
	KC00464..H132..	5,22	4,6	8,3	5,9	●		20	25
	KC00584..H132..	6,66	5,8	10,6	6,4	●	●	20	30
	KC00754..L132..	8,46	7,5	13,5	8,3	●	●	15	25
	KC01054..L160..	11,56	10,5	17,8	5,9	●	●	15	20
	KC01254..L160..	13,81	12,5	21,1	6,5	●	●	10	20
2	KC01652..L160..	18	16,5	26,6	9,8	●	●	10	25

\*N = Standard version

\*X = Explosion-proof version

P<sub>1</sub> = Power absorbed by the motor

P<sub>2</sub> = Power rated by the motor

I<sub>N</sub> = Rated current

I<sub>S</sub> = Starting current

- The electric pumps are suitable for S1 continuous service with submersed motor and for S3 intermittent service (see relative degrees of intermittence in the table) with non-submersed motor.

S3 service stands for intermittent service consisting of 10 minute equal cycles of which the previous table indicates the minutes of the cycle during which the motor may operate (eg. : S3 = 25% operation consists of a repetitive sequence of 2,5 minutes operation and 7,5 minutes at a standstill). See standard CEI EN 60034-1

The electric pump performances are obtained by using a 460V and 440V / 60Hz power supply for the motors. To use a 380V, 230V or 220V / 60Hz power rating:

- multiply the head by 0,95 when equal flow rates are involved
- pump efficiency remains practically unchanged when the flow rate is equal
- the power absorbed by the pump must be calculated again accordingly.

Other voltages on request.

\*N = Versión estándar

\*X = Versión antideflagrante

P<sub>1</sub> = Potencia absorbida motor

P<sub>2</sub> = Potencia suministrada por el motor

I<sub>N</sub> = Potencia suministrada motor

I<sub>S</sub> = Corriente de arranque

- Las electrobombas pueden funcionar en servicio continuo S1 con motor sumergido, en servicio intermitente S3 (ver relativos grados de intermitencia en la tabla) con motor no sumergido.

El servicio S3 indica un funcionamiento intermitente con ciclos iguales de 10 minutos de los que se señalan los minutos del ciclo en el que el motor puede funcionar (Ej.: S3 = 25% el funcionamiento está compuesto de una secuencia repetitiva de 2,5 min. de funcionamiento y de 7,5 min. de parada). Ver norma CEI EN 60034-1.

Las prestaciones de las electrobombas se logran alimentando los motores a 460V y 440V / 60Hz. Para alimentación a 380V, 230V y 220V / 60Hz:

- con igual caudal multiplicar la altura de elevación por 0,95;
- con igual caudal el rendimiento de la bomba no sufre prácticamente cambios;
- consecuencia la potencia absorbida por la bomba.

Tensiones distintas bajo pedido.

\*N = Versione standard

\*X = Versione antideflagrante

P<sub>1</sub> = Potenza assorbita motore

P<sub>2</sub> = Potenza resa dal motore

I<sub>N</sub> = Corrente nominale

I<sub>S</sub> = Corrente di avviamento

- Le elettropompe sono atte a funzionare in servizio continuo S1 con motore immerso, in servizio intermittente S3 con motore non immerso (vedi relativi gradi di intermittenza nella tabella).

Il servizio S3 sta ad indicare un funzionamento intermittente composto da cicli tutti uguali di 10 minuti di cui si indicano i minuti del ciclo in cui il motore può funzionare (Es. : S3 = 25% il funzionamento è composto da una sequenza ripetitiva di 2,5 minuti di funzionamento e di 7,5 minuti di sosta). Vedi norma CEI EN 60034-1.

Le prestazioni delle elettropompe sono ottenute alimentando i motori a 460V e 440V / 60Hz. Per alimentazione a 380V, 230V e 220V / 60Hz:

- a pari portata moltiplicare la prevalenza per 0,95
- a pari portata il rendimento pompa resta praticamente inalterato
- la potenza assorbita dalla pompa deve essere ricalcolata di conseguenza.

Tensioni diverse su richiesta.





Performance ranges  
*Campo de prestaciones*  
Campi di prestazione

- KSM100N**
- KSM150N**
- KSM200P**
- KSD200N+**
- 01106..6P**
- KSD200N+**
- 01506..6P**
- KSD200N(4)P**
- KSD250P**

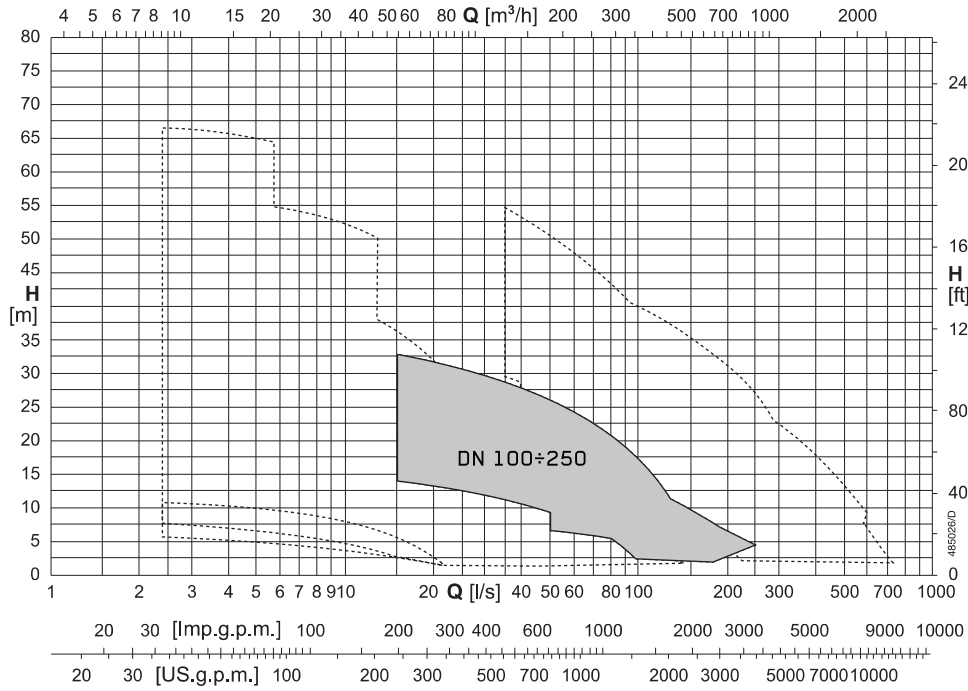

# K+ DN 100÷250

# caprari

Electric pump coding  
Ejemplificación sigla electrobomba  
Esemplificazione sigla elettropompa

KSM100N  
KSM150N  
KSM200P  
KSD200N+  
01106..6P  
KSD200N+  
01506..6P  
KSD200N(4)P  
KSD250P

Motor code match  
En comun con sigla motor  
Comunanza con sigla motore

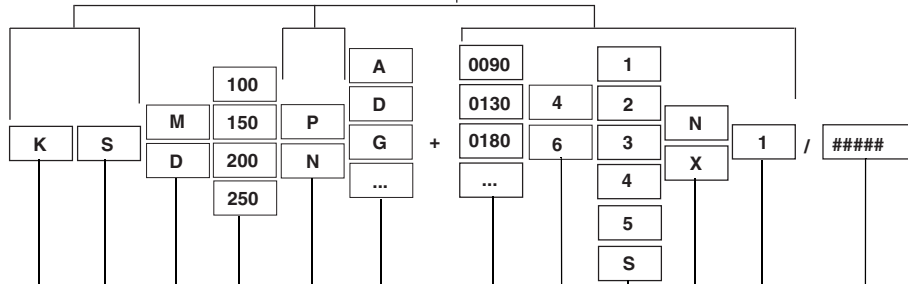

Series - Serie - Serie \_\_\_\_\_

60 Hz \_\_\_\_\_

Impeller: vortex "W"; single-channel "M"; double channel "D"  
Rodete: abierto "W"; monocanal "M" - Bicanal "D"  
Girante: a vortice "W"; monocanale "M"; bicanale "D" \_\_\_\_\_

Size of pump end (DNm)  
Tamaño parte hidráulica (DNm)  
Grandezza parte idraulica (DNm) \_\_\_\_\_

Size of electric motor flanging  
Dimensión embudamiento motor eléctrico  
Grandezza flangiatura motore elettrico \_\_\_\_\_

Impeller diameter - Reducción rodete - Riduzione girante \_\_\_\_\_

Motor output power code  
Código potencia suministrada por el motor  
Codice potenza resa motore \_\_\_\_\_

Number of poles - Número polos - Numero poli \_\_\_\_\_

Constructional features of electric motor threephase, class F insulation, IP68-IEC protection degree  
Características de fabricación del motor eléctrico trifásico, clase de aislamiento F, grado de protección IP68-IEC  
Caratteristiche costruttive motore elettrico trifase, classe di isolamento F, grado di protezione IP68-IEC

1 = 460 (440) V-Y  
2 = 460 (440) V-Δ / 800 V-Y  
3 = 230 (220-260) V-Δ / 380 V-Y  
4 = 230 (220-260) V-Δ  
5 = 380 V-Y  
S = Specials - Especiales - Speciali \_\_\_\_\_

Standard electric pump: (N); explosion-proof version: (X) (construction according to EN60079-0 EN60079-1 standards type ATEX II 2G Exd IIB T4)  
Electrobomba estándar: (N); versión antideflagrante: (X) (la fabricación respeta las normas EN 60079-0 - EN 60079-1 tipo ATEX II 2G Exd IIB T4)  
Elettropompa standard: (N); versione antideflagrante: (X) (la costruzione è conforme alle norme EN60079-0 - EN60079-1 tipo ATEX II 2G Exd IIB T4)

Generational code - Código generacional - Codice generazionale \_\_\_\_\_

Various specialities - Especialidades diferentes- Specialità varie \_\_\_\_\_

KSM100N  
KSM150N  
KSM200P  
KSD200N+  
01106..6P  
KSD200N+  
01506..6P  
KSD200N(4)P  
KSD250P

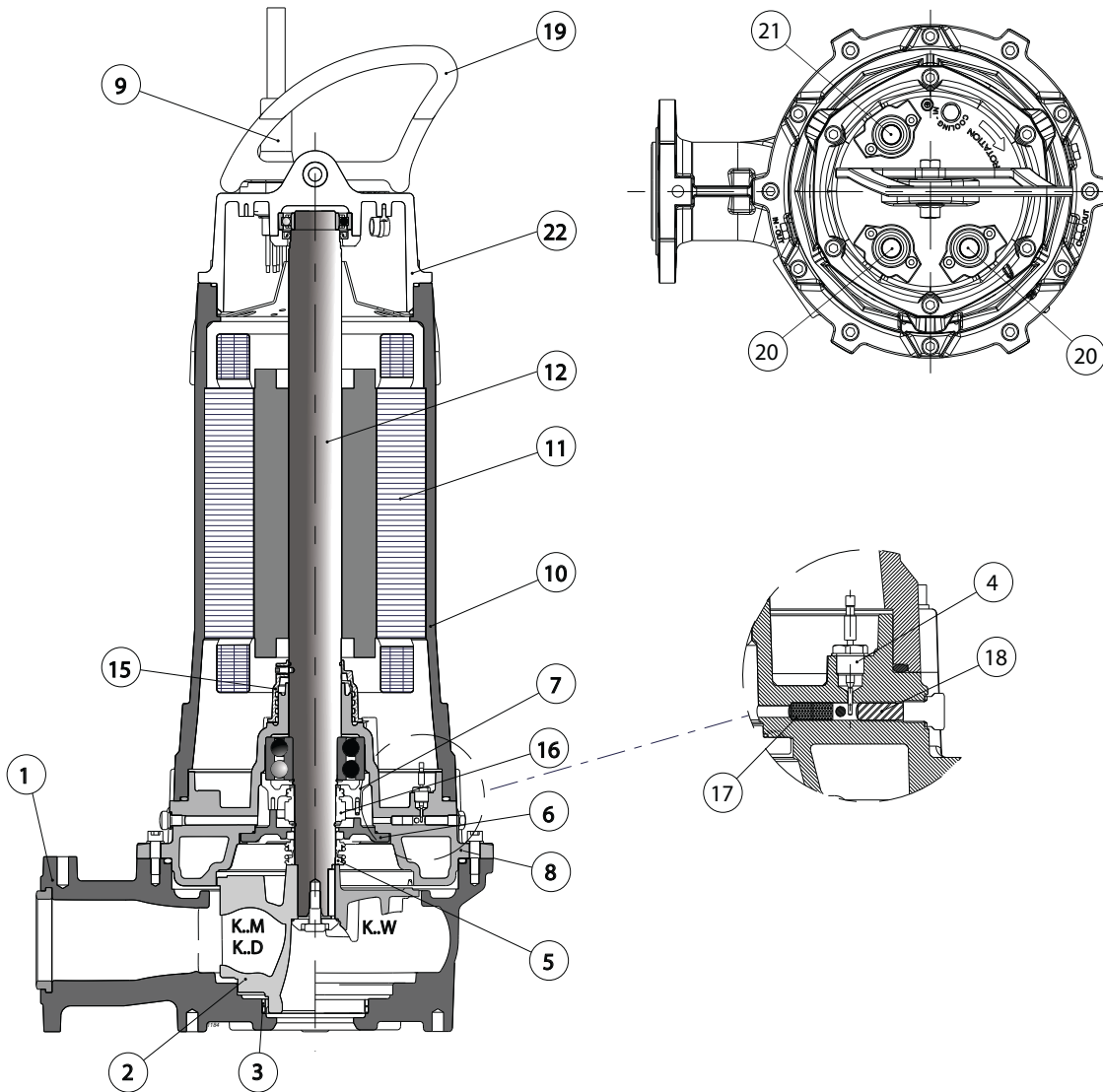

Pos.	Parts	Materials	Numero	Material	Nomenclatura	Materiale
1	Delivery body	Cast iron	Cuerpo impulsión	Hierro fundido	Corpo mandata	Ghisa grigia
2	Impeller	Cast iron	Rodete	Hierro fundido	Girante	Ghisa grigia
3	Ring impeller seat	Steel/Rubber	Anillo alojam. rodete	Acero/Goma	Anello sede girante	Acciaio/Gomma
4	Conductivity probe	-	Sonda de conductividad	-	Sonda di conduttività	-
5	Mechanical seal on pump side	Silicon carbide/silicon carbide	Cierre mecánico lado bomba	Carburo de silicio/ carburo de silicio	Tenuta meccanica lato pompa	Carburo di silicio/ carburo di silicio
6	Flange for mechanical seal	Nodular cast iron	Brida porta cierre mecánico	Fundición esferoidal	Flangia porta tenuta meccanica	Ghisa sferoideale
7	Support bearing	Nodular cast iron	Soporte cojinete	Fundición esferoidal	Supporto cuscinetto	Ghisa sferoideale
8	Oil box	Cast iron	Caja aceite	Hierro fundido	Scatola olio	Ghisa grigia
9	Cable clamp	Stainless steel	Sujeta-cable	Acero inox	Pressacavo	Acciaio inox
10	Motor casing	Cast iron	Carcasa motor	Hierro fundido	Carcassa motore	Ghisa grigia
11	Stator	Electrical steel	Estátor	Chapa magnética	Statore	Lamierino magnetico
12	Complete shaft with rotor	Stainless steel/ Magnetic steel	Eje con rotor	Acero inox/Chapa magnética	Albero completo di rotore	Acciaio inox/ Lamierino magnetico
15	Oil centrifuge	Technopolymer	Centrifugador de aceite	Tecnopolimero	Centrifugatore olio	Tecnopolimero
16	Mechanical seal on motor side	Ceramic/graphite	Cierre mecánico lado motor	Cerámica/grafito	Tenuta meccanica lato motore	Ceramica/grafite
17	Flame arrester	Stainless steel	Arestador de flama	Acero inox	Arrestatore di fiamma	Acciaio inox
18	Diaphragm	Nitrile rubber	Diafragma	Goma nitrilica	Membrana	Gomma nitrilica
19	Handle	Stainless steel	Manilla	Acero inox	Maniglia	Acciaio inox
20	Round power cable	-	Cable redondo de alimentación	-	Cavo tondo di alimentazione	-
21	Round auxiliary cable	-	Cable redondo auxiliar	-	Cavo tondo ausiliario	-
22	Head cover	Cast iron	Tapa cabezal	Hierro fundido	Coperchio testata	Ghisa grigia

\* For explosion-proof versions (X); Conductivity probe in the motor casing.

• Cooling system components (Version .../R)

Screws and nuts in stainless steel.

\* Para versiones antideflagrantes(X); Sonda de conductividad en la carcasa motor.

• Componentes sistema de refrigeración (Versión .../R)

Tornillos y tuercas acero inox

\* Per versioni antideflagranti (X); Sonda di conduttività nella carcassa motore.

• Componenti sistema di raffreddamento (Versione .../R)

Viti e dadi in acciaio inox



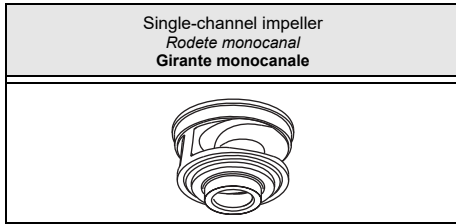

Type Tipo Tipo	KSM100N...+...42N3	KSM100N...+...42X3
Thermal probes <i>Sondas térmicas</i> Sonde termiche	Yes <i>Si</i> Si	Yes <i>Si</i> Si
Conductivity probe <i>Sonda de conductividad</i> Sonda di conduttività	Yes <i>Si</i> Si	Yes <i>Si</i> Si

Version cable (1)  
*Versión cable (1)*  
Cavo Versione (1)

Electric pump type <i>Electrobomba tipo</i> Elettropompa tipo	Power supply <i>Alimentación</i> Alimentazione	Auxiliary <i>Auxiliar</i> Ausiliario
KSM100NL+023042N3	2x(4x10)x10	1x(4x1,5)x10
KSM100NG+023042N3	2x(4x10)x10	1x(4x1,5)x10

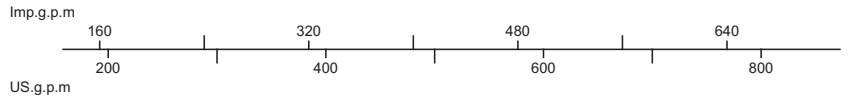
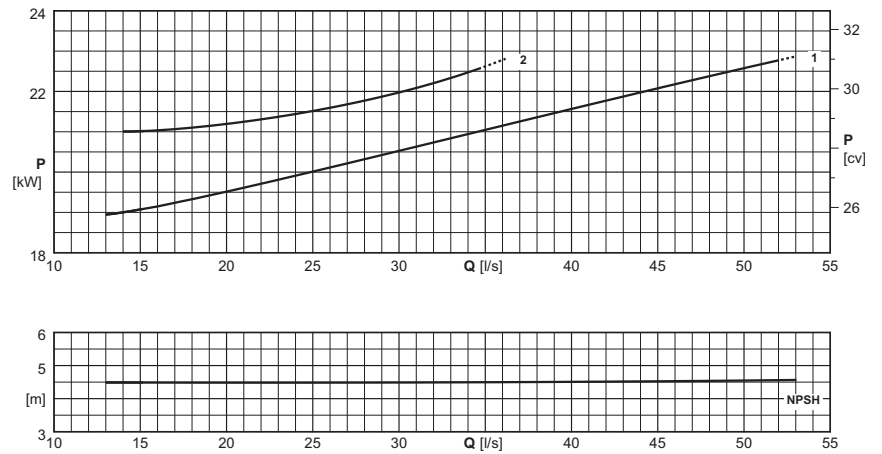
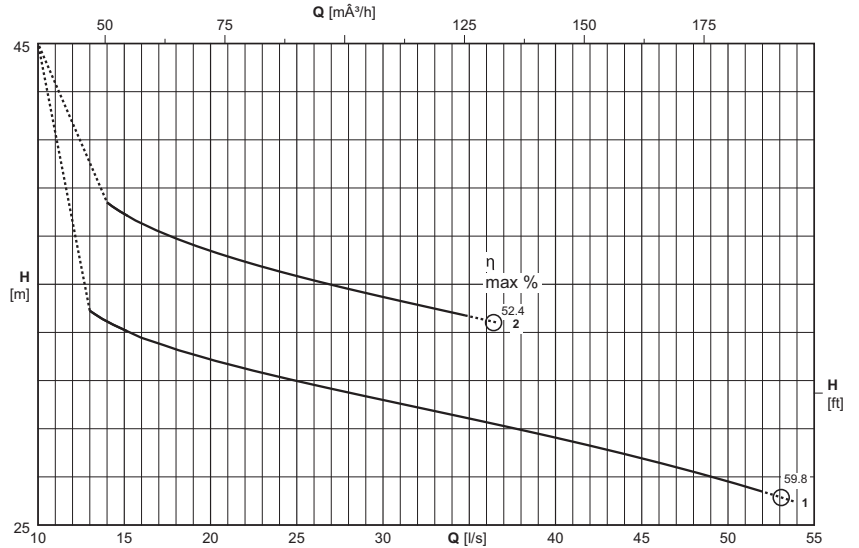

(1) = n°. of cables x (n°. of wires each cable x size [mm<sup>2</sup>]) x cable length [m] - Cable NSSHÓU-J  
Cable length exceeding 10 m on request

(1) = n. cables x (n°. conductores por cable x sección [mm<sup>2</sup>]) x longitud cable [m] - Cable NSSHÓU-J  
Longitud cable superior de 10 m opcional

(1) = n°. cavi x (n°. conduttori per cavo x sezione [mm<sup>2</sup>]) x lunghezza cavo [m] - Cavo NSSHÓU-J  
Lunghezza cavo superiore a 10 m - su richiesta

Electric pump type <i>Electrobomba tipo</i> Elettropompa tipo	Curve <i>Curva</i> Curva	Motor power <i>Potencia motor</i> Potenza motore	Capacity <i>Caudal</i> Portata																	
			[l/s]	0	15	17,5	20	22,5	25	27,5	30	32,5	35	37,5	40	42,5	45	47,5	50	
		P <sub>2</sub>	[m <sup>3</sup> /h]	0	54	63	72	81	90	99	108	117	126	135	144	153	162	171	180	
		(N°)	[kW]	Head <i>Altura de carga</i> Prevalenza																
KSM100NL+023042N3	1	23	[m]	40	33,1	32,4	31,9	31,4	31	30,6	30,2	29,8	29,4	29	28,6	28,2	27,8	27,3	26,8	
KSM100NG+023042N3	2	23	[m]	44,6	37,9	37,1	36,4	35,8	35,3	34,9	34,5	34,1	33,7							
NPSH <sub>R</sub>			[m]		4,5	4,5	4,5	4,5	4,5	4,5	4,5	4,5	4,5	4,5	4,5	4,5	4,5	4,5	4,5	4,5

P<sub>2</sub> = Power rated by the motor  
Performance tolerance as per:  
UNI/ISO 9906 Grade 3B

For motor performances specification see page "motor features"

For the accessories specification see page "Accessories"

P<sub>2</sub> = Potencia suministrada por el motor  
Tolerancias sobre las prestaciones según normas:  
UNI/ISO 9906 Nivel 3B

Para las características de los motores ver página "Características motores"

Para los accesorios ver página "Accessories"

P<sub>2</sub> = Potenza resa dal motore

Tolleranze sulle prestazioni secondo norme:  
UNI/ISO 9906 Grado 3B

Per caratteristiche motori vedere pagina "caratteristiche motori"

Per accessori vedere pagina accessori

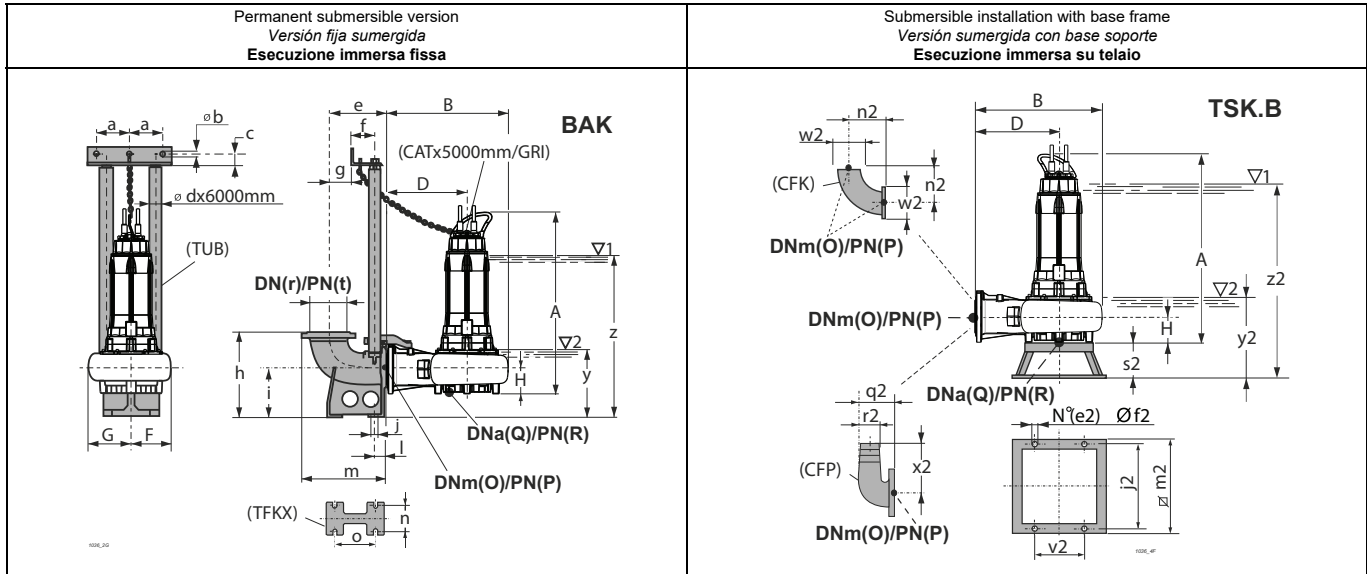

For fixed installation in a dry chamber - vertical (R)  
*Versión para cámara seca - vertical (R)*  
**Esecuzione per camera asciutta - verticale (R)**

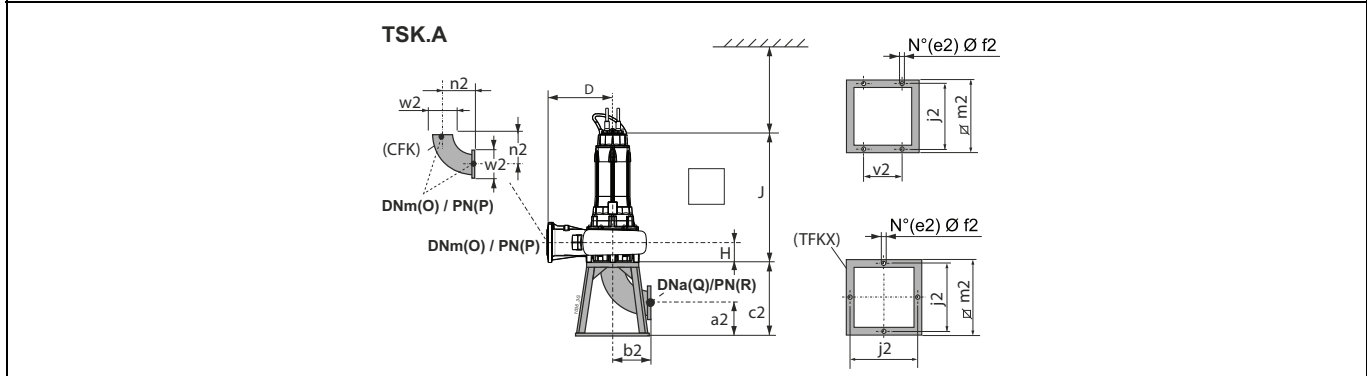

Type Tipo Tipo	Free passage Paso libre Passaggio Libero	Weight Peso Peso	[mm]												Accessories Accesorios Accessori			
			A	B	D	F	G	H	J	O	P	Q	R	BAK.	TSK.A	TSK.B		
KSM100NL+023042N3	Ø 100	378,53	1240	551	308	224	262	160	1085,5	100	16	150	16	100 2"	I	M		
KSM100NG+023042N3	Ø 100	378,53	1240	551	308	224	262	160	1085,5	100	16	150	16	100 2"	I	M		
<b>BAK.</b>	a	b	c	d	e	f	g	h	i	j	l	m	n	o	r	t	y	z
BAK100 2"	130	12,5	35	2"	228	102	48	430	280	18	49	338	194	186	100	16	454	1075
<b>TSK.A</b>	a2	b2	c2	e2	f2	j2	m2	n2	v2	w2								
TSKIA	205	395	600	4	22	600	650	204	-	220								
<b>TSK.B</b>	e2	f2	j2	m2	n2	q2	r2	s2	v2	w2	x2	y2	z2					
TSKM B	4	14	600	650	204	215	100	220	350	220	273	554	1175					

(3) z = Minimum submergence depth for motor without casing with continuous duty S1 (NPSHR permitting)  
y = Minimum submergence depth for motor without casing with intermittent duty S3 (NPSHR permitting)

(3) z = Inmersión mínima para motor sin camisa en funcionamiento continuo S1 (compatiblemente con el NPSHR)  
y = Inmersión mínima para motor sin camisa en funcionamiento intermitente S3 (compatiblemente con el NPSHR)

(3) z = Immersione minima per motore senza mantello in funzione continuo S1 compatibilmente con l'NPSHR  
y = Immersione minima con motore senza mantello in funzione intermitente S3 compatibilmente con l'NPSHR

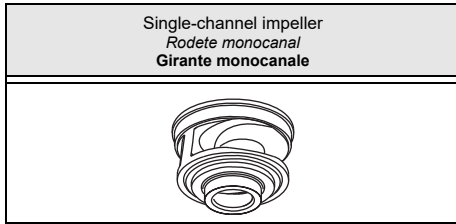

Type <i>Tipo</i> Tipo	KSM150N...62N3	KSM150N...62X3
Thermal probes <i>Sondas térmicas</i> Sonde termiche	Yes <i>Si</i> Si	Yes <i>Si</i> Si
Conductivity probe <i>Sonda de conductividad</i> Sonda di conduttività	Yes <i>Si</i> Si	Yes <i>Si</i> Si

Version cable (1)  
*Versión cable (1)*  
Cavo Versione (1)

Electric pump type <i>Electrobomba tipo</i> Elettropompa tipo	Power supply <i>Alimentación</i> Alimentazione	Auxiliary <i>Auxiliar</i> Ausiliario
KSM150NL+011062N3	2x(4x6)x10	1x(4x1,5)x10
KSM150NG+011062N3	2x(4x6)x10	1x(4x1,5)x10
KSM150ND+015062N3	2x(4x6)x10	1x(4x1,5)x10
KSM150NA+015062N3	2x(4x6)x10	1x(4x1,5)x10

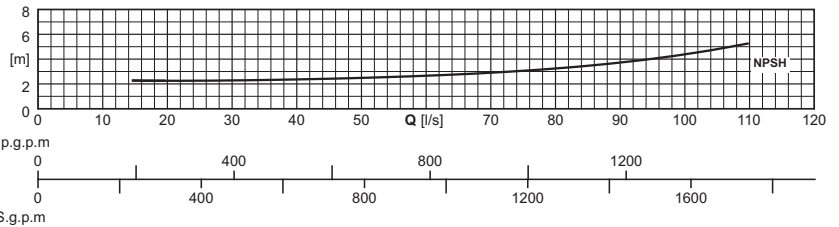
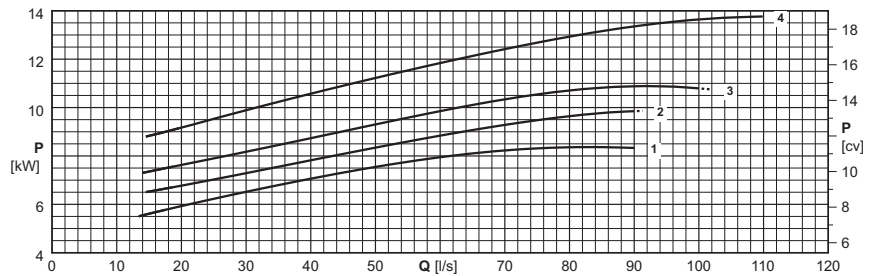
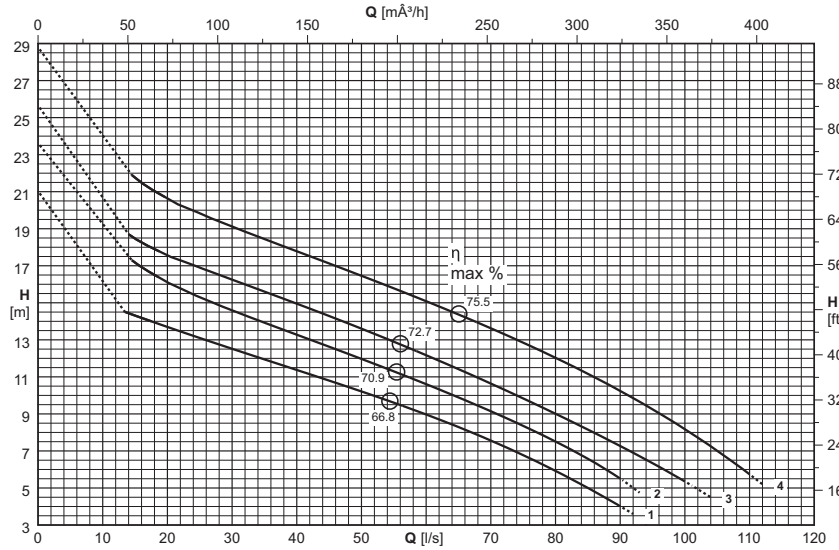

(1) = n°. of cables x (n°. of wires each cable x size [mm<sup>2</sup>]) x cable length [m] - Cable NSSHÓU-J  
Cable length exceeding 10 m on request

(1) = n. cables x (n° conductores por cable x sección [mm<sup>2</sup>]) x longitud cable [m] - Cable NSSHÓU-J  
Longitud cable superior de 10 m opcional

(1) = n°. cavi x (n°. conduttori per cavo x sezione [mm<sup>2</sup>]) x lunghezza cavo [m] - Cavo NSSHÓU-J  
Lunghezza cavo superiore a 10 m - su richiesta

Electric pump type <i>Electrobomba tipo</i> Elettropompa tipo	Curve <i>Curva</i> Curva	Motor power <i>Potencia motor</i> Potenza motore	Capacity <i>Caudal</i> Portata																
			[l/s]	0	15	20	25	30	35	40	45	50	60	70	80	90	100		
	(N°)	[kW]	P <sub>2</sub>	[m <sup>3</sup> /h]	0	54	72	90	108	126	144	162	180	216	252	288	324	360	
			Head <i>Altura de carga</i> Prevalenza																
			[m]	18	14,3	13,7	13,1	12,5	11,9	11,4	10,8	10,2	9	7,6	5,9	4			
KSM150NL+011062N3	1	11	[m]	18	14,3	13,7	13,1	12,5	11,9	11,4	10,8	10,2	9	7,6	5,9	4			
KSM150NG+011062N3	2	11	[m]	20,6	17,2	16,1	15,3	14,6	13,9	13,3	12,6	12	10,6	9,1	7,5	5,5			
KSM150ND+015062N3	3	15	[m]	22,7	18,5	17,6	16,9	16,3	15,6	15	14,3	13,6	12,2	10,6	9	7,3	5,3		
KSM150NA+015062N3	4	15	[m]	25,8	21,8	20,6	19,8	19,1	18,4	17,8	17,1	16,5	15,1	13,6	12	10,2	8,2		
NPSH <sub>R</sub>			[m]		2,3	2,3	2,3	2,3	2,3	2,4	2,4	2,5	2,7	2,9	3,2	3,7	4,4		

P<sub>2</sub> = Power rated by the motor  
Performance tolerance as per:  
UNI/ISO 9906 Grade 3B  
For motor performances specification see page "motor features"  
For the accessories specification see page "Accessories"

P<sub>2</sub> = Potencia suministrada por el motor  
Tolerancias sobre las prestaciones según normas:  
UNI/ISO 9906 Nivel 3B  
Para las características de los motores ver página "Características motores"  
Para los accesorios ver página "Accessories"

P<sub>2</sub> = Potenza resa dal motore  
Tolleranze sulle prestazioni secondo norme:  
UNI/ISO 9906 Grado 3B  
Per caratteristiche motori vedere pagina "caratteristiche motori"  
Per accessori vedere pagina accessori

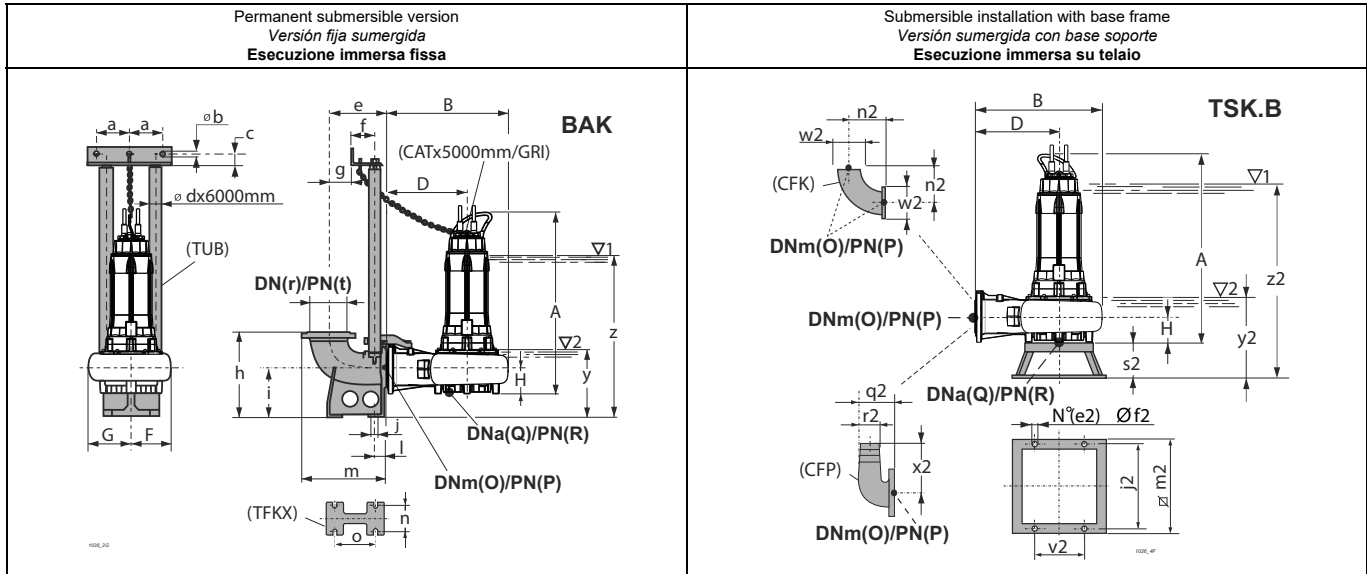

For fixed installation in a dry chamber - vertical (R)  
*Versione para cámara seca - vertical (R)*  
**Esecuzione per camera asciutta - verticale (R)**

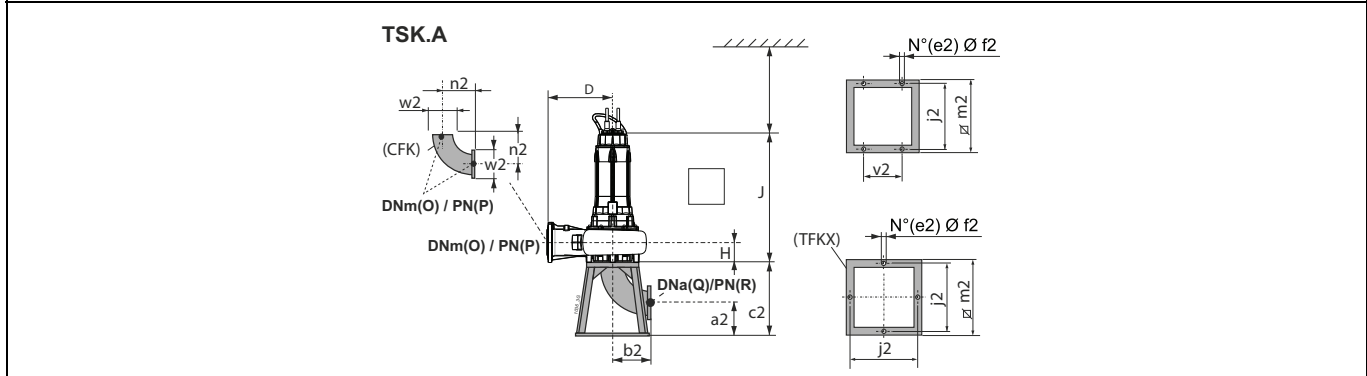

Type Tipo Tipo	Free passage Paso libre Passaggio Libero	Weight Peso Peso	A	B	D	F	G	H	J	O	P	Q	R	Accessories Accesorios Accessori					
			[mm]											BAK.	TSK.A	TSK.B			
KSM150NL+011062N3	Ø 115	371,33	1240	658	405	229	278	160	1085,5	150	16	150	16	M/I 3"	I	M			
KSM150NG+011062N3	Ø 115	371,33	1240	658	405	229	278	160	1085,5	150	16	150	16	M/I 3"	I	M			
KSM150ND+015062N3	Ø 115	396,62	1240	658	405	229	278	160	1085,5	150	16	150	16	M/I 3"	I	M			
KSM150NA+015062N3	Ø 115	397,85	1240	658	405	229	278	160	1085,5	150	16	150	16	M/I 3"	I	M			
<b>BAK.</b>	a	b	c	d	e	f	g	h	i	j	l	m	n	o	r	t	y	z	
BAKM/I 3"	157,5	12,5	35	3"	385	117	180	540	290	24	80	555	210	280	200	10	464	1085	
<b>TSK.A</b>	a2	b2	c2	e2	f2	j2	m2	n2	v2	w2									
TSKIA	205	395	600	4	22	600	650	395	-	285									
<b>TSK.B</b>	e2	f2	j2	m2	n2	q2	r2	s2	v2	w2	x2	y2	z2						
TSKMB	4	14	600	650	395	315	150	220	350	285	380	554	1175						

(3) z = Minimum submergence depth for motor without casing with continuous duty S1 (NPSHR permitting)

y = Minimum submergence depth for motor without casing with intermittent duty S3 (NPSHR permitting)

(3) z = *Inmersión mínima para motor sin camisa en funcionamiento continuo S1 (compatiblemente con el NPSHR)*

y = *Inmersión mínima para motor sin camisa en funcionamiento intermitente S3 (compatiblemente con el NPSHR)*

(3) z = *Immersione minima per motore senza mantello in funzione continuo S1 compatibilmente con l'NPSHR*

y = *Immersione minima con motore senza mantello in funzione intermitente S3 compatibilmente con l'NPSHR*



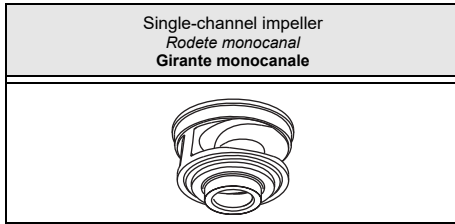

Type <i>Tipo</i> Tipo	KSM150N...+...42N3	KSM150N...+...42X3
Thermal probes <i>Sondas térmicas</i> Sonde termiche	Yes <i>Si</i> Si	Yes <i>Si</i> Si
Conductivity probe <i>Sonda de conductividad</i> Sonda di conduttività	Yes <i>Si</i> Si	Yes <i>Si</i> Si

Version cable (1)  
*Versión cable (1)*  
Cavo Versione (1)

Electric pump type <i>Electrobomba tipo</i> Elettropompa tipo	Power supply <i>Alimentación</i> Alimentazione	Auxiliary <i>Auxiliar</i> Ausiliario
KSM150NL+026042N3	2x(4x10)x10	1x(4x1,5)x10

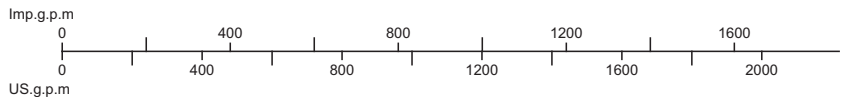
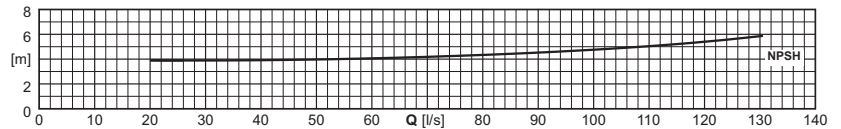
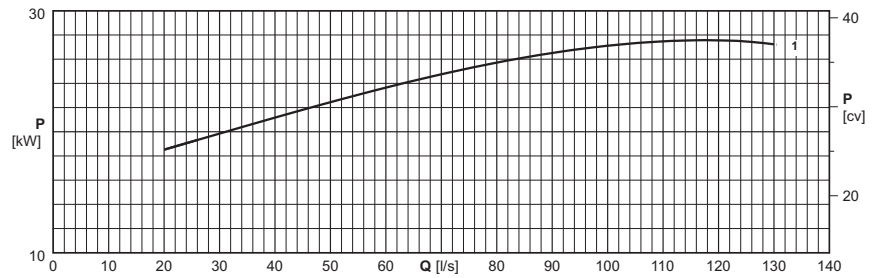
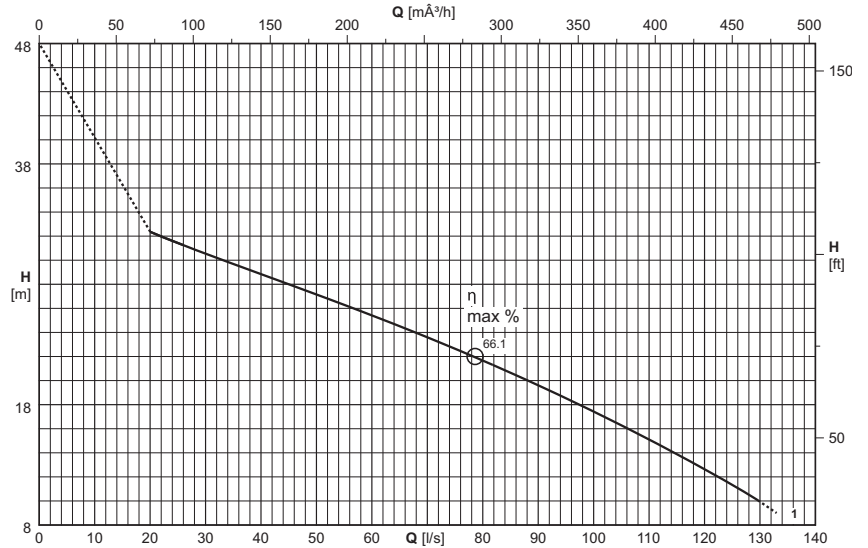

(1) = n°. of cables x (n°. of wires each cable x size [mm<sup>2</sup>]) x cable length [m] - Cable NSSHÓU-J

Cable length exceeding 10 m on request

(1) = n. cables x (n° conductores por cable x sección [mm<sup>2</sup>]) x longitud cable [m] - Cable NSSHÓU-J

Longitud cable superior de 10 m opcional

(1) = n°. cavi x (n°. conduttori per cavo x sezione [mm<sup>2</sup>]) x lunghezza cavo [m] - Cavo NSSHÓU-J

Lunghezza cavo superiore a 10 m - su richiesta

Electric pump type <i>Electrobomba tipo</i> Elettropompa tipo	Curve <i>Curva</i> Curva	Motor power <i>Potencia motor</i> Potenza motore	Capacity <i>Caudal</i> Portata																
			[l/s]	0	25	30	35	40	45	50	60	70	80	90	100	125			
		P <sub>2</sub>	[m <sup>3</sup> /h]	0	90	108	126	144	162	180	216	252	288	324	360	450			
	(N°)	[kW]	Head <i>Altura de carga</i> Prevalenza																
KSM150NL+026042N3	1	26	[m]	40,3	31,4	30,6	29,7	28,8	28	27,2	25,4	23,6	21,7	19,6	17,4	11,3			
	NPSH <sub>R</sub>		[m]		3,9	3,9	3,9	3,9	3,9	4	4,1	4,2	4,3	4,5	4,8	5,6			

P<sub>2</sub> = Power rated by the motor

Performance tolerance as per:

UNI/ISO 9906 Grade 3B

For motor performances specification see page "motor features"

For the accessories specification see page "Accessories"

P<sub>2</sub> = Potencia suministrada por el motor

Tolerancias sobre las prestaciones según normas:

UNI/ISO 9906 Nivel 3B

Para las características de los motores ver página "Características motores"

Para los accesorios ver página "Accessories"

P<sub>2</sub> = Potenza resa dal motore

Tolleranze sulle prestazioni secondo norme:

UNI/ISO 9906 Grado 3B

Per caratteristiche motori vedere pagina "caratteristiche motori"

Per accessori vedere pagina accessori

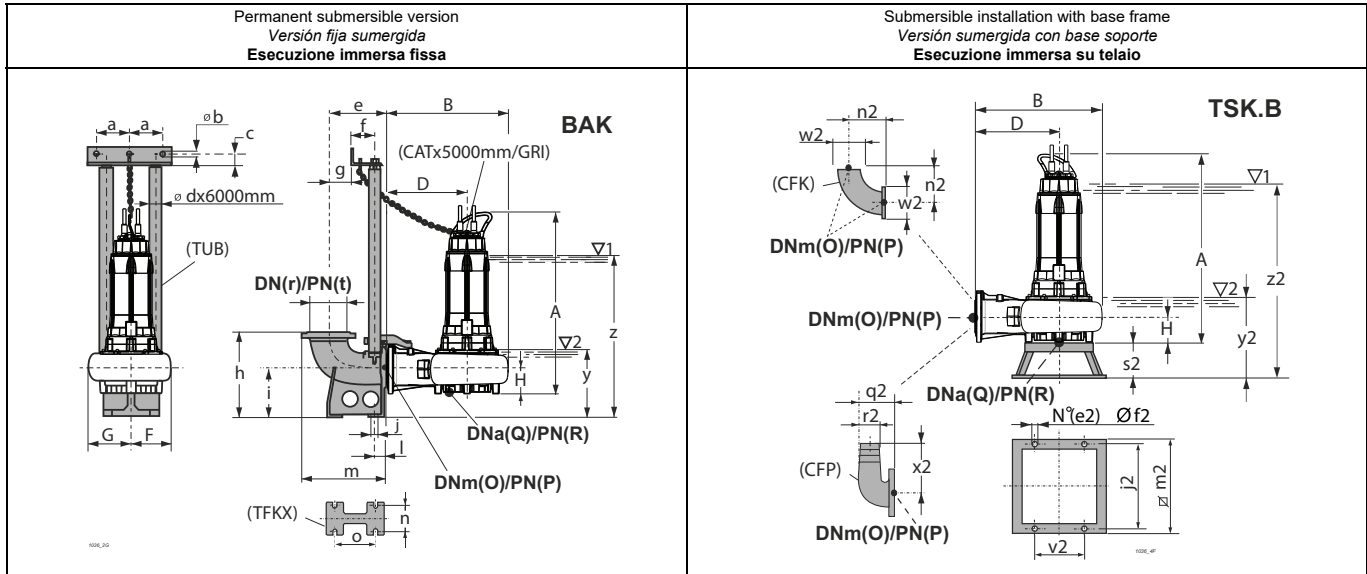

For fixed installation in a dry chamber - vertical (R)  
*Versión para cámara seca - vertical (R)*  
**Esecuzione per camera asciutta - verticale (R)**

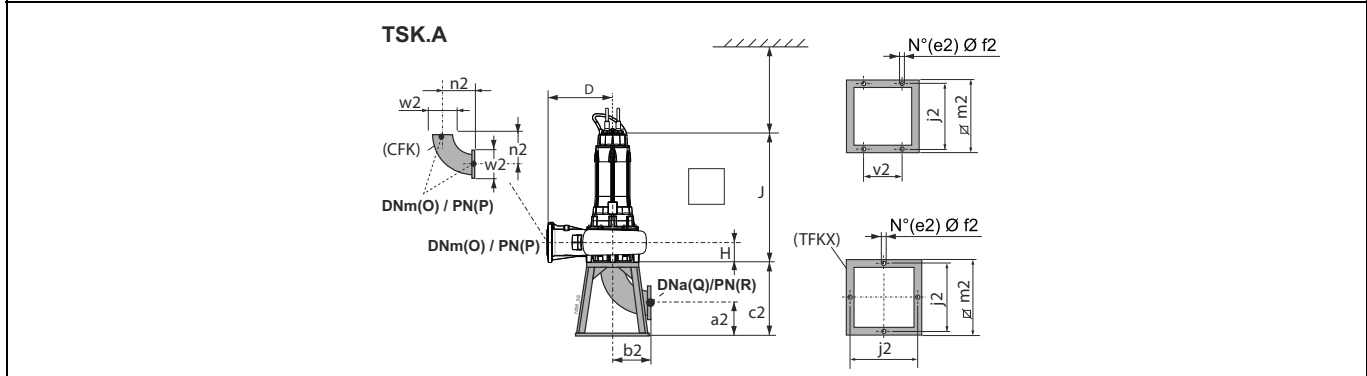

Type Tipo Tipo	Free passage Paso libre Passaggio Libero	Weight Peso Peso	[mm]													Accessories Accesorios Accessori		
			A	B	D	F	G	H	J	O	P	Q	R	BAK.	TSK.A	TSK.B		
KSM150NL+026042N3	Ø 115	386,53	1240	658	405	229	278	160	1085,5	150	16	150	16	M/I 3"	I	M		
<b>BAK.</b>	a	b	c	d	e	f	g	h	i	j	l	m	n	o	r	t	y	z
BAKM/I 3"	157,5	12,5	35	3"	385	117	180	540	290	24	80	555	210	280	200	10	464	1085
<b>TSK.A</b>	a2	b2	c2	e2	f2	j2	m2	n2	v2	w2								
TSKIA	205	395	600	4	22	600	650	395	-	285								
<b>TSK.B</b>	e2	f2	j2	m2	n2	q2	r2	s2	v2	w2	x2	y2	z2					
TSKMB	4	14	600	650	395	315	150	220	350	285	380	554	1175					

(3) z = Minimum submergence depth for motor without casing with continuous duty S1 (NPSHR permitting)  
y = Minimum submergence depth for motor without casing with intermittent duty S3 (NPSHR permitting)

(3) z = Inmersión mínima para motor sin camisa en funcionamiento continuo S1 (compatiblemente con el NPSHR)  
y = Inmersión mínima para motor sin camisa en funcionamiento intermitente S3 (compatiblemente con el NPSHR)

(3) z = Immersione minima per motore senza mantello in funzione continuo S1 compatibilmente con l'NPSHR  
y = Immersione minima con motore senza mantello in funzione intermittente S3 compatibilmente con l'NPSHR

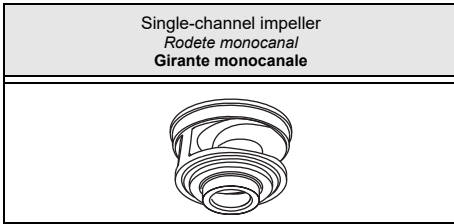

Type <i>Tipo</i> <b>Tipo</b>	KSM200P...62N3	KSM200P...62X3
Thermal probes <i>Sondas térmicas</i> <b>Sonde termiche</b>	Yes <i>Si</i> <b>SI</b>	Yes <i>Si</i> <b>SI</b>
Conductivity probe <i>Sonda de conductividad</i> <b>Sonda di conduttività</b>	Yes <i>Si</i> <b>SI</b>	Yes <i>Si</i> <b>SI</b>

Version cable (1)  
*Versión cable (1)*  
**Cavo Versione (1)**

Electric pump type <i>Electrobomba tipo</i> <b>Elettropompa tipo</b>	Power supply <i>Alimentación</i> <b>Alimentazione</b>	Auxiliary <i>Auxiliar</i> <b>Ausiliario</b>
KSM200PG+019562N3	2x(4x10)x10	1x(4x1,5)x10

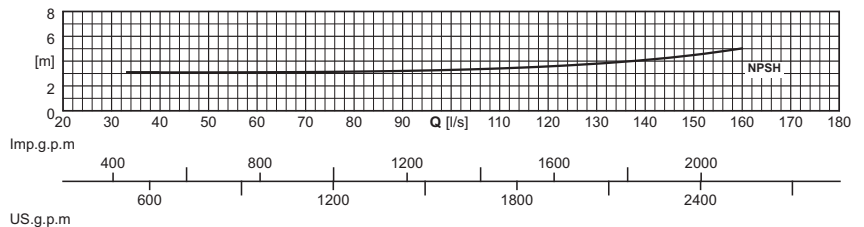
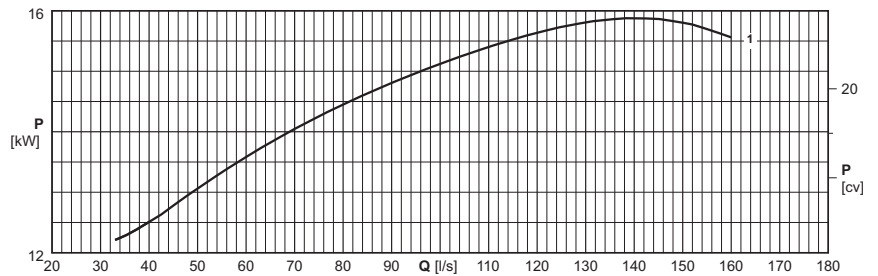
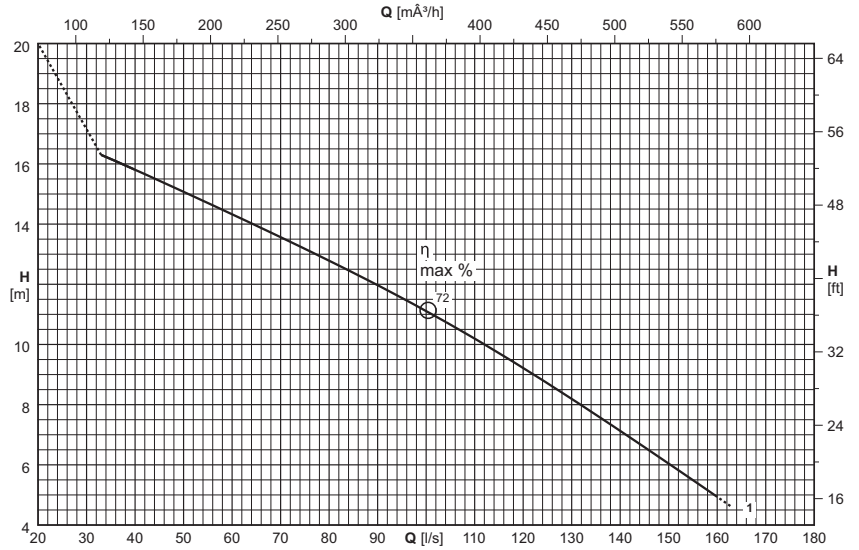

(1) = n°. of cables x (n°. of wires each cable x size [mm<sup>2</sup>]) x cable length [m] - Cable NSSHÓU-J

Cable length exceeding 10 m on request

(1) = n. cables x (n° conductores por cable x sección [mm<sup>2</sup>]) x longitud cable [m] - Cable NSSHÓU-J

Longitud cable superior de 10 m opcional

(1) = n°. cavi x (n°. conduttori per cavo x sezione [mm<sup>2</sup>]) x lunghezza cavo [m] - Cavo NSSHÓU-J

Lunghezza cavo superiore a 10 m - su richiesta

Electric pump type <i>Electrobomba tipo</i> <b>Elettropompa tipo</b>	Curve <i>Curva</i> <b>Curva</b>	Motor power <i>Potencia motor</i> <b>Potenza motore</b>	Capacity <i>Caudal</i> <b>Portata</b>															
			[l/s]	0	35	40	45	50	60	70	80	90	100	125	150			
		P <sub>2</sub>	[m <sup>3</sup> /h]	0	126	144	162	180	216	252	288	324	360	450	540			
	(N°)	[kW]	Head <i>Altura de carga</i> <b>Prevalenza</b>															
KSM200PG+019562N3	1	19,5	[m]	18,8	16,2	15,8	15,4	15,1	14,3	13,6	12,8	12	11,1	8,7	6			
NPSH <sub>R</sub>			[m]		3,1	3,1	3,1	3,1	3,1	3,1	3,1	3,2	3,2	3,3	3,7	4,5		

P<sub>2</sub> = Power rated by the motor

Performance tolerance as per:  
UNI/ISO 9906 Grade 3B

For motor performances specification see page "motor features"

For the accessories specification see page "Accessories"

P<sub>2</sub> = Potencia suministrada por el motor

Tolerancias sobre las prestaciones según normas:  
UNI/ISO 9906 Nivel 3B

Para las características de los motores ver página "Características motores"

Para los accesorios ver página "Accessories"

P<sub>2</sub> = Potenza resa dal motore

Tolleranze sulle prestazioni secondo norme:  
UNI/ISO 9906 Grado 3B

Per caratteristiche motori vedere pagina "caratteristiche motori"

Per accessori vedere pagina accessori

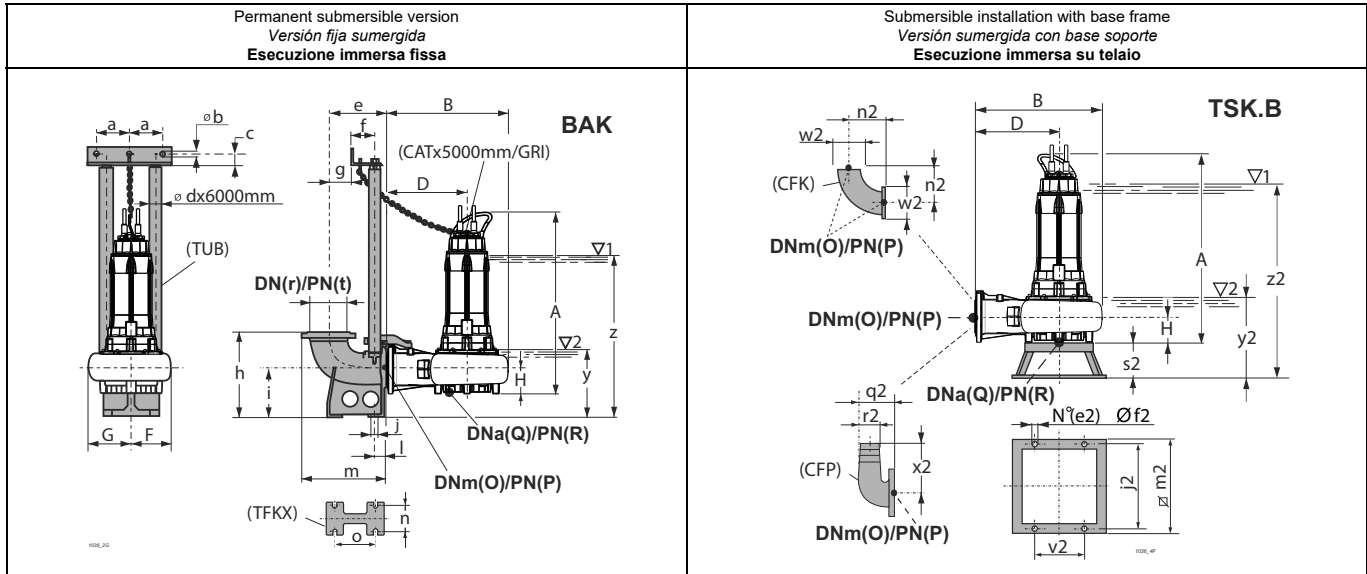

For fixed installation in a dry chamber - vertical (R)  
*Versión para cámara seca - vertical (R)*  
**Esecuzione per camera asciutta - verticale (R)**

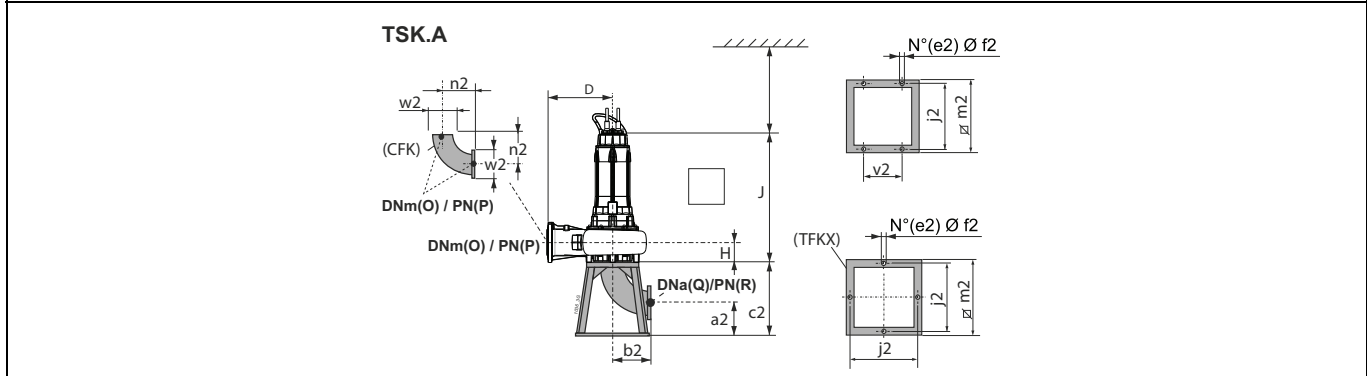

Type Tipo Tipo	Free passage Paso libre Passaggio Libero	Weight Peso Peso	[mm]													Accessories Accesorios Accessori		
			A	B	D	F	G	H	J	O	P	Q	R	BAK.	TSK.A	TSK.B		
KSM200PG+019562N3	Ø 135	493,08	1280	765	455	277	345	185	1125,5	200	10	200	10	N/M 3"	M	M		
<b>BAK.</b>	a	b	c	d	e	f	g	h	i	j	l	m	n	o	r	t	y	z
BAKN/M 3"	157,5	12,5	35	3"	425	117	220	595	345	24	80	623	250	380	250	10	534	1155
<b>TSK.A</b>	a2	b2	c2	e2	f2	j2	m2	n2	v2	w2								
TSKMA	290	310	600	4	22	600	650	310	-	340								
<b>TSK.B</b>	e2	f2	j2	m2	n2	q2	r2	s2	v2	w2	x2	y2	z2					
TSKMB	4	14	600	650	310	420	200	220	350	340	480	594	1215					

(3) z = Minimum submergence depth for motor without casing with continuous duty S1 (NPSHR permitting)  
y = Minimum submergence depth for motor without casing with intermittent duty S3 (NPSHR permitting)

(3) z = *Inmersión mínima para motor sin camisa en funcionamiento continuo S1 (compatiblemente con el NPSHR)*  
y = *Inmersión mínima para motor sin camisa en funcionamiento intermitente S3 (compatiblemente con el NPSHR)*

(3) z = *Immersione minima per motore senza mantello in funzione continuo S1 compatibilmente con l'NPSHR*  
y = *Immersione minima con motore senza mantello in funzione intermitente S3 compatibilmente con l'NPSHR*

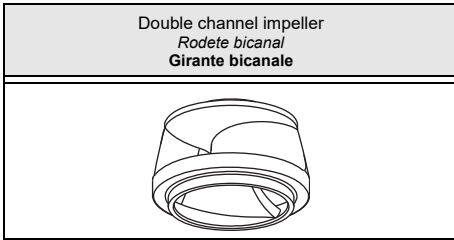

Type Tipo Tipo	KSD200N...62N3	KSD200N...62X3
Thermal probes <i>Sondas térmicas</i> <i>Sonde termiche</i>	Yes <i>Si</i> <i>Si</i>	Yes <i>Si</i> <i>Si</i>
Conductivity probe <i>Sonda de conductividad</i> <i>Sonda di conduttività</i>	Yes <i>Si</i> <i>Si</i>	Yes <i>Si</i> <i>Si</i>

Version cable (1)  
*Versión cable (1)*  
*Cavo Versione (1)*

Electric pump type <i>Electrobomba tipo</i> <i>Elettropompa tipo</i>	Power supply <i>Alimentación</i> <i>Alimentazione</i>	Auxiliary <i>Auxiliar</i> <i>Ausiliario</i>
KSD200NL+011062N3	2x(4x6)x10	1x(4x1,5)x10
KSD200NG+011062N3	2x(4x6)x10	1x(4x1,5)x10

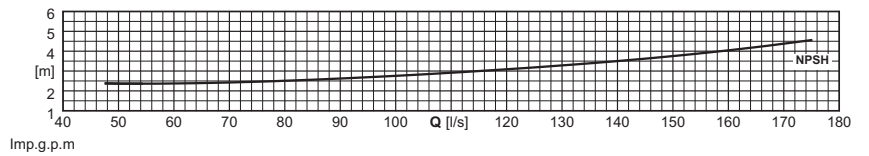
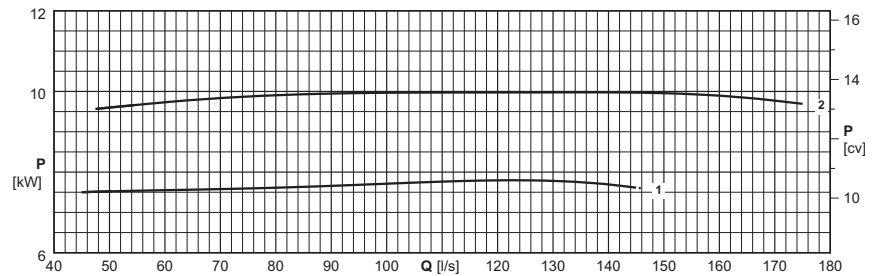
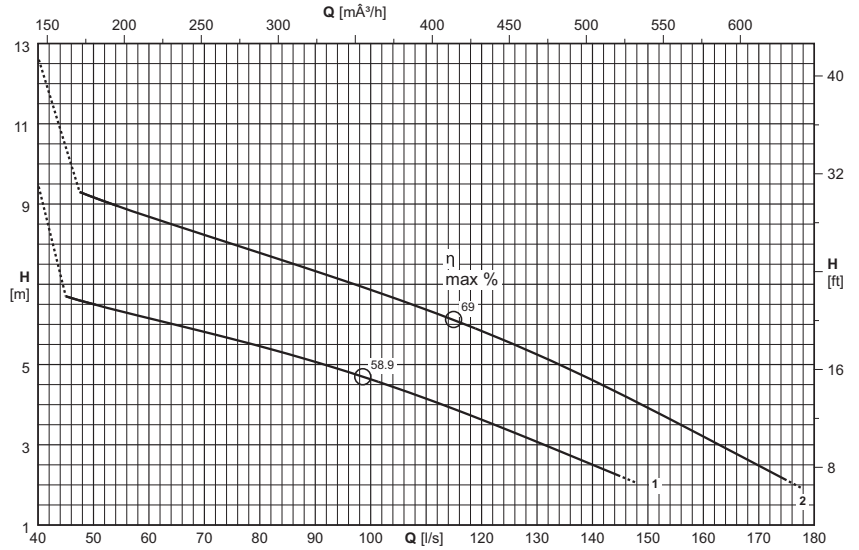

US.g.p.m

(1) = n°. of cables x (n°. of wires each cable x size [mm<sup>2</sup>]) x cable length [m] - Cable NSSHÓU-J

Cable length exceeding 10 m on request

(1) = n. cables x (n° conductores por cable x sección [mm<sup>2</sup>]) x longitud cable [m] - Cable NSSHÓU-J

Longitud cable superior de 10 m opcional

(1) = n°. cavi x (n°. conduttori per cavo x sezione [mm<sup>2</sup>]) x lunghezza cavo [m] - Cavo NSSHÓU-J

Lunghezza cavo superiore a 10 m - su richiesta

Electric pump type <i>Electrobomba tipo</i> <i>Elettropompa tipo</i>	Curve <i>Curva</i> <i>Curva</i>	Motor power <i>Potencia motor</i> <i>Potenza motore</i>	Capacity <i>Caudal</i> <i>Portata</i>														
			[l/s]	0	50	60	70	80	90	100	125	150	175				
		P <sub>2</sub>	[m <sup>3</sup> /h]	0	180	216	252	288	324	360	450	540	630				
	(N°)	[kW]		Head <i>Altura de carga</i> <i>Prevalenza</i>													
KSD200NL+011062N3	1	11	[m]	8,5	6,5	6,2	5,8	5,5	5,1	4,6	3,4						
KSD200NG+011062N3	2	11	[m]	11,7	9,2	8,7	8,2	7,8	7,3	6,9	5,5	3,9	2,1				
NPSH <sub>R</sub>			[m]		2,4	2,4	2,4	2,5	2,6	2,8	3,2	3,8	4,6				

P<sub>2</sub> = Power rated by the motor

Performance tolerance as per:  
UNI/ISO 9906 Grade 3B

For motor performances specification see page "motor features"

For the accessories specification see page "Accessories"

The impellers will be trimmed to meet the duty point

P<sub>2</sub> = Potencia suministrada por el motor

Tolerancias sobre las prestaciones según normas:  
UNI/ISO 9906 Nivel 3B

Para las características de los motores ver página "Características motores"

Para los accesorios ver página "Accessories"

Los rodetes de la bomba son torneados para obtener el punto de trabajo requerido.

P<sub>2</sub> = Potenza resa dal motore

Tolleranze sulle prestazioni secondo norme:  
UNI/ISO 9906 Grado 3B

Per caratteristiche motori vedere pagina "caratteristiche motori"

Per accessori vedere pagina accessori

Le giranti vengono tornite in modo da ottenere il punto di lavoro richiesto

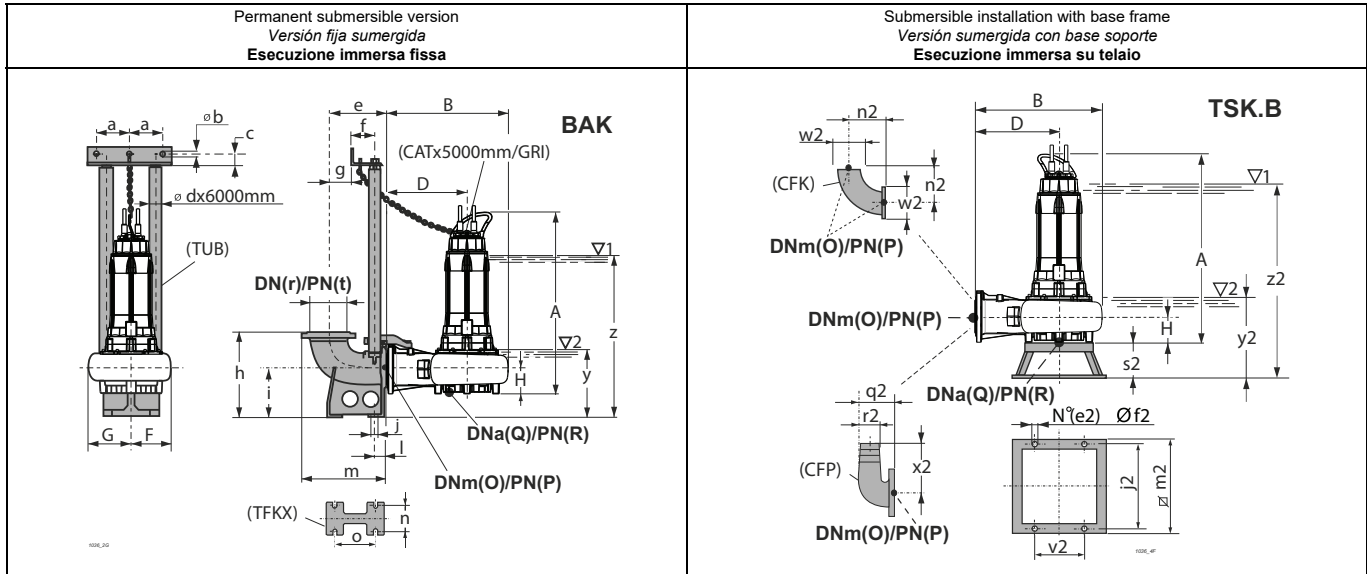

For fixed installation in a dry chamber - vertical (R)  
*Versión para cámara seca - vertical (R)*  
**Esecuzione per camera asciutta - verticale (R)**

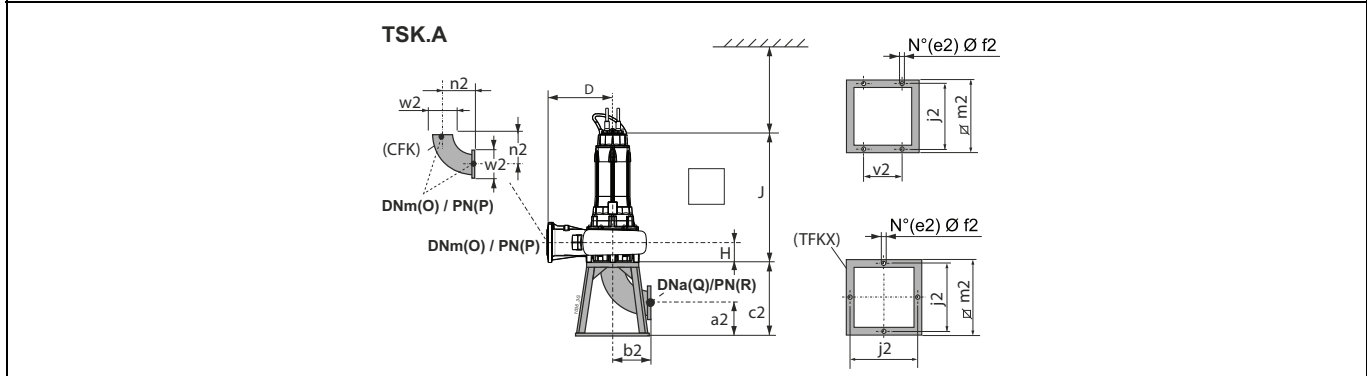

Type Tipo Tipo	Free passage Paso libre Passaggio Libero	Weight Peso Peso	[mm]													Accessories Accesorios Accessori				
			A	B	D	F	G	H	J	O	P	Q	R	BAK.	TSK.A	TSK.B				
KSD200NL+011062N3	Ø 100x110	387,33	1259	835	550	236	334	170	1104,5	200	16	200	16	N/M 3"	M	M				
KSD200NG+011062N3	Ø 100x110	388,03	1259	835	550	236	334	170	1104,5	200	16	200	16	N/M 3"	M	M				
<b>BAK.</b>			a	b	c	d	e	f	g	h	i	j	l	m	n	o	r	t	y	z
BAKN/M 3"			157,5	12,5	35	3"	425	117	220	595	345	24	80	623	250	380	250	10	528	1149
<b>TSK.A</b>			a2	b2	c2	e2	f2	j2	m2	n2	v2	w2								
TSKMA			290	310	600	4	22	600	650	310	-	340								
<b>TSK.B</b>			e2	f2	j2	m2	n2	q2	r2	s2	v2	w2	x2	y2	z2					
TSKM B			4	14	600	650	310	420	200	220	350	340	480	573	1194					

(3) z = Minimum submergence depth for motor without casing with continuous duty S1 (NPSHR permitting)

y = Minimum submergence depth for motor without casing with intermittent duty S3 (NPSHR permitting)

(3) z = Inmersión mínima para motor sin camisa en funcionamiento continuo S1 (compatiblemente con el NPSHR)

y = Inmersión mínima para motor sin camisa en funcionamiento intermitente S3 (compatiblemente con el NPSHR)

(3) z = Immersione minima per motore senza mantello in funzione continuo S1 compatibilmente con l'NPSHR

y = Immersione minima con motore senza mantello in funzione intermitente S3 compatibilmente con l'NPSHR

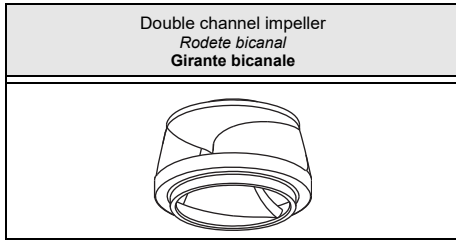

Type <i>Tipo</i> <b>Tipo</b>	KSD200N...62N3	KSD200N...62X3
Thermal probes <i>Sondas térmicas</i> <b>Sonde termiche</b>	Yes <i>Si</i> <b>Si</b>	Yes <i>Si</i> <b>Si</b>
Conductivity probe <i>Sonda de conductividad</i> <b>Sonda di conduttività</b>	Yes <i>Si</i> <b>Si</b>	Yes <i>Si</i> <b>Si</b>

Version cable (1)  
*Versión cable (1)*  
**Cavo Versione (1)**

Electric pump type <i>Electrobomba tipo</i> <b>Elettropompa tipo</b>	Power supply <i>Alimentación</i> <b>Alimentazione</b>	Auxiliary <i>Auxiliar</i> <b>Ausiliario</b>
KSD200NA+015062N3	2x(4x6)x10	1x(4x1,5)x10

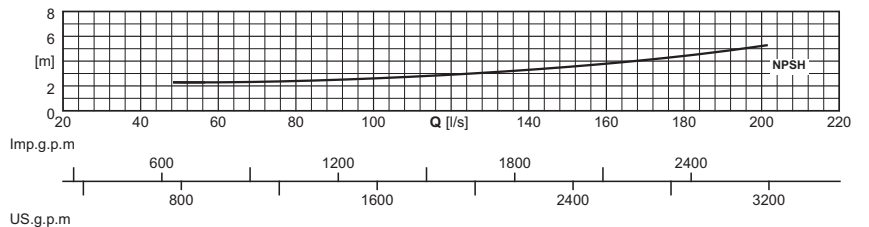
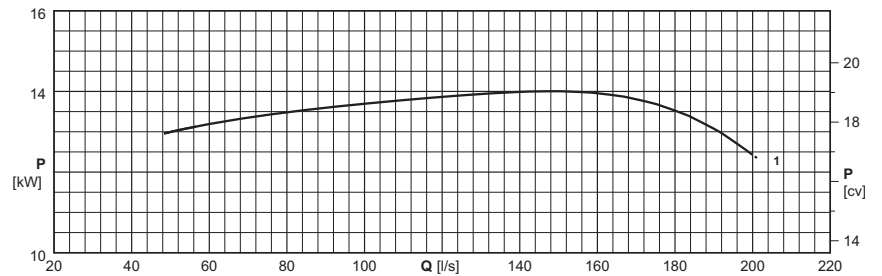
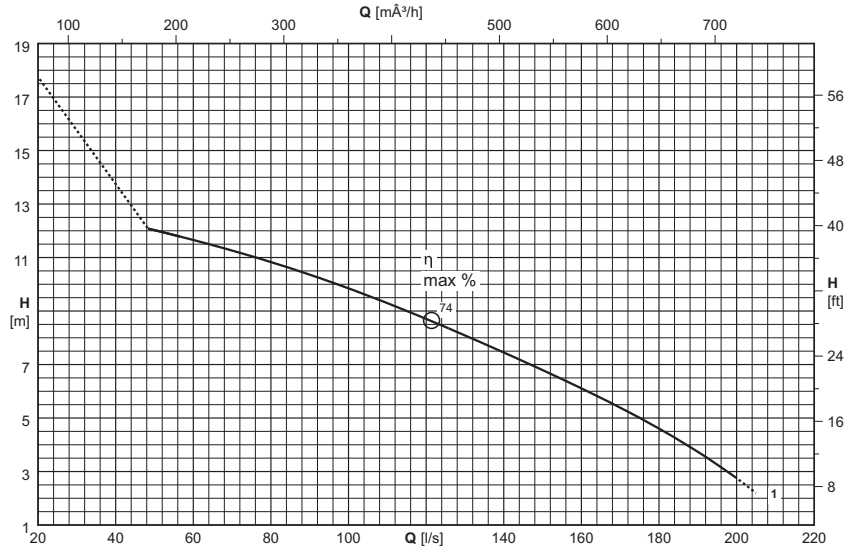

(1) = n°. of cables x (n°. of wires each cable x size [mm<sup>2</sup>]) x cable length [m] - Cable NSSHÓU-J  
Cable length exceeding 10 m on request

(1) = n. cables x (n° conductores por cable x sección [mm<sup>2</sup>]) x longitud cable [m] - Cable NSSHÓU-J  
Longitud cable superior de 10 m opcional

(1) = n°. cavi x (n°. conduttori per cavo x sezione [mm<sup>2</sup>]) x lunghezza cavo [m] - Cavo NSSHÓU-J  
Lunghezza cavo superiore a 10 m - su richiesta

Electric pump type <i>Electrobomba tipo</i> <b>Elettropompa tipo</b>	Curve <i>Curva</i> <b>Curva</b>	Motor power <i>Potencia motor</i> <b>Potenza motore</b>	Capacity <i>Caudal</i> <b>Portata</b>																				
			[l/s]	0	50	60	70	80	90	100	125	150	175	200									
KSD200NA+015062N3	1	15	P <sub>2</sub>	[m <sup>3</sup> /h]	0	180	216	252	288	324	360	450	540	630	720								
			[kW]	[m]	16,8	12	11,7	11,3	10,8	10,4	9,8	8,4	6,8	5	2,7								
NPSH <sub>R</sub>			[m]		2,3	2,3	2,3	2,4	2,5	2,6	3	3,5	4,3	5,2									

P<sub>2</sub> = Power rated by the motor  
Performance tolerance as per:  
UNI/ISO 9906 Grade 3B  
For motor performances specification see page "motor features"

P<sub>2</sub> = Potencia suministrada por el motor  
Tolerancias sobre las prestaciones según normas:  
UNI/ISO 9906 Nivel 3B  
Para las características de los motores ver página "Características motores"  
Para los accesorios ver página "Accessories"  
Los rodetes de la bomba son torneados para obtener el punto de trabajo requiendo.

P<sub>2</sub> = Potenza resa dal motore  
Tolleranze sulle prestazioni secondo norme:  
UNI/ISO 9906 Grado 3B  
Per caratteristiche motori vedere pagina "caratteristiche motori"  
Per accessori vedere pagina accessori  
Le giranti vengono tornite in modo da ottenere il punto di lavoro richiesto

For the accessories specification see page "Accessories"  
The impellers will be trimmed to meet the duty point

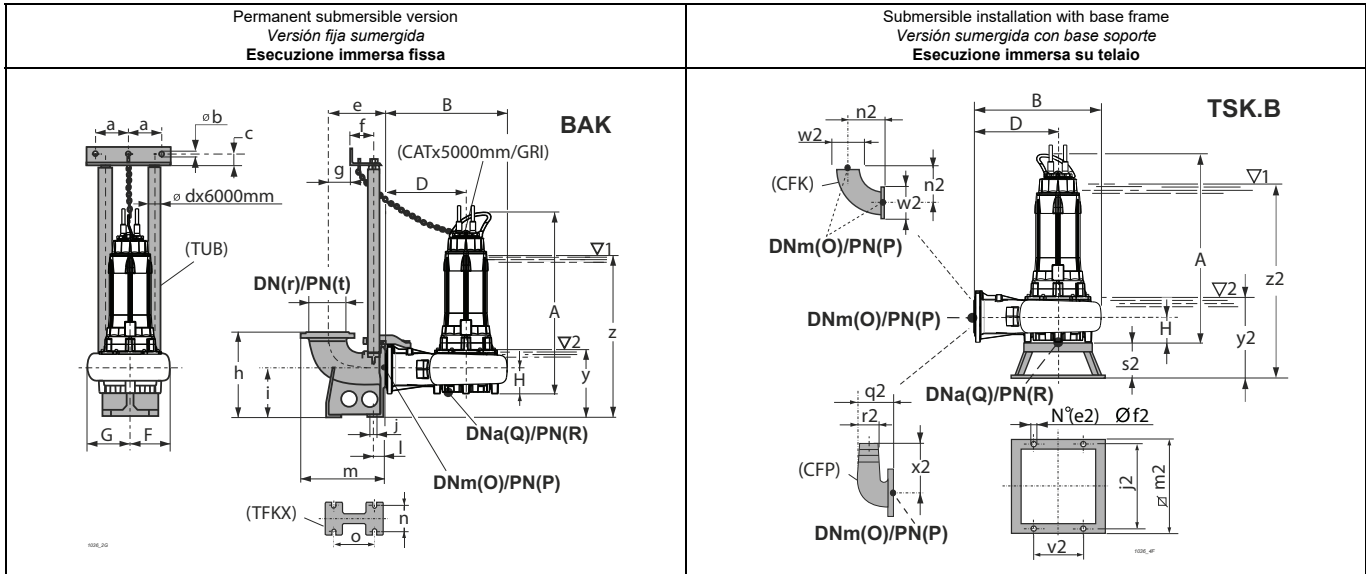

For fixed installation in a dry chamber - vertical (/R)  
*Versión para cámara seca - vertical (/R)*  
**Esecuzione per camera asciutta - verticale (/R)**

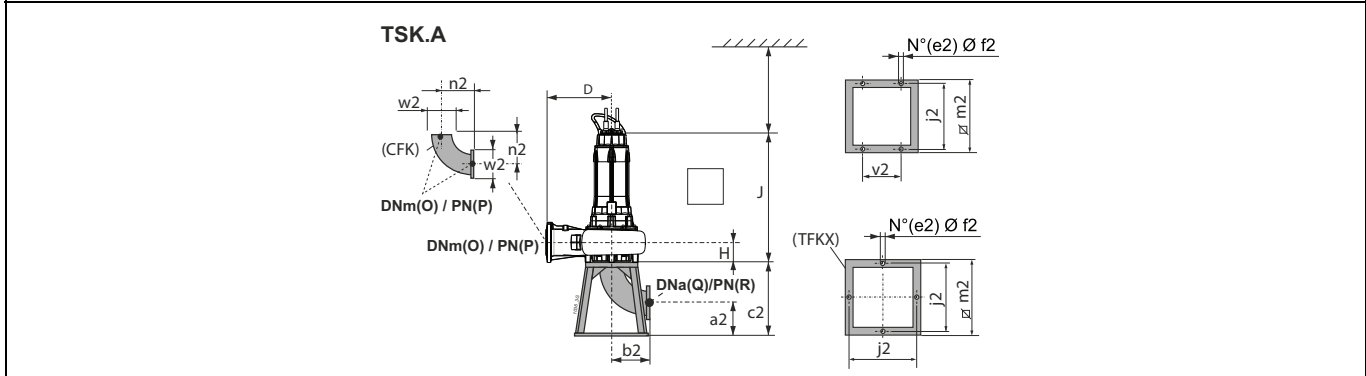

Type <i>Tipo</i> Tipo	Free passage <i>Paso libre</i> Passaggio Libero	Weight <i>Peso</i> Peso	[mm]													Accessories <i>Accesorios</i> Accessori		
			A	B	D	F	G	H	J	O	P	Q	R	BAK.	TSK.A	TSK.B		
KSD200NA+015062N3	Ø 100x110	414,13	1259	835	550	236	334	170	1104,5	200	16	200	16	N/M 3"	M	M		
<b>BAK.</b>	a	b	c	d	e	f	g	h	i	j	l	m	n	o	r	t	y	z
BAKN/M 3"	157,5	12,5	35	3"	425	117	220	595	345	24	80	623	250	380	250	10	528	1149
<b>TSK.A</b>	a2	b2	c2	e2	f2	j2	m2	n2	v2	w2								
TSKMA	290	310	600	4	22	600	650	310	-	340								
<b>TSK.B</b>	e2	f2	j2	m2	n2	q2	r2	s2	v2	w2	x2	y2	z2					
TSKMB	4	14	600	650	310	420	200	220	350	340	480	573	1194					

(3) z = Minimum submergence depth for motor without casing with continuous duty S1 (NPSHR permitting)  
y = Minimum submergence depth for motor without casing with intermittent duty S3 (NPSHR permitting)

(3) z = *Inmersión mínima para motor sin camisa en funcionamiento continuo S1 (compatiblemente con el NPSHR)*  
y = *Inmersión mínima para motor sin camisa en funcionamiento intermitente S3 (compatiblemente con el NPSHR)*

(3) z = *Immersione minima per motore senza mantello in funzione continuo S1 compatibilmente con l'NPSHR*  
y = *Immersione minima con motore senza mantello in funzione intermitente S3 compatibilmente con l'NPSHR*



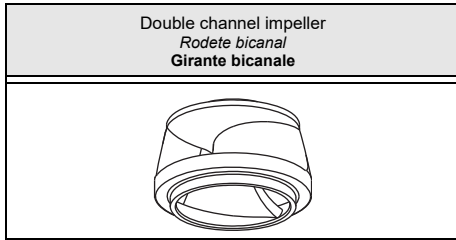

Type <i>Tipo</i> <b>Tipo</b>	KSD200N...42N3	KSD200N...42X3
Thermal probes <i>Sondas térmicas</i> <b>Sonde termiche</b>	Yes <i>Si</i> <b>Si</b>	Yes <i>Si</i> <b>Si</b>
Conductivity probe <i>Sonda de conductividad</i> <b>Sonda di conduttività</b>	Yes <i>Si</i> <b>Si</b>	Yes <i>Si</i> <b>Si</b>

Version cable (1)  
*Versión cable (1)*  
**Cavo Versione (1)**

Electric pump type <i>Electrobomba tipo</i> <b>Elettropompa tipo</b>	Power supply <i>Alimentación</i> <b>Alimentazione</b>	Auxiliary <i>Auxiliar</i> <b>Ausiliario</b>
KSD200NL+026042N3	2x(4x10)x10	1x(4x1,5)x10

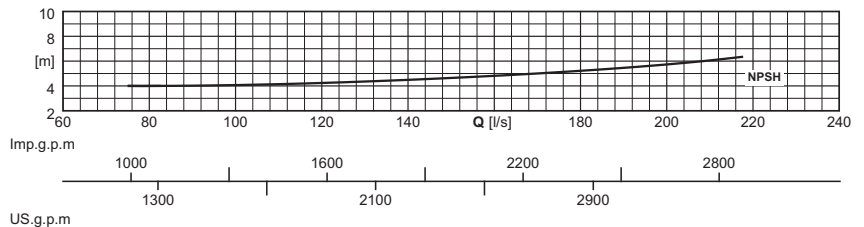
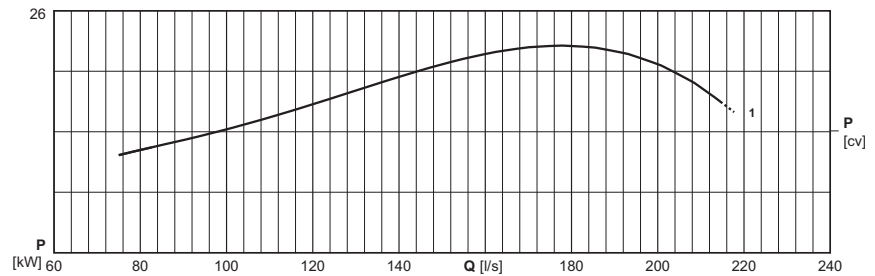
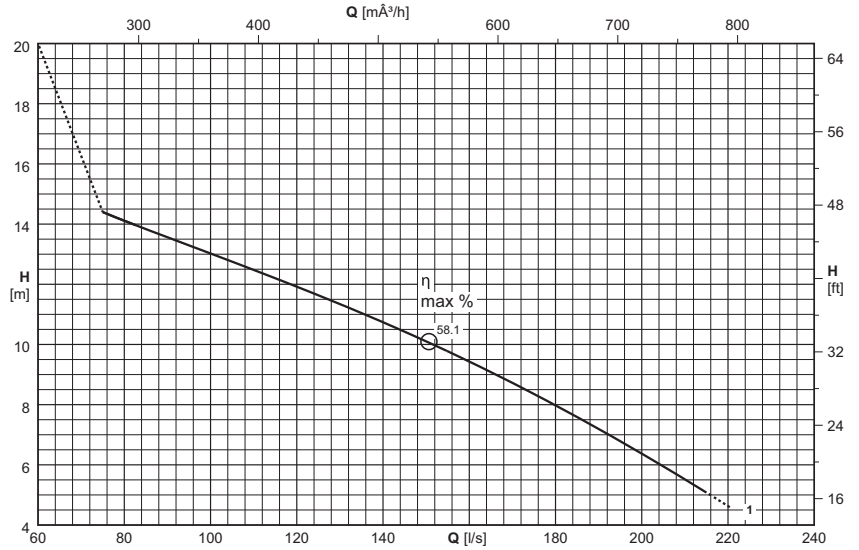

(1) = n°. of cables x (n°. of wires each cable x size [mm<sup>2</sup>]) x cable length [m] - Cable NSSHÓU-J

Cable length exceeding 10 m on request

(1) = n. cables x (n° conductores por cable x sección [mm<sup>2</sup>]) x longitud cable [m] - Cable NSSHÓU-J

Longitud cable superior de 10 m opcional

(1) = n°. cavi x (n°. conduttori per cavo x sezione [mm<sup>2</sup>]) x lunghezza cavo [m] - Cavo NSSHÓU-J

Lunghezza cavo superiore a 10 m - su richiesta

Electric pump type <i>Electrobomba tipo</i> <b>Elettropompa tipo</b>	Curve <i>Curva</i> <b>Curva</b>	Motor power <i>Potencia motor</i> <b>Potenza motore</b>	Capacity <i>Caudal</i> <b>Portata</b>														
			[l/s]	0	80	90	100	125	150	175	200						
		P <sub>2</sub>	[m <sup>3</sup> /h]	0	288	324	360	450	540	630	720						
	(N°)	[kW]	Head <i>Altura de carga</i> <b>Prevalenza</b>														
KSD200NL+026042N3	1	26	[m]	18,9	14,1	13,6	13	11,6	10,1	8,4	6,4						
NPSH <sub>R</sub>			[m]		4	4	4,1	4,3	4,6	5,1	5,7						

P<sub>2</sub> = Power rated by the motor

Performance tolerance as per:  
UNI/ISO 9906 Grade 3B

For motor performances specification see page "motor features"

For the accessories specification see page "Accessories"

The impellers will be trimmed to meet the duty point

P<sub>2</sub> = Potencia suministrada por el motor

Tolerancias sobre las prestaciones según normas:  
UNI/ISO 9906 Nivel 3B

Para las características de los motores ver página "Características motores"

Para los accesorios ver página "Accessories"

Los rodetes de la bomba son torneados para obtener el punto de trabajo requiendo.

P<sub>2</sub> = Potenza resa dal motore

Tolleranze sulle prestazioni secondo norme:  
UNI/ISO 9906 Grado 3B

Per caratteristiche motori vedere pagina "caratteristiche motori"

Per accessori vedere pagina accessori

Le giranti vengono tornite in modo da ottenere il punto di lavoro richiesto

(4)P

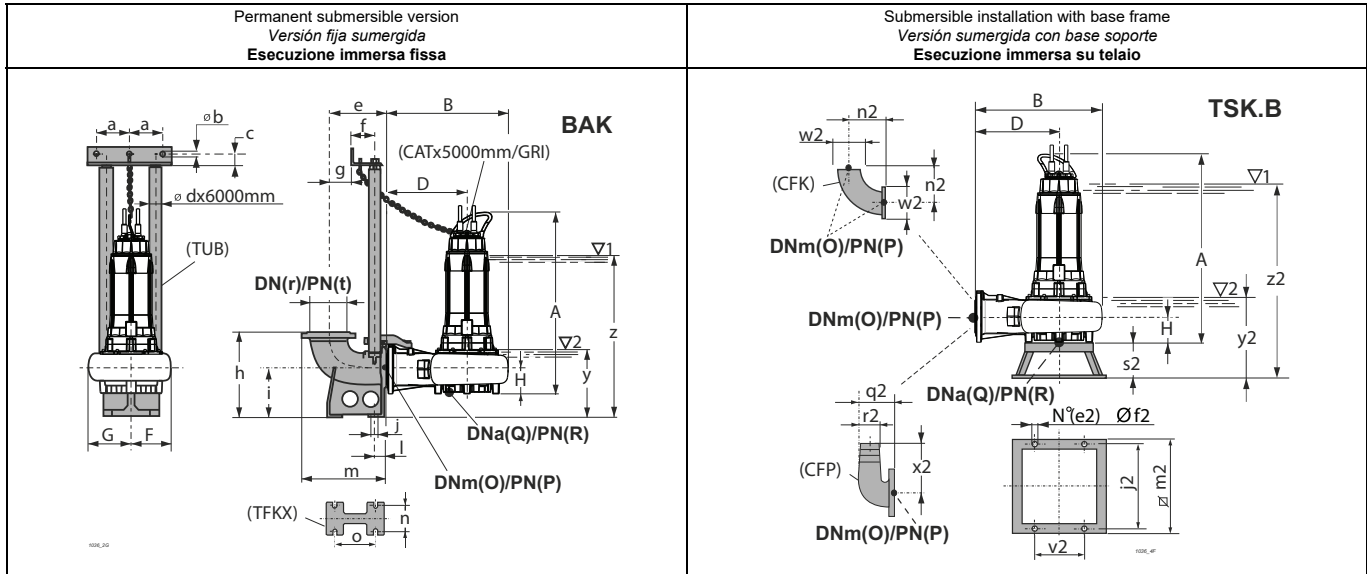

For fixed installation in a dry chamber - vertical (R)  
*Versión para cámara seca - vertical (R)*  
**Esecuzione per camera asciutta - verticale (R)**

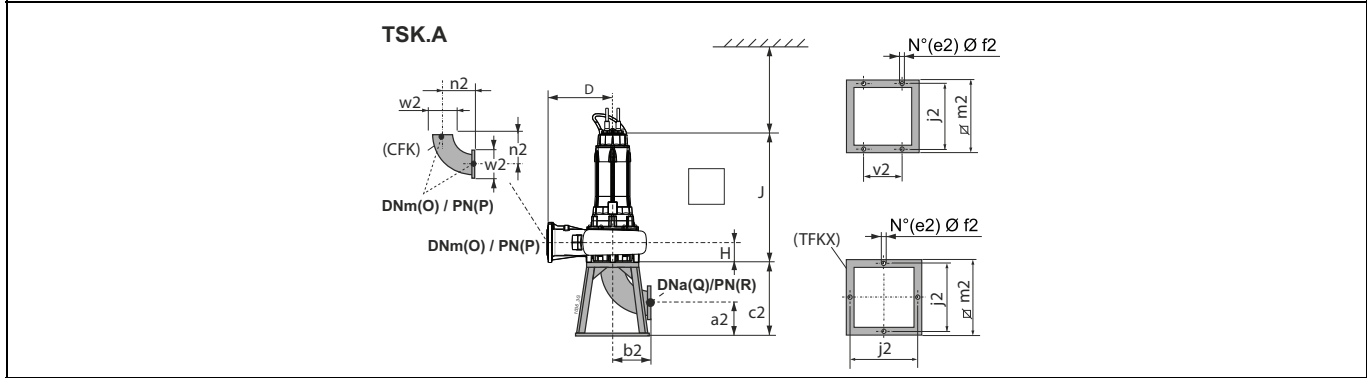

Type Tipo Tipo	Free passage Paso libre Passaggio Libero	Weight Peso Peso	[mm]													Accessories Accesorios Accessori		
			A	B	D	F	G	H	J	O	P	Q	R	BAK.	TSK.A	TSK.B		
KSD200NL+026042N3	Ø 100x110	402,53	1259	835	550	236	334	170	1104,5	200	16	200	16	N/M 3"	M	M		
<b>BAK.</b>	a	b	c	d	e	f	g	h	i	j	l	m	n	o	r	t	y	z
BAKN/M 3"	157,5	12,5	35	3"	425	117	220	595	345	24	80	623	250	380	250	10	528	1149
<b>TSK.A</b>	a2	b2	c2	e2	f2	j2	m2	n2	v2	w2								
TSKMA	290	310	600	4	22	600	650	310	-	340								
<b>TSK.B</b>	e2	f2	j2	m2	n2	q2	r2	s2	v2	w2	x2	y2	z2					
TSKMB	4	14	600	650	310	420	200	220	350	340	480	573	1194					

(3) z = Minimum submergence depth for motor without casing with continuous duty S1 (NPSHR permitting)  
y = Minimum submergence depth for motor without casing with intermittent duty S3 (NPSHR permitting)

(3) z = *Inmersión mínima para motor sin camisa en funcionamiento continuo S1 (compatiblemente con el NPSHR)*  
y = *Inmersión mínima para motor sin camisa en funcionamiento intermitente S3 (compatiblemente con el NPSHR)*

(3) z = *Immersione minima per motore senza mantello in funzione continuo S1 compatibilmente con l'NPSHR*  
y = *Immersione minima con motore senza mantello in funzione intermitente S3 compatibilmente con l'NPSHR*

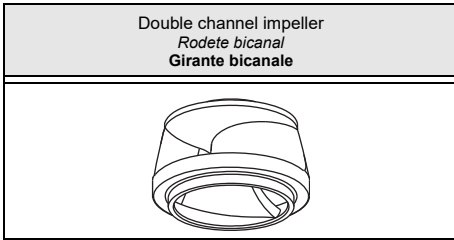

Type <i>Tipo</i> <b>Tipo</b>	KSD250P...62N3	KSD250P...62X3
Thermal probes <i>Sondas térmicas</i> <b>Sonde termiche</b>	Yes <i>Si</i> <b>Si</b>	Yes <i>Si</i> <b>Si</b>
Conductivity probe <i>Sonda de conductividad</i> <b>Sonda di conduttività</b>	Yes <i>Si</i> <b>Si</b>	Yes <i>Si</i> <b>Si</b>

Version cable (1)  
*Versión cable (1)*  
**Cavo Versione (1)**

Electric pump type <i>Electrobomba tipo</i> <b>Elettropompa tipo</b>	Power supply <i>Alimentación</i> <b>Alimentazione</b>	Auxiliary <i>Auxiliar</i> <b>Ausiliario</b>
KSD250PG+019562N3	2x(4x10)x10	1x(4x1,5)x10

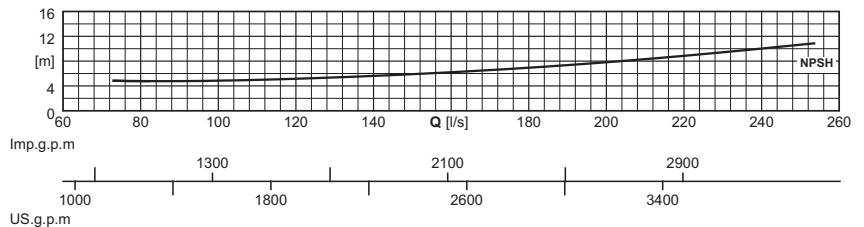
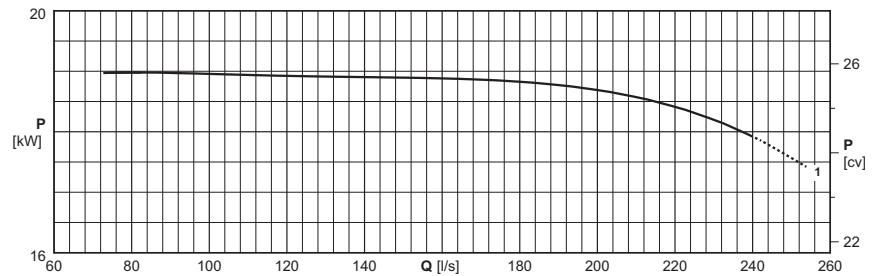
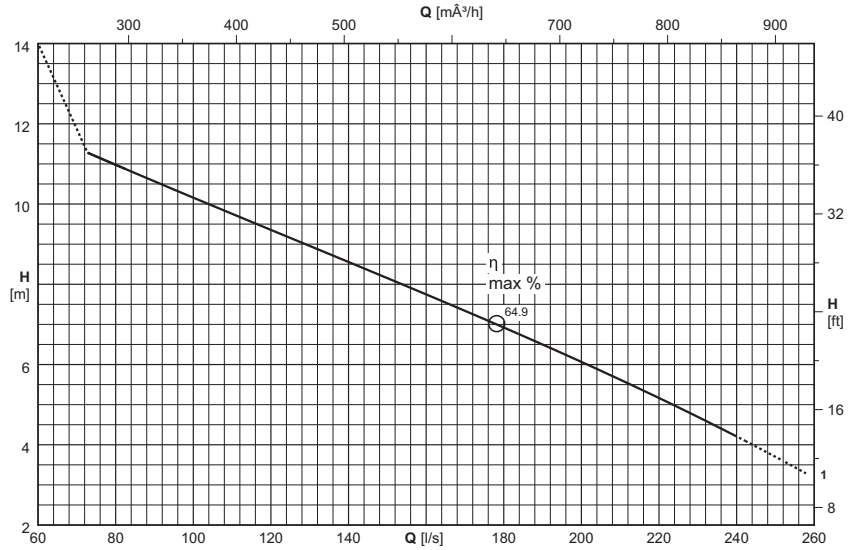

(1) = n°. of cables x (n°. of wires each cable x size [mm<sup>2</sup>]) x cable length [m] - Cable NSSHÓU-J

Cable length exceeding 10 m on request

(1) = n. cables x (n° conductores por cable x sección [mm<sup>2</sup>]) x longitud cable [m] - Cable NSSHÓU-J

Longitud cable superior de 10 m opcional

(1) = n°. cavi x (n°. conduttori per cavo x sezione [mm<sup>2</sup>]) x lunghezza cavo [m] - Cavo NSSHÓU-J

Lunghezza cavo superiore a 10 m - su richiesta

Electric pump type <i>Electrobomba tipo</i> <b>Elettropompa tipo</b>	Curve <i>Curva</i> <b>Curva</b>	Motor power <i>Potencia motor</i> <b>Potenza motore</b>	Capacity <i>Caudal</i> <b>Portata</b>														
			[l/s]	0	80	90	100	125	150	175	200	225	250				
		P <sub>2</sub>	[m <sup>3</sup> /h]	0	288	324	360	450	540	630	720	810	900				
	(N°)	[kW]	Head <i>Altura de carga</i> <b>Prevalenza</b>														
			[m]	13,8	11	10,6	10,2	9,2	8,2	7,1	6,1	4,9	3,7				
	NPSH <sub>R</sub>		[m]		4,8	4,8	4,8	5,3	5,9	6,7	7,8	9,1	10,6				
KSD250PG+019562N3	1	19,5	[m]	13,8	11	10,6	10,2	9,2	8,2	7,1	6,1	4,9	3,7				
	NPSH <sub>R</sub>		[m]		4,8	4,8	4,8	5,3	5,9	6,7	7,8	9,1	10,6				

P<sub>2</sub> = Power rated by the motor

Performance tolerance as per:

UNI/ISO 9906 Grade 3B

For motor performances specification see page "motor features"

For the accessories specification see page "Accessories"

The impellers will be trimmed to meet the duty point

P<sub>2</sub> = Potencia suministrada por el motor

Tolerancias sobre las prestaciones según normas:

UNI/ISO 9906 Nivel 3B

Para las características de los motores ver página "Características motores"

Para los accesorios ver página "Accessories"

Los rodetes de la bomba son torneados para obtener el punto de trabajo requiendo.

P<sub>2</sub> = Potenza resa dal motore

Tolleranze sulle prestazioni secondo norme:

UNI/ISO 9906 Grado 3B

Per caratteristiche motori vedere pagina "caratteristiche motori"

Per accessori vedere pagina accessori

Le giranti vengono tornite in modo da ottenere il punto di lavoro richiesto

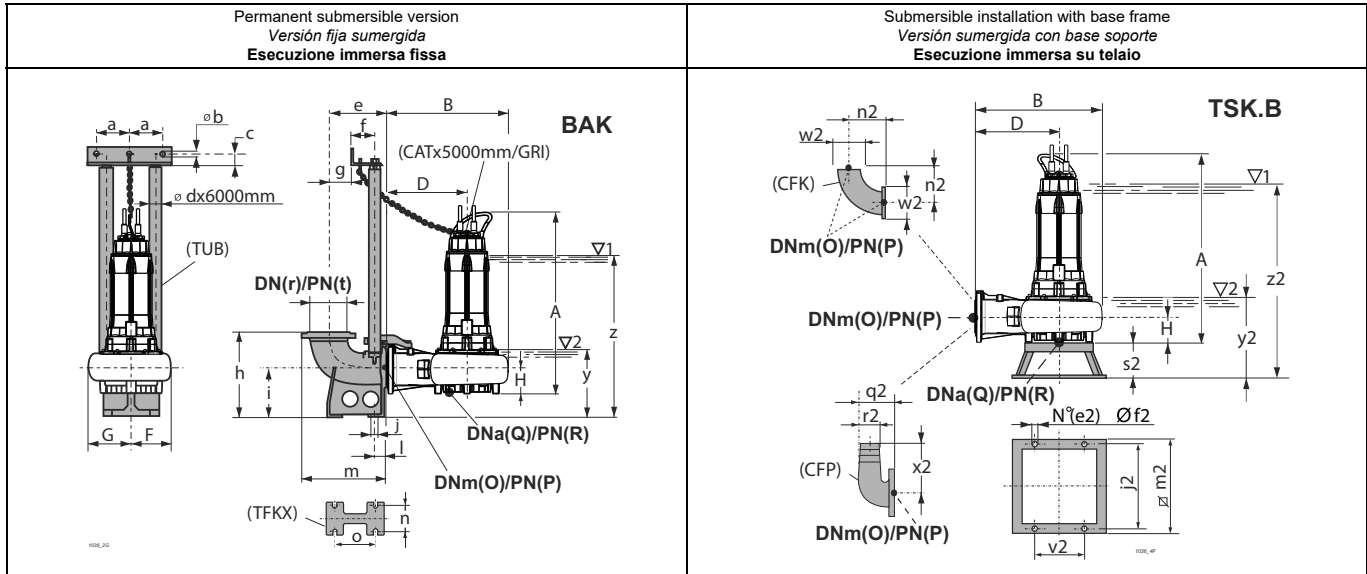

For fixed installation in a dry chamber - vertical (R)  
 Versión para cámara seca - vertical (R)  
 Esecuzione per camera asciutta - verticale (R)

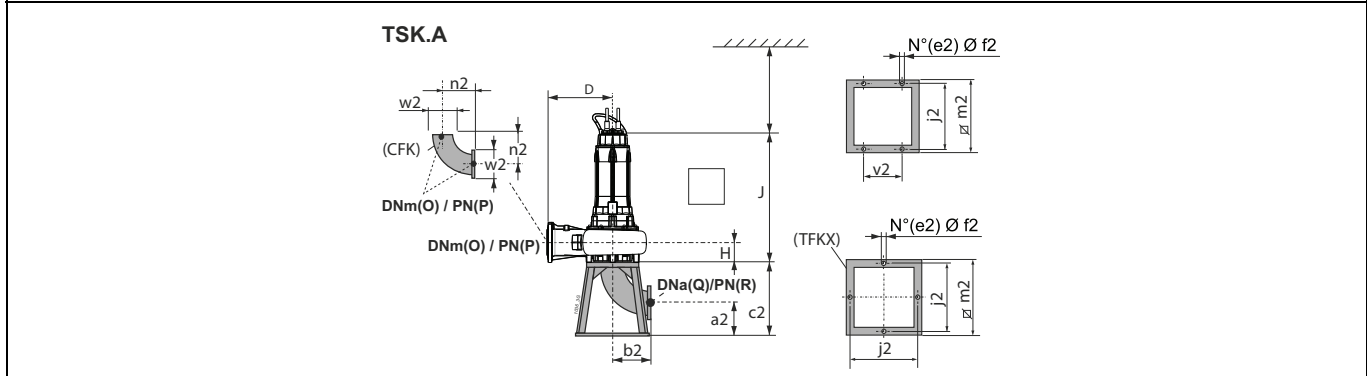

Type Tipo Tipo	Free passage Paso libre Passaggio Libero	Weight Peso Peso	[mm]													Accessories Accesorios Accessori		
			A	B	D	F	G	H	J	O	P	Q	R	BAK.	TSK.A	TSK.B		
KSD250PG+019562N3	Ø 115x130	521,43	1305	843	500	282	404	200	1150,5	250	10	250	10	300/250 3"	250	250		
<b>BAK.</b>	a	b	c	d	e	f	g	h	i	j	l	m	n	o	r	t	y	z
BAK300/250 3"	157,5	12,5	35	3"	450	117	245	700	400	24	85	673	310	425	300	10	599	1220
<b>TSK.A</b>	a2	b2	c2	e2	f2	j2	m2	n2	v2	w2								
TSK250A	215	385	600	4	22	600	650	385	-	395								
<b>TSK.B</b>	e2	f2	j2	m2	n2	q2	r2	s2	v2	w2	x2	y2	z2					
TSK250B	4	14	600	650	385	525	250	220	350	395	575	619	1240					

(3) z = Minimum submergence depth for motor without casing with continuous duty S1 (NPSHR permitting)  
 y = Minimum submergence depth for motor without casing with intermittent duty S3 (NPSHR permitting)

(3) z = Inmersión mínima para motor sin camisa en funcionamiento continuo S1 (compatiblemente con el NPSHR)  
 y = Inmersión mínima para motor sin camisa en funcionamiento intermitente S3 (compatiblemente con el NPSHR)

(3) z = Immersione minima per motore senza mantello in funzione continuo S1 compatibilmente con l'NPSHR  
 y = Immersione minima con motore senza mantello in funzione intermitente S3 compatibilmente con l'NPSHR

The following are also available: Anchoring bolts, level regulators and Electric panels

Se ofrecen además: tirafondos; reguladores de nivel y cuadros eléctricos

Sono inoltre disponibili: tirafondi, regolatori di livello e quadri elettrici

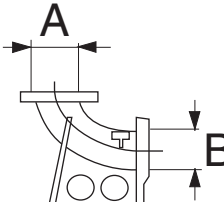
Duck-foot pedestal for automatic coupling (*) Base para acoplamiento automático (*) Piede di accoppiamento automatico (*)	Type Tipo Tipo	A		B		Weight Peso Peso [Kg]	Electric pump type Electrobomba tipo Elettropompa tipo							
		DN	UNI PN	DN	UNI PN		KSM100N	KSM150N	KSM200P	KSD200N	KSD250P			
	BAK100 2"	100	16	100	16	21	●	-	-	-	-			
	BAK300/250 3"	300	10	250	10	160	-	-	-	-	●			
	BAKM/I 3"	200	10	150	16	88	-	●	-	-	-			
	BAKN/M 3"	250	10	200	10	132	-	-	●	●	-			

(\*) = Complete with:

Pump coupling bracket (nodular cast iron)

Rail pipes anchor bracket (stainless steel)

Screw and nuts

(\*) = Con:

Abrazadera cuerpo de impulsión (fundición modular)

Soporte para tubos de guía (acero inoxidable)

Piezas menores

(\*) = Completo di:

Staffa corpo premente (ghisa sferoidale)

Staffa per tubi guida (acciaio inox)



Minuteria

Rail pipes (*) (dipped galvanized steel) Tubos guía (*) (acero galvanizado en caliente) Tubi guida (*) (acciaio zincato a caldo)	Type Tipo Tipo	Weight Peso Peso [Kg]	Electric pump type Electrobomba tipo Elettropompa tipo							
			KSM100N	KSM150N	KSM200P	KSD200N	KSD250P			
	TUB 2"	21	●	-	-	-	-			
	TUB 3"	51	-	●	●	●	●			

(\*) = On demand: stainless steel

(\*) = Opcional: acero inoxidable

(\*) = Su richiesta: acciaio inox

Chain and Shackle Kit (*) Kit Cadena y mosquetón (*) Kit Catena e Grillo (*)	Type Tipo Tipo	Max load Caudal máx Portata max [Kg]	Length Longitud Lunghezza [m]	Electric pump type Electrobomba tipo Elettropompa tipo							
				KSM100N	KSM150N	KSM200P	KSD200N	KSD250P			
<b>CAT</b>   <b>GRI</b> 	CAT D.14 / GRL D.16	2500	5	●	●	●	●	●			

(\*) = On demand: stainless steel

(\*) = Opcional: acero inoxidable

(\*) = Su richiesta: acciaio inox

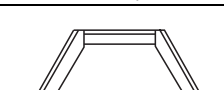
Base frame (dipped galvanized steel) Estructura de soporte (acero galvanizado en caliente) Telaio di sostegno (acciaio zincato a caldo)	Type Tipo Tipo	Weight Peso Peso [Kg]	Electric pump type Electrobomba tipo Elettropompa tipo							
			KSM100N	KSM150N	KSM200P	KSD200N	KSD250P			
	TSKMB	20	●	●	●	●	-			
	TSK250B	22	-	-	-	-	●			

Flanged hose connection (dipped galvanized steel) Curva con brida portatubo (acero galvanizado) Curva flangiata portagomma (acciaio zincato a caldo)	Type Tipo Tipo	Weight Peso Peso [Kg]	Electric pump type Electrobomba tipo Elettropompa tipo							
			KSM100N	KSM150N	KSM200P	KSD200N	KSD250P			
	CFP100	9	●	-	-	-	-			
	CFP150	18	-	●	-	-	-			
	CFP200	30	-	-	●	●	-			
	CFP250	51	-	-	-	-	●			

Base frame (dipped galvanized steel) <i>Estructura de soporte (acero galvanizado en caliente)</i> Telaio di sostegno (acciaio zincato a caldo)	Type Tipo Tipo	A		B		Weight Peso Peso [Kg]	Electric pump type <i>Electrobomba tipo</i> Elettropompa tipo							
		DN	UNI PN	DN	UNI PN		KSM100N	KSM150N	KSM200P	KSD200N	KSD250P			
	TSKIA	150	16	150	16	50	●	●	-	-	-			
	TSKMA	200	10	200	10	70	-	-	●	●	-			
	TSK250A	250	10	250	10	85	-	-	-	-	●			

(\*) = Fixed installation in a dry chamber

(\*) = Versión para cámara seca

(\*) = Esecuzione per camera asciutta

Flanged elbow (dipped galvanized steel) <i>Curva embridada (acero galvanizado)</i> Curva flangiata (acciaio zincato a caldo)	Type Tipo Tipo	A		B		Weight Peso Peso [Kg]	Electric pump type <i>Electrobomba tipo</i> Elettropompa tipo							
		DN	UNI PN	DN	UNI PN		KSM100N	KSM150N	KSM200P	KSD200N	KSD250P			
	CFK100	100	16	100	16	12	●	-	-	-	-			
	CFK150	150	16	150	16	25,5	-	●	-	-	-			
	CFK200	200	10	200	10	31	-	-	●	●	-			
	CFK250	250	10	250	10	43,5	-	-	-	-	●			

60 Hz motor features (\*N/X)  
Características motores a 60 Hz (\*N/X)  
Caratteristiche motori a 60 Hz (\*N/X)

Poles Polos Poli	Motor type Motor tipo Motore tipo	Motor power Potencia motor Potenza motore		Absorption Consumo Assorbimento	Direct starting Arranque directo Avviamento diretto	Direct starting2 Arranque directo2 Avviamento diretto2		Starts / hour max Máx. arranques/hora Max avviamenti/ora	Degree of intermittence Grado de intermitencia Grado di intermittenza
		P <sub>1</sub>	P <sub>2</sub>	IN (460V)		(Standard) (Estándar) (Standard)			
		[kW]		[A]		I <sub>S</sub> /I <sub>N</sub>	Direct Directo Diretto		
6	KC01106..N180..	12,35	11	21,4	6,2	●	●	15	-
	KC01506..N180..	16,67	15	29,5	6,9	●	●	10	-
	KC01956..P200..	21,2	19,5	35,4	6,3	●	●	10	-
4	KC02304..N180..	25	23	37,4	5,8	●	●	10	-
	KC02604..N180..	28	26	41,5	5,1	●	●	10	-

\*N = Standard version

\*X = Explosion-proof version

P<sub>1</sub> = Power absorbed by the motor

P<sub>2</sub> = Power rated by the motor

I<sub>N</sub> = Rated current

I<sub>S</sub> = Starting current

- The electric pumps are suitable for S1 continuous service with submersed motor and for S3 intermittent service (see relative degrees of intermittence in the table) with non-submersed motor.

S3 service stands for intermittent service consisting of 10 minute equal cycles of which the previous table indicates the minutes of the cycle during which the motor may operate (eg. : S3 = 25% operation consists of a repetitive sequence of 2,5 minutes operation and 7,5 minutes at a standstill). See standard CEI EN 60034-1

The electric pump performances are obtained by using a 460V and 440V / 60Hz power supply for the motors. To use a 380V, 230V or 220V / 60Hz power rating:

- multiply the head by 0,95 when equal flow rates are involved
- pump efficiency remains practically unchanged when the flow rate is equal
- the power absorbed by the pump must be calculated again accordingly.

Other voltages on request.

\*N = Versión estándar

\*X = Versión antideflagrante

P<sub>1</sub> = Potencia absorbida motor

P<sub>2</sub> = Potencia suministrada por el motor

I<sub>N</sub> = Potencia suministrada motor

I<sub>S</sub> = Corriente de arranque

- Las electrobombas pueden funcionar en servicio continuo S1 con motor sumergido, en servicio intermitente S3 (ver relativos grados de intermitencia en la tabla) con motor no sumergido.

El servicio S3 indica un funcionamiento intermitente con ciclos iguales de 10 minutos de los que se señalan los minutos del ciclo en el que el motor puede funcionar (Ej.: S3 = 25% el funcionamiento está compuesto de una secuencia repetitiva de 2,5 min. de funcionamiento y de 7,5 min. de parada). Ver norma CEI EN 60034-1.

Las prestaciones de las electrobombas se logran alimentando los motores a 460V y 440V / 60Hz. Para alimentación a 380V, 230V y 220V / 60Hz:

- con igual caudal multiplicar la altura de elevación por 0,95;
- con igual caudal el rendimiento de la bomba no sufre prácticamente cambios;
- consecuencia la potencia absorbida por la bomba.

Tensiones distintas bajo pedido.

\*N = Versione standard

\*X = Versione antideflagrante

P<sub>1</sub> = Potenza assorbita motore

P<sub>2</sub> = Potenza resa dal motore

I<sub>N</sub> = Corrente nominale

I<sub>S</sub> = Corrente di avviamento

- Le elettropompe sono atte a funzionare in servizio continuo S1 con motore immerso, in servizio intermittente S3 con motore non immerso (vedi relativi gradi di intermittenza nella tabella).

Il servizio S3 sta ad indicare un funzionamento intermittente composto da cicli tutti uguali di 10 minuti di cui si indicano i minuti del ciclo in cui il motore può funzionare (Es. : S3 = 25% il funzionamento è composto da una sequenza ripetitiva di 2,5 minuti di funzionamento e di 7,5 minuti di sosta). Vedi norma CEI EN 60034-1.

Le prestazioni delle elettropompe sono ottenute alimentando i motori a 460V e 440V / 60Hz. Per alimentazione a 380V, 230V e 220V / 60Hz:

- a pari portata moltiplicare la prevalenza per 0,95
- a pari portata il rendimento pompa resta praticamente inalterato
- la potenza assorbita dalla pompa deve essere ricalcolata di conseguenza.

Tensioni diverse su richiesta.





Performance ranges  
Campo de prestaciones  
Campi di prestazione

- KSM150R(N)**
- KSM250Z(N)**
- KSM250R(N)**
- KSD300Z(N)**
- KSD300R(N)**
- KSD350R(N)**

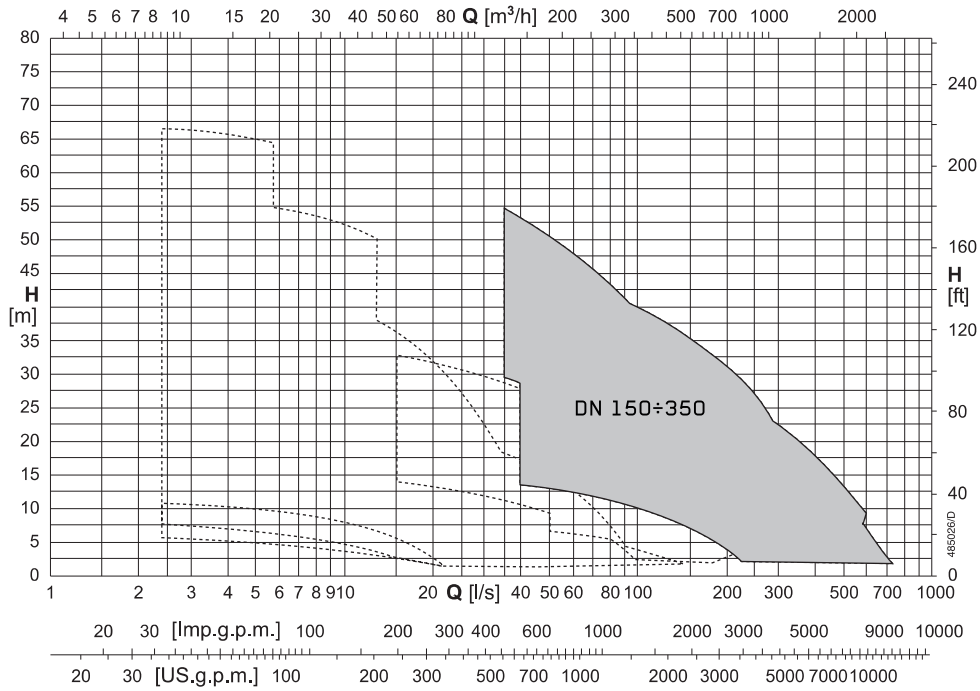

# K+

## DN 150÷350



Electric pump coding  
Ejemplificación sigla electrobomba  
Esemplificazione sigla elettropompa

- KSM150R(N)
- KSM250Z(N)
- KSM250R(N)
- KSD300Z(N)
- KSD300R(N)
- KSD350R(N)

Motor code match  
En comun con sigla motor  
Comunanze con sigla motore

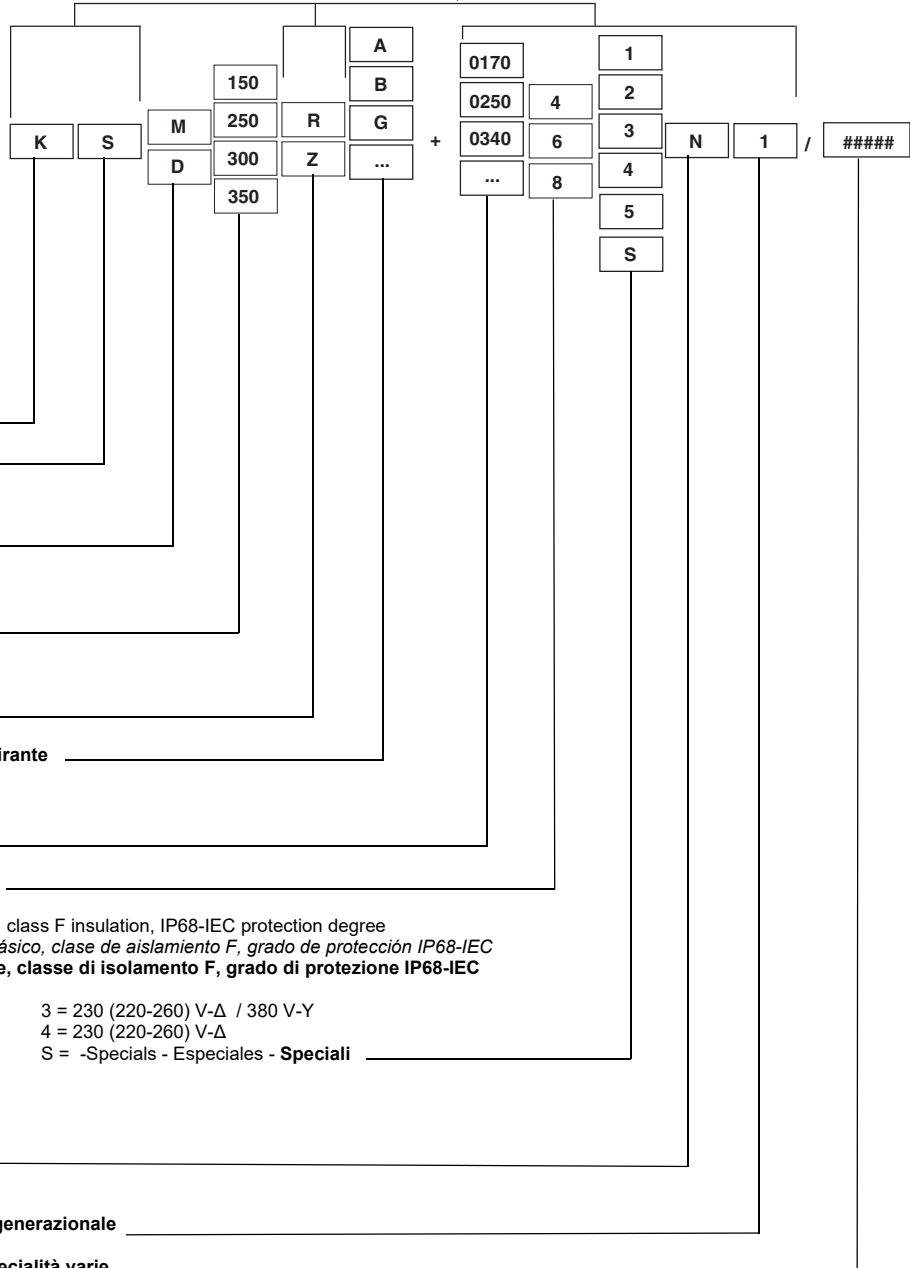

KSM150R(N)  
KSM250Z(N)  
KSM250R(N)  
KSD300Z(N)  
KSD300R(N)  
KSD350R(N)

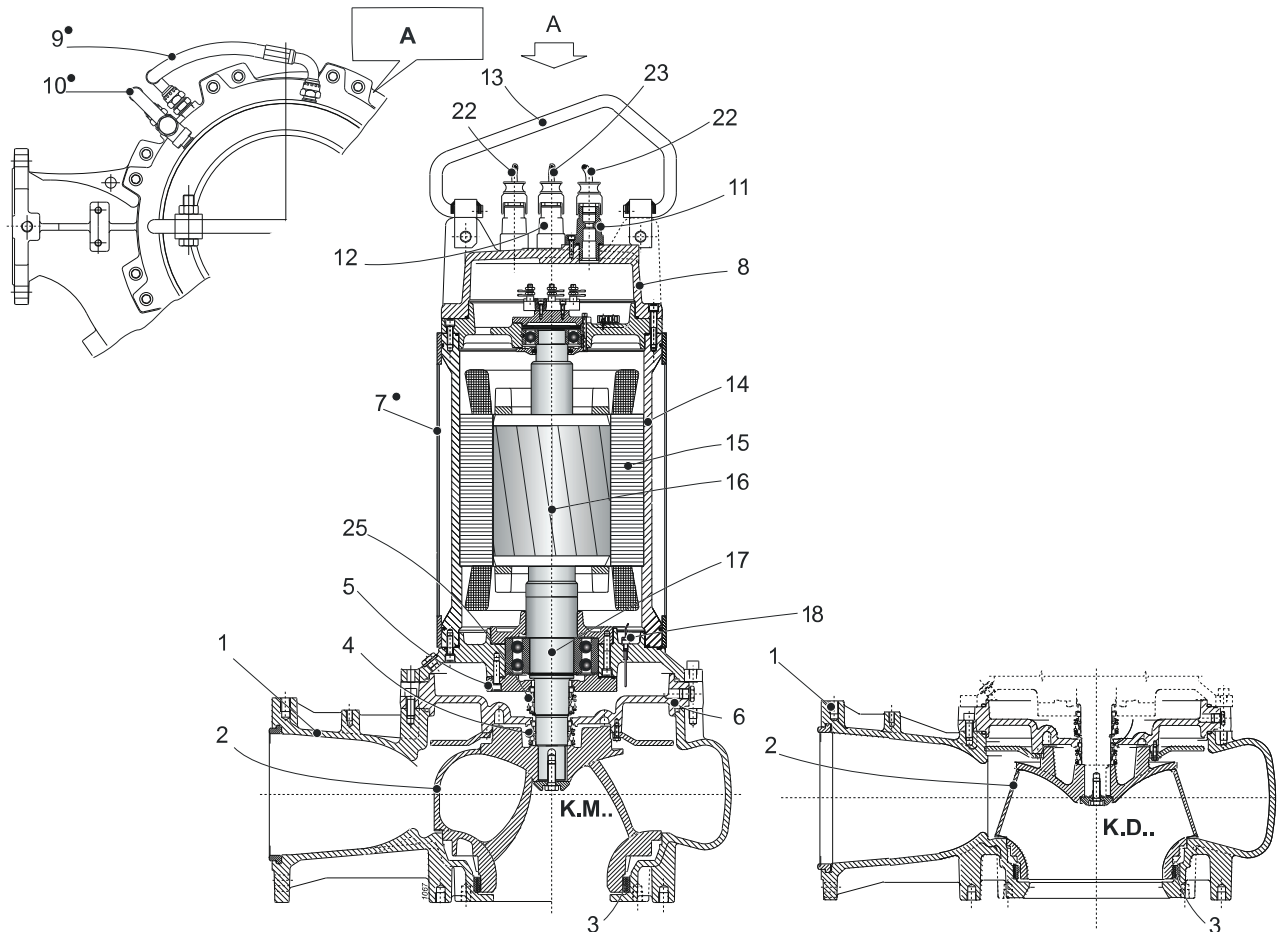

Pos.	Parts	Materials	Numero	Material	Nomenclatura	Materiale
1	Delivery body	Cast iron	Cuerpo impulsión	Hierro fundido	Corpo mandata	Ghisa grigia
2	Impeller	Cast iron	Rodete	Hierro fundido	Girante	Ghisa grigia
3	Ring impeller seat	Steel/Rubber	Anillo alojam. rodete	Acero/Goma	Anello sede girante	Acciaio/Gomma
4	Mechanical seal on pump side	Silicon carbide/silicon carbide	Cierre mecánico lado bomba	Carburo de silicio/ carburo de silicio	Tenuta meccanica lato pompa	Carburo di silicio/ carburo di silicio
5	Support bearing	Nodular cast iron	Soporte cojinete	Fundicion esferoidal	Supporto cuscinetto	Ghisa sferoidale
6	Oil box	Cast iron	Caja aceite	Hierro fundido	Scatola olio	Ghisa grigia
7	Cooling jacket	Stainless steel	Camisa	Acero inox	Mantello	Acciaio inox
8	Head cover	Cast iron	Tapa cabezal	Hierro fundido	Coperchio testata	Ghisa grigia
9 - 10	Cooling pipe	Stainless steel/PTFE	Tubo de refrigeración	Acero inox/PTFE	Tubo di raffreddamento	Acciaio inox/PTFE
11 - 12	Cable clamp	Cast iron	Sujeta-cable	Hierro fundido	Pressacavo	Ghisa grigia
13	Handle	Stainless steel	Manilla	Acero inox	Maniglia	Acciaio inox
14	Motor casing	Cast iron	Carcasa motor	Hierro fundido	Carcassa motore	Ghisa grigia
15	Stator	Electrical steel	Estátor	Chapa magnética	Statore	Lamierino magnetico
16	Rotor	Electrical steel	Rotor	Chapa magnética	Rotore	Lamierino magnetico
17	Shaft	Stainless steel	Eje	Acero inox	Albero	Acciaio inox
18	Conductivity probe	-	Sonda de conductividad	-	Sonda di conduttività	-
22	Round power cable	-	Cable redondo de alimentación	-	Cavo tondo di alimentazione	-
23	Round auxiliary cable	-	Cable redondo auxiliar	-	Cavo tondo ausiliario	-
25	Mechanical seal on motor side	Stainless steel/graphite	Cierre mecánico lado motor	Acero inox/grafito	Tenuta meccanica lato motore	Acciaio inox/grafite

• Cooling system components (Version .../R)  
Screws and nuts in stainless steel.

• Componentes sistema de refrigeración (Versión .../R)  
Tornillos y tuercas acero inox

• Componenti sistema di raffreddamento (Versione .../R)  
Viti e dadi in acciaio inox



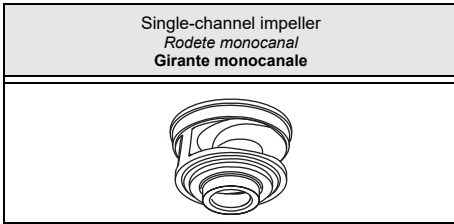

Type <i>Tipo</i> <b>Tipo</b>	KSM150R...+...62N1	
Thermal probes <i>Sondas térmicas</i> <b>Sonde termiche</b>	Yes <i>Si</i> <b>Si</b>	
Conductivity probe <i>Sonda de conductividad</i> <b>Sonda di conduttività</b>	Yes <i>Si</i> <b>Si</b>	

Version cable (1) <i>Versión cable (1)</i> <b>Cavo Versione (1)</b>		
Electric pump type <i>Electrobomba tipo</i> <b>Elettropompa tipo</b>	Power supply <i>Alimentación</i> <b>Alimentazione</b>	Auxiliary <i>Auxiliar</i> <b>Ausiliario</b>
KSM150RA+034062N1	2x(4x10)x10	1x(5x1,5)x10

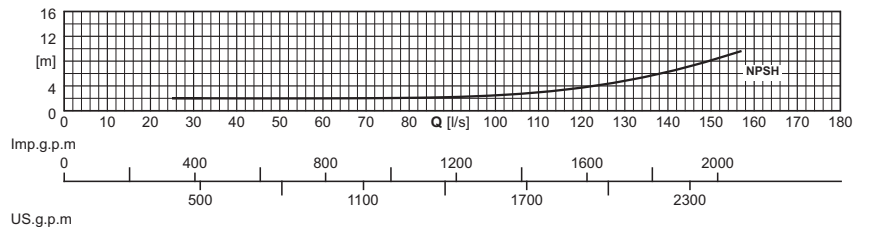
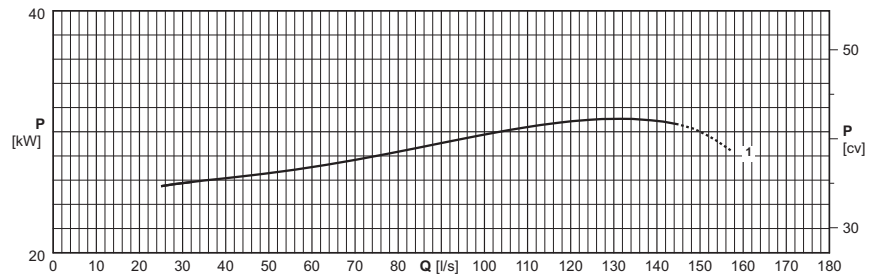
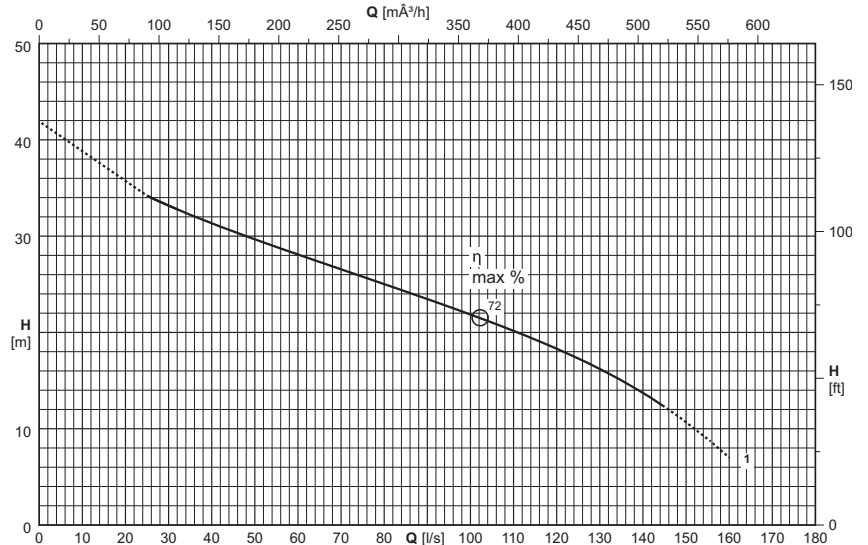

(1) = n°. of cables x (n°. of wires each cable x size [mm<sup>2</sup>]) x cable length [m] - Cable H07RN-F

Cable length exceeding 10 m on request

(1) = n. cables x (n° conductores por cable x sección [mm<sup>2</sup>]) x longitud cable [m] - Cable H07RN-F

Longitud cable superior de 10 m opcional

(1) = n°. cavi x (n°. conduttori per cavo x sezione [mm<sup>2</sup>]) x lunghezza cavo [m] - Cavo H07RN-F

Lunghezza cavo superiore a 10 m - su richiesta

Electric pump type <i>Electrobomba tipo</i> <b>Elettropompa tipo</b>	Curve <i>Curva</i> <b>Curva</b>	Motor power <i>Potencia motor</i> <b>Potenza motore</b>	Capacity <i>Caudal</i> <b>Portata</b>																	
			[l/s]	0	30	35	40	45	50	60	70	80	90	100	125	150				
	(N°)	[kW]	P <sub>2</sub>	[m <sup>3</sup> /h]	0	108	126	144	162	180	216	252	288	324	360	450	540			
					Head <i>Altura de carga</i> <b>Prevalenza</b>															
KSM150RA+034062N1	1	34	[m]	[m]	41,9	33,2	32,2	31,3	30,5	29,7	28,1	26,6	25	23,5	21,9	17,3	10,6			
NPSH <sub>R</sub>				[m]		2	2	2	2	2	2	2	2,1	2,2	2,5	4,2	8,1			

P<sub>2</sub> = Power rated by the motor

Performance tolerance as per:  
UNI/ISO 9906 Grade 3B

(2) For models in the explosion-proof version KSM150R(X)

For motor performances specification see page "motor features"

For the accessories specification see page "Accessories"

P<sub>2</sub> = Potencia suministrada por el motor

Tolerancias sobre las prestaciones según normas:  
UNI/ISO 9906 Nivel 3B

(2) Para los modelos en versión antideflagrante KSM150R(X)

Para las características de los motores ver página "Características motores"

Para los accesorios ver página "Accessories"

P<sub>2</sub> = Potenza resa dal motore

Tolleranze sulle prestazioni secondo norme:  
UNI/ISO 9906 Grado 3B

(2) Versione antideflagrante vedere KSM150R(X)

Per caratteristiche motori vedere pagina "caratteristiche motori"

Per accessori vedere pagina accessori

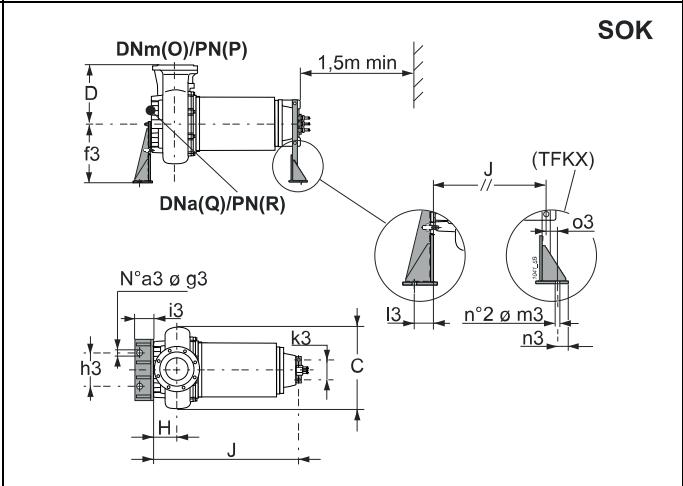
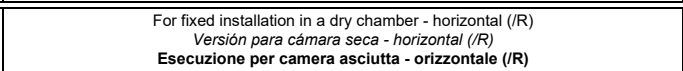
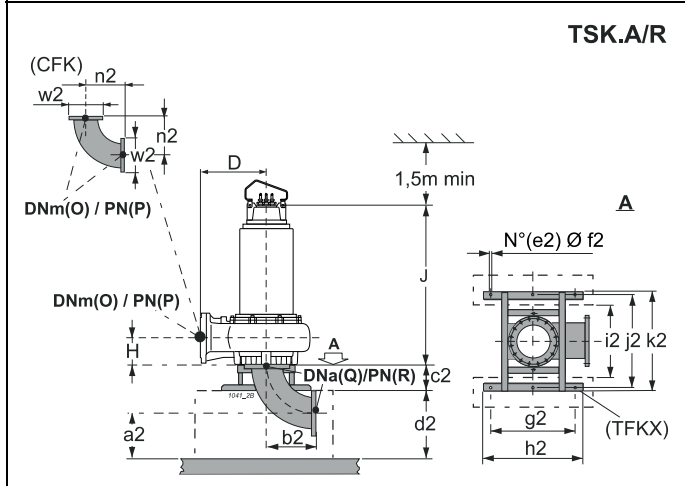
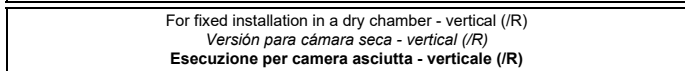
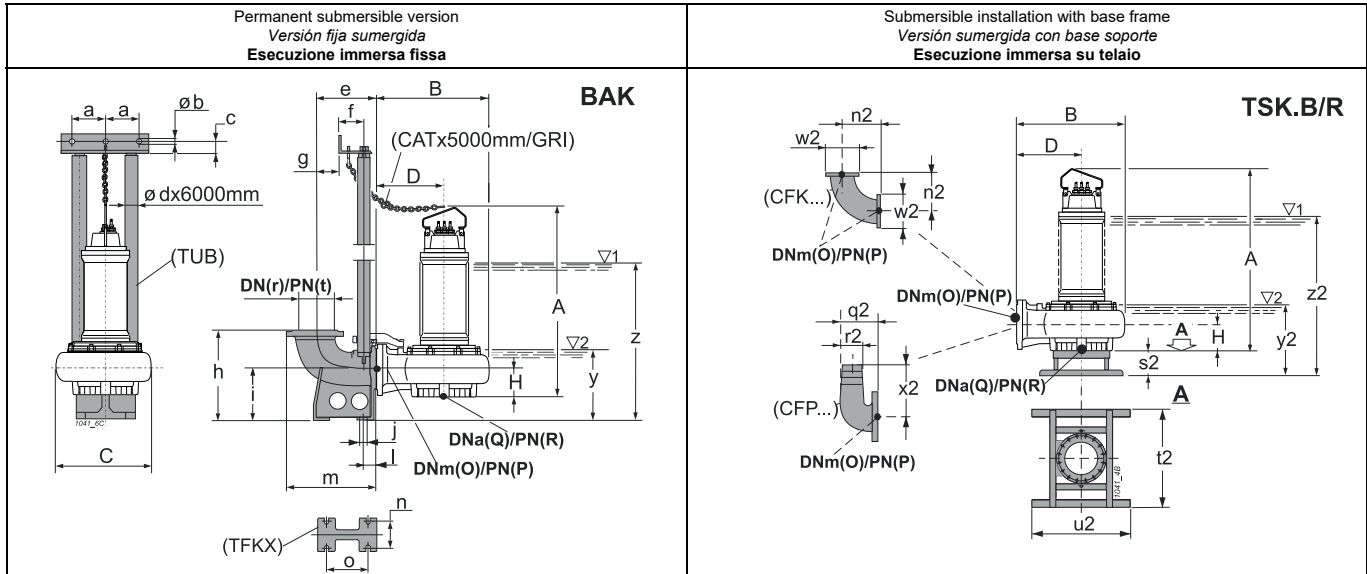

Type Tipo Tipo	Free passage Paso libre Passaggio Libero	Weight Peso Peso	[mm]										Accessories Accesorios Accessori					
			A	B	C	D	H	J	O	P	Q	R	BAK.	SOK.	TSK.A/R	TSK.B/R		
KSM150RA+034062N1	Ø 102	723	1559,5	825	670	500	195	-	150	16	150	16	M/I 3"	-	-	150		
KSM150RA+034062N1/R	Ø 102	736	1559,5	825	670	500	195	1282	150	16	150	16	M/I 3"	150-200	150	-		
<b>BAK.</b>	a	b	c	d	e	f	g	h	i	j	l	m	n	o	r	t	y	z
BAKM/I 3"	157,5	12,5	35	3"	385	117	180	540	290	24	80	555	210	280	200	10	445	1190
<b>SOK.</b>	a3	f3	g3	h3	i3	k3	l3	m3	n3	o3								
SOK150-200	3	530	22	335	160	270	100	22	40	85								
<b>TSK.A/R</b>	a2	b2	c2	d2	e2	f2	g2	h2	i2	j2	k2	n2	w2					
TSK150A/R	285	395	280	400	6	22	850	1000	740	935	1000	395	285					
<b>TSK.B/R</b>	n2	q2	r2	s2	t2	u2	w2	x2	y2	z2								
TSK150B/R	395	315	150	280	1000	1000	285	380	630	1375								

(3) z = Minimum submergence depth for motor without casing with continuous duty S1 (NPSHR permitting)  
y = Minimum submergence depth for motor without casing with intermittent duty S3 (NPSHR permitting)

(3) z = Inmersión mínima para motor sin camisa en funcionamiento continuo S1 (compatiblemente con el NPSHR)  
y = Inmersión mínima para motor sin camisa en funcionamiento intermitente S3 (compatiblemente con el NPSHR)

(3) z = Immersione minima per motore senza mantello in funzione continuo S1 compatibilmente con l'NPSHR  
y = Immersione minima con motore senza mantello in funzione intermitente S3 compatibilmente con l'NPSHR

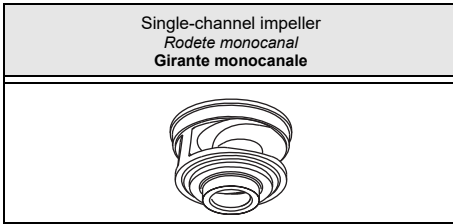

Type <i>Tipo</i> Tipo	KSM150R...+...42N1	
Thermal probes <i>Sondas térmicas</i> Sonde termiche	Yes <i>Si</i> Si	
Conductivity probe <i>Sonda de conductividad</i> Sonda di conduttività	Yes <i>Si</i> Si	

Version cable (1) <i>Versión cable (1)</i> Cavo Versione (1)		
Electric pump type <i>Electrobomba tipo</i> Elettropompa tipo	Power supply <i>Alimentación</i> Alimentazione	Auxiliary <i>Auxiliar</i> Ausiliario
KSM150RN+042042N1	2x(4x10)x10	1x(5x1,5)x10
KSM150RM+051042N1	2x(4x10)x10	1x(5x1,5)x10
KSM150RH+062042N1	2x(4x16)x10	1x(5x1,5)x10

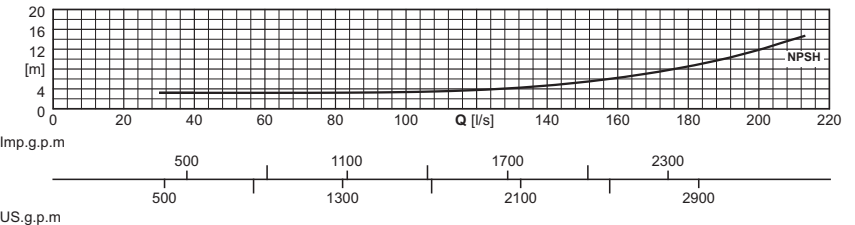
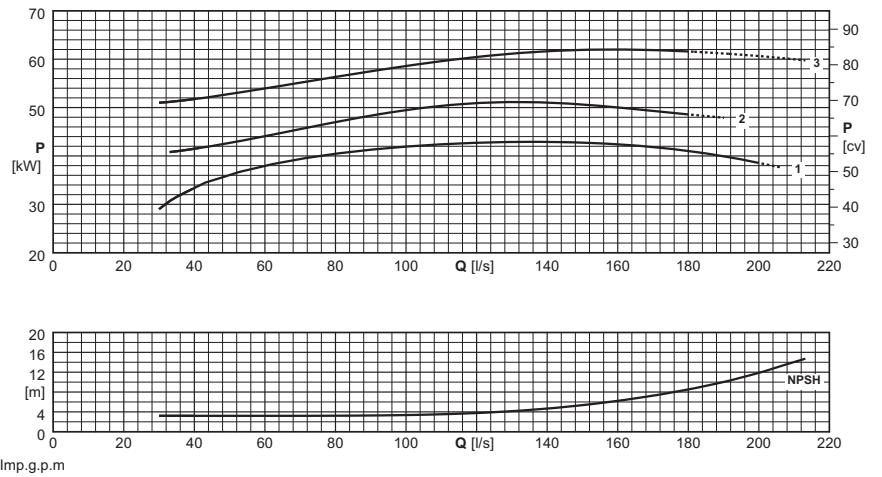
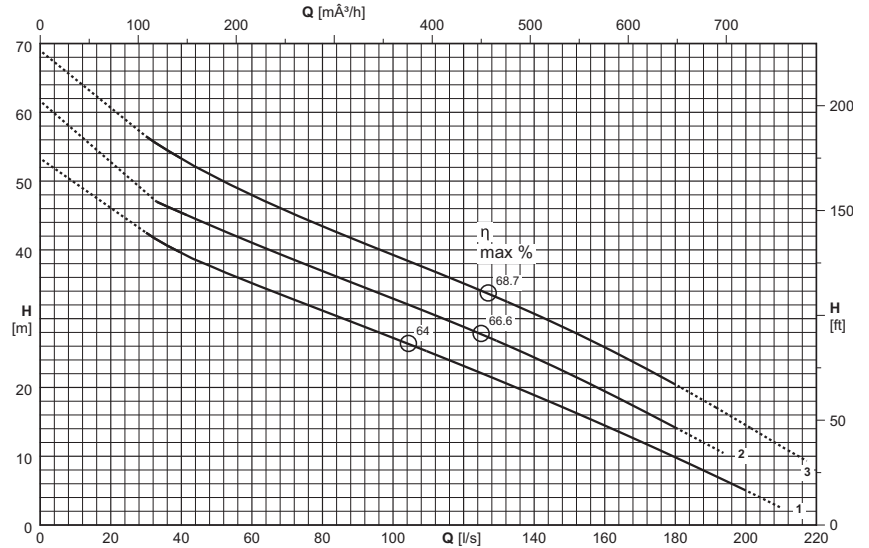

(1) = n°. of cables x (n°. of wires each cable x size [mm<sup>2</sup>]) x cable length [m] - Cable H07RN-F  
Cable length exceeding 10 m on request

(1) = n. cables x (n° conductores por cable x sección [mm<sup>2</sup>]) x longitud cable [m] - Cable H07RN-F  
Longitud cable superior de 10 m opcional

(1) = n°. cavi x (n°. conduttori per cavo x sezione [mm<sup>2</sup>]) x lunghezza cavo [m] - Cavo H07RN-F  
Lunghezza cavo superiore a 10 m - su richiesta

Electric pump type <i>Electrobomba tipo</i> Elettropompa tipo	Curve <i>Curva</i> Curva	Motor power <i>Potencia motor</i> Potenza motore	Capacity <i>Caudal</i> Portata																	
			[l/s]	0	35	40	45	50	60	70	80	90	100	125	150	175	200			
			P <sub>2</sub>	[m <sup>3</sup> /h]	0	126	144	162	180	216	252	288	324	360	450	540	630	720		
			(N°)	[kW]	Head <i>Altura de carga</i> Prevalenza															
			[m]	[m]	53,3	41	39,6	38,4	37,3	35,2	33,2	31,2	29,2	27,2	22,1	16,7	11	5		
KSM150RN+042042N1	1	42	[m]	[m]	61,6	46,5	45,4	44,3	43,2	41	39	36,9	34,9	32,9	27,7	22	15,5			
KSM150RM+051042N1	2	51	[m]	[m]	69	54,9	53,3	51,9	50,5	48	45,6	43,4	41,3	39,3	34	28,3	21,8	14,5		
KSM150RH+062042N1	3	62	[m]	[m]		3,2	3,2	3,2	3,2	3,2	3,2	3,2	3,3	3,4	4	5,4	7,9	11,9		
NPSH <sub>R</sub>			[m]	[m]																

P<sub>2</sub> = Power rated by the motor

Performance tolerance as per:  
UNI/ISO 9906 Grade 3B

(2) For models in the explosion-proof version KSM150R(X)  
For motor performances specification see page "motor features"

For the accessories specification see page "Accessories"

P<sub>2</sub> = Potencia suministrada por el motor

Tolerancias sobre las prestaciones según normas:  
UNI/ISO 9906 Nivel 3B

(2) Para los modelos en versión antideflagrante KSM150R(X)  
Para las características de los motores ver página "Características motores"

Para los accesorios ver página "Accessories"

P<sub>2</sub> = Potenza resa dal motore

Tolleranze sulle prestazioni secondo norme:  
UNI/ISO 9906 Grado 3B

(2) Versione antideflagrante vedere KSM150R(X)  
Per caratteristiche motori vedere pagina "caratteristiche motori"

Per accessori vedere pagina accessori

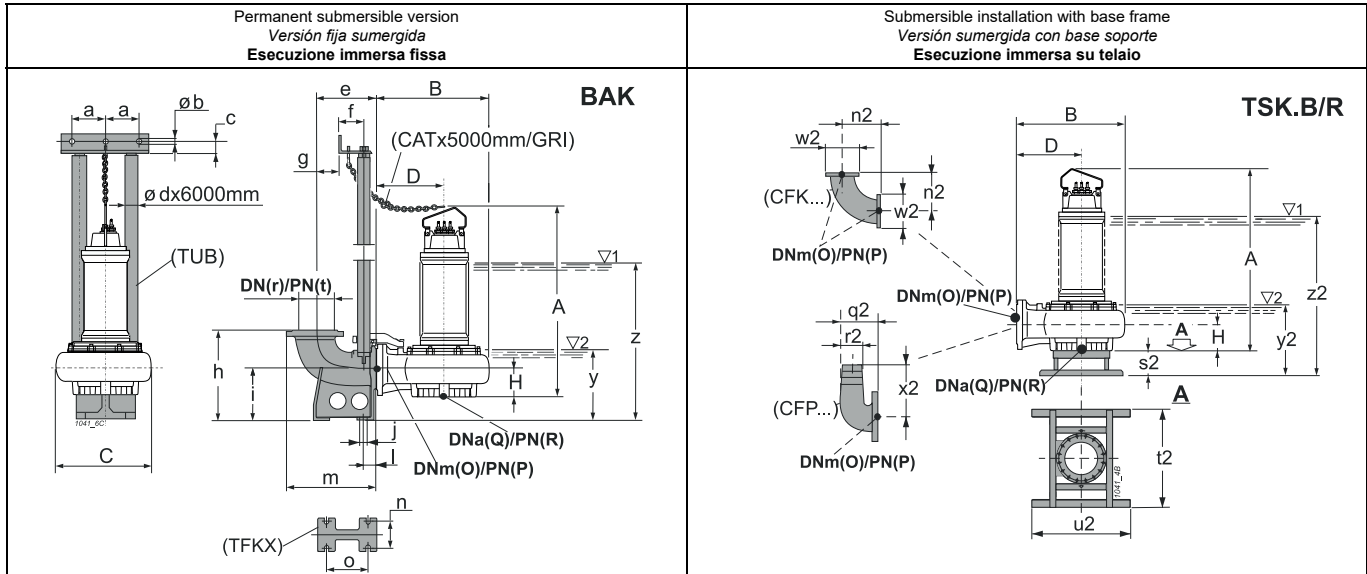

For fixed installation in a dry chamber - vertical (I/R)  
*Versión para cámara seca - vertical (I/R)*  
**Esecuzione per camera asciutta - verticale (I/R)**

For fixed installation in a dry chamber - horizontal (I/R)  
*Versión para cámara seca - horizontal (I/R)*  
**Esecuzione per camera asciutta - orizzontale (I/R)**

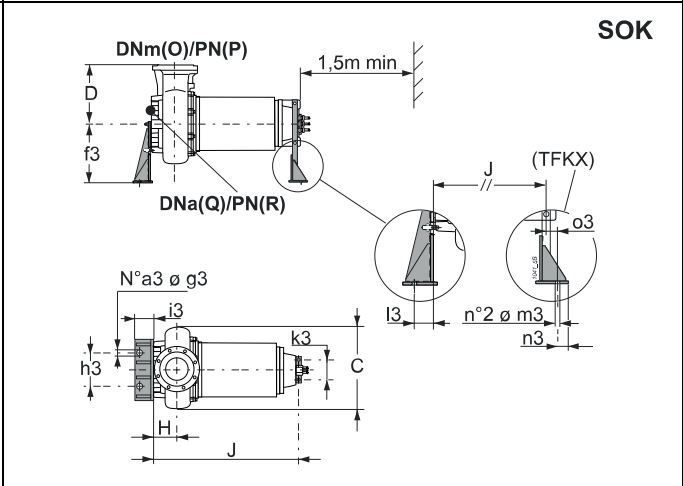
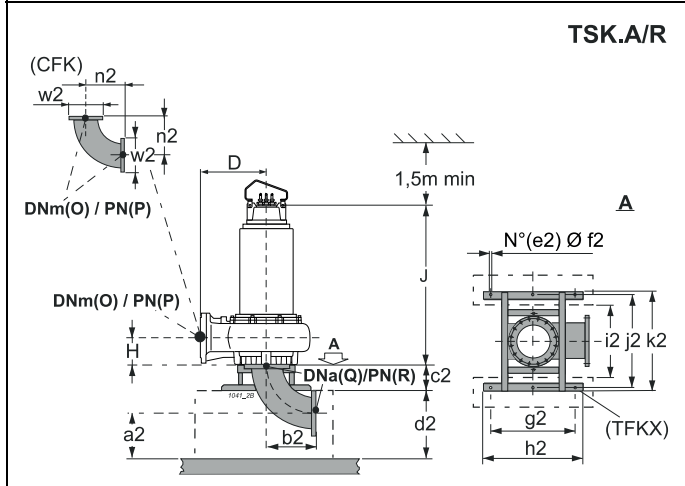

Type Tipo Tipo	Free passage Paso libre Passaggio Libero	Weight Peso Peso	[mm]										Accessories Accesorios Accessori			
			A	B	C	D	H	J	O	P	Q	R	BAK.	SOK.	TSK.A/R	TSK.B/R
KSM150RN+042042N1	Ø 102	671	1559,5	825	670	500	195	-	150	16	150	16	M/I 3"	-	-	150
KSM150RN+042042N1/R	Ø 102	671	1559,5	825	670	500	195	1282	150	16	150	16	M/I 3"	150-200	150	-
KSM150RM+051042N1	Ø 102	600	1559,5	825	670	500	195	-	150	16	150	16	M/I 3"	-	-	150
KSM150RM+051042N1/R	Ø 102	615	1559,5	825	670	500	195	1282	150	16	150	16	M/I 3"	150-200	150	-
KSM150RH+062042N1	Ø 102	807	1581,5	825	670	500	195	-	150	16	150	16	M/I 3"	-	-	150
KSM150RH+062042N1/R	Ø 102	827	1581,5	825	670	500	195	1294	150	16	150	16	M/I 3"	150-225	150	-

BAK.	a	b	c	d	e	f	g	h	i	j	l	m	n	o	r	t	y	z
BAKM/I 3"	157,5	12,5	35	3"	385	117	180	540	290	24	80	555	210	280	200	10	445	1190

SOK.	a3	f3	g3	h3	i3	k3	l3	m3	n3	o3
SOK150-200	3	530	22	335	160	270	100	22	40	85
SOK150-225	3	530	22	335	160	270	100	22	40	85

TSK.A/R	a2	b2	c2	d2	e2	f2	g2	h2	i2	j2	k2	n2	w2
TSK150A/R	285	395	280	400	6	22	850	1000	740	935	1000	395	285

TSK.B/R	n2	q2	r2	s2	t2	u2	w2	x2	y2	z2
TSK150B/R	395	315	150	280	1000	1000	285	380	630	1375

(3) z = Minimum submergence depth for motor without casing with continuous duty S1 (NPSHR permitting)  
y = Minimum submergence depth for motor without casing with intermittent duty S3 (NPSHR permitting)

(3) z = Inmersión mínima para motor sin camisa en funcionamiento continuo S1 (compatiblemente con el NPSHR)  
y = Inmersión mínima para motor sin camisa en funcionamiento intermitente S3 (compatiblemente con el NPSHR)

(3) z = Immersione minima per motore senza mantello in funzione continuo S1 compatibilmente con l'NPSHR  
y = Immersione minima con motore senza mantello in funzione intermittente S3 compatibilmente con l'NPSHR



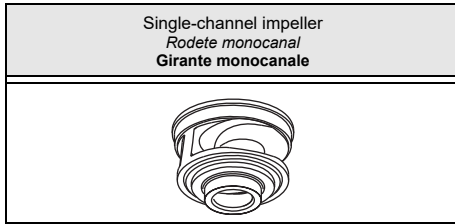

Type <i>Tipo</i> Tipo	KSM250Z...+...82N1	
Thermal probes <i>Sondas térmicas</i> Sonde termiche	Yes <i>Si</i> Si	
Conductivity probe <i>Sonda de conductividad</i> Sonda di conduttività	Yes <i>Si</i> Si	

Version cable (1) <i>Versión cable (1)</i> Cavo Versione (1)		
Electric pump type <i>Electrobomba tipo</i> Elettropompa tipo	Power supply <i>Alimentación</i> Alimentazione	Auxiliary <i>Auxiliar</i> Ausiliario
KSM250ZL+017082N1	2x(4x6)x10	1x(5x1,5)x10
KSM250ZG+025082N1	2x(4x16)x10	1x(4x1,5)x10
KSM250ZA+034082N1	2x(4x16)x10	1x(4x1,5)x10

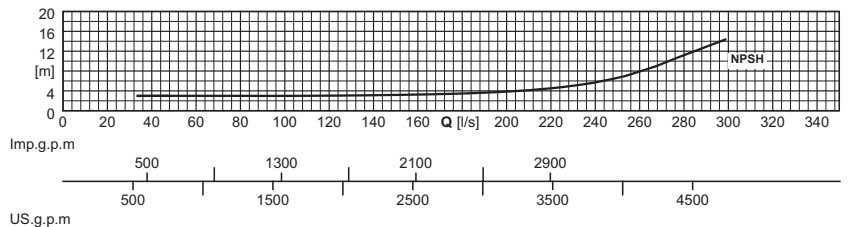
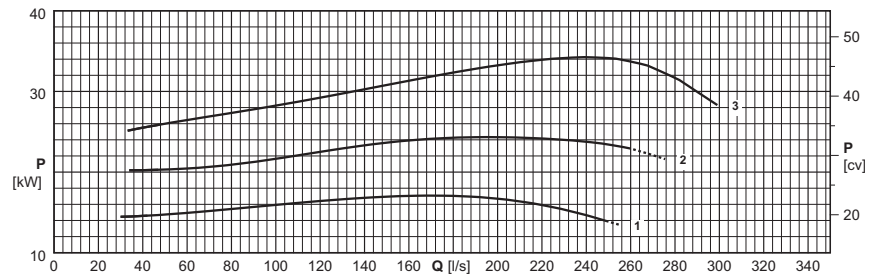
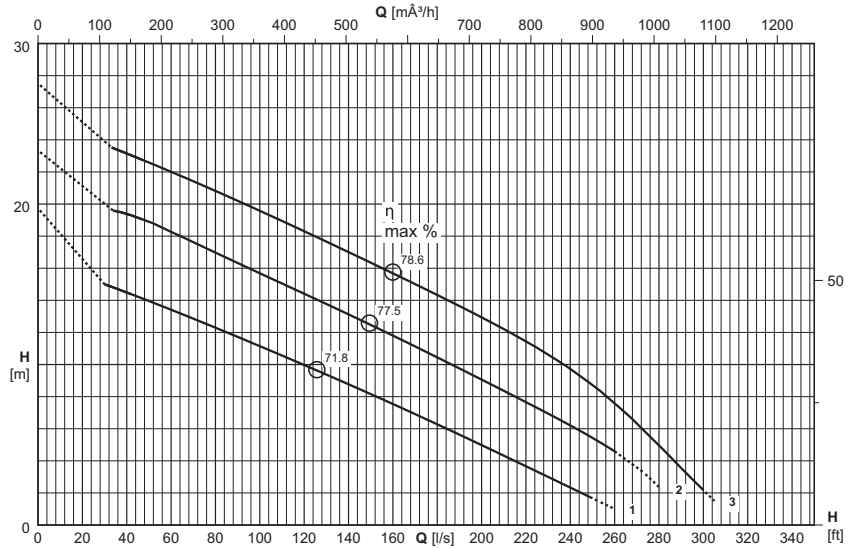

(1) = n°. of cables x (n°. of wires each cable x size [mm²]) x cable length [m] - Cable H07RN-F  
Cable length exceeding 10 m on request

(1) = n. cables x (n° conductores por cable x sección [mm²]) x longitud cable [m] - Cable H07RN-F  
Longitud cable superior de 10 m opcional

(1) = n°. cavi x (n°. conduttori per cavo x sezione [mm²]) x lunghezza cavo [m] - Cavo H07RN-F  
Lunghezza cavo superiore a 10 m - su richiesta

Electric pump type <i>Electrobomba tipo</i> Elettropompa tipo	Curve <i>Curva</i> Curva	Motor power <i>Potencia motor</i> Potenza motore	Capacity <i>Caudal</i> Portata																	
			[l/s]	0	35	40	45	50	60	70	80	90	100	125	150	175	200	250	300	
		P <sub>2</sub>	[m³/h]	0	126	144	162	180	216	252	288	324	360	450	540	630	720	900	1080	
	(N°)	[kW]	Head <i>Altura de carga</i> Prevalenza																	
			[m]	19,7	14,7	14,5	14,2	14	13,4	12,9	12,3	11,7	11,1	9,7	8,2	6,6	5	1,7		
KSM250ZL+017082N1	1	17	[m]	19,7	14,7	14,5	14,2	14	13,4	12,9	12,3	11,7	11,1	9,7	8,2	6,6	5	1,7		
KSM250ZG+025082N1	2	25	[m]	23,3	19,5	19,3	19,1	18,9	18,3	17,6	17	16,3	15,7	14,1	12,5	10,8	9,1	5,4		
KSM250ZA+034082N1	3	34	[m]	27,5	23,4	23,1	22,9	22,6	22	21,4	20,8	20,2	19,6	18	16,3	14,7	12,9	8,7	2,2	
NPSH <sub>R</sub>			[m]		3	3	3	3	3	3	3	3	3	3,1	3,2	3,4	3,9	6,7	14,6	

P<sub>2</sub> = Power rated by the motor

Performance tolerance as per:  
UNI/ISO 9906 Grade 3B

(2) For models in the explosion-proof version KSM250Z(X)

For motor performances specification see page "motor features"

For the accessories specification see page "Accessories"

P<sub>2</sub> = Potencia suministrada por el motor

Tolerancias sobre las prestaciones según normas:  
UNI/ISO 9906 Nivel 3B

(2) Para los modelos en versión antideflagrante KSM250Z(X)

Para las características de los motores ver página "Características motores"

Para los accesorios ver página "Accessories"

P<sub>2</sub> = Potenza resa dal motore

Tolleranze sulle prestazioni secondo norme:  
UNI/ISO 9906 Grado 3B

(2) Versione antideflagrante vedere KSM250Z(X)

Per caratteristiche motori vedere pagina "caratteristiche motori"

Per accessori vedere pagina accessori

(N)

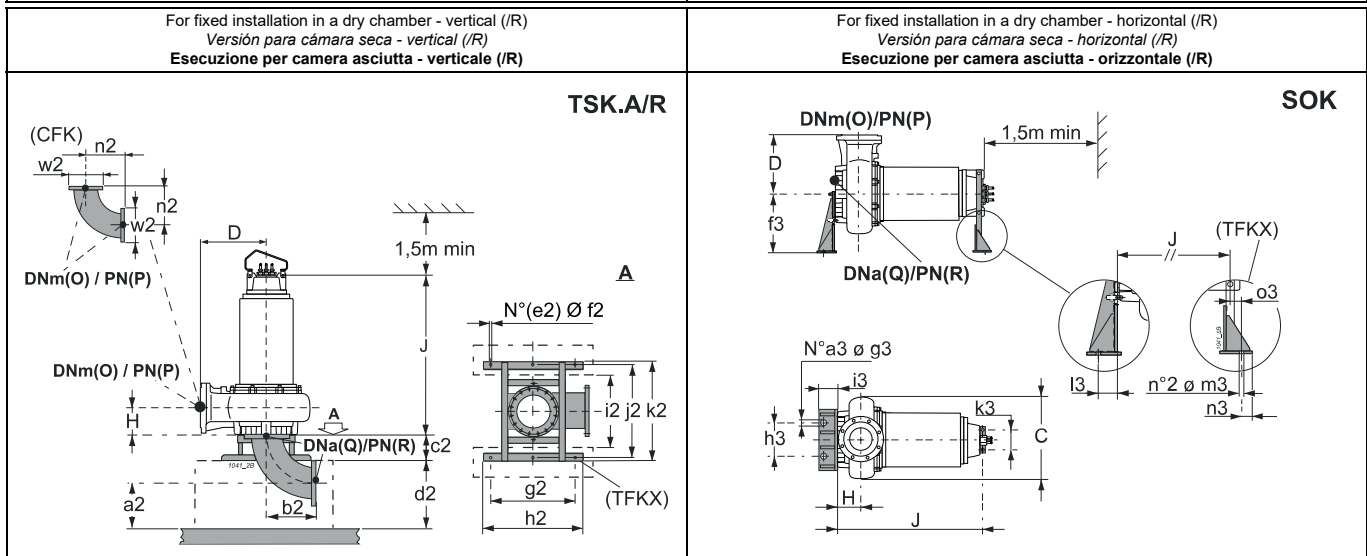
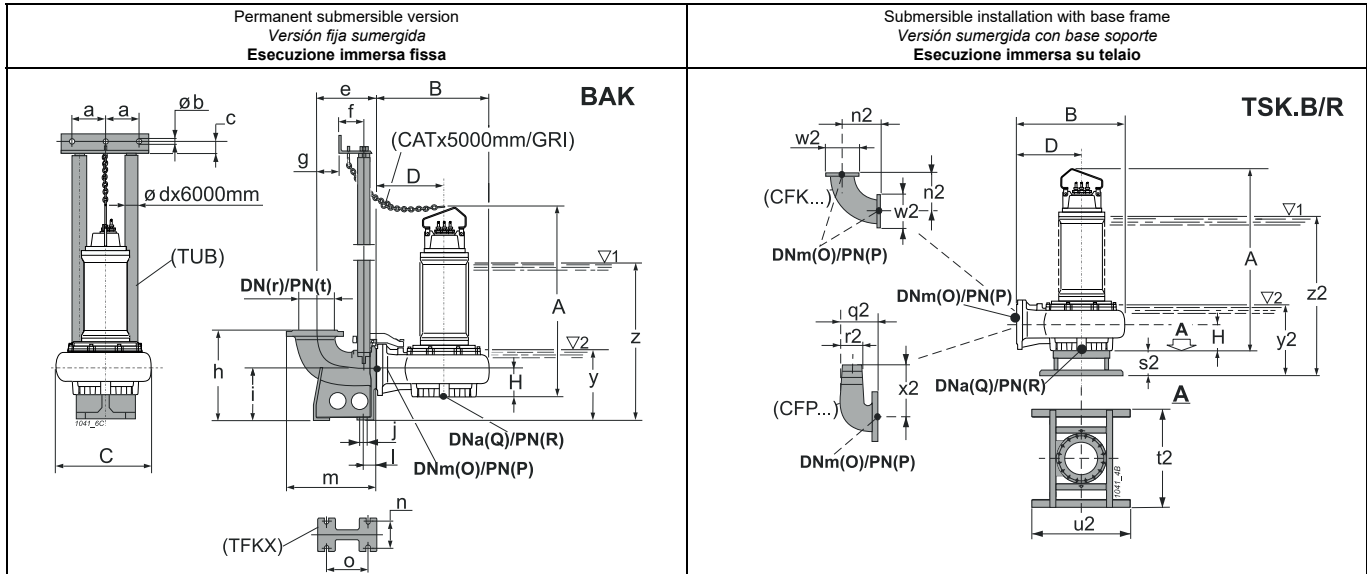

Type Tipo Tipo	Free passage Paso libre Passaggio Libero	Weight Peso Peso	[mm]											Accessories Accesorios Accessori			
			A	B	C	D	H	J	O	P	Q	R	BAK	SOK	TSK.A/R	TSK.B/R	
KSM250ZL+017082N1	Ø 163	631	1612,5	935	735	570	220	-	250	10	250	10	300/250 3"	-	-	350	
KSM250ZL+017082N1/R	Ø 163	644	1612,5	935	735	570	220	1335	250	10	250	10	300/250 3"	350-200	250	-	
KSM250ZG+025082N1	Ø 163	839	1634,5	935	735	570	220	-	250	10	250	10	300/250 3"	-	-	350	
KSM250ZG+025082N1/R	Ø 163	856	1634,5	935	735	570	220	1347	250	10	250	10	300/250 3"	350-225	250	-	
KSM250ZA+034082N1	Ø 163	873	1634,5	935	735	570	220	-	250	10	250	10	300/250 3"	-	-	350	
KSM250ZA+034082N1/R	Ø 163	890	1634,5	935	735	570	220	1347	250	10	250	10	300/250 3"	350-225	250	-	

BAK	a	b	c	d	e	f	g	h	i	j	l	m	n	o	r	t	y	z
BAK300/250 3"	157,5	12,5	35	3"	450	117	245	700	400	24	85	673	310	425	300	10	585	1330
SOK	a3	f3	g3	h3	i3	k3	l3	m3	n3	o3								
SOK350-200	3	530	22	500	160	270	100	22	40	85								
SOK350-225	3	530	22	500	160	270	100	22	40	85								
TSK.A/R	a2	b2	c2	d2	e2	f2	g2	h2	i2	j2	k2	n2	w2					
TSK250A/R	295	385	280	400	6	22	850	1000	740	935	1000	385	395					
TSK.B/R	n2	q2	r2	s2	t2	u2	w2	x2	y2	z2								
TSK350B/R	385	525	250	280	1000	1000	395	575	685	1430								

(3) z = Minimum submergence depth for motor without casing with continuous duty S1 (NPSHR permitting)  
y = Minimum submergence depth for motor without casing with intermittent duty S3 (NPSHR permitting)

(3) z = Inmersión mínima para motor sin camisa en funcionamiento continuo S1 (compatiblemente con el NPSHR)  
y = Inmersión mínima para motor sin camisa en funcionamiento intermitente S3 (compatiblemente con el NPSHR)

(3) z = Immersione minima per motore senza mantello in funzione continuo S1 compatibilmente con l'NPSHR  
y = Immersione minima con motore senza mantello in funzione intermittente S3 compatibilmente con l'NPSHR

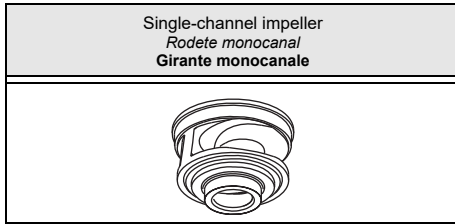

Type <i>Tipo</i> Tipo	KSM250R...+...62N1	
Thermal probes <i>Sondas térmicas</i> Sonde termiche	Yes <i>Si</i> Si	
Conductivity probe <i>Sonda de conductividad</i> Sonda di conduttività	Yes <i>Si</i> Si	

Version cable (1) <i>Versión cable (1)</i> Cavo Versione (1)		
Electric pump type <i>Electrobomba tipo</i> Elettropompa tipo	Power supply <i>Alimentación</i> Alimentazione	Auxiliary <i>Auxiliar</i> Ausiliario
KSM250RL+042062N1	2x(4x10)x10	1x(5x1,5)x10

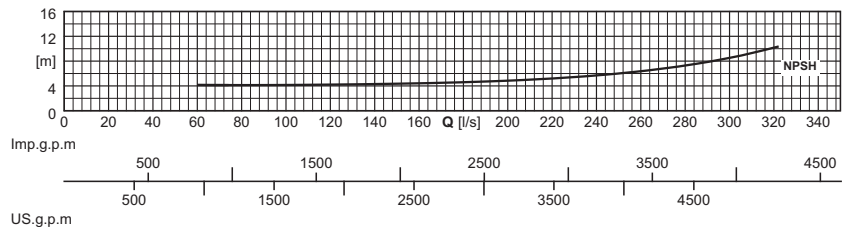
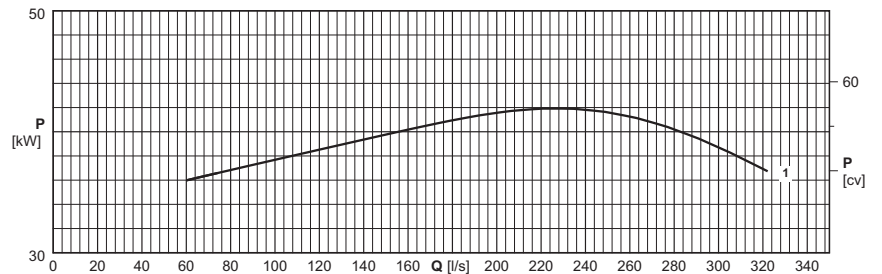
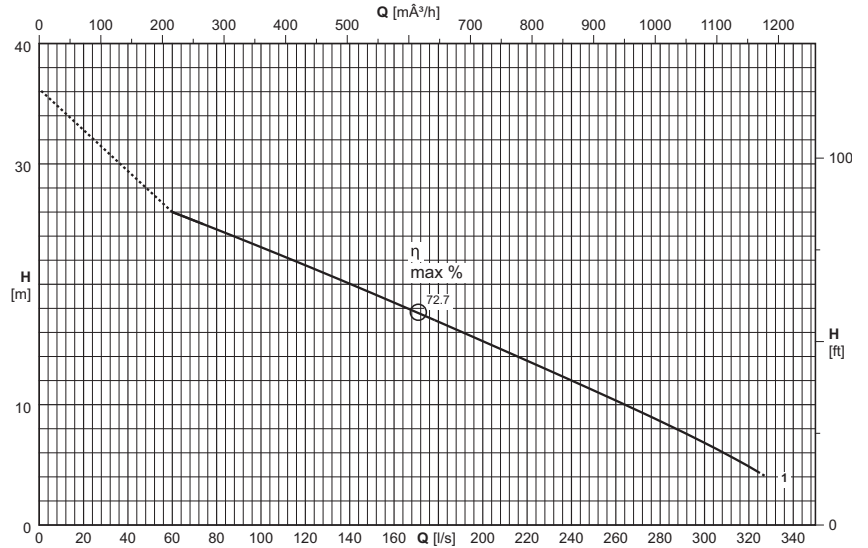

(1) = n°. of cables x (n°. of wires each cable x size [mm<sup>2</sup>]) x cable length [m] - Cable H07RN-F

Cable length exceeding 10 m on request

(1) = n. cables x (n° conductores por cable x sección [mm<sup>2</sup>]) x longitud cable [m] - Cable H07RN-F

Longitud cable superior de 10 m opcional

(1) = n°. cavi x (n°. conduttori per cavo x sezione [mm<sup>2</sup>]) x lunghezza cavo [m] - Cavo H07RN-F

Lunghezza cavo superiore a 10 m - su richiesta

Electric pump type <i>Electrobomba tipo</i> Elettropompa tipo	Curve <i>Curva</i> Curva	Motor power <i>Potencia motor</i> Potenza motore	Capacity <i>Caudal</i> Portata																	
			[l/s]	0	70	80	90	100	125	150	175	200	250	300						
KSM250RL+042062N1	(N°)	P <sub>2</sub>	[m <sup>3</sup> /h]	0	252	288	324	360	450	540	630	720	900	1080						
		[kW]																		
				Head <i>Altura de carga</i> Prevalenza																
			[m]	36,2	25,3	24,6	23,8	23,1	21,2	19,3	17,3	15,3	11,2	6,8						
			[m]		4,1	4,1	4,1	4,2	4,2	4,4	4,5	4,8	6	8,5						

P<sub>2</sub> = Power rated by the motor

Performance tolerance as per:  
UNI/ISO 9906 Grade 3B

(2) For models in the explosion-proof version KSM250R(X)

For motor performances specification see page "motor features"

For the accessories specification see page "Accessories"

P<sub>2</sub> = Potencia suministrada por el motor

Tolerancias sobre las prestaciones según normas:  
UNI/ISO 9906 Nivel 3B

(2) Para los modelos en versión antideflagrante KSM250R(X)

Para las características de los motores ver página "Características motores"

Para los accesorios ver página "Accessories"

P<sub>2</sub> = Potenza resa dal motore

Tolleranze sulle prestazioni secondo norme:  
UNI/ISO 9906 Grado 3B

(2) Versione antideflagrante vedere KSM250R(X)

Per caratteristiche motori vedere pagina "caratteristiche motori"

Per accessori vedere pagina accessori

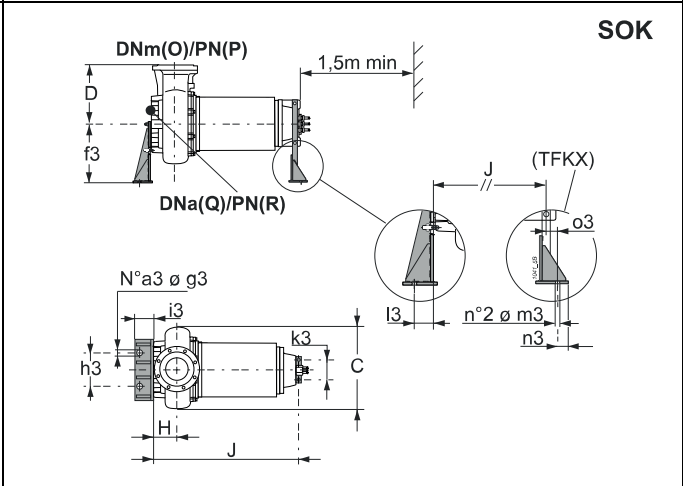
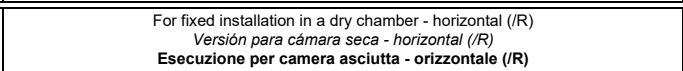
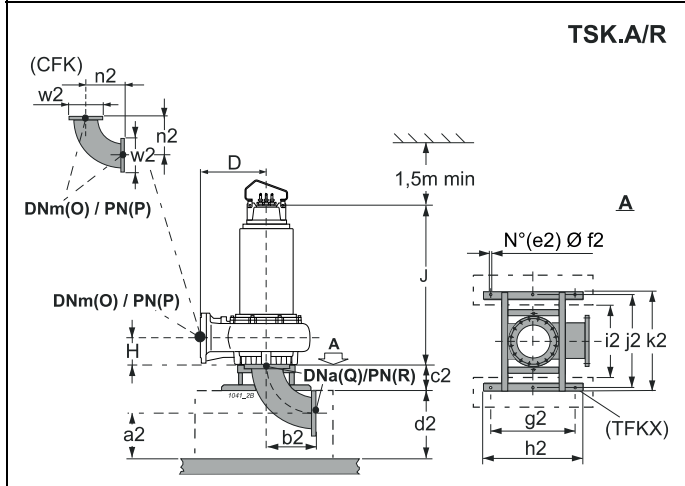
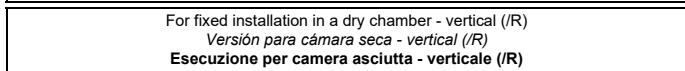
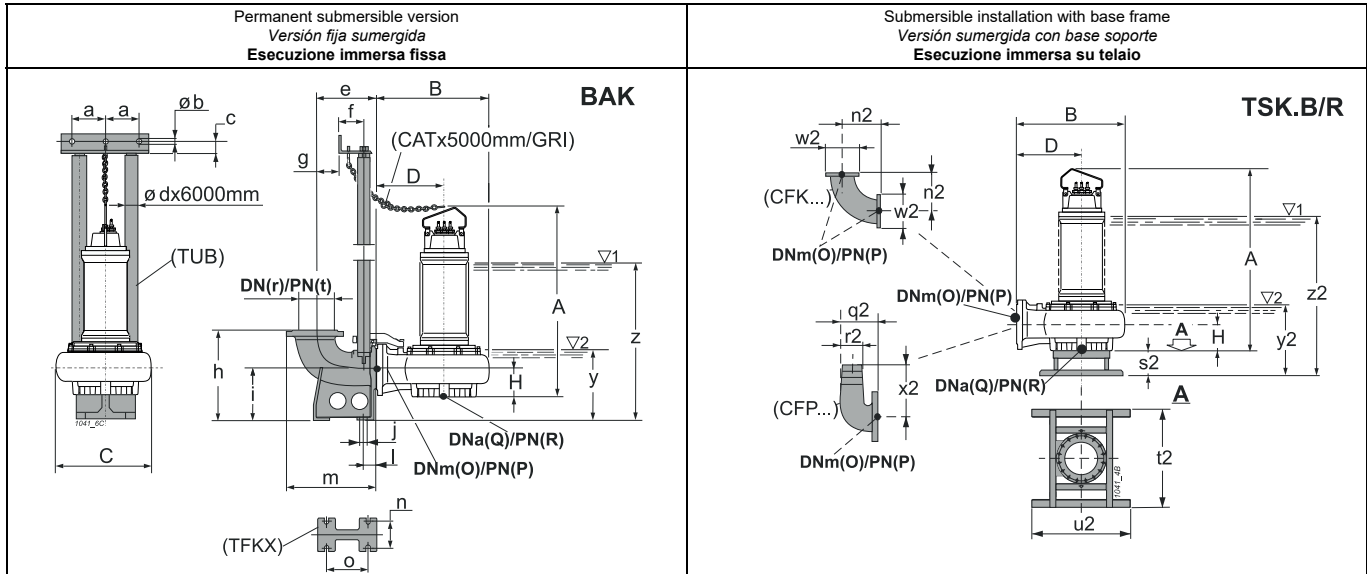

Type Tipo Tipo	Free passage Paso libre Passaggio Libero	Weight Peso Peso	A	B	C	D	H	J	O	P	Q	R	Accessories Accesorios Accessori					
			[mm]	[kg]	[mm]										BAK.	SOK.	TSK.A/R	TSK.B/R
KSM250RL+042062N1	Ø 163	670	1612,5	935	735	570	220	-	250	10	250	10	300/250 3"	-	-	350		
KSM250RL+042062N1/R	Ø 163	685	1612,5	935	735	570	220	1335	250	10	250	10	300/250 3"	350-200	250	-		
<b>BAK.</b>	a	b	c	d	e	f	g	h	i	j	l	m	n	o	r	t	y	z
BAK300/250 3"	157,5	12,5	35	3"	450	117	245	700	400	24	85	673	310	425	300	10	585	1330
<b>SOK.</b>	a3	f3	g3	h3	i3	k3	l3	m3	n3	o3								
SOK350-200	3	530	22	500	160	270	100	22	40	85								
<b>TSK.A/R</b>	a2	b2	c2	d2	e2	f2	g2	h2	i2	j2	k2	n2	w2					
TSK250A/R	295	385	280	400	6	22	850	1000	740	935	1000	385	395					
<b>TSK.B/R</b>	n2	q2	r2	s2	t2	u2	w2	x2	y2	z2								
TSK350B/R	385	525	250	280	1000	1000	395	575	685	1430								

(3) z = Minimum submergence depth for motor without casing with continuous duty S1 (NPSHR permitting)

y = Minimum submergence depth for motor without casing with intermittent duty S3 (NPSHR permitting)

(3) z = Inmersión mínima para motor sin camisa en funcionamiento continuo S1 (compatiblemente con el NPSHR)

y = Inmersión mínima para motor sin camisa en funcionamiento intermitente S3 (compatiblemente con el NPSHR)

(3) z = Immersione minima per motore senza mantello in funzione continuo S1 compatibilmente con l'NPSHR

y = Immersione minima con motore senza mantello in funzione intermitente S3 compatibilmente con l'NPSHR

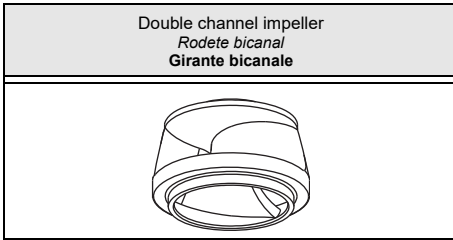

Type Tipo	KSD300Z...+...82N1	
Thermal probes Sondas térmicas Sonde termiche	Yes Si	
Conductivity probe Sonda de conductividad Sonda di conduttività	Yes Si	

Version cable (1) Versión cable (1) Cavo Versione (1)		
Electric pump type Electrobomba tipo Elettropompa tipo	Power supply Alimentación Alimentazione	Auxiliary Auxiliar Ausiliario
KSD300ZH+025082N1/R	2x(4x16)x10	1x(4x1,5)x10
KSD300ZG+025082N1	2x(4x16)x10	1x(4x1,5)x10
KSD300ZB+034082N1/R	2x(4x16)x10	1x(4x1,5)x10
KSD300ZA+034082N1	2x(4x16)x10	1x(4x1,5)x10

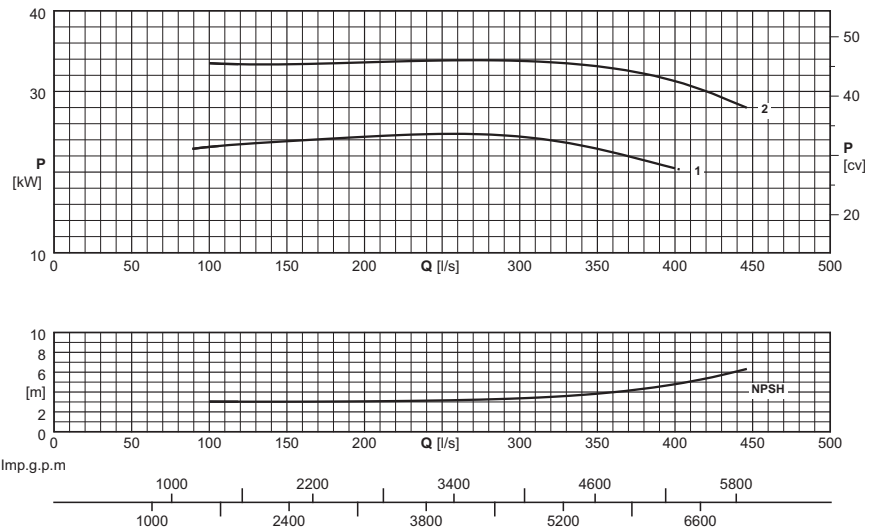
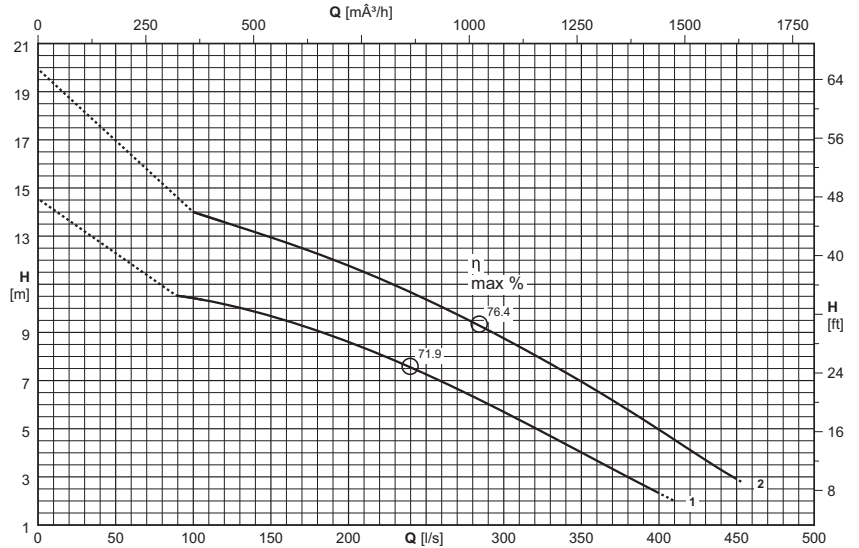

(1) = n°. of cables x (n°. of wires each cable x size [mm<sup>2</sup>]) x cable length [m] - Cable H07RN-F  
Cable length exceeding 10 m on request

(1) = n. cables x (n° conductores por cable x sección [mm<sup>2</sup>]) x longitud cable [m] - Cable H07RN-F  
Longitud cable superior de 10 m opcional

(1) = n°. cavi x (n°. conduttori per cavo x sezione [mm<sup>2</sup>]) x lunghezza cavo [m] - Cavo H07RN-F  
Lunghezza cavo superiore a 10 m - su richiesta

Electric pump type Electrobomba tipo Elettropompa tipo	Curve Curva Curva	Motor power Potencia motor Potenza motore	Capacity Caudal Portata															
			[l/s]	0	100	125	150	175	200	250	300	350	400	450				
		P <sub>2</sub>	[m <sup>3</sup> /h]	0	360	450	540	630	720	900	1080	1260	1440	1620				
	(N°)	[kW]	Head Altura de carga Prevalenza															
			[m]	13,6	10,4	10,1	9,7	9,2	8,6	7,3	5,7	4	2,3					
●KSD300ZH+025082N1/R	1	25	[m]	13,6	10,4	10,1	9,7	9,2	8,6	7,3	5,7	4	2,3					
○KSD300ZG+025082N1	1	25	[m]	13,6	10,4	10,1	9,7	9,2	8,6	7,3	5,7	4	2,3					
●KSD300ZB+034082N1/R	2	34	[m]	18,9	14	13,5	12,9	12,4	11,8	10,4	8,8	7	5	2,9				
○KSD300ZA+034082N1	2	34	[m]	18,9	14	13,5	12,9	12,4	11,8	10,4	8,8	7	5	2,9				
NPSH <sub>R</sub>			[m]		3	3	3	3	3,1	3,2	3,4	3,8	4,8	6,5				

● Fixed installation in a dry chamber (R)  
○ Submersible version  
P<sub>2</sub> = Power rated by the motor  
Performance tolerance as per:  
UNI/ISO 9906 Grade 3B

(2) For models in the explosion-proof version KSD300Z(X)  
For motor performances specification see page "motor features"

For the accessories specification see page "Accessories"  
The impellers will be trimmed to meet the duty point

● Versión para cámara seca (R)  
○ Versión sumergida

P<sub>2</sub> = Potencia suministrada por el motor  
Tolerancias sobre las prestaciones según normas:  
UNI/ISO 9906 Nivel 3B

(2) Para los modelos en versión antideflagrante KSD300Z(X)  
Para las características de los motores ver página "Características motores"

Para los accesorios ver página "Accessories"  
Los rodetes de la bomba son torneados para obtener el punto de trabajo requerido.

● Esecuzione per camera asciutta (R)  
○ Esecuzione Immersa

P<sub>2</sub> = Potenza resa dal motore  
Tolleranze sulle prestazioni secondo norme:  
UNI/ISO 9906 Grado 3B

(2) Versione antideflagrante vedere KSD300Z(X)  
Per caratteristiche motori vedere pagina "caratteristiche motori"

Per accessori vedere pagina accessori  
Le giranti vengono tornite in modo da ottenere il punto di lavoro richiesto

(N)

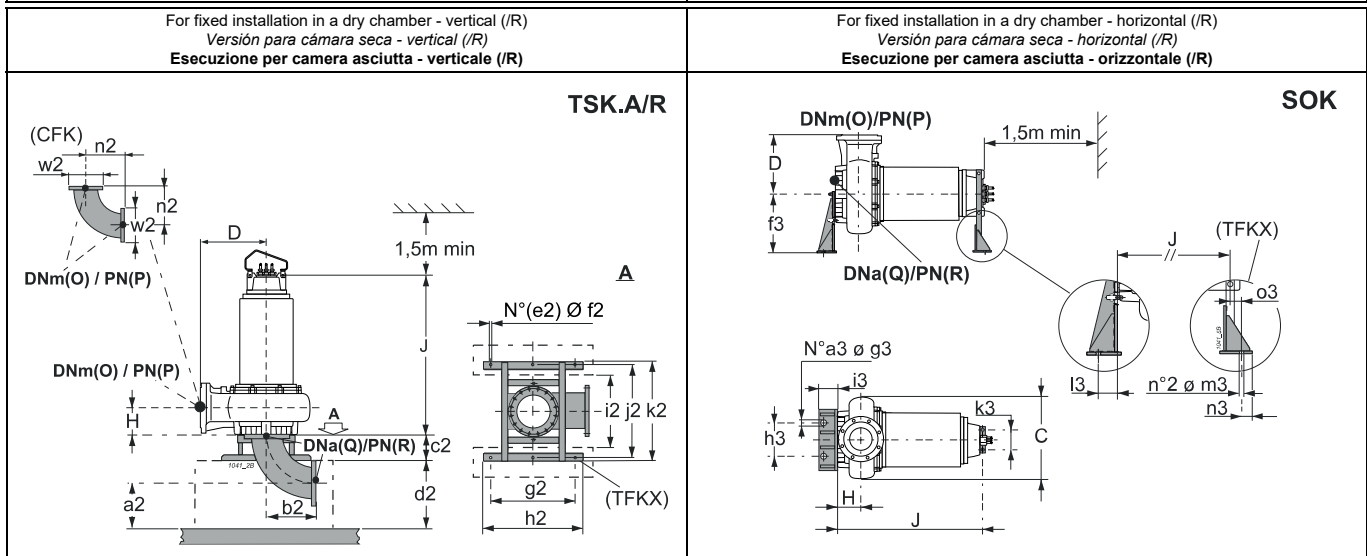
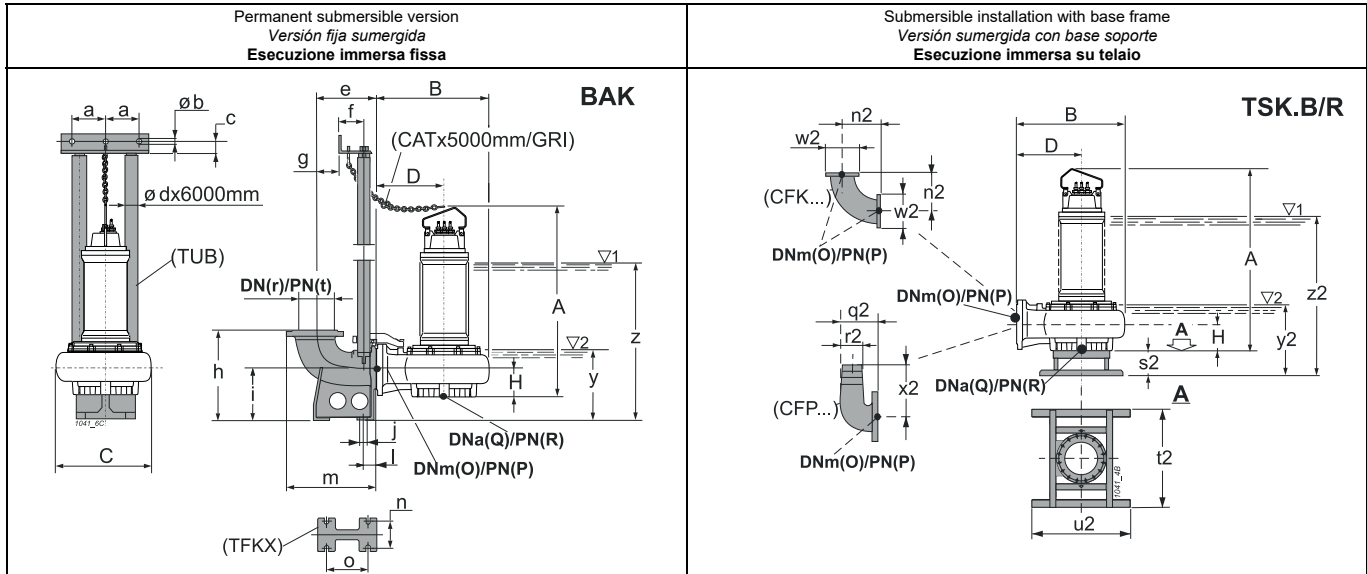

Type Tipo Tipo	Free passage Paso libre Passaggio Libero	Weight Peso Peso	[mm]											Accessories Accesorios Accessori				
			A	B	C	D	H	J	O	P	Q	R	BAK	SOK	TSK.A/R	TSK.B/R		
●KSD300ZH+025082N1/R	∅ 143	898	1621,5	1030	820	620	230	1334	300	10	300	10	350/300 3"	350-225	300	-		
○KSD300ZG+025082N1	∅ 143	881	1621,5	1030	820	620	230	-	300	10	300	10	350/300 3"	-	-	350		
●KSD300ZB+034082N1/R	∅ 143	912	1621,5	1030	820	620	230	1334	300	10	300	10	350/300 3"	350-225	300	-		
○KSD300ZA+034082N1	∅ 143	896	1621,5	1030	820	620	230	-	300	10	300	10	350/300 3"	-	-	350		
<b>BAK.</b>	a	b	c	d	e	f	g	h	i	j	l	m	n	o	r	t	y	z
BAK350/300 3"	157,5	12,5	35	3"	500	117	295	820	500	24	90	755	360	475	350	10	665	1410
<b>SOK.</b>	a3	f3	g3	h3	i3	k3	l3	m3	n3	o3								
SOK350-225	3	530	22	500	160	270	100	22	40	85								
<b>TSK.A/R</b>	a2	b2	c2	d2	e2	f2	g2	h2	i2	j2	k2	n2	w2					
TSK300A/R	320	465	280	500	6	22	850	1000	740	935	1000	465	445					
<b>TSK.B/R</b>	n2	s2	t2	u2	w2	y2	z2											
TSK350B/R	465	280	1000	1000	445	675	1420											

(3) z = Minimum submergence depth for motor without casing with continuous duty S1 (NPSHR permitting)  
y = Minimum submergence depth for motor without casing with intermittent duty S3 (NPSHR permitting)

(3) z = Inmersión mínima para motor sin camisa en funcionamiento continuo S1 (compatiblemente con el NPSHR)  
y = Inmersión mínima para motor sin camisa en funcionamiento intermitente S3 (compatiblemente con el NPSHR)

(3) z = Immersione minima per motore senza mantello in funzione continuo S1 compatibilmente con l'NPSHR  
y = Immersione minima con motore senza mantello in funzione intermitente S3 compatibilmente con l'NPSHR

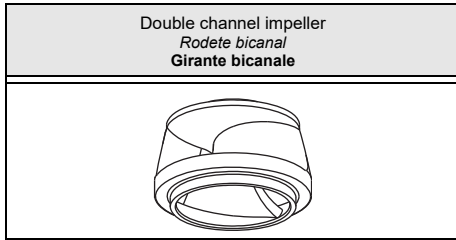

Type Tipo Tipo	KSD300R...62N1	
Thermal probes Sondas térmicas Sonde termiche	Yes Si Si	
Conductivity probe Sonda de conductividad Sonda di conduttività	Yes Si Si	

Version cable (1) Versión cable (1) Cavo Versione (1)		
Electric pump type Electrobomba tipo Elettropompa tipo	Power supply Alimentación Alimentazione	Auxiliary Auxiliar Ausiliario
KSD300RP+042062N1/R	2x(4x10)x10	1x(5x1,5)x10
KSD300RN+042062N1	2x(4x10)x10	1x(5x1,5)x10
KSD300RL+051062N1/R	2x(4x25)x10	1x(4x1,5)x10
KSD300RI+051062N1	2x(4x25)x10	1x(4x1,5)x10

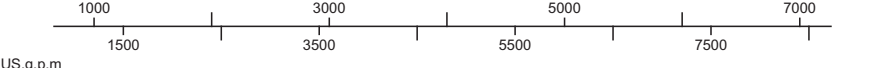
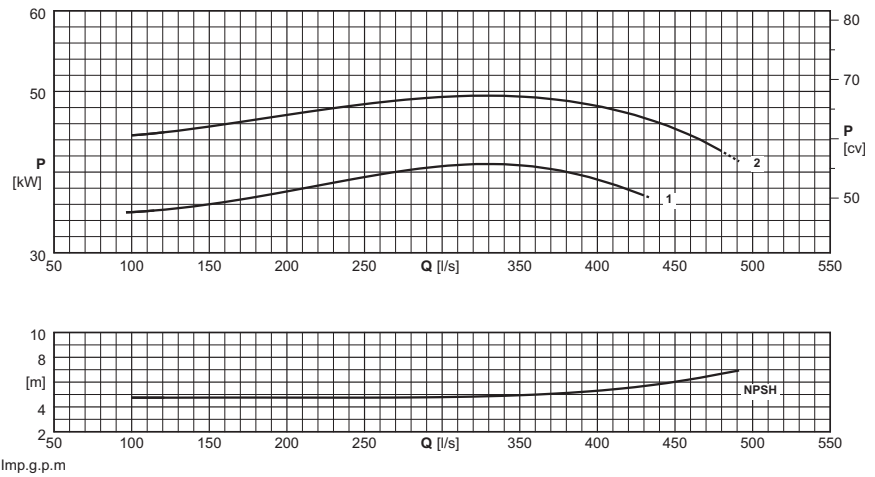
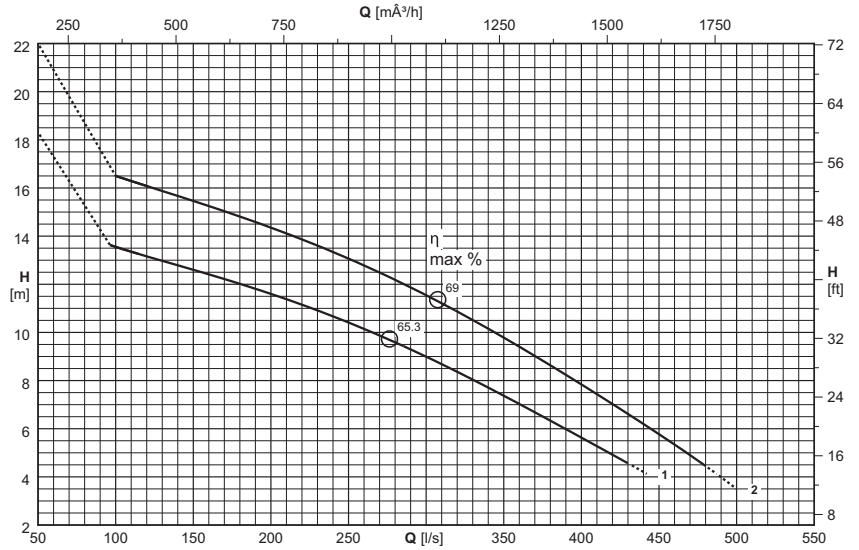

(1) = n°. of cables x (n°. of wires each cable x size [mm<sup>2</sup>]) x cable length [m] - Cable H07RN-F  
Cable length exceeding 10 m on request

(1) = n. cables x (n° conductores por cable x sección [mm<sup>2</sup>]) x longitud cable [m] - Cable H07RN-F  
Longitud cable superior de 10 m opcional

(1) = n°. cavi x (n°. conduttori per cavo x sezione [mm<sup>2</sup>]) x lunghezza cavo [m] - Cavo H07RN-F  
Lunghezza cavo superiore a 10 m - su richiesta

Electric pump type Electrobomba tipo Elettropompa tipo	Curve Curva Curva	Motor power Potencia motor Potenza motore	Capacity Caudal Portata												
			[l/s]	0	100	125	150	175	200	250	300	350	400	450	500
		P <sub>2</sub>	[m <sup>3</sup> /h]	0	360	450	540	630	720	900	1080	1260	1440	1620	1800
	(N°)	[kW]	Head Altura de carga Prevalenza												
			[m]	16,3	13,6	13,1	12,6	12,1	11,6	10,4	9	7,4	5,6		
●KSD300RP+042062N1/R	1	42	[m]	16,3	13,6	13,1	12,6	12,1	11,6	10,4	9	7,4	5,6		
○KSD300RN+042062N1	1	42	[m]	16,3	13,6	13,1	12,6	12,1	11,6	10,4	9	7,4	5,6		
●KSD300RL+051062N1/R	2	51	[m]	20,8	16,5	16	15,5	14,9	14,3	13,1	11,5	9,8	7,8	5,8	3,5
○KSD300RI+051062N1	2	51	[m]	20,8	16,5	16	15,5	14,9	14,3	13,1	11,5	9,8	7,8	5,8	3,5
NPSH <sub>R</sub>			[m]		4,7	4,7	4,8	4,8	4,8	4,7	4,8	4,9	5,3	6	7,2

● Fixed installation in a dry chamber (R)  
○ Submersible version  
P<sub>2</sub> = Power rated by the motor  
Performance tolerance as per:  
UNI/ISO 9906 Grade 3B

(2) For models in the explosion-proof version KSD300R(X)  
For motor performances specification see page "motor features"

For the accessories specification see page "Accessories"  
The impellers will be trimmed to meet the duty point

● Versión para cámara seca (R)  
○ Versión sumergida

P<sub>2</sub> = Potencia suministrada por el motor  
Tolerancias sobre las prestaciones según normas:  
UNI/ISO 9906 Nivel 3B

(2) Para los modelos en versión antideflagrante KSD300R(X)  
Para las características de los motores ver página "Características motores"

Para los accesorios ver página "Accessories"  
Los rodetes de la bomba son torneados para obtener el punto de trabajo requerido.

● Esecuzione per camera asciutta (R)  
○ Esecuzione Immersa

P<sub>2</sub> = Potenza resa dal motore  
Tolleranze sulle prestazioni secondo norme:  
UNI/ISO 9906 Grado 3B

(2) Versione antideflagrante vedere KSD300R(X)  
Per caratteristiche motori vedere pagina "caratteristiche motori"

Per accessori vedere pagina accessori  
Le giranti vengono tornite in modo da ottenere il punto di lavoro richiesto

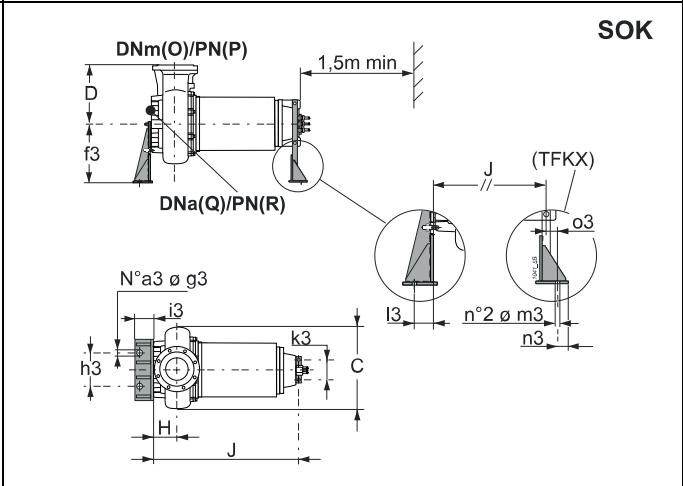
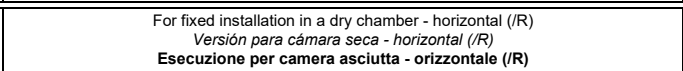
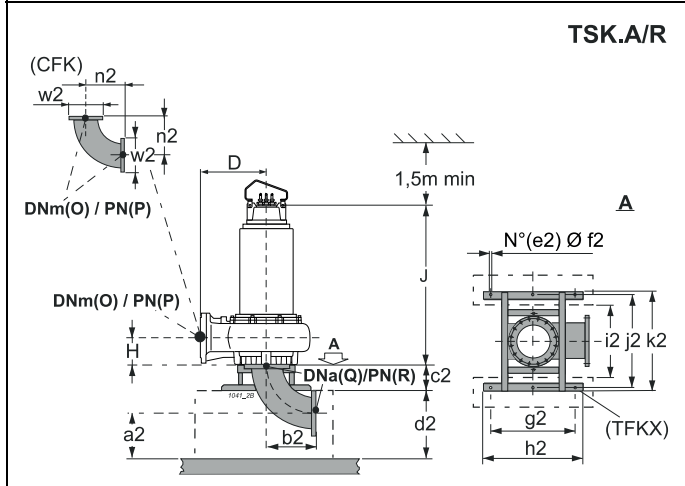
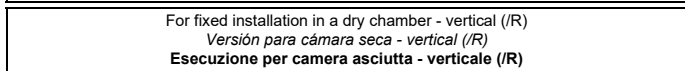
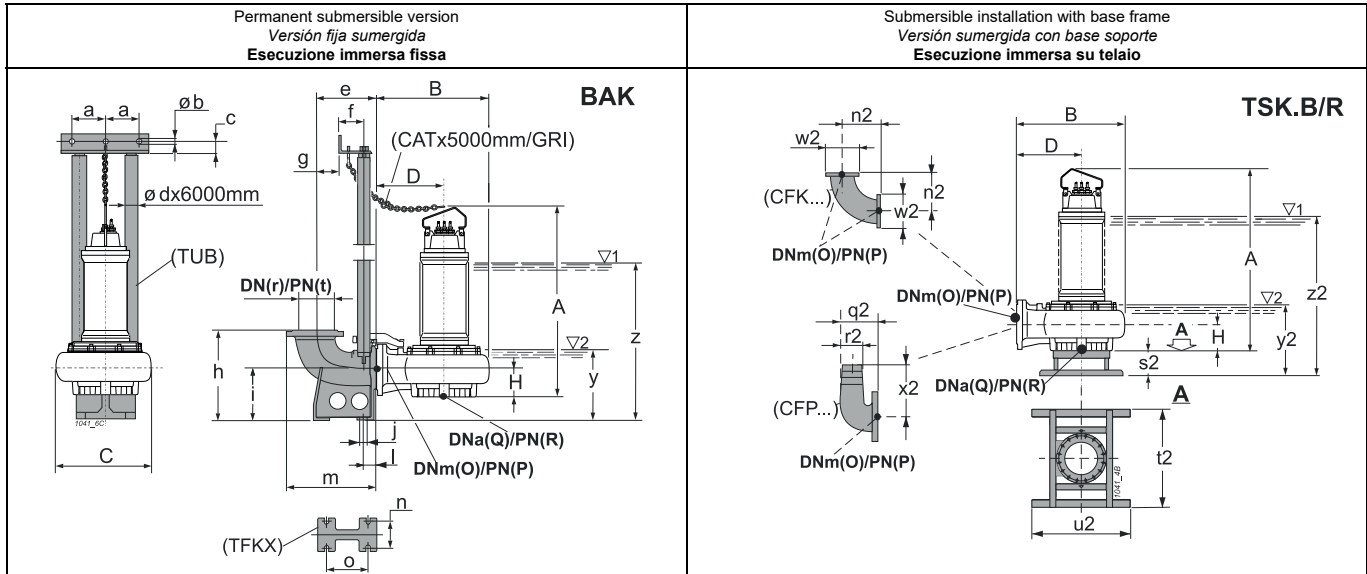

Type Tipo Tipo	Free passage Paso libre Passaggio Libero	Weight Peso Peso	A	B	C	D	H	J	O	P	Q	R	Accessories Accesorios Accessori					
			[mm]	[kg]	[mm]										BAK.	SOK.	TSK.A/R	TSK.B/R
●KSD300RP+042062N1/R	Ø 143	797	1599,5	1030	820	620	230	1322	300	10	300	10	350/300 3"	350-200	300	-		
○KSD300RN+042062N1	Ø 143	783	1599,5	1030	820	620	230	-	300	10	300	10	350/300 3"	-	-	350		
●KSD300RL+051062N1/R	Ø 143	1039	1631,5	1030	820	620	230	1344	300	10	300	10	350/300 3"	350-250	300	-		
○KSD300RI+051062N1	Ø 143	1021	1631,5	1030	820	620	230	-	300	10	300	10	350/300 3"	-	-	350		
<b>BAK.</b>	a	b	c	d	e	f	g	h	i	j	l	m	n	o	r	t	y	z
BAK350/300 3"	157,5	12,5	35	3"	500	117	295	820	500	24	90	755	360	475	350	10	665	1410
<b>SOK.</b>	a3	f3	g3	h3	i3	k3	l3	m3	n3	o3								
SOK350-200	3	530	22	500	160	270	100	22	40	85								
SOK350-250	3	530	22	500	160	270	100	22	40	85								
<b>TSK.A/R</b>	a2	b2	c2	d2	e2	f2	g2	h2	i2	j2	k2	n2	w2					
TSK300A/R	320	465	280	500	6	22	850	1000	740	935	1000	465	445					
<b>TSK.B/R</b>	n2	s2	t2	u2	w2	y2	z2											
TSK350B/R	465	280	1000	1000	445	675	1420											

(3) z = Minimum submergence depth for motor without casing with continuous duty S1 (NPSHR permitting)

y = Minimum submergence depth for motor without casing with intermittent duty S3 (NPSHR permitting)

(3) z = Inmersión mínima para motor sin camisa en funcionamiento continuo S1 (compatiblemente con el NPSHR)

y = Inmersión mínima para motor sin camisa en funcionamiento intermitente S3 (compatiblemente con el NPSHR)

(3) z = Immersione minima per motore senza mantello in funzione continuo S1 compatibilmente con l'NPSHR

y = Immersione minima con motore senza mantello in funzione intermitente S3 compatibilmente con l'NPSHR



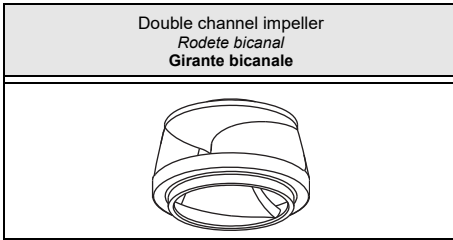

Type Tipo	KSD350R...+...82N1	
Thermal probes Sondas térmicas Sonde termiche	Yes Si	
Conductivity probe Sonda de conductividad Sonda di conduttività	Yes Si	

Version cable (1) Versión cable (1) Cavo Versione (1)		
Electric pump type Electrobomba tipo Elettropompa tipo	Power supply Alimentación Alimentazione	Auxiliary Auxiliar Ausiliario
KSD350RW+034082N1/R	2x(4x16)x10	1x(4x1,5)x10
KSD350RV+034082N1	2x(4x16)x10	1x(4x1,5)x10
KSD350RP+042082N1/R	2x(4x25)x10	1x(4x1,5)x10
KSD350RO+042082N1	2x(4x25)x10	1x(4x1,5)x10

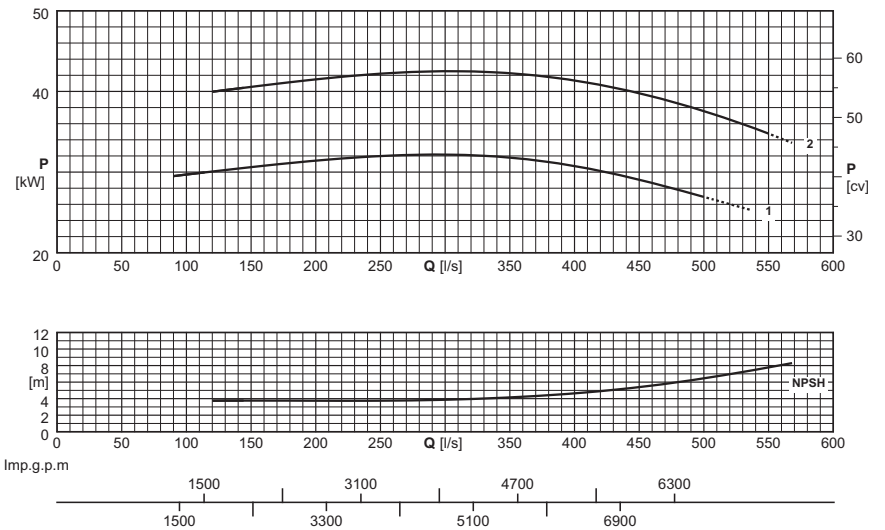
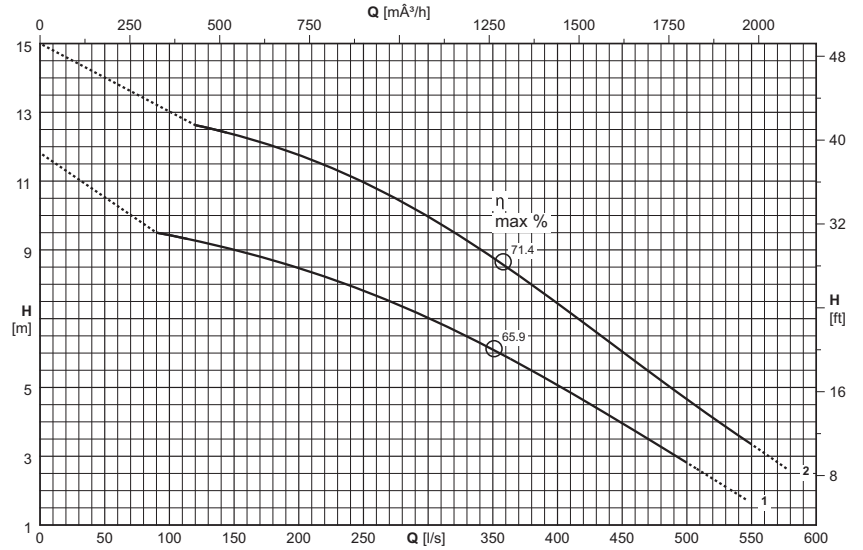

(1) = n°. of cables x (n°. of wires each cable x size [mm<sup>2</sup>]) x cable length [m] - Cable H07RN-F  
Cable length exceeding 10 m on request

(1) = n. cables x (n° conductores por cable x sección [mm<sup>2</sup>]) x longitud cable [m] - Cable H07RN-F  
Longitud cable superior de 10 m opcional

(1) = n°. cavi x (n°. conduttori per cavo x sezione [mm<sup>2</sup>]) x lunghezza cavo [m] - Cavo H07RN-F  
Lunghezza cavo superiore a 10 m - su richiesta

Electric pump type Electrobomba tipo Elettropompa tipo	Curve Curva Curva	Motor power Potencia motor Potenza motore	Capacity Caudal Portata																	
			[l/s]	0	100	125	150	175	200	250	300	350	400	450	500	550				
		P <sub>2</sub>	[m <sup>3</sup> /h]	0	360	450	540	630	720	900	1080	1260	1440	1620	1800	1980				
	(N°)	[kW]	Head Altura de carga Prevalenza																	
			[m]	10,8	9,4	9,2	9	8,7	8,5	7,8	7	6,1	5,1	4	2,8					
●KSD350RW+034082N1/R	1	34	[m]	10,8	9,4	9,2	9	8,7	8,5	7,8	7	6,1	5,1	4	2,8					
○KSD350RV+034082N1	1	34	[m]	10,8	9,4	9,2	9	8,7	8,5	7,8	7	6,1	5,1	4	2,8					
●KSD350RP+042082N1/R	2	42	[m]	14,7		12,6	12,3	12,1	11,8	11	10	8,8	7,4	6	4,7	3,3				
○KSD350RO+042082N1	2	42	[m]	14,7		12,6	12,3	12,1	11,8	11	10	8,8	7,4	6	4,7	3,3				
NPSH <sub>R</sub>			[m]			3,8	3,8	3,8	3,7	3,8	3,9	4,2	4,6	5,4	6,5	7,8				

● Fixed installation in a dry chamber (R)  
○ Submersible version  
P<sub>2</sub> = Power rated by the motor  
Performance tolerance as per:  
UNI/ISO 9906 Grade 3B

(2) For models in the explosion-proof version KSD350R(X)  
For motor performances specification see page "motor features"

For the accessories specification see page "Accessories"  
The impellers will be trimmed to meet the duty point

● Versión para cámara seca (R)  
○ Versión sumergida

P<sub>2</sub> = Potencia suministrada por el motor  
Tolerancias sobre las prestaciones según normas:  
UNI/ISO 9906 Nivel 3B

(2) Para los modelos en versión antideflagrante KSD350R(X)  
Para las características de los motores ver página "Características motores"

Para los accesorios ver página "Accessories"  
Los rodetes de la bomba son torneados para obtener el punto de trabajo requerido.

● Esecuzione per camera asciutta (R)  
○ Esecuzione Immersa

P<sub>2</sub> = Potenza resa dal motore  
Tolleranze sulle prestazioni secondo norme:  
UNI/ISO 9906 Grado 3B

(2) Versione antideflagrante vedere KSD350R(X)  
Per caratteristiche motori vedere pagina "caratteristiche motori"

Per accessori vedere pagina accessori  
Le giranti vengono tornite in modo da ottenere il punto di lavoro richiesto

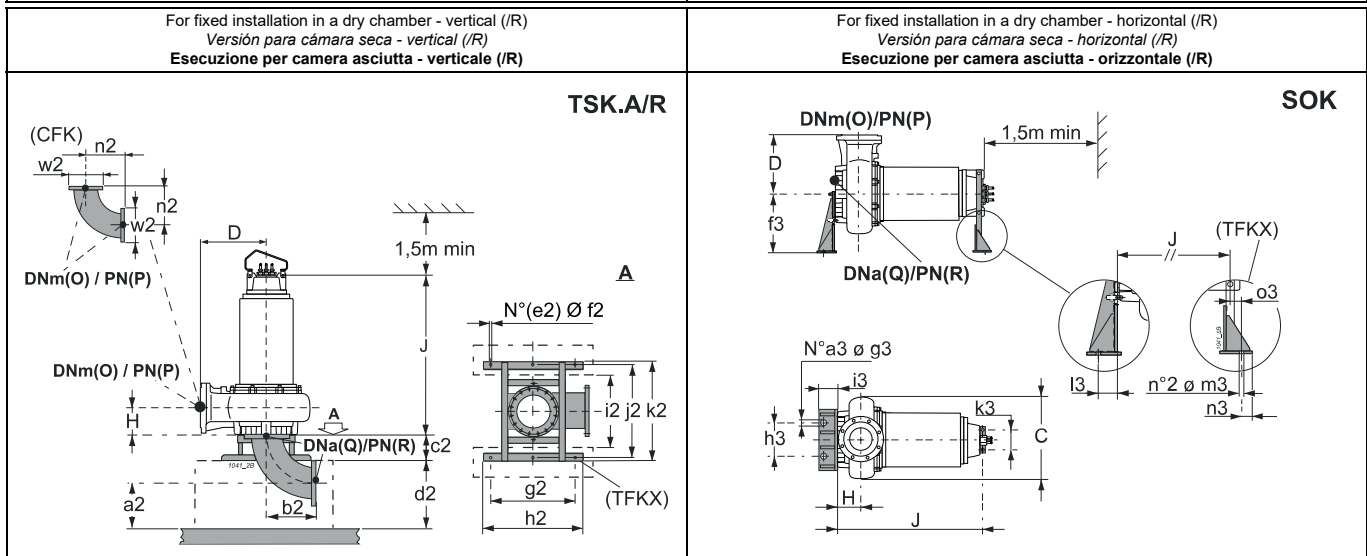
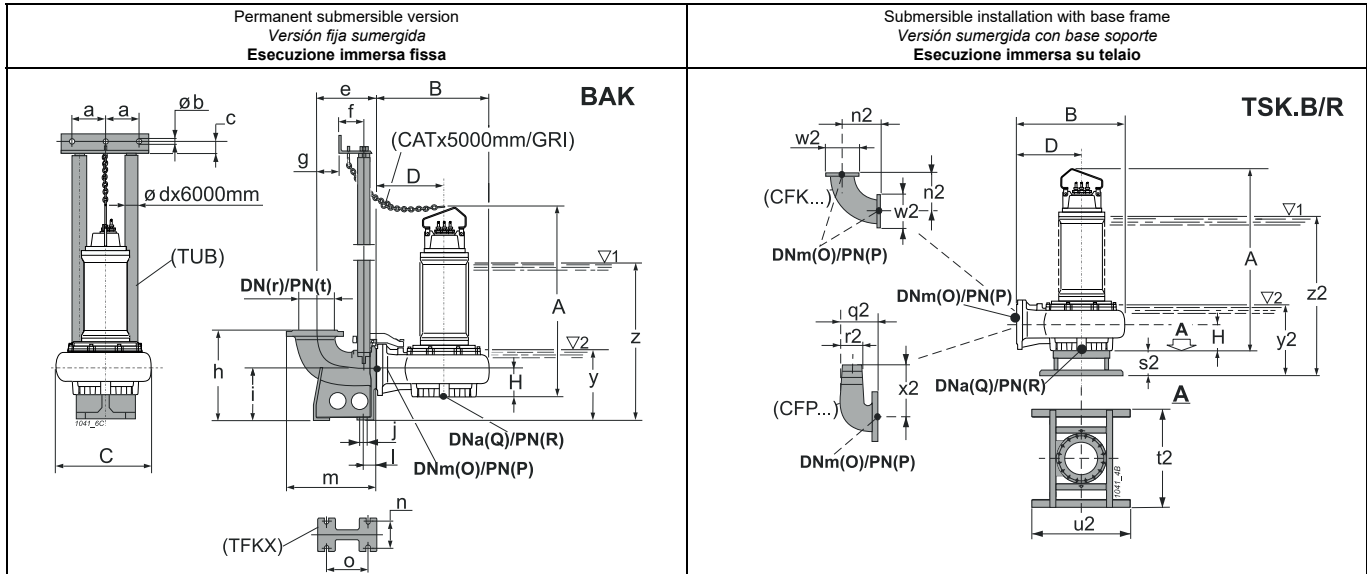

Type Tipo Tipo	Free passage Paso libre Passaggio Libero	Weight Peso Peso	[mm]										Accessories Accesorios Accessori					
			A	B	C	D	H	J	O	P	Q	R	BAK.	SOK.	TSK.A/R	TSK.B/R		
●KSD350RW+034082N1/R	Ø 164	1014	1662,5	1170	935	700	268	1375	350	10	350	10	400/350 3"	350-225	350	-		
○KSD350RV+034082N1	Ø 164	1063	1662,5	1170	935	700	268	-	350	10	350	10	400/350 3"	-	-	350		
●KSD350RP+042082N1/R	Ø 164	1164	1672,5	1170	935	700	268	1385	350	10	350	10	400/350 3"	350-250	350	-		
○KSD350RO+042082N1	Ø 164	1150	1672,5	1170	935	700	268	-	350	10	350	10	400/350 3"	-	-	350		
<b>BAK.</b>	a	b	c	d	e	f	g	h	i	j	l	m	n	o	r	t	y	z
BAK400/350 3"	157,5	12,5	35	3"	525	117	320	920	575	24	95	810	400	510	400	10	767	1577
<b>SOK.</b>	a3	f3	g3	h3	i3	k3	l3	m3	n3	o3								
SOK350-225	3	530	22	500	160	270	100	22	40	85								
SOK350-250	3	530	22	500	160	270	100	22	40	85								
<b>TSK.A/R</b>	a2	b2	c2	d2	e2	f2	g2	h2	i2	j2	k2	n2	w2					
TSK350A/R	345	540	280	600	6	22	850	1000	740	935	1000	540	505					
<b>TSK.B/R</b>	n2	s2	t2	u2	w2	y2	z2											
TSK350B/R	540	280	1000	1000	505	740	1550											

(3) z = Minimum submergence depth for motor without casing with continuous duty S1 (NPSHR permitting)

y = Minimum submergence depth for motor without casing with intermittent duty S3 (NPSHR permitting)

(3) z = Inmersión mínima para motor sin camisa en funcionamiento continuo S1 (compatiblemente con el NPSHR)

y = Inmersión mínima para motor sin camisa en funcionamiento intermitente S3 (compatiblemente con el NPSHR)

(3) z = Immersione minima per motore senza mantello in funzione continuo S1 compatibilmente con l'NPSHR

y = Immersione minima con motore senza mantello in funzione intermitente S3 compatibilmente con l'NPSHR

The following are also available: Anchoring bolts, level regulators and Electric panels

Se ofrecen además: tirafondos; reguladores de nivel y cuadros eléctricos

Sono inoltre disponibili: tirafondi, regolatori di livello e quadri elettrici

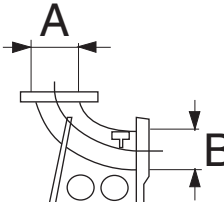
Duck-foot pedestal for automatic coupling (*) Base para acoplamiento automático (*) Piede di accoppiamento automatico (*)	Type Tipo Tipo	A		B		Weight Peso Peso [Kg]	Electric pump type Electrobomba tipo Elettropompa tipo							
		DN	UNI PN	DN	UNI PN		KSM150R	KSM250R	KSM250Z	KSD300R	KSD300Z	KSD350R		
	BAK300/250 3"	300	10	250	10	160	-	•	•	-	-	-		
	BAK350/300 3"	350	10	300	10	230	-	-	-	•	•	-		
	BAK400/350 3"	400	10	350	10	310	-	-	-	-	-	•		
	BAKM/I 3"	200	10	150	16	88	•	-	-	-	-	-		

(\*) = Complete with:

Pump coupling bracket (nodular cast iron)

Rail pipes anchor bracket (stainless steel)

Screw and nuts

(\*) = Con:

Abrazadera cuerpo de impulsión (fundición modular)

Soporte para tubos de guía (acero inoxidable)

Piezas menores

(\*) = Completo di:

Staffa corpo premente (ghisa sferoidale)

Staffa per tubi guida (acciaio inox)



Minuteria

Rail pipes (*) (dipped galvanized steel) Tubos guía (*) (acero galvanizado en caliente) Tubi guida (*) (acciaio zincato a caldo)	Type Tipo Tipo	Weight Peso Peso [Kg]	Electric pump type Electrobomba tipo Elettropompa tipo							
			KSM150R	KSM250R	KSM250Z	KSD300R	KSD300Z	KSD350R		
	TUB 3"	51	•	•	•	•	•	•		

(\*) = On demand: stainless steel

(\*) = Opcional: acero inoxidable

(\*) = Su richiesta: acciaio inox

Chain and Shackle Kit (*) Kit Cadena y mosquetón (*) Kit Catena e Grillo (*)	Type Tipo Tipo	Max load Caudal máx Portata max [Kg]	Length Longitud Lunghezza [m]	Electric pump type Electrobomba tipo Elettropompa tipo						
				KSM150R	KSM250R	KSM250Z	KSD300R	KSD300Z	KSD350R	
<b>CAT</b>   <b>GRI</b> 	CAT D.14 / GRL D.16	2500	5	•	•	•	•	•	•	

(\*) = On demand: stainless steel

(\*) = Opcional: acero inoxidable

(\*) = Su richiesta: acciaio inox

Base frame (dipped galvanized steel) Estructura de soporte (acero galvanizado en caliente) Telaio di sostegno (acciaio zincato a caldo)	Type Tipo Tipo	Weight Peso Peso [Kg]	Electric pump type Electrobomba tipo Elettropompa tipo							
			KSM150R	KSM250R	KSM250Z	KSD300R	KSD300Z	KSD350R		
	TSK150B/R	46	•	-	-	-	-	-		
	TSK350B/R	53	-	•	•	•	•	•		

Flanged hose connection (dipped galvanized steel) Curva con brida portatubo (acero galvanizado) Curva flangiata portagomma (acciaio zincato a caldo)	Type Tipo Tipo	Weight Peso Peso [Kg]	Electric pump type Electrobomba tipo Elettropompa tipo							
			KSM150R	KSM250R	KSM250Z	KSD300R	KSD300Z	KSD350R		
	CFP150	18	•	-	-	-	-	-		
	CFP250	51	-	•	•	-	-	-		

Supports (Steel with protective paint) <i>Tubos guía (Acero con pintura protectora)</i> Supporti (acciaio con vernice protettiva)	Type <i>Tipo</i> Tipo	Weight <i>Peso</i> Peso [Kg]	Electric pump type <i>Electrobomba tipo</i> Elettropompa tipo					
			KSM150R	KSM250R	KSM250Z	KSD300R	KSD300Z	KSD350R
				SOK150-200	67	34-42-51	-	-
	SOK150-225	70	62	-	-	-	-	-
	SOK350-200	73	-	42	17	42	-	-
	SOK350-225	73	-	-	25-34	-	25-34	34
	SOK350-250	73	-	-	-	51	-	42

Base frame (dipped galvanized steel) <i>Estructura de soporte (acero galvanizado en caliente)</i> Telaio di sostegno (acciaio zincato a caldo)	Type <i>Tipo</i> Tipo	A		B		Weight <i>Peso</i> Peso [Kg]	Electric pump type <i>Electrobomba tipo</i> Elettropompa tipo						
		DN	UNI PN	DN	UNI PN		KSM150R	KSM250R	KSM250Z	KSD300R	KSD300Z	KSD350R	
			TSK150A/R	150	16		150	16	80	●	-	-	-
	TSK250A/R	250	10	250	10	101	-	●	●	-	-	-	-
	TSK300A/R	300	10	300	10	116	-	-	-	●	●	-	-
	TSK350A/R	350	10	350	10	128	-	-	-	-	-	●	-

(\*) = Fixed installation in a dry chamber

(\*) = Versión para cámara seca

(\*) = Esecuzione per camera asciutta

Flanged elbow (dipped galvanized steel) <i>Curva embridada (acero galvanizado)</i> Curva flangiata (acciaio zincato a caldo)	Type <i>Tipo</i> Tipo	A		B		Weight <i>Peso</i> Peso [Kg]	Electric pump type <i>Electrobomba tipo</i> Elettropompa tipo					
		DN	UNI PN	DN	UNI PN		KSM150R	KSM250R	KSM250Z	KSD300R	KSD300Z	KSD350R
			CFK150	150	16		150	16	25,5	●	-	-
	CFK250	250	10	250	10	43,5	-	●	●	-	-	-
	CFK300	300	10	300	10	62	-	-	-	●	●	-
	CFK350	350	10	350	10	87,5	-	-	-	-	-	●

60 Hz motor features (\*N)  
Características motores a 60 Hz (\*N)  
Caratteristiche motori a 60 Hz (\*N)

Poles Polos Poli	Motor type Motor tipo Motore tipo	Motor power Potencia motor Potenza motore		Absorption Consumo Assorbimento	Direct starting Arranque directo Avviamento diretto	Direct starting2 Arranque directo2 Avviamento diretto2		Starts / hour max Máx. arranques/hora Max avviamenti/ora	Degree of intermittence Grado de intermitencia Grado di intermittenza
		P <sub>1</sub>	P <sub>2</sub>	IN (460V)		(Standard) (Estándar) (Standard)			
		[kW]		[A]		I <sub>S</sub> /I <sub>N</sub>	Direct Directo Diretto		
8	KC01708..Z200..	19,5	17	31,3	5,8	●	●	10	-
	KC02508..Z225..	29,4	25	51	4,5	●	●	10	-
	KC03408..R225..	40	34	69,3	4,4	●	●	10	-
	KC03408..Z225..	40	34	69,3	4,4	●	●	10	-
	KC04208..R250..	48,3	42	77,3	4	●	●	10	-
6	KC03406..R200..	39	34	58,8	6	●	●	10	-
	KC04206..R200..	47,7	42	72,3	5,6	●	●	10	-
	KC05106..R250..	56,7	51	87,4	5,8	●	●	10	-
4	KC04204..R200..	47,7	42	68,5	6,5	●	●	10	-
	KC05104..R200..	57,3	51	81,5	6,1	●	●	10	-
	KC06204..R225..	70,5	62	97,2	5,3	●	●	10	-

\*N = Standard version

P<sub>1</sub> = Power absorbed by the motor

P<sub>2</sub> = Power rated by the motor

I<sub>N</sub> = Rated current

I<sub>S</sub> = Starting current

- The electric pumps are suitable for S1 continuous service with submersed motor and for S3 intermittent service (see relative degrees of intermittence in the table) with non-submersed motor.

S3 service stands for intermittent service consisting of 10 minute equal cycles of which the previous table indicates the minutes of the cycle during which the motor may operate (eg. : S3 = 25% operation consists of a repetitive sequence of 2,5 minutes operation and 7,5 minutes at a standstill). See standard CEI EN 60034-1

The electric pump performances are obtained by using a 460V and 440V / 60Hz power supply for the motors. To use a 380V, 230V or 220V / 60Hz power rating:

- multiply the head by 0,95 when equal flow rates are involved
- pump efficiency remains practically unchanged when the flow rate is equal
- the power absorbed by the pump must be calculated again accordingly.

Other voltages on request.

\*N = Versión estándar

P<sub>1</sub> = Potencia absorbida motor

P<sub>2</sub> = Potencia suministrada por el motor

I<sub>N</sub> = Potencia suministrada motor

I<sub>S</sub> = Corriente de arranque

- Las electrobombas pueden funcionar en servicio continuo S1 con motor sumergido, en servicio intermitente S3 (ver relativos grados de intermitencia en la tabla) con motor no sumergido.

El servicio S3 indica un funcionamiento intermitente con ciclos iguales de 10 minutos de los que se señalan los minutos del ciclo en el que el motor puede funcionar (Ej.: S3 = 25% el funcionamiento está compuesto de una secuencia repetitiva de 2,5 min. de funcionamiento y de 7,5 min. de parada). Ver norma CEI EN 60034-1.

Las prestaciones de las electrobombas se logran alimentando los motores a 460V y 440V / 60Hz. Para alimentación a 380V, 230V y 220V / 60Hz:

- con igual caudal multiplicar la altura de elevación por 0,95;
- con igual caudal el rendimiento de la bomba no sufre prácticamente cambios;
- consecuencia la potencia absorbida por la bomba.

Tensiones distintas bajo pedido.

\*N = Versione standard

P<sub>1</sub> = Potenza assorbita motore

P<sub>2</sub> = Potenza resa dal motore

I<sub>N</sub> = Corrente nominale

I<sub>S</sub> = Corrente di avviamento

- Le elettropompe sono atte a funzionare in servizio continuo S1 con motore immerso, in servizio intermitente S3 con motore non immerso (vedi relativi gradi di intermittenza nella tabella).

Il servizio S3 sta ad indicare un funzionamento intermitente composto da cicli tutti uguali di 10 minuti di cui si indicano i minuti del ciclo in cui il motore può funzionare (Es. : S3 = 25% il funzionamento è composto da una sequenza ripetitiva di 2,5 minuti di funzionamento e di 7,5 minuti di sosta). Vedi norma CEI EN 60034-1.

Le prestazioni delle elettropompe sono ottenute alimentando i motori a 460V e 440V / 60Hz. Per alimentazione a 380V, 230V e 220V / 60Hz:

- a pari portata moltiplicare la prevalenza per 0,95
- a pari portata il rendimento pompa resta praticamente inalterato
- la potenza assorbita dalla pompa deve essere ricalcolata di conseguenza.

Tensioni diverse su richiesta.

# K+

## DN 150÷350



Performance ranges  
 Campo de prestaciones  
 Campi di prestazione

- KSM150R(X)
- KSM250Z(X)
- KSM250R(X)
- KSD300Z(X)
- KSD300R(X)
- KSD350R(X)

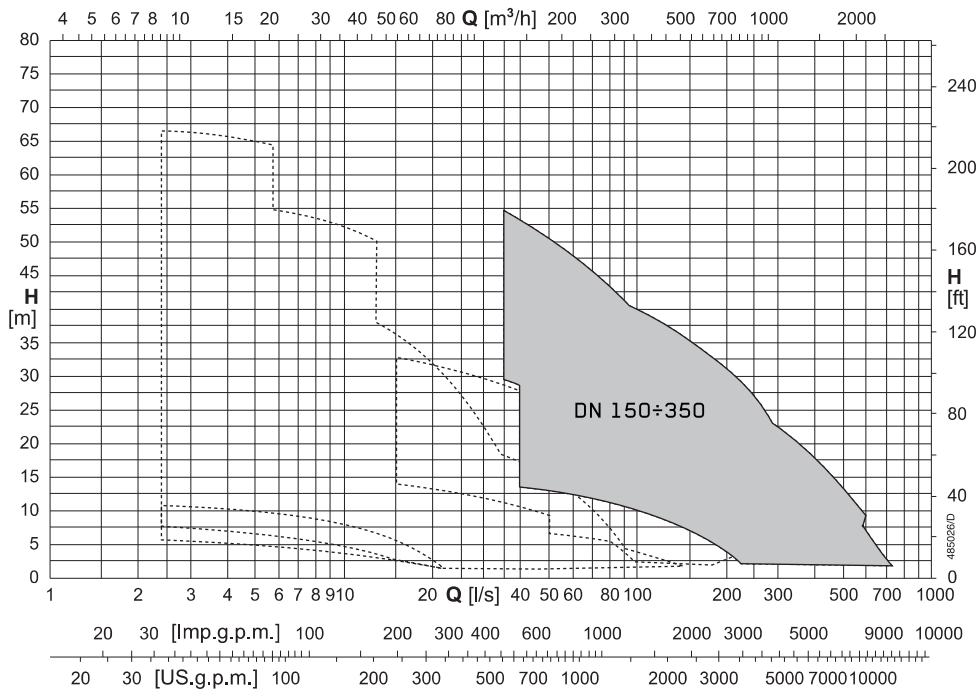

Electric pump coding  
Ejemplificación sigla electrobomba  
Esemplificazione sigla elettropompa

KSM150R(X)  
KSM250Z(X)  
KSM250R(X)  
KSD300Z(X)  
KSD300R(X)  
KSD350R(X)

Motor code match  
En comun con sigla motor  
Comunanza con sigla motore

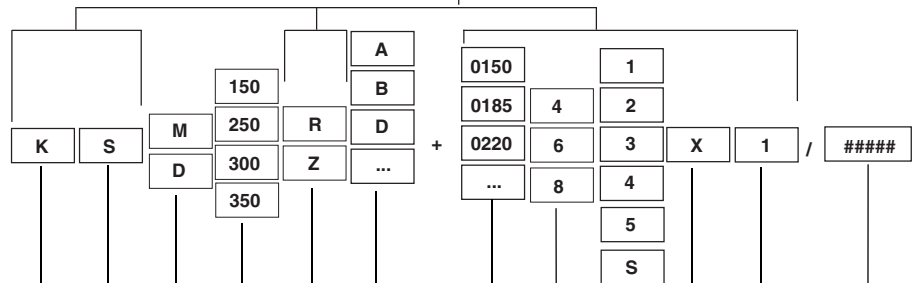

Series - Serie - Serie \_\_\_\_\_

60 Hz \_\_\_\_\_

Impeller: single-channel "M" ; double channel "D"

Rodete: monocanal "M" - Bicanal "D"

Girante: monocanale "M"; bicanale "D" \_\_\_\_\_

Size of pump end (DNm)

Tamaño parte hidráulica (DNm)

Grandezza parte idraulica (DNm) \_\_\_\_\_

Size of electric motor flanging

Dimensión embudamiento motor eléctrico

Grandezza flangiatura motore elettrico \_\_\_\_\_

Impeller diameter - Reducción rodete - Riduzione girante \_\_\_\_\_

Motor output power code

Código potencia suministrada por el motor

Codice potenza resa motore \_\_\_\_\_

Number of poles - Número polos - Numero poli \_\_\_\_\_

Constructional features of electric motor three-phase, class F insulation, IP68-IEC protection degree

Características de fabricación del motor eléctrico trifásico, clase de aislamiento F, grado de protección IP68-IEC

Caratteristiche costruttive motore elettrico trifase, classe di isolamento F, grado di protezione IP68-IEC

1 = 460 (440) V-Y

2 = 460 (440) V-Δ / 800 V-Y

3 = 230 (220-260) V-Δ / 380 V-Y

4 = 230 (220-260) V-Δ

5 = 380 V-Y

380 V-Δ / 660 V-Y

3 = 230 (220-260) V-Δ / 380 V-Y

4 = 230 (220-260) V-Δ

S = Specials - Especiales - Speciali \_\_\_\_\_

Explosion-proof version: (X) (construction according to

EN60079-0 EN60079-1 standards type ATEX II 2G Exd IIB T4)

Versión antideflagrante: (X) (la fabricación respeta las normas

EN 60079-0 - EN 60079-1 tipo ATEX II 2G Exd IIB T4)

Elettropompa versione antideflagrante: (X)

(la costruzione è conforme alla norme EN 60079-0 - EN 60079-1 tipo ATEX II 2G Exd IIB T4) \_\_\_\_\_

Generational code - Código generacional - Codice generazionale \_\_\_\_\_

Various specialities - Especialidades diferentes - Specialità varie \_\_\_\_\_

# K+

## DN 150÷350

# caprari

Construction and materials  
Fabricación y materiales  
Costruzione e materiali

KSM150R(X)  
KSM250Z(X)  
KSM250R(X)  
KSD300Z(X)  
KSD300R(X)  
KSD350R(X)

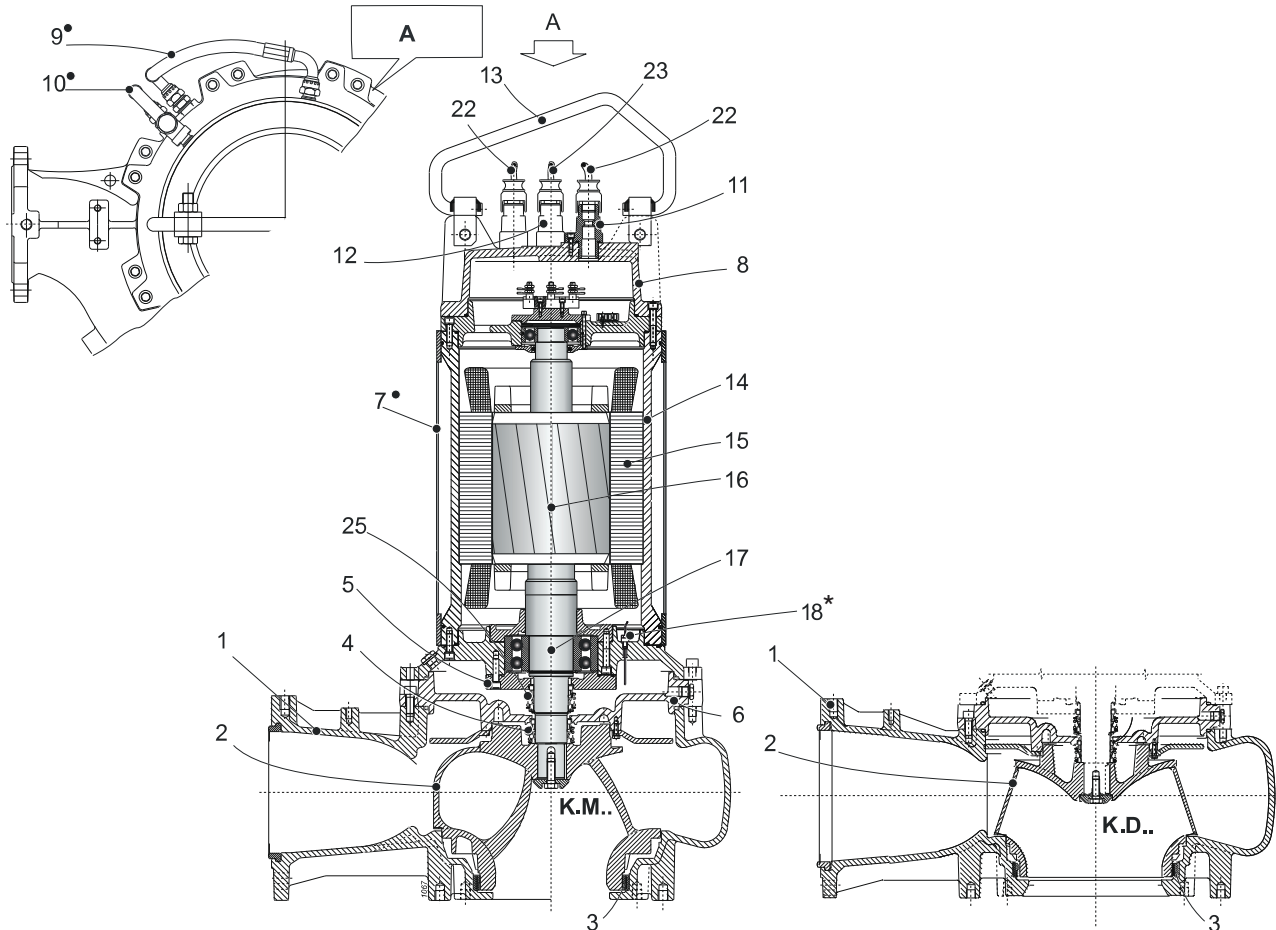

Pos.	Parts	Materials	Numero	Material	Nomenclatura	Materiale
1	Delivery body	Cast iron	Cuerpo impulsión	Hierro fundido	Corpo mandata	Ghisa grigia
2	Impeller	Cast iron	Rodete	Hierro fundido	Girante	Ghisa grigia
3	Ring impeller seat	Steel/Rubber	Anillo alojam. rodete	Acero/Goma	Anello sede girante	Acciaio/Gomma
4	Mechanical seal on pump side	Silicon carbide/silicon carbide	Cierre mecánico lado bomba	Carburo de silicio/ carburo de silicio	Tenuta meccanica lato pompa	Carburo di silicio/ carburo di silicio
5	Support bearing	Nodular cast iron	Soporte cojinete	Fundicion esferoidal	Supporto cuscinetto	Ghisa sferoidale
6	Oil box	Cast iron	Caja aceite	Hierro fundido	Scatola olio	Ghisa grigia
7	Cooling jacket	Stainless steel	Camisa	Acero inox	Mantello	Acciaio inox
8	Head cover	Cast iron	Tapa cabezal	Hierro fundido	Coperchio testata	Ghisa grigia
9 - 10	Cooling pipe	Stainless steel/PTFE	Tubo de refrigeración	Acero inox/PTFE	Tubo di raffreddamento	Acciaio inox/PTFE
11 - 12	Cable clamp	Cast iron	Sujeta-cable	Hierro fundido	Pressacavo	Ghisa grigia
13	Handle	Stainless steel	Manilla	Acero inox	Maniglia	Acciaio inox
14	Motor casing	Cast iron	Carcasa motor	Hierro fundido	Carcassa motore	Ghisa grigia
15	Stator	Electrical steel	Estátor	Chapa magnética	Statore	Lamierino magnetico
16	Rotor	Electrical steel	Rotor	Chapa magnética	Rotore	Lamierino magnetico
17	Shaft	Stainless steel	Eje	Acero inox	Albero	Acciaio inox
18	Conductivity probe	-	Sonda de conductividad	-	Sonda di conduttività	-
22	Round power cable	-	Cable redondo de alimentación	-	Cavo tondo di alimentazione	-
23	Round auxiliary cable	-	Cable redondo auxiliar	-	Cavo tondo ausiliario	-
25	Mechanical seal on motor side	Stainless steel/graphite	Cierre mecánico lado motor	Acero inox/grafito	Tenuta meccanica lato motore	Acciaio inox/grafite

\* For explosion-proof versions (X); Conductivity probe in the motor casing.

• Cooling system components (Version .../R)  
Screws and nuts in stainless steel.

\* Para versiones antideflagrantes(X); Sonda de conductividad en la carcasa motor.

• Componentes sistema de refrigeración (Versión .../R)  
Tornillos y tuercas acero inox

\* Per versioni antideflagranti (X); Sonda di conduttività nella carcassa motore.

• Componenti sistema di raffreddamento (Versione .../R)  
Viti e dadi in acciaio inox



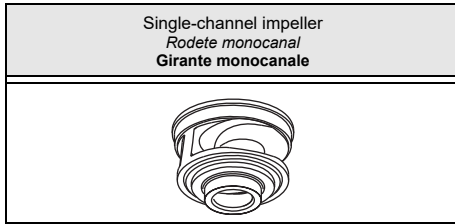

Type <i>Tipo</i> <b>Tipo</b>	KSM150R...+...62X1	
Thermal probes <i>Sondas térmicas</i> <b>Sonde termiche</b>	Yes <i>Si</i> <b>Si</b>	
Conductivity probe <i>Sonda de conductividad</i> <b>Sonda di conduttività</b>	Yes <i>Si</i> <b>Si</b>	

Version cable (1) <i>Versión cable (1)</i> <b>Cavo Versione (1)</b>		
Electric pump type <i>Electrobomba tipo</i> <b>Elettropompa tipo</b>	Power supply <i>Alimentación</i> <b>Alimentazione</b>	Auxiliary <i>Auxiliar</i> <b>Ausiliario</b>
KSM150RB+030062X1	2x(4x10)x10	1x(5x1,5)x10

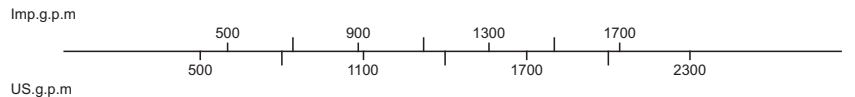
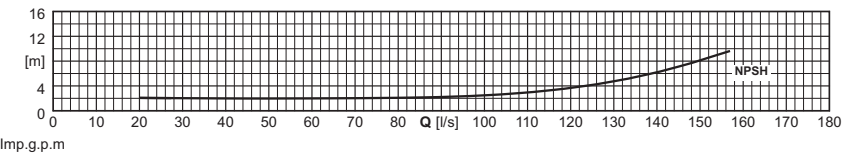
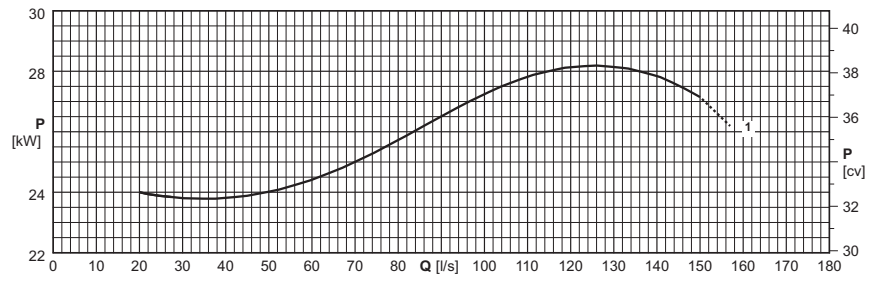
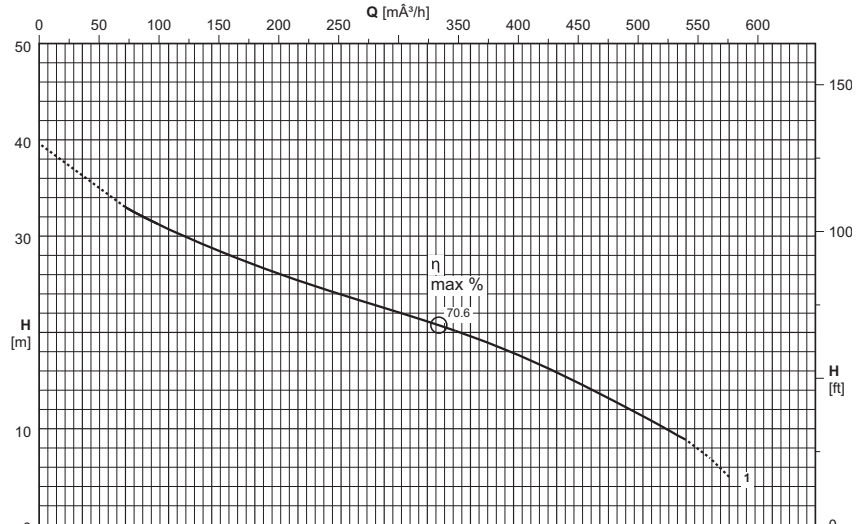

(1) = n°. of cables x (n°. of wires each cable x size [mm<sup>2</sup>]) x cable length [m] - Cable H07RN-F(OZOFLEX Plus)  
Cable length exceeding 10 m on request

(1) = n. cables x (n° conductores por cable x sección [mm<sup>2</sup>]) x longitud cable [m] - Cable H07RN-F(OZOFLEX Plus)  
Longitud cable superior de 10 m opcional

(1) = n°. cavi x (n°. conduttori per cavo x sezione [mm<sup>2</sup>]) x lunghezza cavo [m] - Cavo H07RN-F(OZOFLEX Plus)  
Lunghezza cavo superiore a 10 m - su richiesta

Electric pump type <i>Electrobomba tipo</i> <b>Elettropompa tipo</b>	Curve <i>Curva</i> <b>Curva</b>	Motor power <i>Potencia motor</i> <b>Potenza motore</b>	Capacity <i>Caudal</i> <b>Portata</b>																
			[l/s]	0	25	30	35	40	45	50	60	70	80	90	100	125	150		
		P <sub>2</sub>	[m <sup>3</sup> /h]	0	90	108	126	144	162	180	216	252	288	324	360	450	540		
(2)	(N°)	[kW]	Head <i>Altura de carga</i> <b>Prevalenza</b>																
KSM150RB+030062X1	1	30	[m]	39,6	31,8	30,8	29,7	28,8	27,9	27	25,4	23,9	22,5	21,1	19,6	14,7	8,7		
NPSH <sub>R</sub>			[m]		2	2	2	2	2	2	2	2	2,1	2,2	2,5	4,2	8,1		

P<sub>2</sub> = Power rated by the motor  
Performance tolerance as per:  
UNI/ISO 9906 Grade 3B  
For models in the ATEX II 2G Exd IIB T4 explosion-proof version  
For motor performances specification see page "motor features"

P<sub>2</sub> = Potencia suministrada por el motor  
Tolerancias sobre las prestaciones según normas:  
UNI/ISO 9906 Nivel 3B  
Para los modelos en versión antideflagrante ATEX II 2G Exd IIB T4  
Para las características de los motores ver página "Características motores"  
Para los accesorios ver página "Accessories"

P<sub>2</sub> = Potenza resa dal motore  
Tolleranze sulle prestazioni secondo norme:  
UNI/ISO 9906 Grado 3B  
Versione antideflagrante ATEX II 2G Exd IIB T4  
Per caratteristiche motori vedere pagina "caratteristiche motori"  
Per accessori vedere pagina accessori

For the accessories specification see page "Accessories"

Per accessori vedere pagina accessori

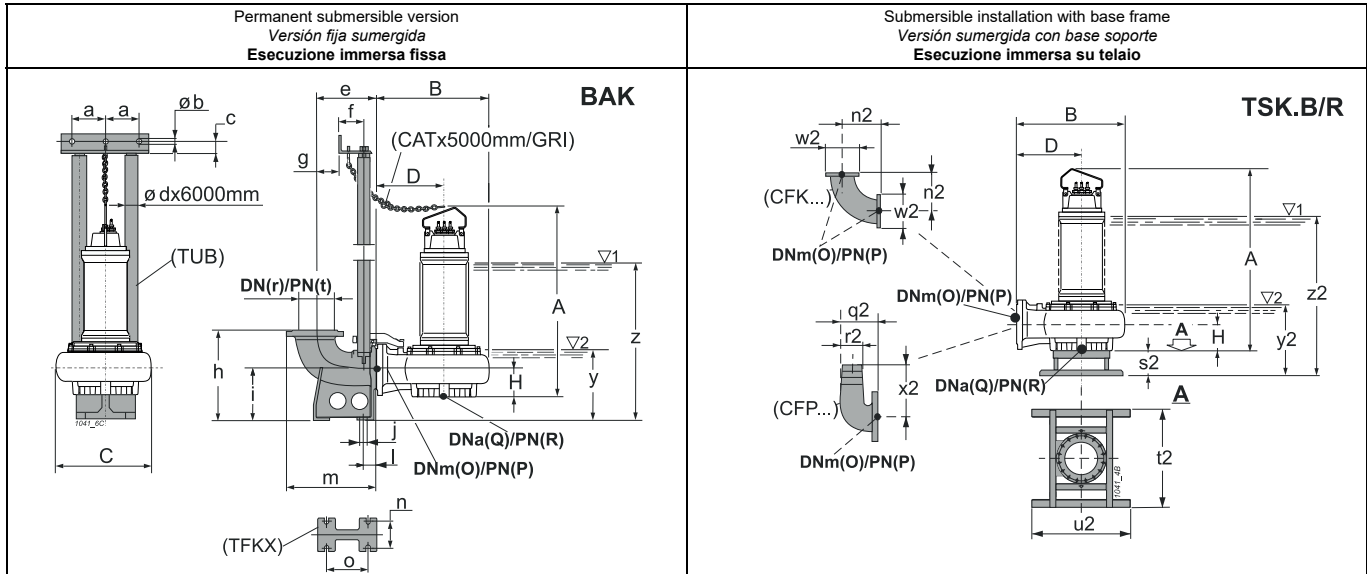

Permanent submersible version  
Versión fija sumergida  
Esecuzione immersa fissa

Submersible installation with base frame  
Versión sumergida con base soporte  
Esecuzione immersa su telaio

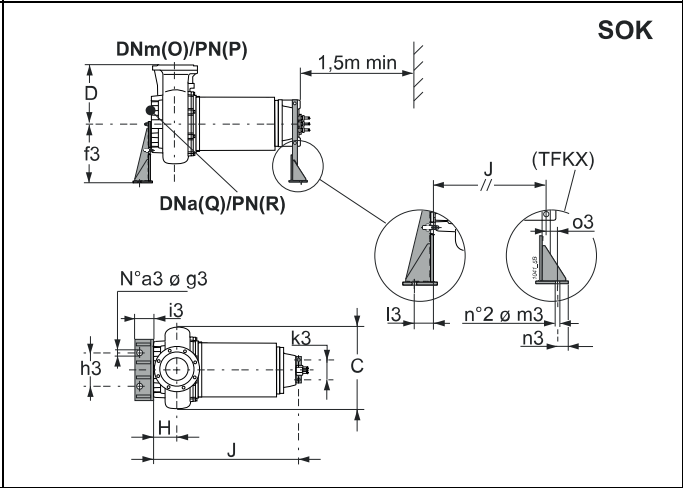
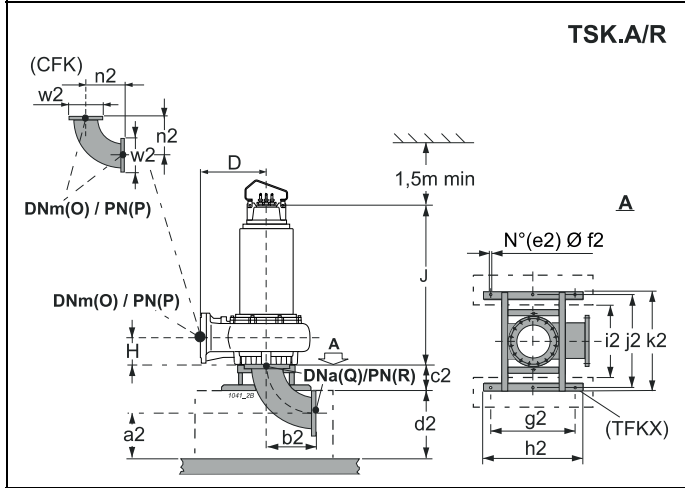

For fixed installation in a dry chamber - vertical (/R)  
Versión para cámara seca - vertical (/R)  
Esecuzione per camera asciutta - verticale (/R)

For fixed installation in a dry chamber - horizontal (/R)  
Versión para cámara seca - horizontal (/R)  
Esecuzione per camera asciutta - orizzontale (/R)

Type Tipo Tipo	Free passage Paso libre Passaggio Libero	Weight Peso Peso	[mm]										Accessories Accesorios Accessori					
			A	B	C	D	H	J	O	P	Q	R	BAK.	SOK.	TSK.A/R	TSK.B/R		
KSM150RB+030062X1	Ø 102	722	.5	825	670	500	195	-	150	16	150	16	M/I 3"	-	-	150		
KSM150RB+030062X1/R	Ø 102	735	1559,5	825	670	500	195	1282	150	16	150	16	M/I 3"	150-200	150	-		
<b>BAK.</b>	a	b	c	d	e	f	g	h	i	j	l	m	n	o	r	t	y	z
BAKM/I 3"	157,5	12,5	35	3"	385	117	180	540	290	24	80	555	210	280	200	10	445	1190
<b>SOK.</b>	a3	f3	g3	h3	i3	k3	l3	m3	n3	o3								
SOK150-200	3	530	22	335	160	270	100	22	40	85								
<b>TSK.A/R</b>	a2	b2	c2	d2	e2	f2	g2	h2	i2	j2	k2	n2	w2					
TSK150A/R	285	395	280	400	6	22	850	1000	740	935	1000	395	285					
<b>TSK.B/R</b>	n2	q2	r2	s2	t2	u2	w2	x2	y2	z2								
TSK150B/R	395	315	150	280	1000	1000	285	380	630	1375								

(3) z = Minimum submergence depth for motor without casing with continuous duty S1 (NPSHR permitting)  
y = Minimum submergence depth for motor without casing with intermittent duty S3 (NPSHR permitting)

(3) z = Inmersión mínima para motor sin camisa en funcionamiento continuo S1 (compatiblemente con el NPSHR)  
y = Inmersión mínima para motor sin camisa en funcionamiento intermitente S3 (compatiblemente con el NPSHR)

(3) z = Immersione minima per motore senza mantello in funzione continuo S1 compatibilmente con l'NPSHR  
y = Immersione minima con motore senza mantello in funzione intermitente S3 compatibilmente con l'NPSHR

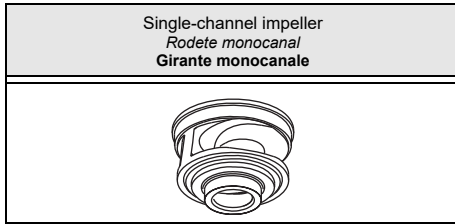

Type Tipo Tipo	KSM150R...+...42X1	
Thermal probes Sondas térmicas Sonde termiche	Yes Si Si	
Conductivity probe Sonda de conductividad Sonda di conduttività	Yes Si Si	

Version cable (1) Versión cable (1) Cavo Versione (1)		
Electric pump type Electrobomba tipo Elettropompa tipo	Power supply Alimentación Alimentazione	Auxiliary Auxiliar Ausiliario
KSM150RO+037042X1	2x(4x10)x10	1x(5x1,5)x10
KSM150RN+045042X1	2x(4x16)x10	1x(5x1,5)x10
KSM150RM+055042X1	2x(4x25)x10	1x(5x1,5)x10

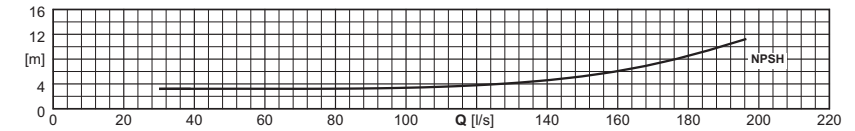
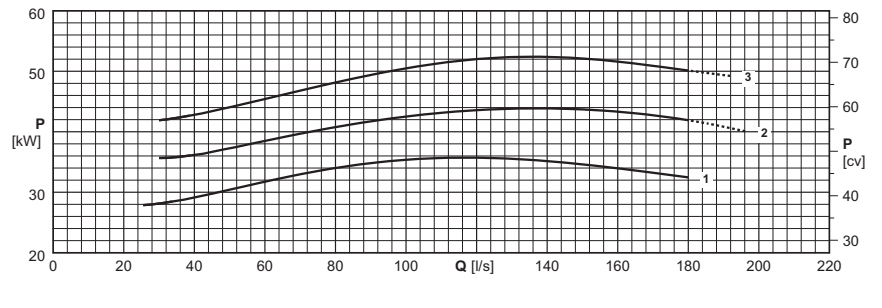
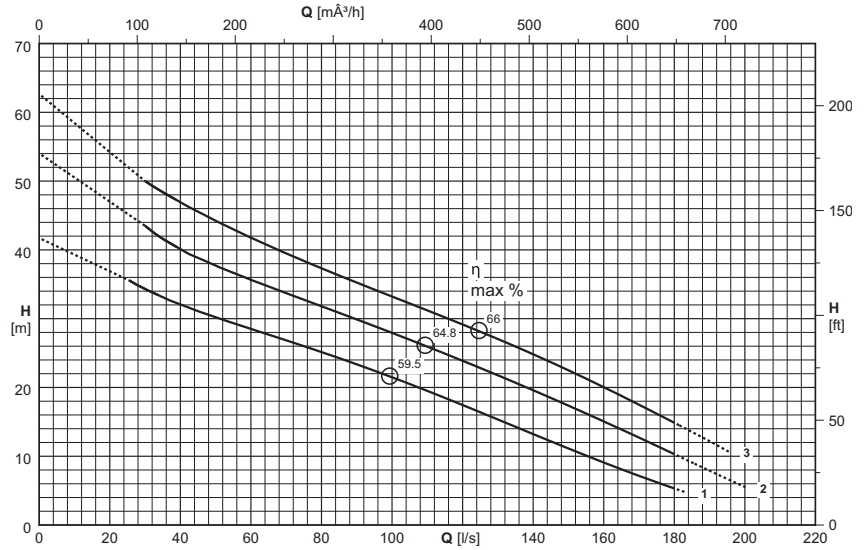

Imp.g.p.m. 500 1100 1700 2300  
US.g.p.m. 500 1100 1700 2300 2900

(1) = n°. of cables x (n°. of wires each cable x size [mm<sup>2</sup>]) x cable length [m] - Cable H07RN-F(OZOFLEX Plus)  
Cable length exceeding 10 m on request

(1) = n. cables x (n° conductores por cable x sección [mm<sup>2</sup>]) x longitud cable [m] - Cable H07RN-F(OZOFLEX Plus)  
Longitud cable superior de 10 m opcional

(1) = n°. cavi x (n°. conduttori per cavo x sezione [mm<sup>2</sup>]) x lunghezza cavo [m] - Cavo H07RN-F(OZOFLEX Plus)  
Lunghezza cavo superiore a 10 m - su richiesta

Electric pump type Electrobomba tipo Elettropompa tipo	Curve Curva Curva	Motor power Potencia motor Potenza motore	Capacity Caudal Portata																
			[l/s]	0	30	35	40	45	50	60	70	80	90	100	125	150	175	200	
(2)	(N°)	[kW]	[m <sup>3</sup> /h]	0	108	126	144	162	180	216	252	288	324	360	450	540	630	720	
			Head Altura de carga Prevalenza																
			[m]	41,7	34,4	33,2	32,1	31,1	30,2	28,5	26,8	25,1	23,4	21,5	16,4	11,1	6,2		
KSM150RO+037042X1	1	37	[m]	54	43,5	41,8	40,2	38,9	37,8	35,7	33,7	31,8	29,9	27,9	22,8	17,4	11,5	5,5	
KSM150RN+045042X1	2	45	[m]	62,7	50	48,5	47	45,6	44,3	41,8	39,5	37,3	35,3	33,2	28,1	22,5	16,2		
KSM150RM+055042X1	3	55	[m]		3,2	3,2	3,2	3,2	3,2	3,2	3,2	3,2	3,2	3,3	3,4	4	5,3	7,8	11,9
NPSH <sub>R</sub>			[m]		3,2	3,2	3,2	3,2	3,2	3,2	3,2	3,2	3,2	3,3	3,4	4	5,3	7,8	11,9

P<sub>2</sub> = Power rated by the motor  
Performance tolerance as per:  
UNI/ISO 9906 Grade 3B  
For models in the ATEX II 2G Exd IIB T4 explosion-proof version  
For motor performances specification see page "motor features"  
For the accessories specification see page "Accessories"

P<sub>2</sub> = Potencia suministrada por el motor  
Tolerancias sobre las prestaciones según normas:  
UNI/ISO 9906 Nivel 3B  
Para los modelos en versión antideflagrante ATEX II 2G Exd IIB T4  
Para las características de los motores ver página "Características motores"  
Para los accesorios ver página "Accessories"

P<sub>2</sub> = Potenza resa dal motore  
Tolleranze sulle prestazioni secondo norme:  
UNI/ISO 9906 Grado 3B  
Versione antideflagrante ATEX II 2G Exd IIB T4  
Per caratteristiche motori vedere pagina "caratteristiche motori"  
Per accessori vedere pagina accessori

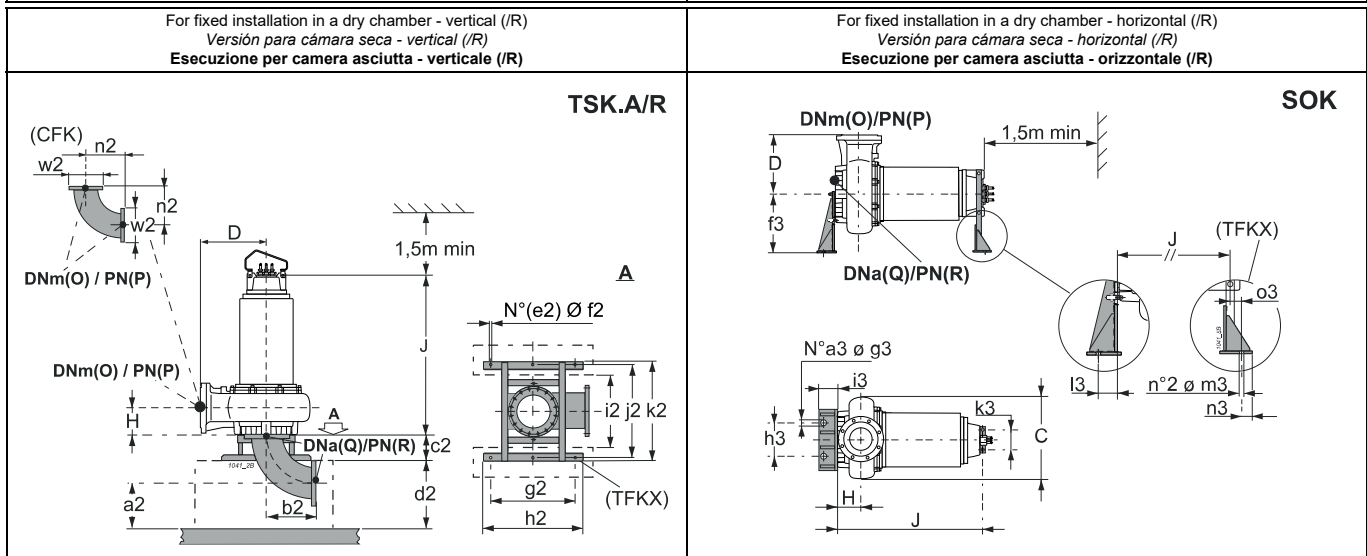
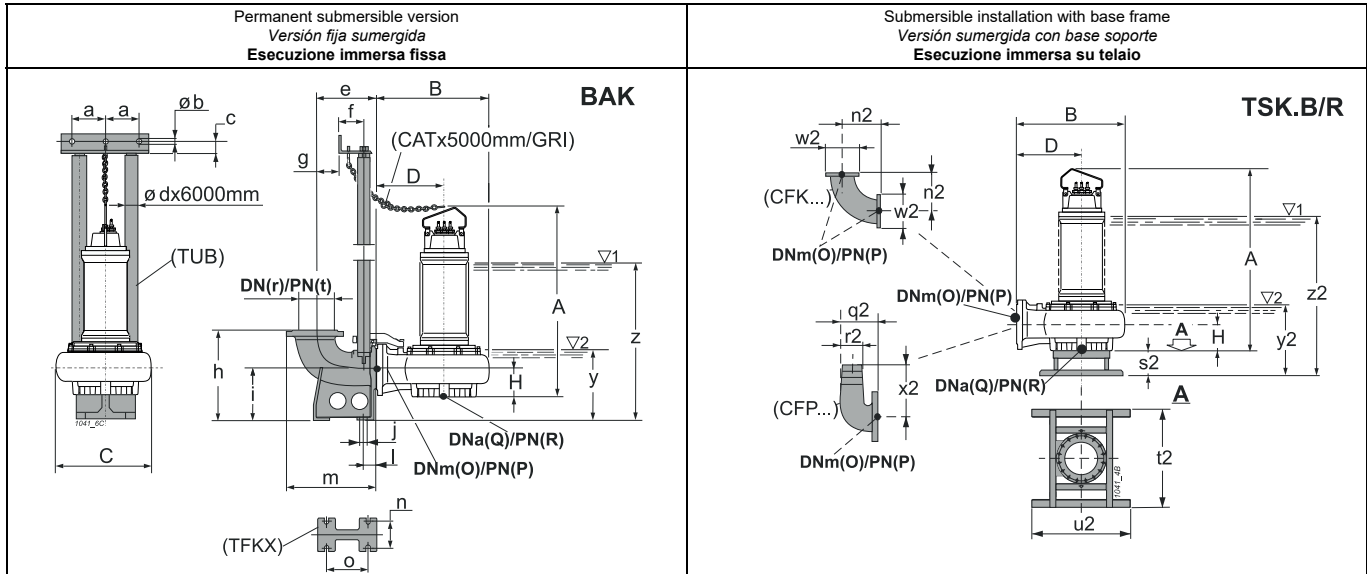

Type Tipo Tipo	Free passage Paso libre Passaggio Libero	Weight Peso Peso	[mm]											Accessories Accesorios Accessori					
			A	B	C	D	H	J	O	P	Q	R	BAK.	SOK.	TSK.A/R	TSK.B/R			
KSM150RO+037042X1	Ø 102	577	1559,5	825	670	500	195	-	150	16	150	16	M/I 3"	-	-	150			
KSM150RO+037042X1/R	Ø 102	592	1559,5	825	670	500	195	1282	150	16	150	16	M/I 3"	150-200	150	-			
KSM150RN+045042X1	Ø 102	804	1581,5	825	670	500	195	-	150	16	150	16	M/I 3"	-	-	150			
KSM150RN+045042X1/R	Ø 102	914	1581,5	825	670	500	195	1294	150	16	150	16	M/I 3"	150-225	150	-			
KSM150RM+055042X1	Ø 102	933	1591,5	825	670	500	195	-	150	16	150	16	M/I 3"	-	-	150			
KSM150RM+055042X1/R	Ø 102	953	1591,5	825	670	500	195	1304	150	16	150	16	M/I 3"	150-250	150	-			
<b>BAK.</b>	a	b	c	d	e	f	g	h	i	j	l	m	n	o	r	t	y	z	
BAKM/I 3"	157,5	12,5	35	3"	385	117	180	540	290	24	80	555	210	280	200	10	445	1190	
<b>SOK.</b>	a3	f3	g3	h3	i3	k3	l3	m3	n3	o3									
SOK150-200	3	530	22	335	160	270	100	22	40	85									
SOK150-225	3	530	22	335	160	270	100	22	40	85									
SOK150-250	3	530	22	335	160	270	100	22	40	85									
<b>TSK.A/R</b>	a2	b2	c2	d2	e2	f2	g2	h2	i2	j2	k2	n2	w2						
TSK150A/R	285	395	280	400	6	22	850	1000	740	935	1000	395	285						
<b>TSK.B/R</b>	n2	q2	r2	s2	t2	u2	w2	x2	y2	z2									
TSK150B/R	395	315	150	280	1000	1000	285	380	630	1375									

(3) z = Minimum submergence depth for motor without casing with continuous duty S1 (NPSHR permitting)  
y = Minimum submergence depth for motor without casing with intermittent duty S3 (NPSHR permitting)

(3) z = Inmersión mínima para motor sin camisa en funcionamiento continuo S1 (compatiblemente con el NPSHR)  
y = Inmersión mínima para motor sin camisa en funcionamiento intermitente S3 (compatiblemente con el NPSHR)

(3) z = Immersione minima per motore senza mantello in funzione continuo S1 compatibilmente con l'NPSHR  
y = Immersione minima con motore senza mantello in funzione intermitente S3 compatibilmente con l'NPSHR

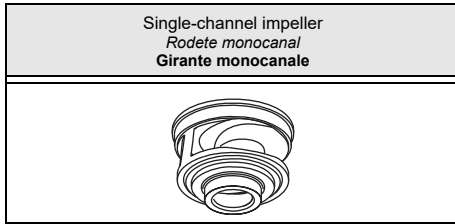

Type Tipo Tipo	KSM250Z...+...82X1	
Thermal probes Sondas térmicas Sonde termiche	Yes Si Si	
Conductivity probe Sonda de conductividad Sonda di conduttività	Yes Si Si	

Version cable (1) Versión cable (1) Cavo Versione (1)		
Electric pump type Electrobomba tipo Elettropompa tipo	Power supply Alimentación Alimentazione	Auxiliary Auxiliar Ausiliario
KSM250ZM+015082X1	2x(4x6)x10	1x(5x1,5)x10
KSM250ZL+018582X1	2x(4x6)x10	1x(5x1,5)x10
KSM250ZH+022082X1	2x(4x10)x10	1x(5x1,5)x10
KSM250ZD+030082X1	2x(4x10)x10	1x(5x1,5)x10

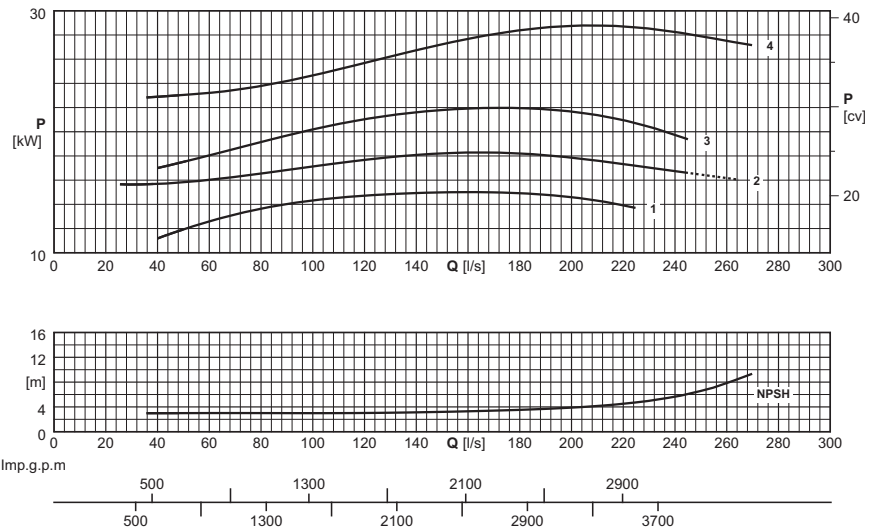
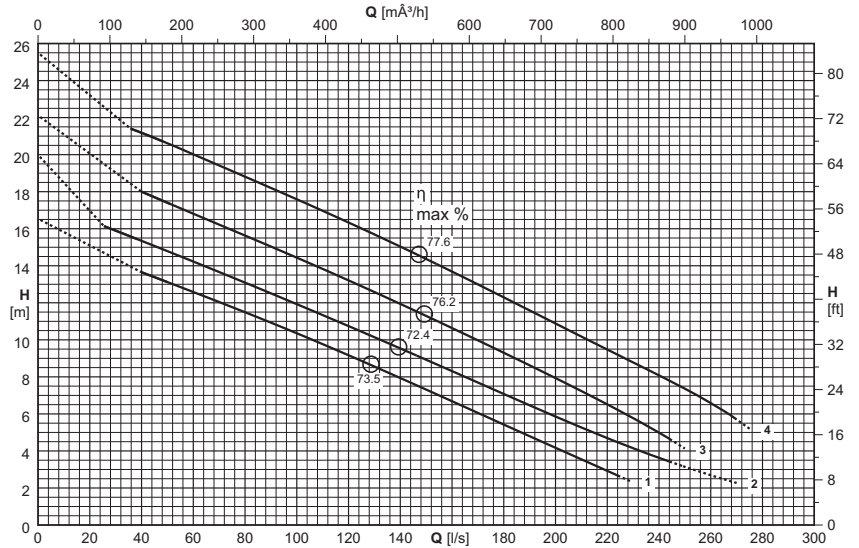

(1) = n°. of cables x (n°. of wires each cable x size [mm<sup>2</sup>]) x cable length [m] - Cable H07RN-F(OZOFLEX Plus)  
Cable length exceeding 10 m on request

(1) = n. cables x (n° conductores por cable x sección [mm<sup>2</sup>]) x longitud cable [m] - Cable H07RN-F(OZOFLEX Plus)  
Longitud cable superior de 10 m opcional

(1) = n°. cavi x (n°. conduttori per cavo x sezione [mm<sup>2</sup>]) x lunghezza cavo [m] - Cavo H07RN-F(OZOFLEX Plus)  
Lunghezza cavo superiore a 10 m - su richiesta

Electric pump type Electrobomba tipo Elettropompa tipo	Curve Curva Curva	Motor power Potencia motor Potenza motore	Capacity Caudal Portata																	
			[l/s]	0	30	35	40	45	50	60	70	80	90	100	125	150	175	200	250	
(2)	(N°)	[kW]	[m <sup>3</sup> /h]	0	108	126	144	162	180	216	252	288	324	360	450	540	630	720	900	
			Head Altura de carga Prevalenza																	
			[m]	16,5			13,7	13,4	13,1	12,6	12	11,5	10,9	10,4	8,9	7,3	5,7	4,2		
KSM250ZM+015082X1	1	15	[m]	20	15,9	15,6	15,3	15,1	14,8	14,2	13,7	13,1	12,5	11,9	10,4	8,9	7,4	5,9	3,2	
KSM250ZL+018582X1	2	18,5	[m]	22,1			18	17,7	17,4	16,8	16,2	15,6	15	14,4	12,9	11,3	9,6	7,9	4,1	
KSM250ZH+022082X1	3	22	[m]	25,5			21,2	20,9	20,6	20	19,4	18,8	18,2	17,6	16	14,4	12,6	10,9	7,4	
KSM250ZD+030082X1	4	30	[m]				3	3	3	3	3	3	3	3	3	3,2	3,5	3,9	6,6	
NPSH <sub>R</sub>			[m]				3	3	3	3	3	3	3	3	3	3,2	3,5	3,9	6,6	

P<sub>2</sub> = Power rated by the motor  
Performance tolerance as per:  
UNI/ISO 9906 Grade 3B  
For models in the ATEX II 2G Exd IIB T4 explosion-proof version  
For motor performances specification see page "motor features"

P<sub>2</sub> = Potencia suministrada por el motor  
Tolerancias sobre las prestaciones según normas:  
UNI/ISO 9906 Nivel 3B  
Para los modelos en versión antideflagrante ATEX II 2G Exd IIB T4  
Para las características de los motores ver página "Características motores"

P<sub>2</sub> = Potenza resa dal motore  
Tolleranze sulle prestazioni secondo norme:  
UNI/ISO 9906 Grado 3B  
Versione antideflagrante ATEX II 2G Exd IIB T4  
Per caratteristiche motori vedere pagina "caratteristiche motori"

For the accessories specification see page "Accessories"

Para los accesorios ver página "Accessories"

Per accessori vedere pagina accessori

(X)

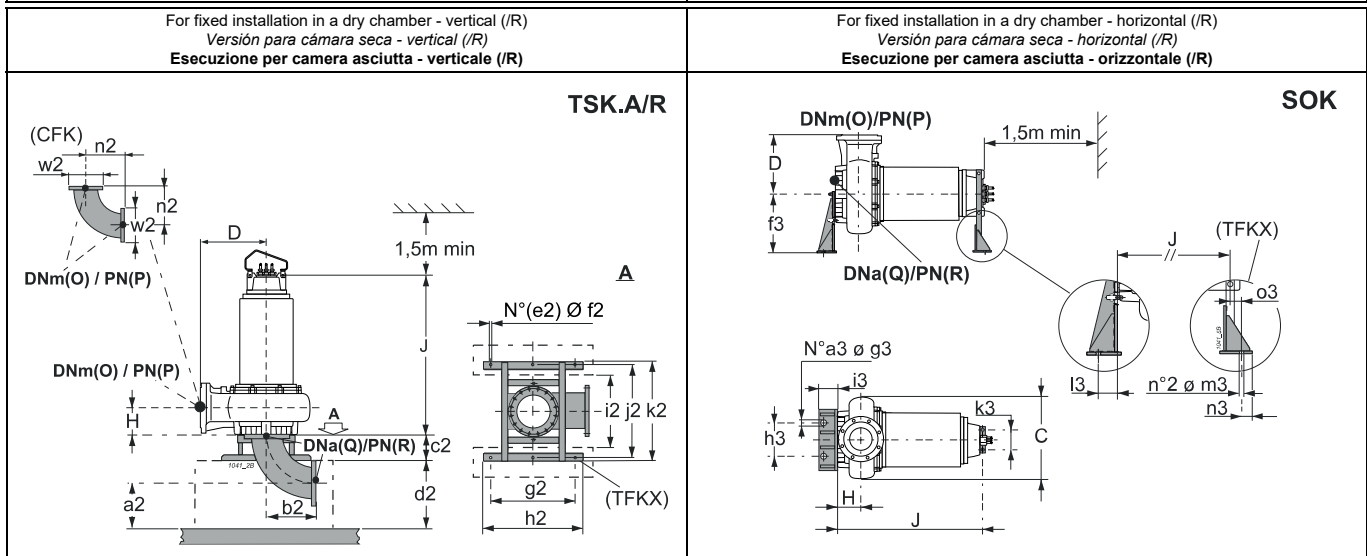
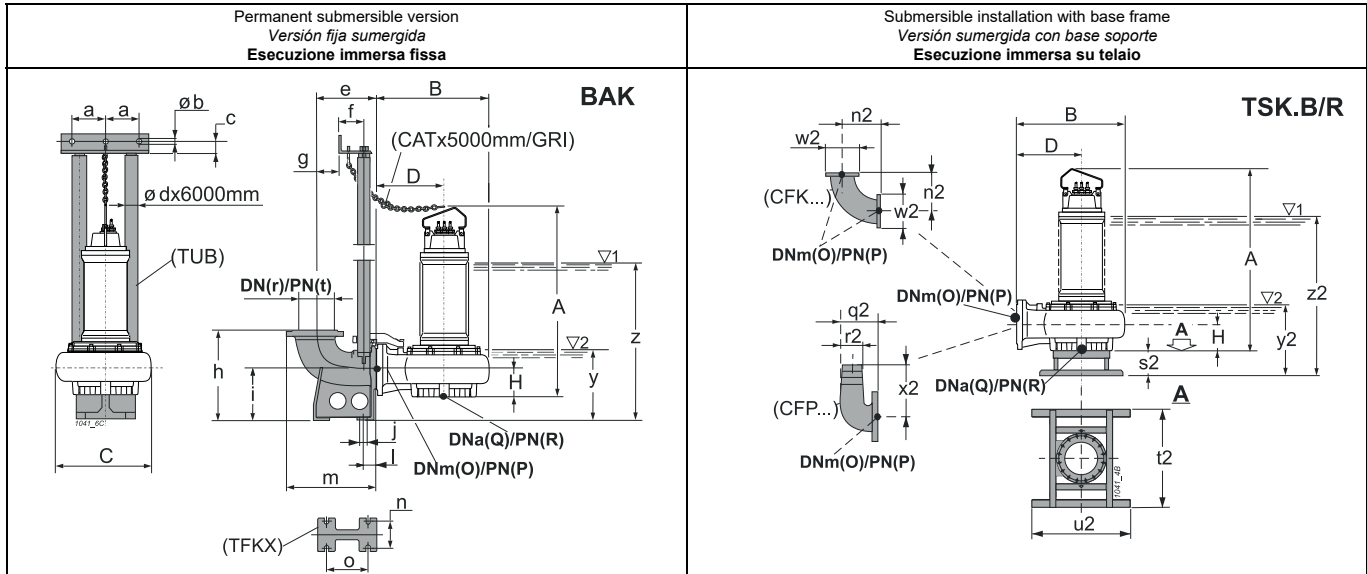

Type Tipo Tipo	Free passage Paso libre Passaggio Libero	Weight Peso Peso	[mm]											Accessories Accesorios Accessori			
			A	B	C	D	H	J	O	P	Q	R	BAK	SOK	TSK.A/R	TSK.B/R	
KSM250ZM+015082X1	Ø 163	624	1612,5	935	735	570	220	-	250	10	250	10	300/250 3"	-	-	350	
KSM250ZM+015082X1/R	Ø 163	637	1612,5	935	735	570	220	1335	250	10	250	10	300/250 3"	350-200	250	-	
KSM250ZL+018582X1	Ø 163	650	1612,5	935	735	570	220	-	250	10	250	10	300/250 3"	-	-	350	
KSM250ZL+018582X1/R	Ø 163	665	1612,5	935	735	570	220	1335	250	10	250	10	300/250 3"	350-200	250	-	
KSM250ZH+022082X1	Ø 163	831	1634,5	935	735	570	220	-	250	10	250	10	300/250 3"	-	-	350	
KSM250ZH+022082X1/R	Ø 163	848	1634,5	935	735	570	220	1347	250	10	250	10	300/250 3"	350-225	250	-	
KSM250ZD+030082X1	Ø 163	873	1634,5	935	735	570	220	-	250	10	250	10	300/250 3"	-	-	350	
KSM250ZD+030082X1/R	Ø 163	890	1634,5	935	735	570	220	1347	250	10	250	10	300/250 3"	350-250	250	-	

<b>BAK.</b>																		
a	b	c	d	e	f	g	h	i	j	l	m	n	o	r	t	y	z	
BAK300/250 3"	157,5	12,5	35	3"	450	117	245	700	400	24	85	673	310	425	300	10	585	1330
<b>SOK.</b>																		
a3	f3	g3	h3	i3	k3	l3	m3	n3	o3									
SOK350-200	3	530	22	500	160	270	100	22	40	85								
SOK350-225	3	530	22	500	160	270	100	22	40	85								
SOK350-250	3	530	22	500	160	270	100	22	40	85								
<b>TSK.A/R</b>																		
a2	b2	c2	d2	e2	f2	g2	h2	i2	j2	k2	n2	w2						
TSK250A/R	295	385	280	400	6	22	850	1000	740	935	1000	385	395					
<b>TSK.B/R</b>																		
n2	q2	r2	s2	t2	u2	w2	x2	y2	z2									
TSK350B/R	385	525	250	280	1000	1000	395	575	685	1430								

(3) z = Minimum submergence depth for motor without casing with continuous duty S1 (NPSHR permitting)  
y = Minimum submergence depth for motor without casing with intermittent duty S3 (NPSHR permitting)

(3) z = Inmersión mínima para motor sin camisa en funcionamiento continuo S1 (compatiblemente con el NPSHR)  
y = Inmersión mínima para motor sin camisa en funcionamiento intermitente S3 (compatiblemente con el NPSHR)

(3) z = Immersione minima per motore senza mantello in funzione continuo S1 compatibilmente con l'NPSHR  
y = Immersione minima con motore senza mantello in funzione intermittente S3 compatibilmente con l'NPSHR

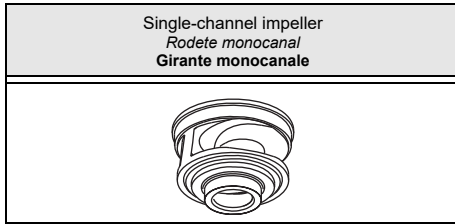

Type <i>Tipo</i> Tipo	KSM250R...+...62X1	
Thermal probes <i>Sondas térmicas</i> Sonde termiche	Yes <i>Si</i> Si	
Conductivity probe <i>Sonda de conductividad</i> Sonda di conduttività	Yes <i>Si</i> Si	

Version cable (1) <i>Versión cable (1)</i> Cavo Versione (1)		
Electric pump type <i>Electrobomba tipo</i> Elettropompa tipo	Power supply <i>Alimentación</i> Alimentazione	Auxiliary <i>Auxiliar</i> Ausiliario
KSM250RM+037062X1	2x(4x16)x10	1x(4x1,5)x10

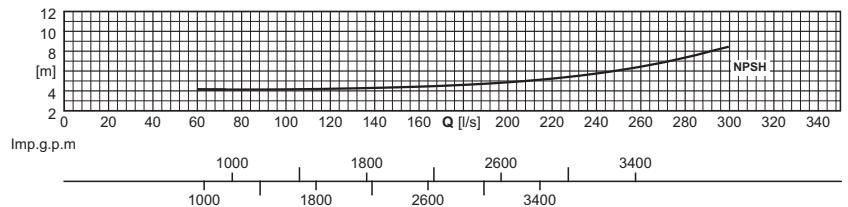
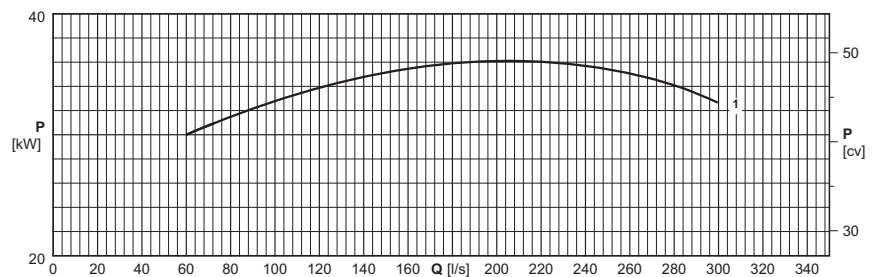
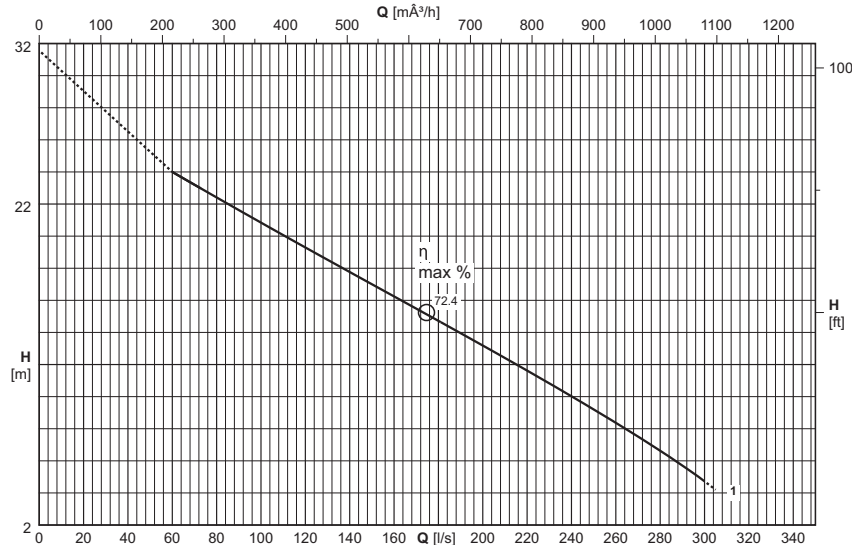

(1) = n°. of cables x (n°. of wires each cable x size [mm<sup>2</sup>]) x cable length [m] - Cable H07RN-F(OZOFLEX Plus)  
Cable length exceeding 10 m on request

(1) = n. cables x (n° conductores por cable x sección [mm<sup>2</sup>]) x longitud cable [m] - Cable H07RN-F(OZOFLEX Plus)  
Longitud cable superior de 10 m opcional

(1) = n°. cavi x (n°. conduttori per cavo x sezione [mm<sup>2</sup>]) x lunghezza cavo [m] - Cavo H07RN-F(OZOFLEX Plus)  
Lunghezza cavo superiore a 10 m - su richiesta

Electric pump type <i>Electrobomba tipo</i> Elettropompa tipo	Curve <i>Curva</i> Curva	Motor power <i>Potencia motor</i> Potenza motore	Capacity <i>Caudal</i> Portata																	
			[l/s]	0	70	80	90	100	125	150	175	200	250	300						
(2)	(N°)	[kW]	P <sub>2</sub>	[m <sup>3</sup> /h]	0	252	288	324	360	450	540	630	720	900	1080					
			Head <i>Altura de carga</i> Prevalenza																	
KSM250RM+037062X1			[m]	29,6	23,2	22,4	21,6	20,8	18,9	17	15,1	13,2	9,2	4,7						
NPSH <sub>R</sub>			[m]		4,1	4,1	4,1	4,2	4,2	4,4	4,6	4,9	6,1	8,5						

P<sub>2</sub> = Power rated by the motor  
Performance tolerance as per:  
UNI/ISO 9906 Grade 3B  
For models in the ATEX II 2G Exd IIB T4 explosion-proof version  
For motor performances specification see page "motor features"

P<sub>2</sub> = Potencia suministrada por el motor  
Tolerancias sobre las prestaciones según normas:  
UNI/ISO 9906 Nivel 3B  
Para los modelos en versión antideflagrante ATEX II 2G Exd IIB T4  
Para las características de los motores ver página "Características motores"  
Para los accesorios ver página "Accessories"

P<sub>2</sub> = Potenza resa dal motore  
Tolleranze sulle prestazioni secondo norme:  
UNI/ISO 9906 Grado 3B  
Versione antideflagrante ATEX II 2G Exd IIB T4  
Per caratteristiche motori vedere pagina "caratteristiche motori"  
Per accessori vedere pagina accessori

For the accessories specification see page "Accessories"

(X)

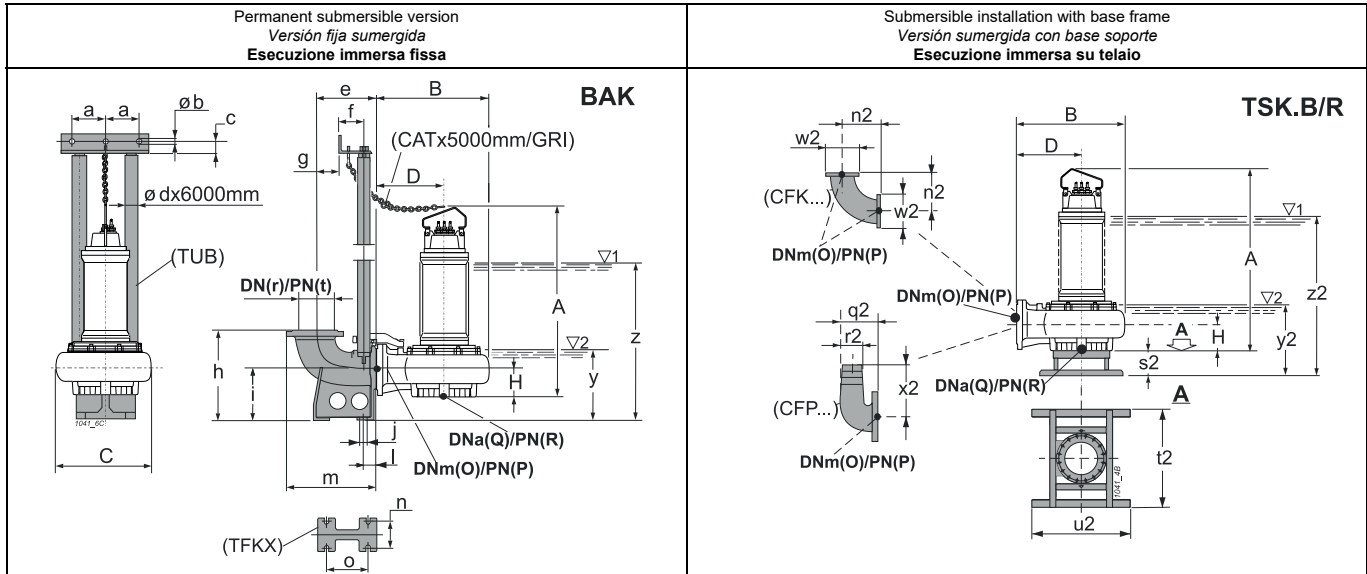

Permanent submersible version  
Versión fija sumergida  
Esecuzione immersa fissa

Submersible installation with base frame  
Versión sumergida con base soporte  
Esecuzione immersa su telaio

For fixed installation in a dry chamber - vertical (I/R)  
Versión para cámara seca - vertical (I/R)  
Esecuzione per camera asciutta - verticale (I/R)

For fixed installation in a dry chamber - horizontal (I/R)  
Versión para cámara seca - horizontal (I/R)  
Esecuzione per camera asciutta - orizzontale (I/R)

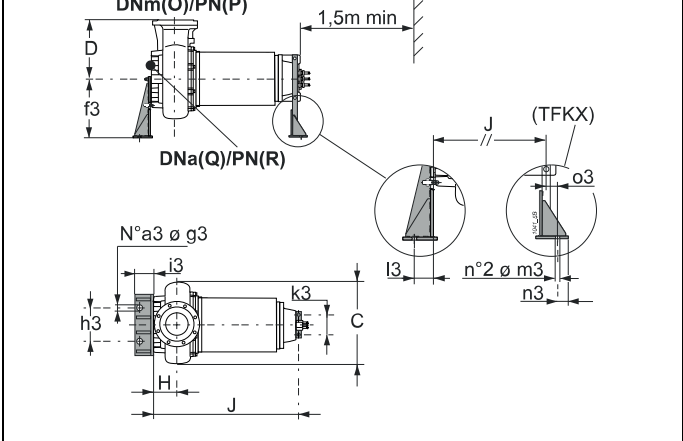
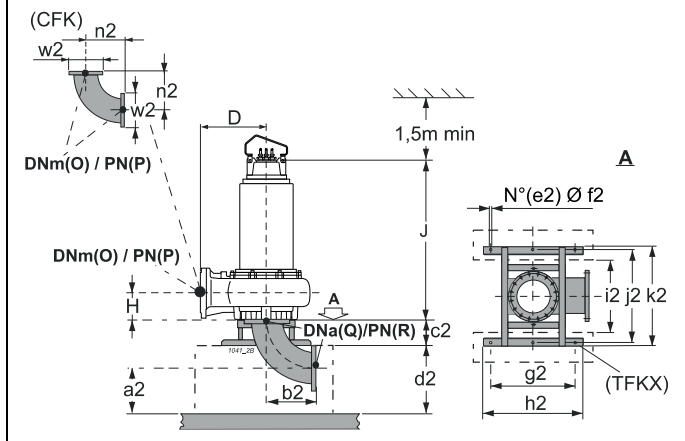

Type Tipo Tipo	Free passage Paso libre Passaggio Libero	Weight Peso Peso	[mm]											Accessories Accesorios Accessori				
			A	B	C	D	H	J	O	P	Q	R	BAK	SOK	TSK.A/R	TSK.B/R		
KSM250RM+037062X1	Ø 163	870	1634,5	935	735	570	220	-	250	10	250	10	300/250 3"	-	-	350		
KSM250RM+037062X1/R	Ø 163	890	1634,5	935	735	570	220	1347	250	10	250	10	300/250 3"	350-225	250	-		
<b>BAK.</b>	a	b	c	d	e	f	g	h	i	j	l	m	n	o	r	t	y	z
BAK300/250 3"	157,5	12,5	35	3"	450	117	245	700	400	24	85	673	310	425	300	10	585	1330
<b>SOK.</b>	a3	f3	g3	h3	i3	k3	l3	m3	n3	o3								
SOK350-225	3	530	22	500	160	270	100	22	40	85								
<b>TSK.A/R</b>	a2	b2	c2	d2	e2	f2	g2	h2	i2	j2	k2	n2	w2					
TSK250A/R	295	385	280	400	6	22	850	1000	740	935	1000	385	395					
<b>TSK.B/R</b>	n2	q2	r2	s2	t2	u2	w2	x2	y2	z2								
TSK350B/R	385	525	250	280	1000	1000	395	575	685	1430								

(3) z = Minimum submergence depth for motor without casing with continuous duty S1 (NPSHR permitting)  
y = Minimum submergence depth for motor without casing with intermittent duty S3 (NPSHR permitting)

(3) z = Inmersión mínima para motor sin camisa en funcionamiento continuo S1 (compatiblemente con el NPSHR)  
y = Inmersión mínima para motor sin camisa en funcionamiento intermitente S3 (compatiblemente con el NPSHR)

(3) z = Immersione minima per motore senza mantello in funzione continuo S1 compatibilmente con l'NPSHR  
y = Immersione minima con motore senza mantello in funzione intermitente S3 compatibilmente con l'NPSHR



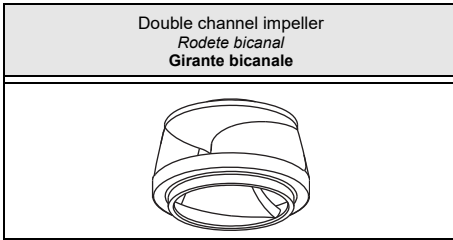

Type Tipo Tipo	KSD300Z...+...82X1	
Thermal probes Sondas térmicas Sonde termiche	Yes Si Si	
Conductivity probe Sonda de conductividad Sonda di conduttività	Yes Si Si	

Version cable (1) Versión cable (1) Cavo Versione (1)		
Electric pump type Electrobomba tipo Elettropompa tipo	Power supply Alimentación Alimentazione	Auxiliary Auxiliar Ausiliario
KSD300ZL+022082X1/R	2x(4x10)x10	1x(5x1,5)x10
KSD300ZI+022082X1	2x(4x10)x10	1x(5x1,5)x10
KSD300ZE+030082X1/R	2x(4x10)x10	1x(5x1,5)x10
KSD300ZD+030082X1	2x(4x10)x10	1x(5x1,5)x10
KSD300ZB+037082X1/R	2x(4x10)x10	1x(5x1,5)x10
KSD300ZA+037082X1	2x(4x10)x10	1x(5x1,5)x10

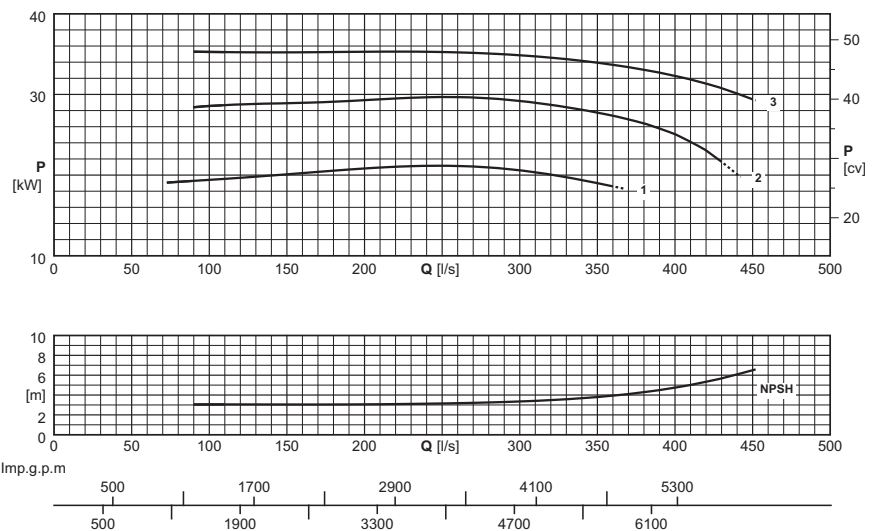
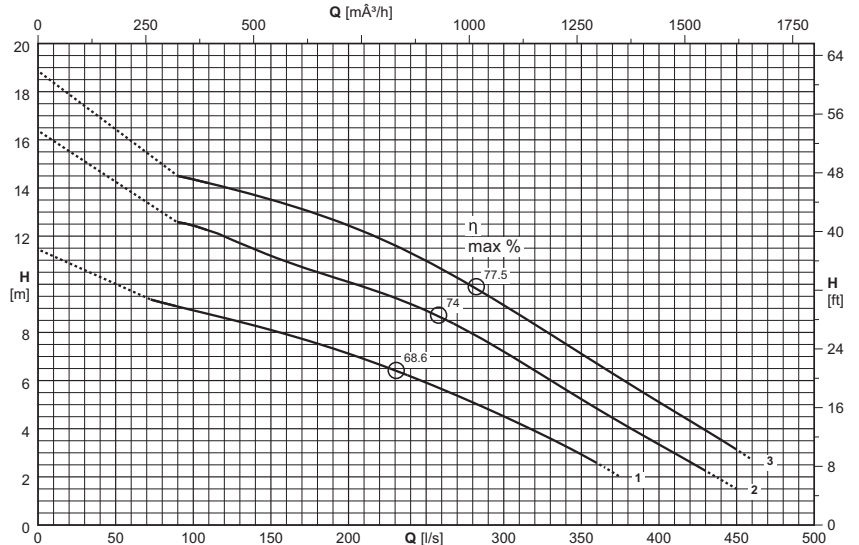

(1) = n°. of cables x (n°. of wires each cable x size [mm<sup>2</sup>]) x cable length [m] - Cable H07RN-F(OZOFLEX Plus)  
Cable length exceeding 10 m on request

(1) = n. cables x (n° conductores por cable x sección [mm<sup>2</sup>]) x longitud cable [m] - Cable H07RN-F(OZOFLEX Plus)  
Longitud cable superior de 10 m opcional

(1) = n°. cavi x (n°. conduttori per cavo x sezione [mm<sup>2</sup>]) x lunghezza cavo [m] - Cavo H07RN-F(OZOFLEX Plus)  
Lunghezza cavo superiore a 10 m - su richiesta

Electric pump type Electrobomba tipo Elettropompa tipo	Curve Curva Curva	Motor power Potencia motor Potenza motore	Capacity Caudal Portata																			
			[l/s]	0	80	100	125	150	175	200	250	300	350	400	450							
(2)	(N°)	[kW]	P <sub>2</sub>	[m <sup>3</sup> /h]	0	288	360	450	540	630	720	900	1080	1260	1440	1620						
					Head Altura de carga Prevalenza																	
				[m]	11,5	9,2	8,9	8,5	8,1	7,6	7,1	5,9	4,5	2,9								
●KSD300ZL+022082X1/R	1	22		[m]	11,5	9,2	8,9	8,5	8,1	7,6	7,1	5,9	4,5	2,9								
○KSD300ZI+022082X1	1	22		[m]	11,5	9,2	8,9	8,5	8,1	7,6	7,1	5,9	4,5	2,9								
●KSD300ZE+030082X1/R	2	30		[m]	16,4		12,4	11,8	11,2	10,6	10,1	8,9	7,2	5,2	3,3	1,5						
○KSD300ZD+030082X1	2	30		[m]	16,4		12,4	11,8	11,2	10,6	10,1	8,9	7,2	5,2	3,3	1,5						
●KSD300ZB+037082X1/R	3	37		[m]	18,9		14,4	14	13,5	13	12,4	11	9,1	7,1	5,1	3,1						
○KSD300ZA+037082X1	3	37		[m]	18,9		14,4	14	13,5	13	12,4	11	9,1	7,1	5,1	3,1						
		NPSH <sub>R</sub>		[m]			3	3,1	3	3	3,1	3,2	3,4	3,8	4,8	6,5						

● Fixed installation in a dry chamber (R)

○ Submersible version

P<sub>2</sub> = Power rated by the motor

Performance tolerance as per:  
UNI/ISO 9906 Grade 3B

For models in the ATEX II 2G Exd IIB T4 explosion-proof version

For motor performances specification see page "motor features"

For the accessories specification see page "Accessories"

The impellers will be trimmed to meet the duty point

● Versión para cámara seca (R)

○ Versión sumergida

P<sub>2</sub> = Potencia suministrada por el motor

Tolerancias sobre las prestaciones según normas:  
UNI/ISO 9906 Nivel 3B

Para los modelos en versión antideflagrante ATEX II 2G Exd IIB T4

Para las características de los motores ver página "Características motores"

Para los accesorios ver página "Accessories"

Los rodetes de la bomba son torneados para obtener el punto de trabajo requerido.

● Esecuzione per camera asciutta (R)

○ Esecuzione Immersa

P<sub>2</sub> = Potenza resa dal motore

Tolleranze sulle prestazioni secondo norme:  
UNI/ISO 9906 Grado 3B

Versione antideflagrante ATEX II 2G Exd IIB T4

Per caratteristiche motori vedere pagina "caratteristiche motori"

Per accessori vedere pagina accessori

Le giranti vengono tornite in modo da ottenere il punto di lavoro richiesto

(X)

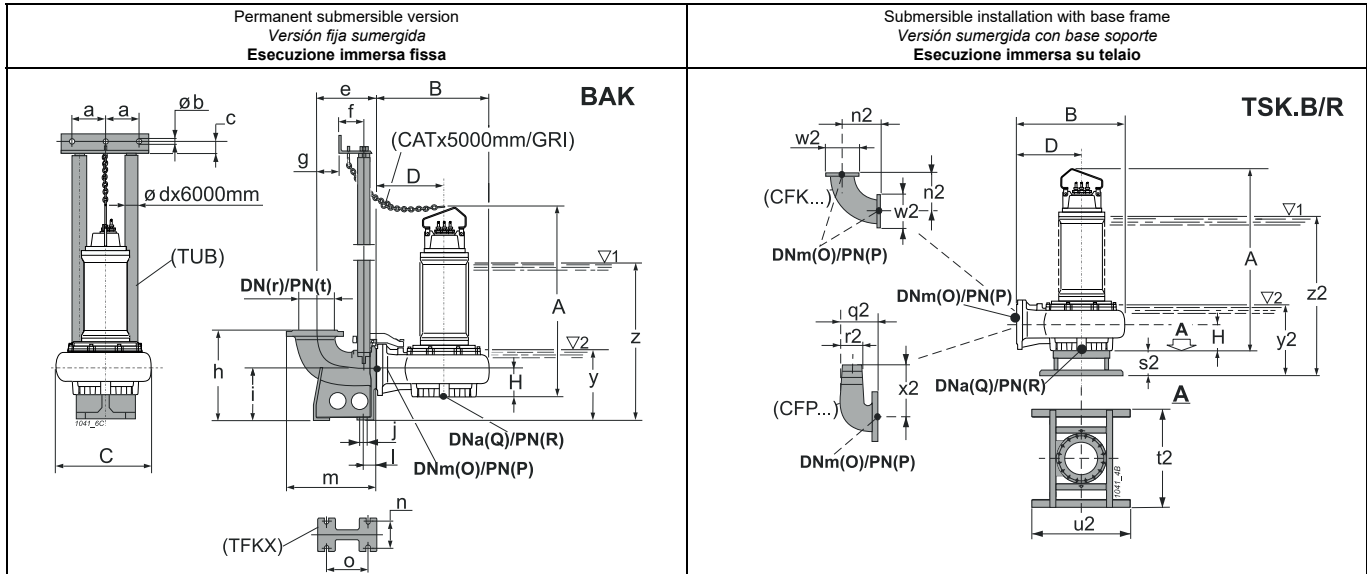

Permanent submersible version  
Versión fija sumergida  
Esecuzione immersa fissa

Submersible installation with base frame  
Versión sumergida con base soporte  
Esecuzione immersa su telaio

For fixed installation in a dry chamber - vertical (I/R)  
Versión para cámara seca - vertical (I/R)  
Esecuzione per camera asciutta - verticale (I/R)

For fixed installation in a dry chamber - horizontal (I/R)  
Versión para cámara seca - horizontal (I/R)  
Esecuzione per camera asciutta - orizzontale (I/R)

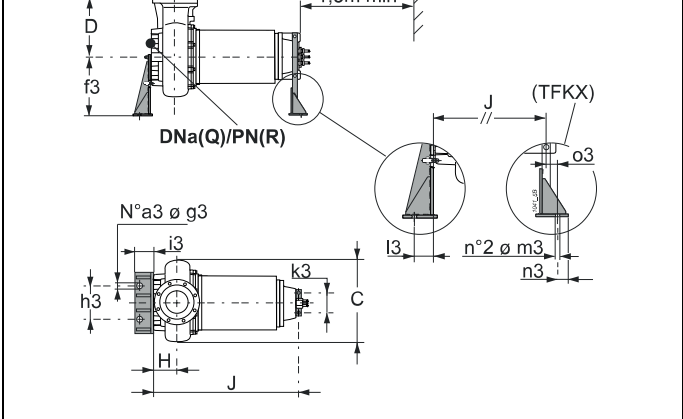
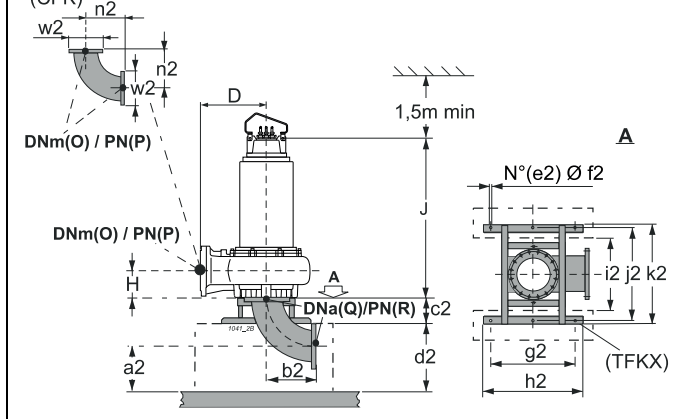

Type Tipo Tipo	Free passage Paso libre Passaggio Libero	Weight Peso Peso	[mm]											Accessories Accesorios Accessori			
			A	B	C	D	H	J	O	P	Q	R	BAK	SOK	TSK.A/R	TSK.B/R	
●KSD300ZL+022082X1/R	Ø 143	860	1621,5	1030	820	620	230	1334	300	10	300	10	350/300 3"	350-225	300	-	
○KSD300ZI+022082X1	Ø 143	856	1621,5	1030	820	620	230	-	300	10	300	10	350/300 3"	-	-	350	
●KSD300ZE+030082X1/R	Ø 143	913	1621,5	1030	820	620	230	1334	300	10	300	10	350/300 3"	350-225	300	-	
○KSD300ZD+030082X1	Ø 143	896	1621,5	1030	820	620	230	-	300	10	300	10	350/300 3"	-	-	350	
●KSD300ZB+037082X1/R	Ø 143	1066	1631,5	1030	820	620	230	1344	300	10	300	10	350/300 3"	350-250	300	-	
○KSD300ZA+037082X1	Ø 143	1046	1631,5	1030	820	620	230	-	300	10	300	10	350/300 3"	-	-	350	

BAK	a	b	c	d	e	f	g	h	i	j	l	m	n	o	r	t	y	z
BAK350/300 3"	157,5	12,5	35	3"	500	117	295	820	500	24	90	755	360	475	350	10	665	1410
SOK	a3	f3	g3	h3	i3	k3	l3	m3	n3	o3								
SOK350-225	3	530	22	500	160	270	100	22	40	85								
SOK350-250	3	530	22	500	160	270	100	22	40	85								
TSK.A/R	a2	b2	c2	d2	e2	f2	g2	h2	i2	j2	k2	n2	w2					
TSK300A/R	320	465	280	500	6	22	850	1000	740	935	1000	465	445					
TSK.B/R	n2	s2	t2	u2	w2	y2	z2											
TSK350B/R	465	280	1000	1000	445	675	1420											

(3) z = Minimum submergence depth for motor without casing with continuous duty S1 (NPSHR permitting)  
y = Minimum submergence depth for motor without casing with intermittent duty S3 (NPSHR permitting)

(3) z = Inmersión mínima para motor sin camisa en funcionamiento continuo S1 (compatiblemente con el NPSHR)  
y = Inmersión mínima para motor sin camisa en funcionamiento intermitente S3 (compatiblemente con el NPSHR)

(3) z = Immersione minima per motore senza mantello in funzione continuo S1 compatibilmente con l'NPSHR  
y = Immersione minima con motore senza mantello in funzione intermittente S3 compatibilmente con l'NPSHR

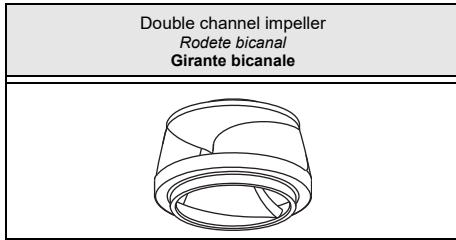

Type Tipo	KSD300R...+...62X1	
Thermal probes Sondas térmicas Sonde termiche	Yes Si	
Conductivity probe Sonda de conductividad Sonda di conduttività	Yes Si	

Version cable (1) Versión cable (1) Cavo Versione (1)		
Electric pump type Electrobomba tipo Elettropompa tipo	Power supply Alimentación Alimentazione	Auxiliary Auxiliar Ausiliario
KSD300RP+045062X1/R	2x(4x16)x10	1x(4x1,5)x10
KSD300RN+045062X1	2x(4x16)x10	1x(4x1,5)x10

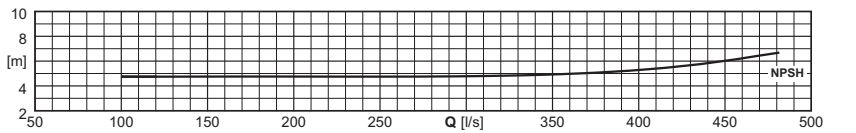
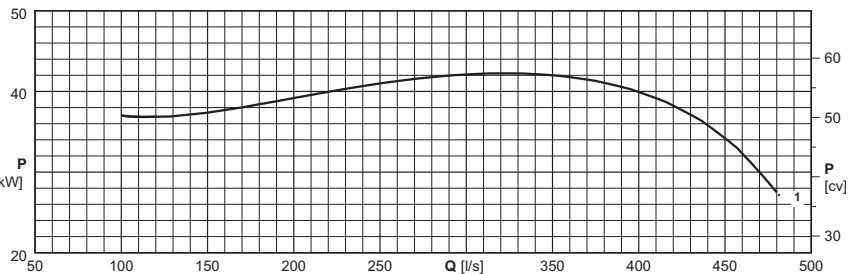
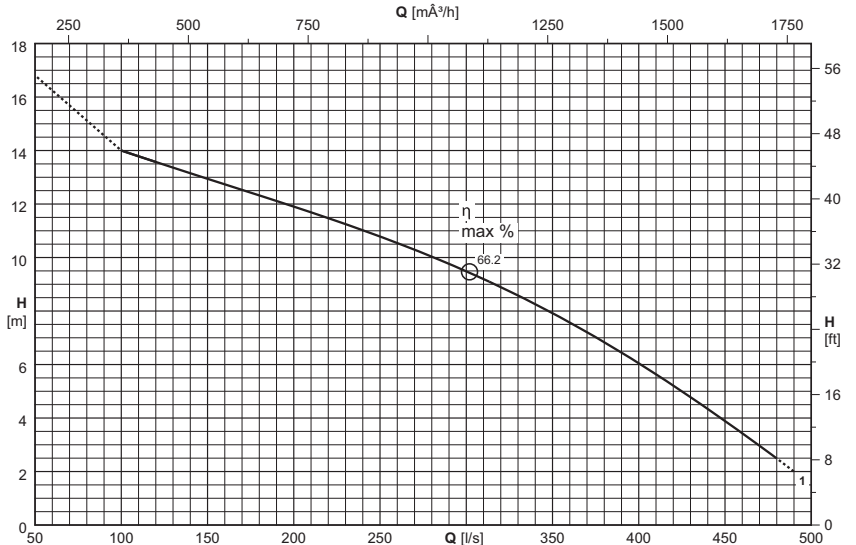

(1) = n°. of cables x (n°. of wires each cable x size [mm²]) x cable length [m] - Cable H07RN-F(OZOFLEX Plus)  
Cable length exceeding 10 m on request

(1) = n. cables x (n° conductores por cable x sección [mm²]) x longitud cable [m] - Cable H07RN-F(OZOFLEX Plus)  
Longitud cable superior de 10 m opcional

(1) = n°. cavi x (n°. conduttori per cavo x sezione [mm²]) x lunghezza cavo [m] - Cavo H07RN-F(OZOFLEX Plus)  
Lunghezza cavo superiore a 10 m - su richiesta

Electric pump type Electrobomba tipo Elettropompa tipo	Curve Curva Curva	Motor power Potencia motor Potenza motore	Capacity Caudal Portata																				
			[l/s]	0	110	125	150	175	200	250	300	350	400	450									
(2)	(N°)	[kW]	P <sub>2</sub>	[m³/h]	0	396	450	540	630	720	900	1080	1260	1440	1620								
					Head Altura de carga Prevalenza																		
●KSD300RP+045062X1/R	1	45	[m]	16,8	13,8	13,5	12,9	12,4	11,9	10,8	9,5	7,9	6	3,9									
○KSD300RN+045062X1	1	45	[m]	16,8	13,8	13,5	12,9	12,4	11,9	10,8	9,5	7,9	6	3,9									
				NPSH <sub>R</sub>																			
			[m]		4,7	4,7	4,8	4,8	4,8	4,7	4,8	4,9	5,3	6									

● Fixed installation in a dry chamber (I/R)  
○ Submersible version  
P<sub>2</sub> = Power rated by the motor  
Performance tolerance as per:  
UNI/ISO 9906 Grade 3B  
For models in the ATEX II 2G Exd IIB T4 explosion-proof version  
For motor performances specification see page "motor features"  
  
For the accessories specification see page "Accessories"  
The impellers will be trimmed to meet the duty point

● Versión para cámara seca (I/R)  
○ Versión sumergida  
P<sub>2</sub> = Potencia suministrada por el motor  
Tolerancias sobre las prestaciones según normas:  
UNI/ISO 9906 Nivel 3B  
Para los modelos en versión antideflagrante ATEX II 2G Exd IIB T4  
Para las características de los motores ver página "Características motores"  
Para los accesorios ver página "Accessories"  
Los rodetes de la bomba son torneados para obtener el punto de trabajo requerido.

● Esecuzione per camera asciutta (I/R)  
○ Esecuzione immersa  
P<sub>2</sub> = Potenza resa dal motore  
Tolleranze sulle prestazioni secondo norme:  
UNI/ISO 9906 Grado 3B  
Versione antideflagrante ATEX II 2G Exd IIB T4  
Per caratteristiche motori vedere pagina "caratteristiche motori"  
  
Per accessori vedere pagina accessori  
Le giranti vengono tornite in modo da ottenere il punto di lavoro richiesto

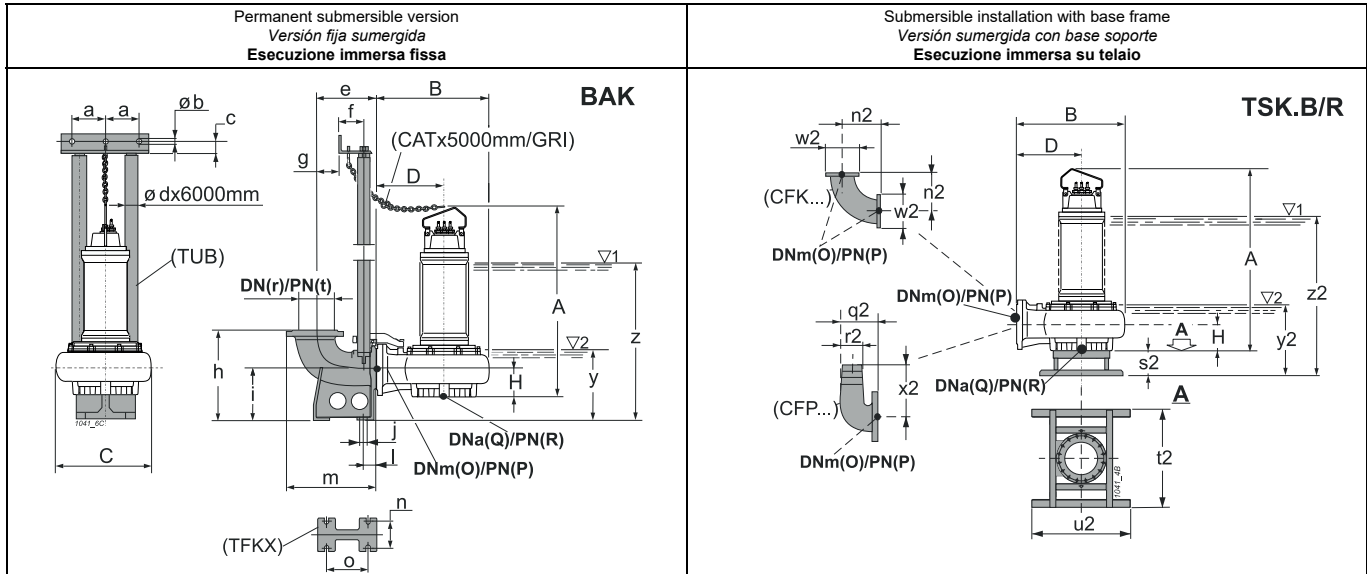

Permanent submersible version  
Versión fija sumergida  
Esecuzione immersa fissa

Submersible installation with base frame  
Versión sumergida con base soporte  
Esecuzione immersa su telaio

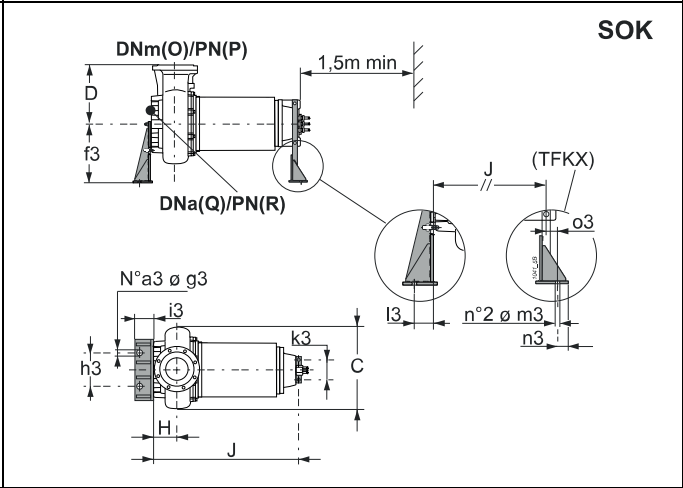
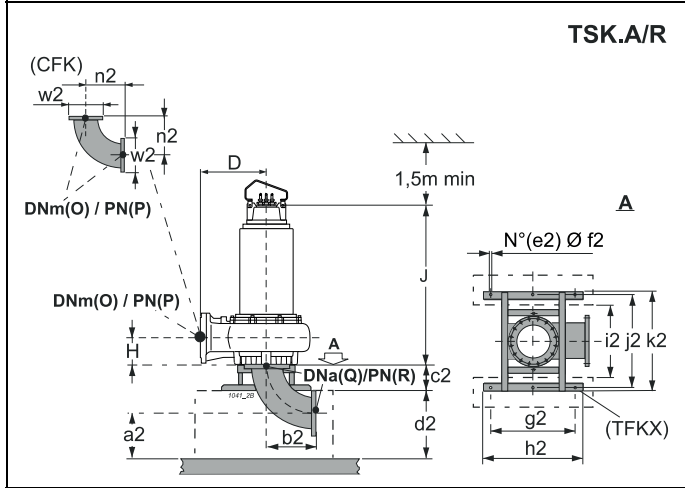

Type Tipo Tipo	Free passage Paso libre Passaggio Libero	Weight Peso Peso	A	B	C	D	H	J	O	P	Q	R	Accessories Accesorios Accessori			
			[mm]										BAK.	SOK.	TSK.A/R	TSK.B/R
●KSD300RP+045062X1/R	Ø 143	1039	1631,5	1030	820	620	230	1344	300	10	300	10	350/300 3"	350-250	300	-
○KSD300RN+045062X1	Ø 143	1021	1631,5	1030	820	620	230	-	300	10	300	10	350/300 3"	-	-	350

BAK.		a	b	c	d	e	f	g	h	i	j	l	m	n	o	r	t	y	z
BAK350/300 3"		157,5	12,5	35	3"	500	117	295	820	500	24	90	755	360	475	350	10	665	1410
SOK.		a3	f3	g3	h3	i3	k3	l3	m3	n3	o3								
SOK350-250		3	530	22	500	160	270	100	22	40	85								
TSK.A/R		a2	b2	c2	d2	e2	f2	g2	h2	i2	j2	k2	n2	w2					
TSK300A/R		320	465	280	500	6	22	850	1000	740	935	1000	465	445					
TSK.B/R		n2	s2	t2	u2	w2	y2	z2											
TSK350B/R		465	280	1000	1000	445	675	1420											

(3) z = Minimum submergence depth for motor without casing with continuous duty S1 (NPSHR permitting) (3) z = Inmersión mínima para motor sin camisa en funcionamiento continuo S1 (compatiblemente con el NPSHR) (3) z = Immersione minima per motore senza mantello in funzione continuo S1 compatibilmente con l'NPSHR  
 y = Minimum submergence depth for motor without casing with intermittent duty S3 (NPSHR permitting) y = Inmersión mínima para motor sin camisa en funcionamiento intermitente S3 (compatiblemente con el NPSHR) y = Immersione minima con motore senza mantello in funzione intermitente S3 compatibilmente con l'NPSHR

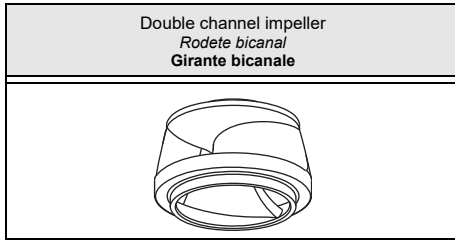

Type <i>Tipo</i> <b>Tipo</b>	KSD350R...+...82X1	
Thermal probes <i>Sondas térmicas</i> <b>Sonde termiche</b>	Yes <i>Si</i> <b>Si</b>	
Conductivity probe <i>Sonda de conductividad</i> <b>Sonda di conduttività</b>	Yes <i>Si</i> <b>Si</b>	

Version cable (1)  
*Versión cable (1)*  
**Cavo Versione (1)**

Electric pump type <i>Electrobomba tipo</i> <b>Elettropompa tipo</b>	Power supply <i>Alimentación</i> <b>Alimentazione</b>	Auxiliary <i>Auxiliar</i> <b>Ausiliario</b>
KSD350RS+037082X1/R	2x(4x10)x10	1x(5x1,5)x10
KSD350RR+037082X1	2x(4x10)x10	1x(5x1,5)x10

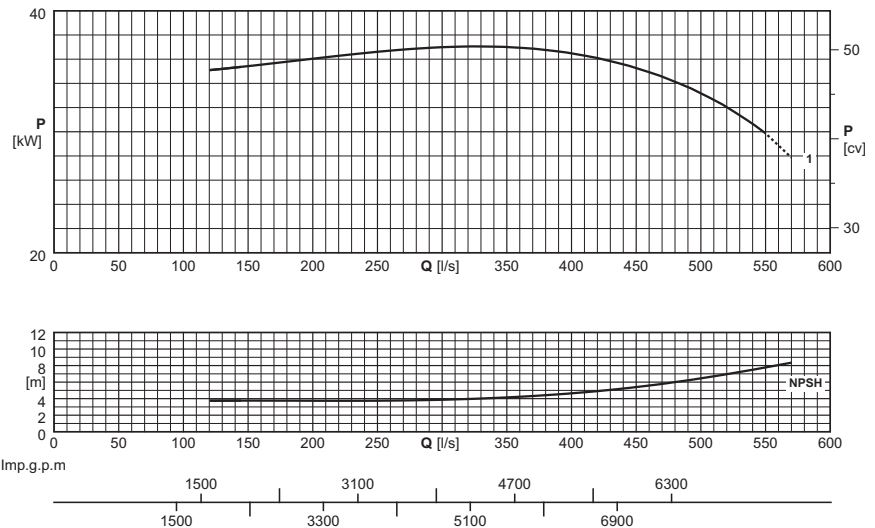
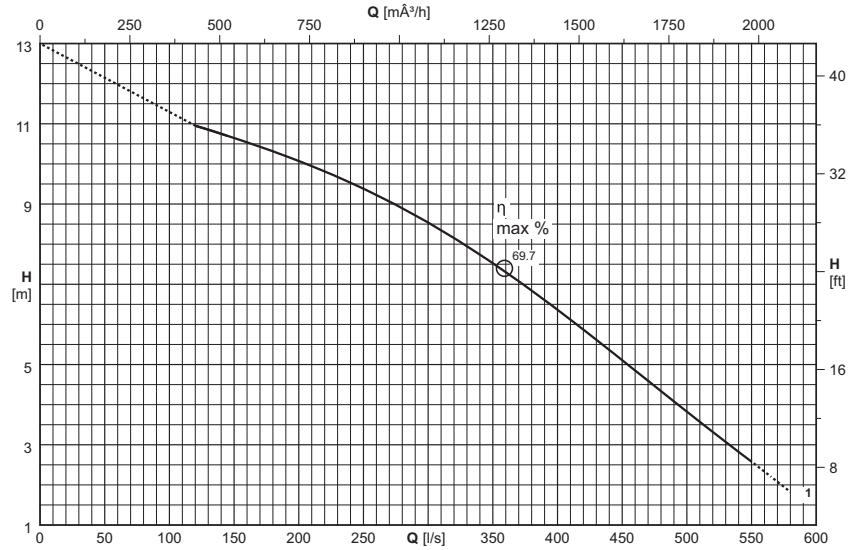

(1) = n°. of cables x (n°. of wires each cable x size [mm²]) x cable length [m] - Cable H07RN-F(OZOFLEX Plus)  
Cable length exceeding 10 m on request

(1) = n. cables x (n° conductores por cable x sección [mm²]) x longitud cable [m] - Cable H07RN-F(OZOFLEX Plus)  
Longitud cable superior de 10 m opcional

(1) = n°. cavi x (n°. conduttori per cavo x sezione [mm²]) x lunghezza cavo [m] - Cavo H07RN-F(OZOFLEX Plus)  
Lunghezza cavo superiore a 10 m - su richiesta

Electric pump type <i>Electrobomba tipo</i> <b>Elettropompa tipo</b>	Curve <i>Curva</i> <b>Curva</b>	Motor power <i>Potencia motor</i> <b>Potenza motore</b>	Capacity <i>Caudal</i> <b>Portata</b>																					
			[l/s]	0	130	150	175	200	250	300	350	400	450	500	550									
(2)	(N°)	[kW]	P <sub>2</sub>	[m³/h]	0	468	540	630	720	900	1080	1260	1440	1620	1800	1980								
					Head <i>Altura de carga</i> <b>Prevalenza</b>																			
●KSD350RS+037082X1/R	1	37	[m]	12,8	10,8	10,6	10,4	10,1	9,4	8,5	7,5	6,4	5,1	3,8	2,6									
○KSD350RR+037082X1	1	37	[m]	12,8	10,8	10,6	10,4	10,1	9,4	8,5	7,5	6,4	5,1	3,8	2,6									
NPSH <sub>R</sub>				[m]		3,8	3,8	3,8	3,7	3,8	3,9	4,2	4,6	5,4	6,5	7,8								

● Fixed installation in a dry chamber (/R)

○ Submersible version

P<sub>2</sub> = Power rated by the motor

Performance tolerance as per:  
UNI/ISO 9906 Grade 3B

For models in the ATEX II 2G Exd IIB T4 explosion-proof version

For motor performances specification see page "motor features"

For the accessories specification see page "Accessories"

The impellers will be trimmed to meet the duty point

● Versión para cámara seca (/R)

○ Versión sumergida

P<sub>2</sub> = Potencia suministrada por el motor

Tolerancias sobre las prestaciones según normas:  
UNI/ISO 9906 Nivel 3B

Para los modelos en versión antideflagrante ATEX II 2G Exd IIB T4

Para las características de los motores ver página "Características motores"

Para los accesorios ver página "Accessories"

Los rodetes de la bomba son torneados para obtener el punto de trabajo requerido.

● Esecuzione per camera asciutta (/R)

○ Esecuzione Immersa

P<sub>2</sub> = Potenza resa dal motore

Tolleranze sulle prestazioni secondo norme:  
UNI/ISO 9906 Grado 3B

Versione antideflagrante ATEX II 2G Exd IIB T4

Per caratteristiche motori vedere pagina "caratteristiche motori"

Per accessori vedere pagina accessori

Le giranti vengono tornite in modo da ottenere il punto di lavoro richiesto

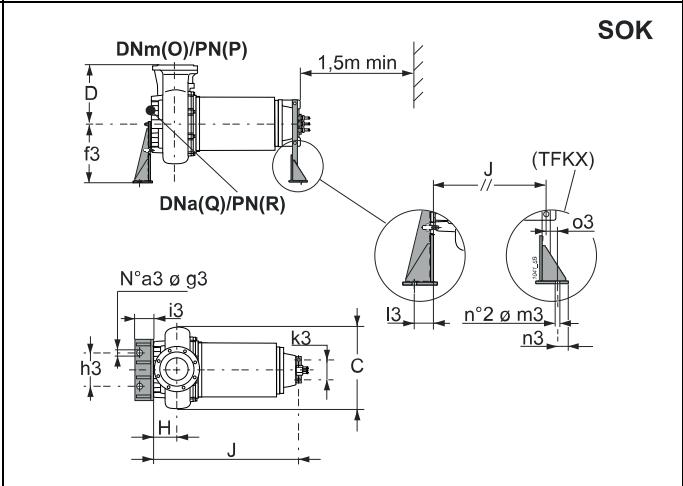
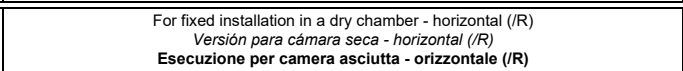
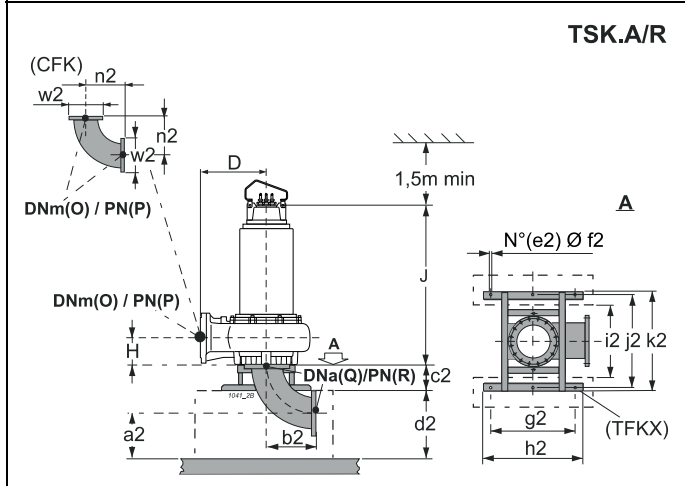
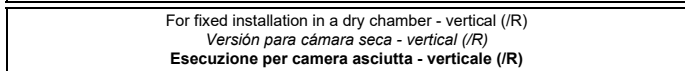
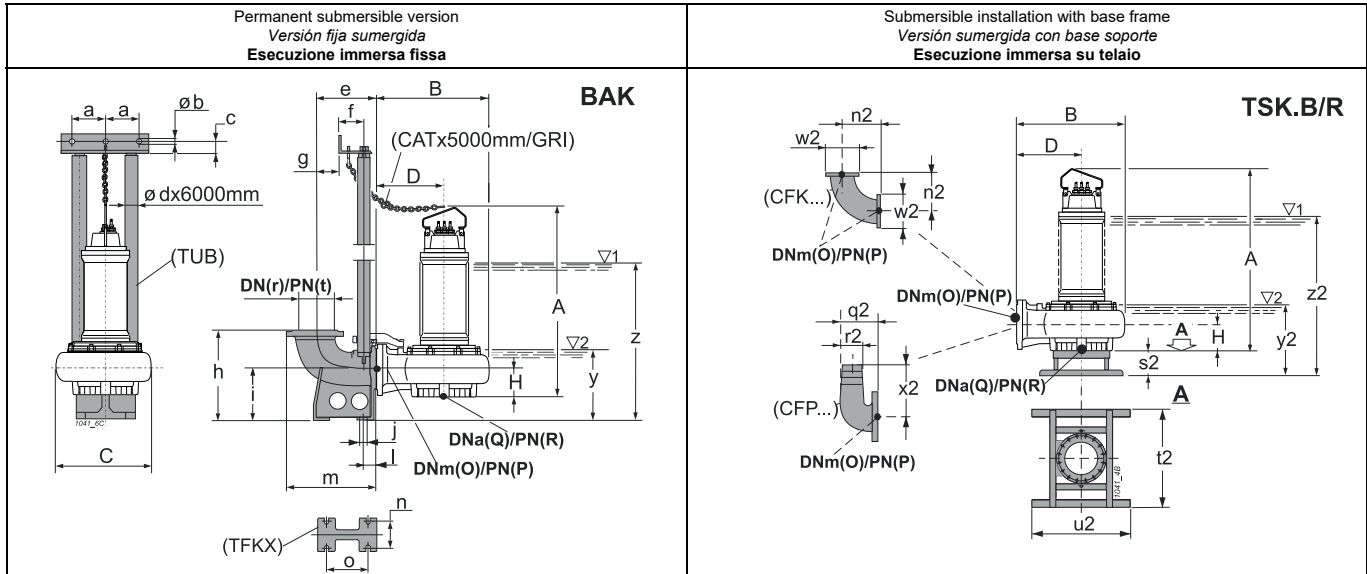

Type Tipo Tipo	Free passage Paso libre Passaggio Libero	Weight Peso Peso	A	B	C	D	H	J	O	P	Q	R	Accessories Accesorios Accessori					
			[mm]										BAK.	SOK.	TSK.A/R	TSK.B/R		
●KSD350RS+037082X1/R	Ø 164	1165	1672,5	1170	935	700	268	1385	350	10	350	10	400/350 3"	350-250	350	-		
○KSD350RR+037082X1	Ø 164	1145	1672,5	1170	935	700	268	-	350	10	350	10	400/350 3"	-	-	350		
<b>BAK.</b>	a	b	c	d	e	f	g	h	i	j	l	m	n	o	r	t	y	z
BAK400/350 3"	157,5	12,5	35	3"	525	117	320	920	575	24	95	810	400	510	400	10	767	1577
<b>SOK.</b>	a3	f3	g3	h3	i3	k3	l3	m3	n3	o3								
SOK350-250	3	530	22	500	160	270	100	22	40	85								
<b>TSK.A/R</b>	a2	b2	c2	d2	e2	f2	g2	h2	i2	j2	k2	n2	w2					
TSK350A/R	345	540	280	600	6	22	850	1000	740	935	1000	540	505					
<b>TSK.B/R</b>	n2	s2	t2	u2	w2	y2	z2											
TSK350B/R	540	280	1000	1000	505	740	1550											

(3) z = Minimum submergence depth for motor without casing with continuous duty S1 (NPSHR permitting)

y = Minimum submergence depth for motor without casing with intermittent duty S3 (NPSHR permitting)

(3) z = Inmersión mínima para motor sin camisa en funcionamiento continuo S1 (compatiblemente con el NPSHR)

y = Inmersión mínima para motor sin camisa en funcionamiento intermitente S3 (compatiblemente con el NPSHR)

(3) z = Immersione minima per motore senza mantello in funzione continuo S1 compatibilmente con l'NPSHR

y = Immersione minima con motore senza mantello in funzione intermitente S3 compatibilmente con l'NPSHR

The following are also available: Anchoring bolts, level regulators and Electric panels

Se ofrecen además: tirafondos; reguladores de nivel y cuadros eléctricos

Sono inoltre disponibili: tirafondi, regolatori di livello e quadri elettrici

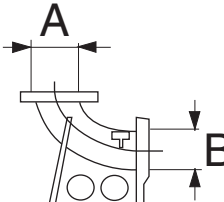
Duck-foot pedestal for automatic coupling (*) Base para acoplamiento automático (*) Piede di accoppiamento automatico (*)	Type Tipo Tipo	A		B		Weight Peso Peso [Kg]	Electric pump type Electrobomba tipo Elettropompa tipo							
		DN	UNI PN	DN	UNI PN		KSM150R	KSM250R	KSM250Z	KSD300R	KSD300Z	KSD350R		
	BAK300/250 3"	300	10	250	10	160	-	•	•	-	-	-		
	BAK350/300 3"	350	10	300	10	230	-	-	-	•	•	-		
	BAK400/350 3"	400	10	350	10	310	-	-	-	-	-	•		
	BAKM/I 3"	200	10	150	16	88	•	-	-	-	-	-		

(\*) = Complete with:

Pump coupling bracket (nodular cast iron)

Rail pipes anchor bracket (stainless steel)

Screw and nuts

(\*) = Con:

Abrazadera cuerpo de impulsión (fundición modular)

Soporte para tubos de guía (acero inoxidable)

Piezas menores

(\*) = Completo di:

Staffa corpo premente (ghisa sferoidale)

Staffa per tubi guida (acciaio inox)

Minuteria

Rail pipes (*) (dipped galvanized steel) Tubos guía (*) (acero galvanizado en caliente) Tubi guida (*) (acciaio zincato a caldo)	Type Tipo Tipo	Weight Peso Peso [Kg]	Electric pump type Electrobomba tipo Elettropompa tipo							
			KSM150R	KSM250R	KSM250Z	KSD300R	KSD300Z	KSD350R		
	TUB 3"	51	•	•	•	•	•	•		

(\*) = On demand: stainless steel

(\*) = Opcional: acero inoxidable

(\*) = Su richiesta: acciaio inox

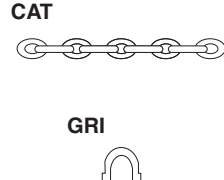
Chain and Shackle Kit (*) Kit Cadena y mosquetón (*) Kit Catena e Grillo (*)	Type Tipo Tipo	Max load Caudal máx Portata max [Kg]	Length Longitud Lunghezza [m]	Electric pump type Electrobomba tipo Elettropompa tipo						
				KSM150R	KSM250R	KSM250Z	KSD300R	KSD300Z	KSD350R	
	CAT D.14 / GRL D.16	2500	5	•	•	•	•	•	•	

(\*) = On demand: stainless steel

(\*) = Opcional: acero inoxidable

(\*) = Su richiesta: acciaio inox

Base frame (dipped galvanized steel) Estructura de soporte (acero galvanizado en caliente) Telaio di sostegno (acciaio zincato a caldo)	Type Tipo Tipo	Weight Peso Peso [Kg]	Electric pump type Electrobomba tipo Elettropompa tipo						
			KSM150R	KSM250R	KSM250Z	KSD300R	KSD300Z	KSD350R	
	TSK150B/R	46	•	-	-	-	-	-	
	TSK350B/R	53	-	•	•	•	•	•	

Flanged hose connection (dipped galvanized steel) Curva con brida portatubo (acero galvanizado) Curva flangiata portagomma (acciaio zincato a caldo)	Type Tipo Tipo	Weight Peso Peso [Kg]	Electric pump type Electrobomba tipo Elettropompa tipo						
			KSM150R	KSM250R	KSM250Z	KSD300R	KSD300Z	KSD350R	
	CFP150	18	•	-	-	-	-	-	
	CFP250	51	-	•	•	-	-	-	

Supports (Steel with protective paint) Tubos guía (Acero con pintura protectora) Supporti (acciaio con vernice protettiva)	Type Tipo Tipo	Weight Peso Peso [Kg]	Electric pump type Electrobomba tipo Elettropompa tipo								
			KSM150R	KSM250R	KSM250Z	KSD300R	KSD300Z	KSD350R			
				SOK150-200	67	30-37	-	-	-	-	-
	SOK150-225	70	45	-	-	-	-	-	-		
	SOK150-250	67	55	-	-	-	-	-	-		
	SOK350-200	73	-	-	15-18,5	-	-	-	-		
	SOK350-225	73	-	37	22	-	22-30	-	-		
	SOK350-250	73	-	-	30	45	37	37	-		

Base frame (dipped galvanized steel) Estructura de soporte (acero galvanizado en caliente) Telaio di sostegno (acciaio zincato a caldo)	Type Tipo Tipo	A		B		Weight Peso Peso [Kg]	Electric pump type Electrobomba tipo Elettropompa tipo						
		DN	UNI PN	DN	UNI PN		KSM150R	KSM250R	KSM250Z	KSD300R	KSD300Z	KSD350R	
			TSK150A/R	150	16		150	16	80	●	-	-	-
	TSK250A/R	250	10	250	10	101	-	●	●	-	-	-	
	TSK300A/R	300	10	300	10	116	-	-	-	●	●	-	
	TSK350A/R	350	10	350	10	128	-	-	-	-	-	●	

(\*) = Fixed installation in a dry chamber

(\*) = Versión para cámara seca

(\*) = Esecuzione per camera asciutta

Flanged elbow (dipped galvanized steel) Curva embridada (acero galvanizado) Curva flangiata (acciaio zincato a caldo)	Type Tipo Tipo	A		B		Weight Peso Peso [Kg]	Electric pump type Electrobomba tipo Elettropompa tipo						
		DN	UNI PN	DN	UNI PN		KSM150R	KSM250R	KSM250Z	KSD300R	KSD300Z	KSD350R	
			CFK150	150	16		150	16	25,5	●	-	-	-
	CFK250	250	10	250	10	43,5	-	●	●	-	-	-	
	CFK300	300	10	300	10	62	-	-	-	●	●	-	
	CFK350	350	10	350	10	87,5	-	-	-	-	-	●	



60 Hz motor features (\*X)  
Características motores a 60 Hz (\*X)  
Caratteristiche motori a 60 Hz (\*X)

Poles Polos Poli	Motor type Motor tipo Motore tipo	Motor power Potencia motor Potenza motore		Absorption Consumo Assorbimento	Direct starting Arranque directo Avviamento diretto	Direct starting2 Arranque directo2 Avviamento diretto2		Starts / hour max Máx. arranques/hora Max avviamenti/ora	Degree of intermittence Grado de intermitencia Grado di intermittenza
		P <sub>1</sub>	P <sub>2</sub>	IN (460V)		(Standard) (Estándar) (Standard)			
		[kW]		[A]		I <sub>S</sub> /I <sub>N</sub>	Direct Directo Diretto		
8	KC01508..Z200..	17,2	15	28,9	6,4	●	●	10	-
	KC01858..Z200..	21,2	18,5	34,3	6,3	●	●	10	-
	KC02208..Z225..	26,2	22	46,4	5	●	●	10	-
	KC03008..Z225..	35,7	30	63,2	4,9	●	●	10	-
	KC03708..R250..	42	37	69,3	4,6	●	●	10	-
	KC03708..Z250..	42	37	69,3	4,6	●	●	10	-
6	KC03006..R200..	34,5	30	53,2	6,6	●	●	10	-
	KC03706..R225..	41,6	37	63,4	6,4	●	●	10	-
	KC04506..R250..	50	45	78,4	6,5	●	●	10	-
4	KC03704..R200..	42,5	37	60,3	7,2	●	●	10	-
	KC04504..R225..	50	45	70,5	6,8	●	●	10	-
	KC05504..R250..	59,8	55	82,9	6,3	●	●	10	-

\*X = Explosion-proof version

P<sub>1</sub> = Power absorbed by the motor

P<sub>2</sub> = Power rated by the motor

I<sub>N</sub> = Rated current

I<sub>S</sub> = Starting current

- The electric pumps are suitable for S1 continuous service with submersed motor and for S3 intermittent service (see relative degrees of intermittence in the table) with non-submersed motor.

S3 service stands for intermittent service consisting of 10 minute equal cycles of which the previous table indicates the minutes of the cycle during which the motor may operate (eg. : S3 = 25% operation consists of a repetitive sequence of 2,5 minutes operation and 7,5 minutes at a standstill). See standard CEI EN 60034-1

The electric pump performances are obtained by using a 460V and 440V / 60Hz power supply for the motors. To use a 380V, 230V or 220V / 60Hz power rating:

- multiply the head by 0,95 when equal flow rates are involved
- pump efficiency remains practically unchanged when the flow rate is equal
- the power absorbed by the pump must be calculated again accordingly.

Other voltages on request.

\*X = Versión antideflagrante

P<sub>1</sub> = Potencia absorbida motor

P<sub>2</sub> = Potencia suministrada por el motor

I<sub>N</sub> = Potencia suministrada motor

I<sub>S</sub> = Corriente de arranque

- Las electrobombas pueden funcionar en servicio continuo S1 con motor sumergido, en servicio intermitente S3 (ver relativos grados de intermitencia en la tabla) con motor no sumergido.

El servicio S3 indica un funcionamiento intermitente con ciclos iguales de 10 minutos de los que se señalan los minutos del ciclo en el que el motor puede funcionar (Ej.: S3 = 25% el funcionamiento está compuesto de una secuencia repetitiva de 2,5 min. de funcionamiento y de 7,5 min. de parada). Ver norma CEI EN 60034-1.

Las prestaciones de las electrobombas se logran alimentando los motores a 460V y 440V / 60Hz. Para alimentación a 380V, 230V y 220V / 60Hz:

- con igual caudal multiplicar la altura de elevación por 0,95;
- con igual caudal el rendimiento de la bomba no sufre prácticamente cambios;
- consecuencia la potencia absorbida por la bomba.

Tensiones distintas bajo pedido.

\*X = Versione antideflagrante

P<sub>1</sub> = Potenza assorbita motore

P<sub>2</sub> = Potenza resa dal motore

I<sub>N</sub> = Corrente nominale

I<sub>S</sub> = Corrente di avviamento

- Le elettropompe sono atte a funzionare in servizio continuo S1 con motore immerso, in servizio intermitente S3 con motore non immerso (vedi relativi gradi di intermittenza nella tabella).

Il servizio S3 sta ad indicare un funzionamento intermitente composto da cicli tutti uguali di 10 minuti di cui si indicano i minuti del ciclo in cui il motore può funzionare (Es. : S3 = 25% il funzionamento è composto da una sequenza ripetitiva di 2,5 minuti di funzionamento e di 7,5 minuti di sosta). Vedi norma CEI EN 60034-1.

Le prestazioni delle elettropompe sono ottenute alimentando i motori a 460V e 440V / 60Hz. Per alimentazione a 380V, 230V e 220V / 60Hz:

- a pari portata moltiplicare la prevalenza per 0,95
- a pari portata il rendimento pompa resta praticamente inalterato
- la potenza assorbita dalla pompa deve essere ricalcolata di conseguenza.

Tensioni diverse su richiesta.

# K+

## DN 250÷350



KSM250T  
KSD300T  
KSD350T

Performance ranges  
Campo de prestaciones  
Campi di prestazione

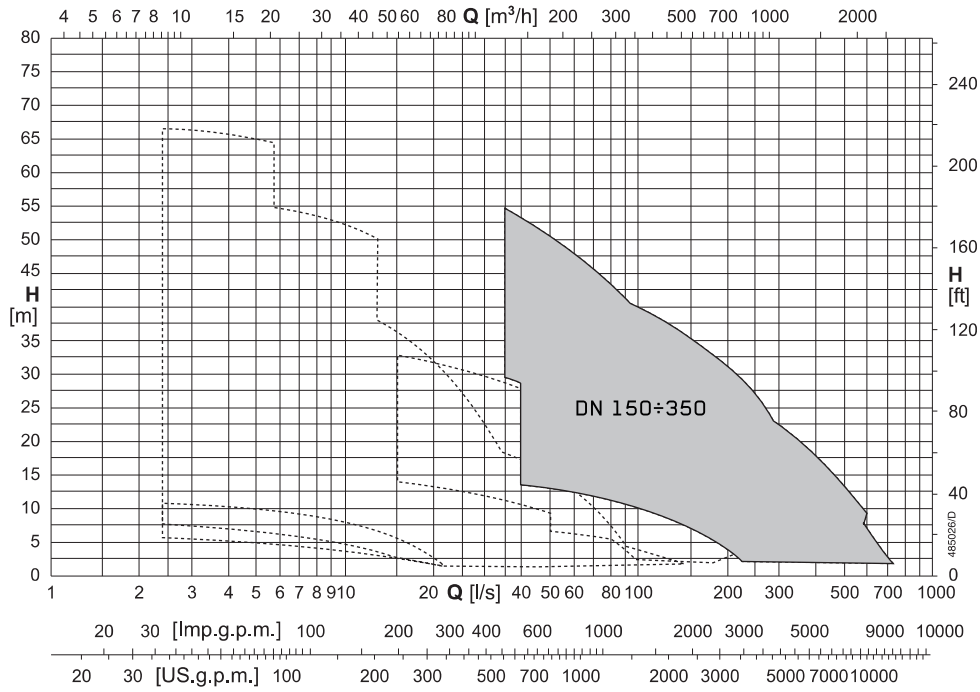

Electric pump coding  
Ejemplificación sigla electrobomba  
Esemplificazione sigla elettropompa

KSM250T  
KSD300T  
KSD350T

Motor code match  
En comun con sigla motor  
Comunanza con sigla motore

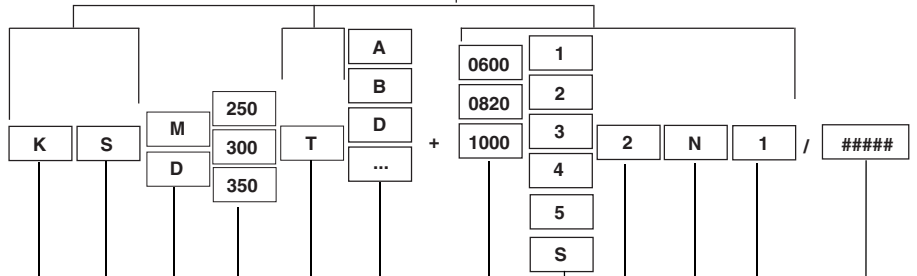

Series - Serie - Serie

60 Hz

Impeller: single-channel "M" ; double channel "D"  
Rodete: monocanal "M" - Bicanal "D"  
Girante: monocanale "M"; bicanale "D"

Size of pump end (DNm)  
Tamaño parte hidráulica (DNm)  
Grandezza parte idraulica (DNm)

Size of electric motor flanging  
Dimensión embridamiento motor eléctrico  
Grandezza flangiatura motore elettrico

Impeller diameter - Reducción rodete - Riduzione girante

Motor output power code  
Código potencia suministrada por el motor  
Codice potenza resa motore

Number of poles - Número polos - Numero poli

Constructional features of electric motor threephase, class F insulation, IP68-IEC protection degree  
Características de fabricación del motor eléctrico trifásico, clase de aislamiento F, grado de protección IP68-IEC  
Caratteristiche costruttive motore elettrico trifase, classe di isolamento F, grado di protezione IP68-IEC  
1 = 460 (440) V-Y  
2 = 460 (440) V-Δ / 800 V-Y  
3 = 230 (220-260) V-Δ / 380 V-Y  
4 = 230 (220-260) V-Δ  
5 = 380 V-Y  
S = Specials - Especiales - Speciali  
380 V-Δ / 660 V-Y

Standard electric pump: (N)  
Electrobomba estándar: (N)  
Elettropompa standard: (N)

Generational code - Código generacional - Codice generazionale

Various specialities - Especialidades diferentes - Specialità varie

# K+ DN 250÷350

# caprari

Construction and materials  
Fabricación y materiales  
Costruzione e materiali

KSM250T  
KSD300T  
KSD350T

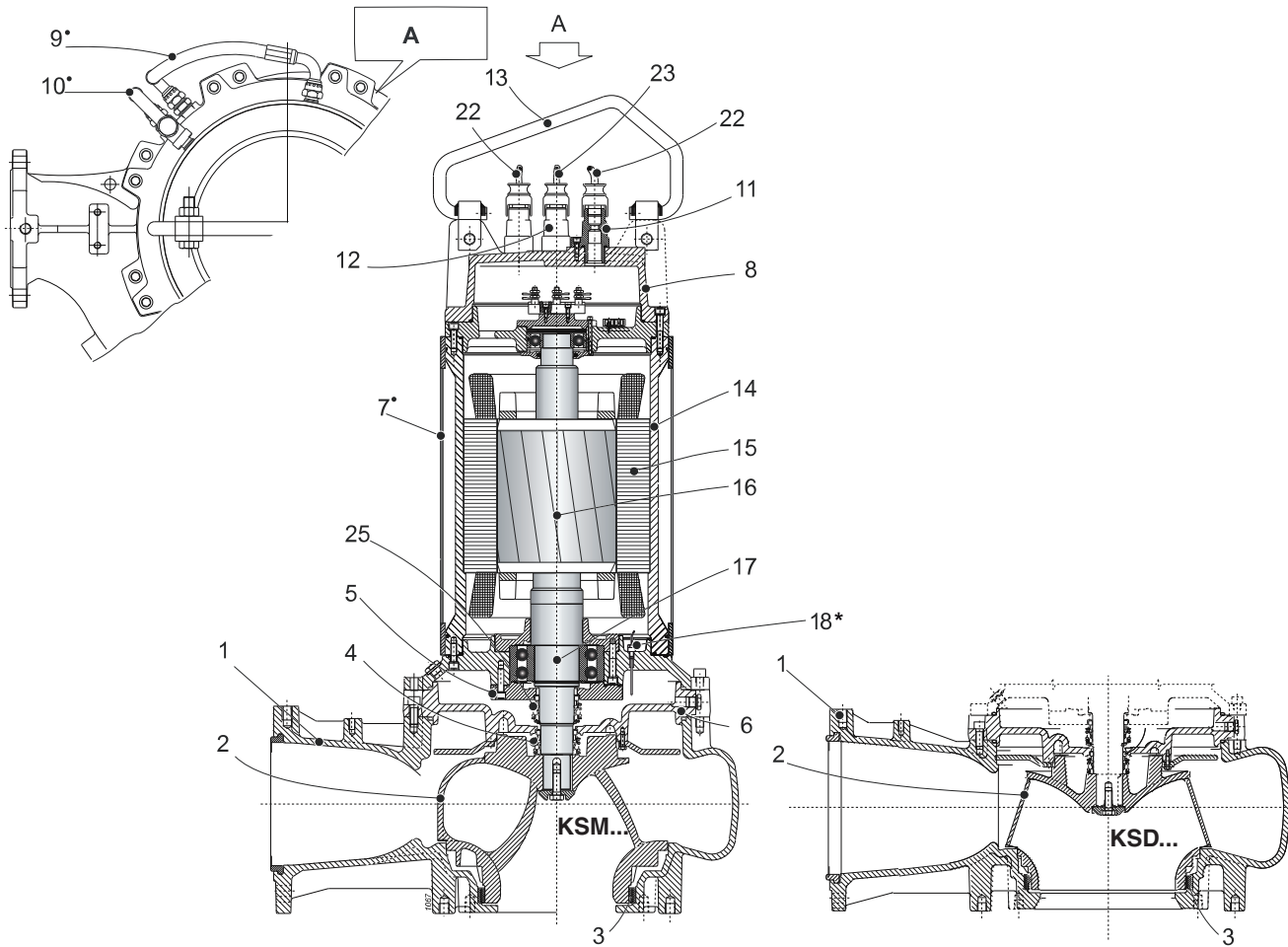

Pos.	Parts	Materials	Numero	Material	Nomenclatura	Materiale
1	Delivery body	Cast iron	Druckgehäuse	Grauguss	Corpo mandata	Ghisa grigia
2	Impeller	Cast iron	Laufrad	Grauguss	Girante	Ghisa grigia
3	Ring impeller seat	Steel/Rubber	Spaltring	Stahl/Gummi	Anello sede girante	Acciaio/Gomma
4	Mechanical seal on pump side	Silicon carbide/silicon carbide	Mech. Dichtring pumpseitig	Siliziumkarbid/siliziumkarbid	Tenuta meccanica lato pompa	Carburo di silicio/carburo di silicio
5	Support bearing	Nodular cast iron	Lagergehäuse	Spharoguss	Supporto cuscinetto	Ghisa sferoidale
6	Oil box	Cast iron	Öltrennkammer	Grauguss	Scatola olio	Ghisa grigia
7	Cooling jacket	Stainless steel	Gehäuse	Rostfreier edelstahl	Mantello	Acciaio inox
8	Head cover	Cast iron	Kopfdeckel	Grauguss	Coperchio testata	Ghisa grigia
9 - 10	Cooling pipe	Stainless steel	Kühlrohr	Rostfreier edelstahl	Tubo di raffreddamento	Acciaio inox
11 - 12	Cable clamp	Cast iron	Kabelverschraubung	Grauguss	Pressacavo	Ghisa grigia
13	Handle	Stainless steel	Griff	Rostfreier edelstahl	Maniglia	Acciaio inox
14	Motor casing	Cast iron	Motorgehäuse	Grauguss	Carcassa motore	Ghisa grigia
15	Stator	Electrical steel	Stator	Elektroblech	Statore	Lamierino magnetico
16	Rotor	Electrical steel	Rotor	Elektroblech	Rotore	Lamierino magnetico
17	Shaft	Stainless steel	Welle	Rostfreier edelstahl	Albero	Acciaio inox
18	Conductivity probe	-	Leitfähigkeitsaufnehmer	-	Sonda di conduttività	-
22	Round power cable	-	Rundes Speisekabel	-	Cavo tondo di alimentazione	-
23	Round auxiliary cable	-	Rundes Zusatzkabel	-	Cavo tondo ausiliario	-
25	Mechanical seal on motor side	Stainless steel/graphite	Mech. Dichtring motorseitig	Rostfreier edelstahl/Grafit	Tenuta meccanica lato motore	Acciaio inox/grafite

• Cooling system components (Version .../R)  
Screws and nuts in stainless steel.

• Componentes sistema de refrigeración (Versión .../R)  
Tornillos y tuercas acero inox

• Componenti sistema di raffreddamento (Versione .../R)  
Viti e dadi in acciaio inox

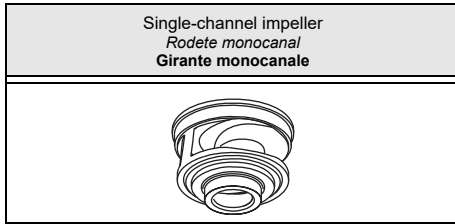

Type <i>Tipo</i> Tipo	KSM250T...+...62N1	
Thermal probes <i>Sondas térmicas</i> Sonde termiche	Yes <i>Si</i> Si	
Conductivity probe <i>Sonda de conductividad</i> Sonda di conduttività	Yes <i>Si</i> Si	

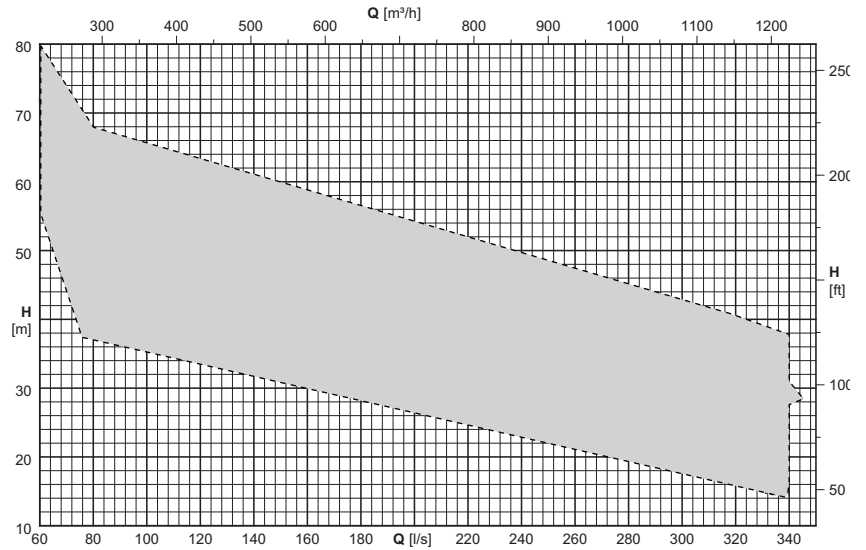

(1) = n°. of cables x (n°. of wires each cable x size [mm²]) x cable length [m] - Cable NSSHÖU-J

Cable length exceeding 10 m on request

(1) = n. cables x (n° conductores por cable x sección [mm²]) x longitud cable [m] - Cable NSSHÖU-J

Longitud cable superior de 10 m opcional

(1) = n°. cavi x (n°. conduttori per cavo x sezione [mm²]) x lunghezza cavo [m] - Cavo NSSHÖU-J

Lunghezza cavo superiore a 10 m - su richiesta

Electric pump type <i>Electrobomba tipo</i> Elettropompa tipo	Motor power <i>Potencia motor</i> Potenza motore
	P <sub>2</sub> [kW]
KSM250TG+060062N1	60
KSM250TB+082062N1	82
KSM250TA+100062N1	100

P<sub>2</sub> = Power rated by the motor

Performance tolerance as per:  
UNI/ISO 9906 Grade 3B

For motor performances specification see page "motor features"

For the accessories specification see page "Accessories"

P<sub>2</sub> = Potencia suministrada por el motor

Tolerancias sobre las prestaciones según normas:  
UNI/ISO 9906 Nivel 3B

Para las características de los motores ver página "Características motores"

Para los accesorios ver página "Accessories"

P<sub>2</sub> = Potenza resa dal motore

Tolleranze sulle prestazioni secondo norme:  
UNI/ISO 9906 Grado 3B

Per caratteristiche motori vedere pagina caratteristiche motori

Per accessori vedere pagina accessori

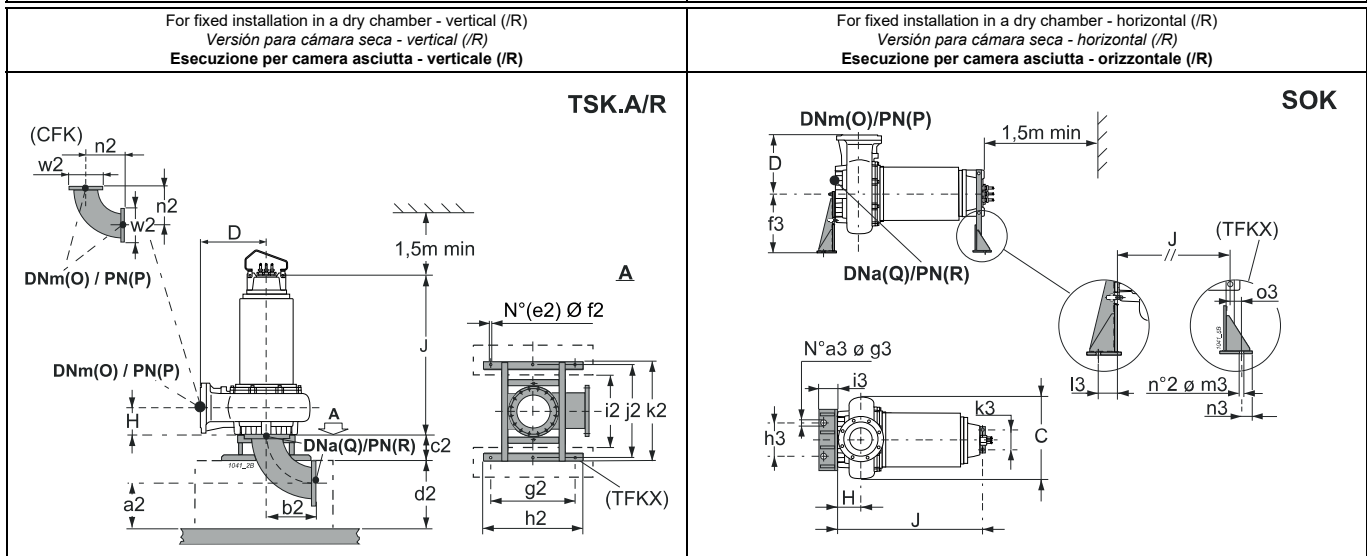
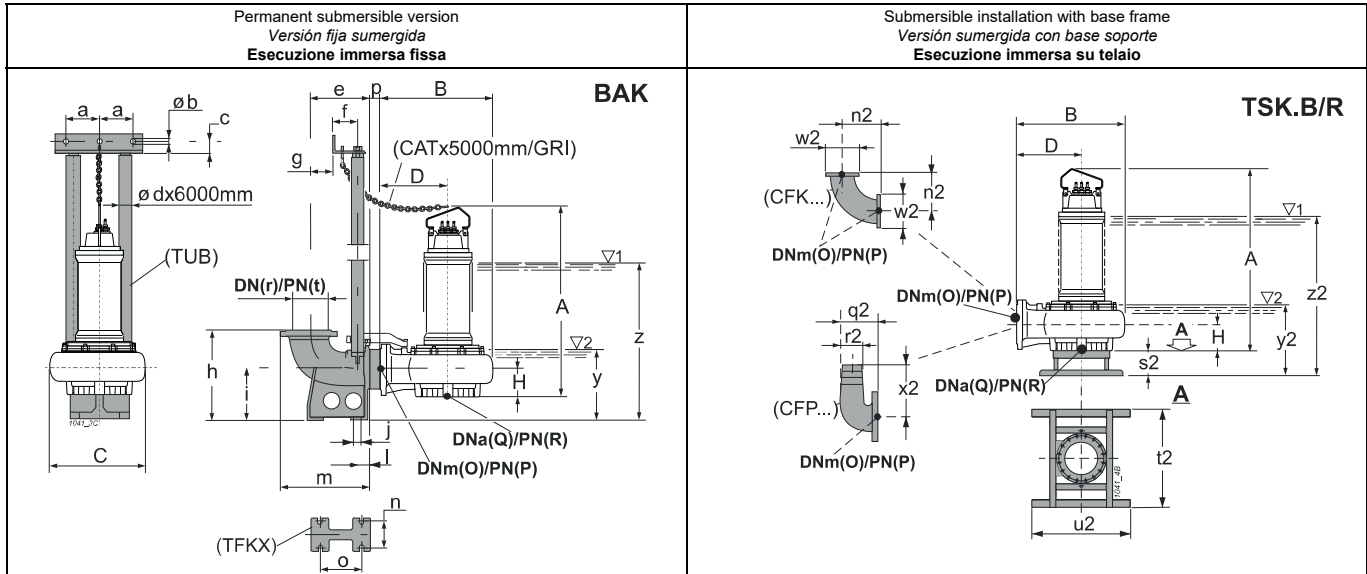

Type Tipo Tipo	Free passage Paso libre Passaggio Libero	Weight Peso Peso	A	B	C	D	H	J	O	P	Q	R	Accessories Accesorios Accessori				
			[mm]	[mm]	[mm]	[mm]	[mm]	[mm]	[mm]	[mm]	[mm]	[mm]	[mm]	[mm]	BAK.	SOK.	TSK.A/R
KSM250TG+060062N1	Ø 163	1286	1880	935	735	570	220	-	250	10	250	10	S300/250	-	-	-	350
KSM250TG+060062N1/R	Ø 163	1520	1880	935	735	570	220	1512	250	10	250	10	S300/250	350-280	-	250	-
KSM250TB+082062N1	Ø 163	1361	1880	935	735	570	220	-	250	10	250	10	S300/250	-	-	-	350
KSM250TB+082062N1/R	Ø 163	1595	1880	935	735	570	220	1512	250	10	250	10	S300/250	350-280	-	250	-
KSM250TA+100062N1	Ø 163	1422	1880	935	735	570	220	-	250	10	250	10	S300/250	-	-	-	350
KSM250TA+100062N1/R	Ø 163	1656	1880	935	735	570	220	1512	250	10	250	10	S300/250	350-280	-	250	-

<b>BAK.</b>			a	b	c	d	e	f	g	h	i	j	l	m	n	o	p	r	t	y	z
BAKS300/250			157,5	12,5	35	3*	450	117	245	700	400	24	85	673	310	425	100	300	10	585	1540
<b>SOK.</b>			a3	f3	g3	h3	i3	k3	l3	m3	n3	o3									
SOK350-280			3	530	22	500	160	270	100	22	100	20									
<b>TSK.A/R</b>			a2	b2	c2	d2	e2	f2	g2	h2	i2	j2	k2	n2	w2						
TSK250A/R			295	385	280	400	6	22	850	1000	740	935	1000	385	395						
<b>TSK.B/R</b>			n2	q2	r2	s2	t2	u2	w2	x2	y2	z2									
TSK350B/R			385	525	250	280	1000	1000	395	575	685	1640									

(3) z = Minimum submergence depth for motor without casing with continuous duty S1 (NPSHR permitting) (3) z = Inmersión mínima para motor sin camisa en funcionamiento continuo S1 (compatiblemente con el NPSHR) (3) z = Immersione minima per motore senza mantello in funzione continuo S1 compatibilmente con l'NPSHR

y = Minimum submergence depth for motor without casing with intermittent duty S3 (NPSHR permitting) y = Inmersión mínima para motor sin camisa en funcionamiento intermitente S3 (compatiblemente con el NPSHR) y = Immersione minima con motore senza mantello in funzione intermitente S3 compatibilmente con l'NPSHR

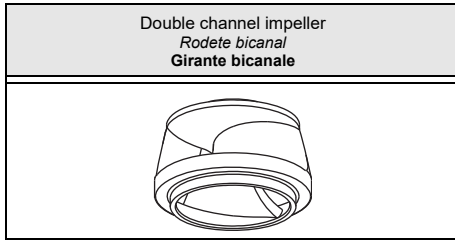

Type <i>Tipo</i> Tipo	KSD300T...+...62N1	
Thermal probes <i>Sondas térmicas</i> Sonde termiche	Yes <i>Si</i> Si	
Conductivity probe <i>Sonda de conductividad</i> Sonda di conduttività	Yes <i>Si</i> Si	

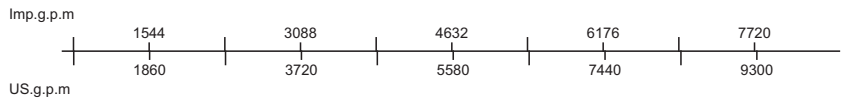
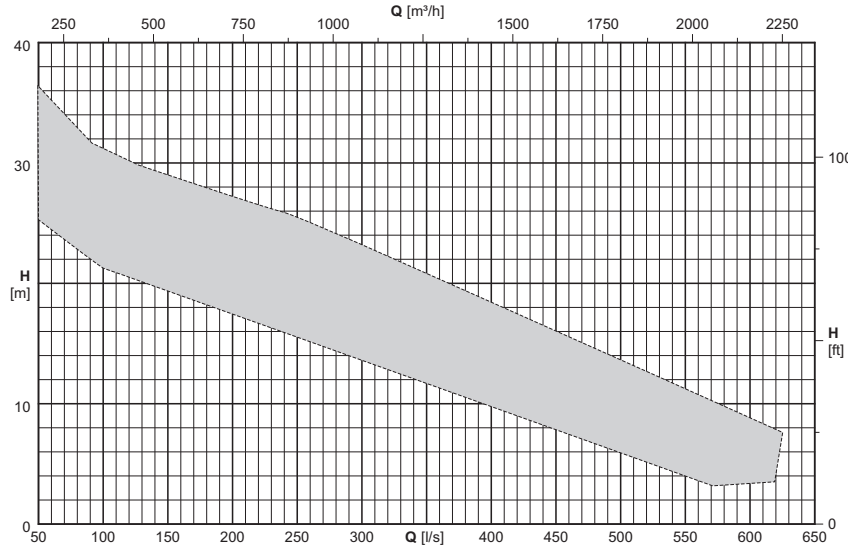

(1) = n°. of cables x (n°. of wires each cable x size [mm²]) x cable length [m] - Cable NSSHÖU-J

Cable length exceeding 10 m on request

(1) = n. cables x (n° conductores por cable x sección [mm²]) x longitud cable [m] - Cable NSSHÖU-J

Longitud cable superior de 10 m opcional

(1) = n°. cavi x (n°. conduttori per cavo x sezione [mm²]) x lunghezza cavo [m] - Cavo NSSHÖU-J

Lunghezza cavo superiore a 10 m - su richiesta

Electric pump type <i>Electrobomba tipo</i> Elettropompa tipo	Motor power <i>Potencia motor</i> Potenza motore
	P <sub>2</sub>
	[kW]
●KSD300TH+060062N1/R	60
○KSD300TG+060062N1	60
●KSD300TE+082062N1/R	82
○KSD300TD+082062N1	82
●KSD300TB+100062N1/R	100
○KSD300TA+100062N1	100

- Fixed installation in a dry chamber (/R)
- Submersible version

P<sub>2</sub> = Power rated by the motor

Performance tolerance as per:  
UNI/ISO 9906 Grade 3B

For motor performances specification see page "motor features"

For the accessories specification see page "Accessories"

The impellers will be trimmed to meet the duty point

- Versión para cámara seca (/R)
- Versión sumergida

P<sub>2</sub> = Potencia suministrada por el motor

Tolerancias sobre las prestaciones según normas:  
UNI/ISO 9906 Nivel 3B

Para las características de los motores ver página "Características motores"

Para los accesorios ver página "Accessories"

Los rodetes de la bomba son torneados para obtener el punto de trabajo requerido.

- Esecuzione per camera asciutta (/R)
- Esecuzione Immersa

P<sub>2</sub> = Potenza resa dal motore

Tolleranze sulle prestazioni secondo norme:  
UNI/ISO 9906 Grado 3B

Per caratteristiche motori vedere pagina caratteristiche motori

Per accessori vedere pagina accessori

Le giranti vengono tornite in modo da ottenere il punto di lavoro richiesto

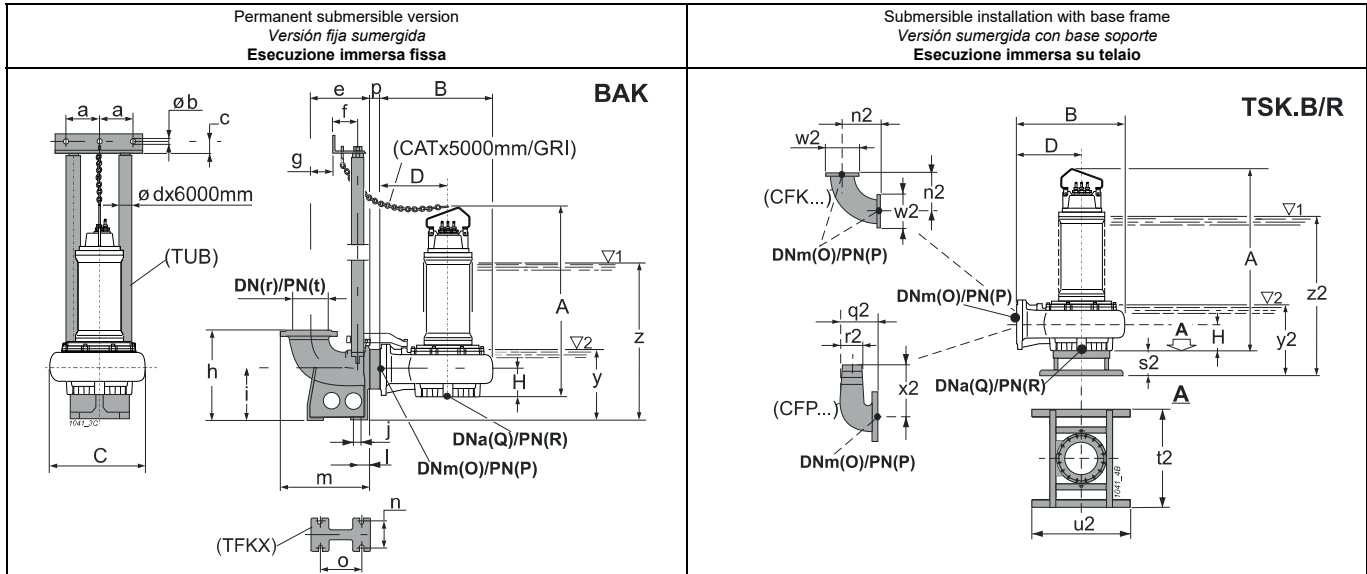

For fixed installation in a dry chamber - vertical (I/R)  
*Versión para cámara seca - vertical (I/R)*  
**Esecuzione per camera asciutta - verticale (I/R)**

For fixed installation in a dry chamber - horizontal (I/R)  
*Versión para cámara seca - horizontal (I/R)*  
**Esecuzione per camera asciutta - orizzontale (I/R)**

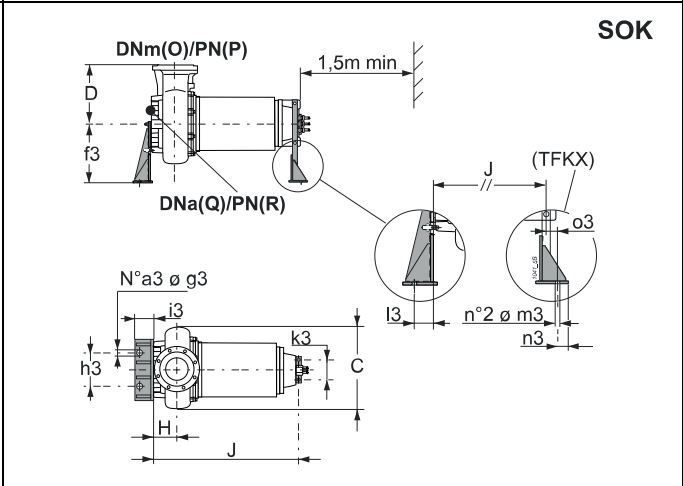
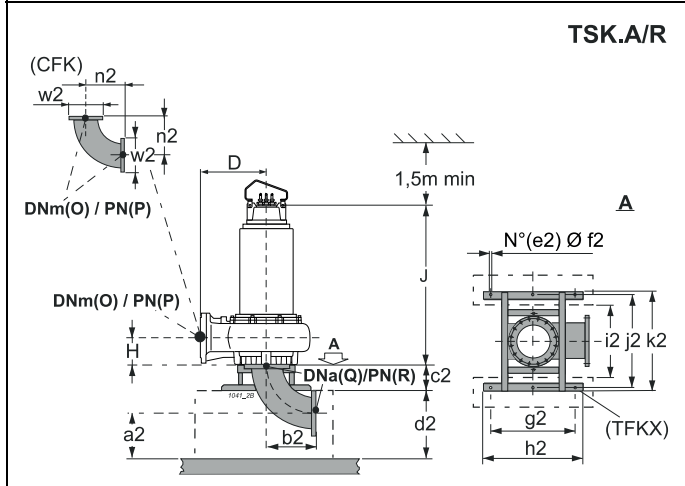

Type Tipo Tipo	Free passage Paso libre Passaggio Libero	Weight Peso Peso	A	B	C	D	H	J	O	P	Q	R	Accessories Accesorios Accessori			
			[mm]	[kg]	[mm]										BAK.	SOK.
●KSD300TH+060062N1/R	Ø 143	1542	1867	1030	820	620	230	1499	300	10	300	10	S350/300	350-280	300	-
○KSD300TG+060062N1	Ø 143	1308	1867	1030	820	620	230	-	300	10	300	10	S350/300	-	-	350
●KSD300TE+082062N1/R	Ø 143	1613	1867	1030	820	620	230	1499	300	10	300	10	S350/300	350-280	300	-
○KSD300TD+082062N1	Ø 143	1380	1867	1030	820	620	230	-	300	10	300	10	S350/300	-	-	350
●KSD300TB+100062N1/R	Ø 143	1675	1867	1030	820	620	230	1499	300	10	300	10	S350/300	350-280	300	-
○KSD300TA+100062N1	Ø 143	1442	1867	1030	820	620	230	-	300	10	300	10	S350/300	-	-	350

BAK.	a	b	c	d	e	f	g	h	i	j	l	m	n	o	p	r	t	y	z
BAKS350/300	157,5	12,5	35	3*	500	117	295	820	500	24	90	755	360	475	50	350	10	655	1640
SOK.	a3	f3	g3	h3	i3	k3	l3	m3	n3	o3									
SOK350-280	3	530	22	500	160	270	100	22	100	20									
TSK.A/R	a2	b2	c2	d2	e2	f2	g2	h2	i2	j2	k2	n2	w2						
TSK300A/R	320	465	280	500	6	22	850	1000	740	935	1000	465	445						
TSK.B/R	n2	s2	t2	u2	w2	y2	z2												
TSK350B/R	465	280	1000	1000	445	665	1650												

(3) z = Minimum submergence depth for motor without casing with continuous duty S1 (NPSHR permitting)

(3) z = Inmersión mínima para motor sin camisa en funcionamiento continuo S1 (compatiblemente con el NPSHR)

(3) z = Immersione minima per motore senza mantello in funzione continuo S1 compatibilmente con l'NPSHR

y = Minimum submergence depth for motor without casing with intermittent duty S3 (NPSHR permitting)

y = Inmersión mínima para motor sin camisa en funcionamiento intermitente S3 (compatiblemente con el NPSHR)

y = Immersione minima con motore senza mantello in funzione intermitente S3 compatibilmente con l'NPSHR



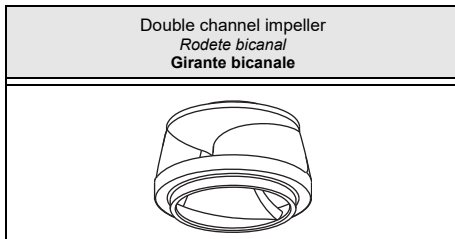

Type <i>Tipo</i> <b>Tipo</b>	KSD350T...+...82N1	
Thermal probes <i>Sondas térmicas</i> <b>Sonde termiche</b>	Yes <i>Si</i> <b>Si</b>	
Conductivity probe <i>Sonda de conductividad</i> <b>Sonda di conduttività</b>	Yes <i>Si</i> <b>Si</b>	

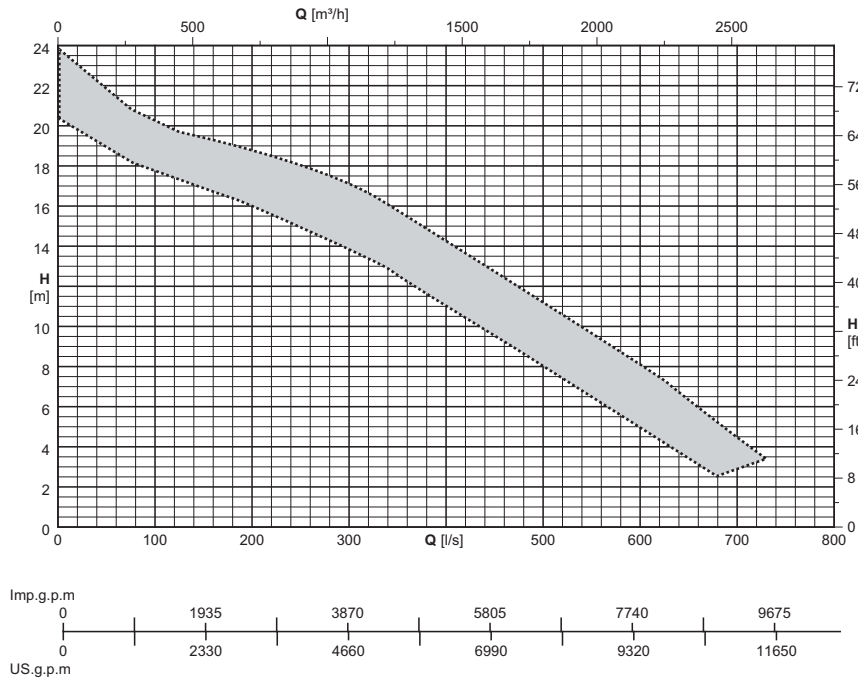

(1) = n°. of cables x (n°. of wires each cable x size [mm²]) x cable length [m] - Cable NSSHÖU-J  
Cable length exceeding 10 m on request

(1) = n. cables x (n° conductores por cable x sección [mm²]) x longitud cable [m] - Cable NSSHÖU-J  
Longitud cable superior de 10 m opcional

(1) = n°. cavi x (n°. conduttori per cavo x sezione [mm²]) x lunghezza cavo [m] - Cavo NSSHÖU-J  
Lunghezza cavo superiore a 10 m - su richiesta

Electric pump type <i>Electrobomba tipo</i> <b>Elettropompa tipo</b>	Motor power <i>Potencia motor</i> <b>Potenza motore</b>
	P <sub>2</sub>
	[kW]
● KSD350TH+060082N1/R	60
○ KSD350TG+060082N1	60
● KSD350TB+082082N1/R	82
○ KSD350TA+082082N1	82

● Fixed installation in a dry chamber (I/R)  
○ Submersible version  
P<sub>2</sub> = Power rated by the motor  
Performance tolerance as per:  
UNI/ISO 9906 Grade 3B  
For motor performances specification see page "motor features"

● Versión para cámara seca (I/R)  
○ Versión sumergida  
P<sub>2</sub> = Potencia suministrada por el motor  
Tolerancias sobre las prestaciones según normas:  
UNI/ISO 9906 Nivel 3B  
Para las características de los motores ver página "Características motores"  
Para los accesorios ver página "Accessories"  
Los rodetes de la bomba son torneados para obtener el punto de trabajo requerido.

● Esecuzione per camera asciutta (I/R)  
○ Esecuzione Immersa  
P<sub>2</sub> = Potenza resa dal motore  
Tolleranze sulle prestazioni secondo norme:  
UNI/ISO 9906 Grado 3B  
Per caratteristiche motori vedere pagina caratteristiche motori  
Per accessori vedere pagina accessori  
Le giranti vengono tornite in modo da ottenere il punto di lavoro richiesto

For the accessories specification see page "Accessories"  
The impellers will be trimmed to meet the duty point

Per accessori vedere pagina accessori  
Le giranti vengono tornite in modo da ottenere il punto di lavoro richiesto

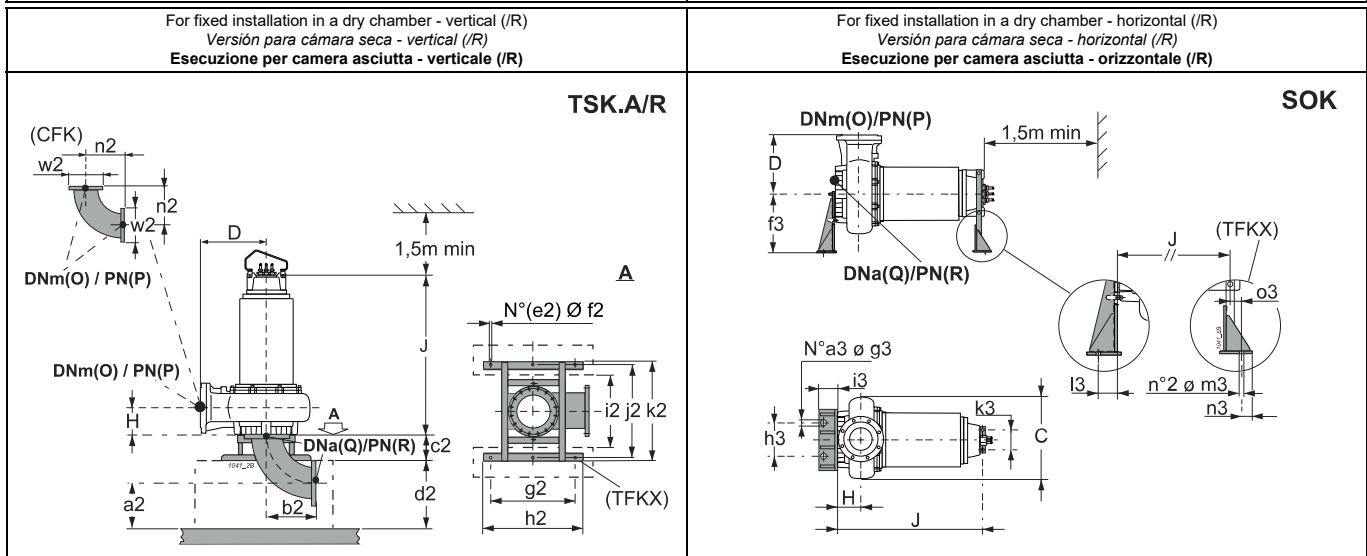
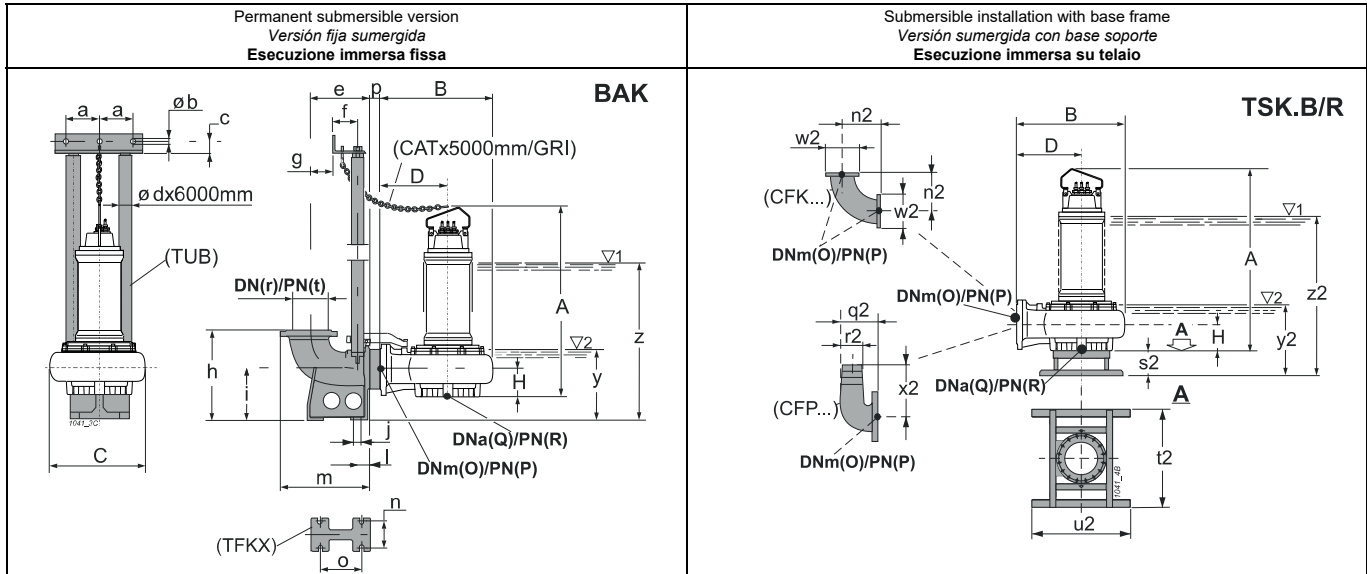

Type Tipo Tipo	Free passage Paso libre Passaggio Libero	Weight Peso Peso	A	B	C	D	H	J	O	P	Q	R	Accessories Accesorios Accessori						
			[mm]	[mm]	[mm]	[mm]	[mm]	[mm]	[mm]	[mm]	[mm]	[mm]	[mm]	[mm]	BAK.	SOK.	TSK.A/R	TSK.B/R	
●KSD350TH+060082N1/R	Ø 164	1715	1908	1170	935	700	268	1540	350	10	350	10	S400/350	350-280	350	-			
○KSD350TG+060082N1	Ø 164	1482	1908	1170	935	700	268	-	350	10	350	10	S400/350	-	-	350			
●KSD350TB+082082N1/R	Ø 164	1778	1908	1170	935	700	268	1540	350	10	350	10	S400/350	350-280	350	-			
○KSD350TA+082082N1	Ø 164	1544	1908	1170	935	700	268	-	350	10	350	10	S400/350	-	-	350			
<b>BAK.</b>	a	b	c	d	e	f	g	h	i	j	l	m	n	o	p	r	t	y	z
BAKS400/350	157,5	12,5	35	3"	525	117	320	920	575	24	95	810	400	510	50	400	10	767	1752
<b>SOK.</b>	a3	f3	g3	h3	i3	k3	l3	m3	n3	o3									
SOK350-280	3	530	22	500	160	270	100	22	100	20									
<b>TSK.A/R</b>	a2	b2	c2	d2	e2	f2	g2	h2	i2	j2	k2	n2	w2						
TSK350A/R	345	540	280	600	6	22	850	1000	740	935	1000	540	505						
<b>TSK.B/R</b>	n2	s2	t2	u2	w2	y2	z2												
TSK350B/R	540	280	1000	1000	505	740	1725												

(3) z = Minimum submergence depth for motor without casing with continuous duty S1 (NPSHR permitting)  
y = Minimum submergence depth for motor without casing with intermittent duty S3 (NPSHR permitting)

(3) z = Inmersión mínima para motor sin camisa en funcionamiento continuo S1 (compatiblemente con el NPSHR)  
y = Inmersión mínima para motor sin camisa en funcionamiento intermitente S3 (compatiblemente con el NPSHR)

(3) z = Immersione minima per motore senza mantello in funzione continuo S1 compatibilmente con l'NPSHR  
y = Immersione minima con motore senza mantello in funzione intermitente S3 compatibilmente con l'NPSHR

The following are also available: Anchoring bolts, level regulators and Electric panels

Se ofrecen además: tirafondos; reguladores de nivel y cuadros eléctricos

Sono inoltre disponibili: tirafondi, regolatori di livello e quadri elettrici

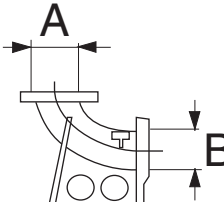
Duck-foot pedestal for automatic coupling (*) Base para acoplamiento automático (*) Piede di accoppiamento automatico (*)	Type Tipo	A		B		Weight Peso [Kg]	Electric pump type Electrobomba tipo Elettropompa tipo						
		DN	UNI PN	DN	UNI PN		KSM250T	KSD300T	KSD350T				
	BAKS300/250	300	10	250	10	204	●	-	-				
	BAKS350/300	350	10	300	10	252	-	●	-				
	BAKS400/350	400	10	350	10	318	-	-	●				

(\*) = Complete with:

Pump coupling bracket (nodular cast iron)

Rail pipes anchor bracket (stainless steel)

Screw and nuts

(\*) = Con:

Abrazadera cuerpo de impulsión (fundición modular)

Soporte para tubos de guía (acero inoxidable)

Piezas menores

(\*) = Completo di:

Staffa corpo premente (ghisa sferoidale)

Staffa per tubi guida (acciaio inox)



Minuteria

Rail pipes (*) (dipped galvanized steel) Tubos guía (*) (acero galvanizado en caliente) Tubi guida (*) (acciaio zincato a caldo)	Type Tipo	Weight Peso [Kg]	Electric pump type Electrobomba tipo Elettropompa tipo						
			KSM250T	KSD300T	KSD350T				
	TUB	51	●	●	●				

(\*) = On demand: stainless steel

(\*) = Opcional: acero inoxidable

(\*) = Su richiesta: acciaio inox

Chain and Shackle Kit (*) Kit Cadena y mosquetón (*) Kit Catena e Grillo (*)	Type Tipo	Max load Caudal máx Portata max [Kg]	Length Longitud Lunghezza [m]	Electric pump type Electrobomba tipo Elettropompa tipo						
				KSM250T	KSD300T	KSD350T				
<b>CAT</b>   <b>GRI</b> 	CAT D.14 / GRL D.16	2500	5	●	●	●				

(\*) = On demand: stainless steel

(\*) = Opcional: acero inoxidable

(\*) = Su richiesta: acciaio inox

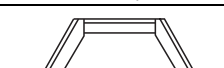
Base frame (dipped galvanized steel) Estructura de soporte (acero galvanizado en caliente) Telaio di sostegno (acciaio zincato a caldo)	Type Tipo	Weight Peso [Kg]	Electric pump type Electrobomba tipo Elettropompa tipo						
			KSM250T	KSD300T	KSD350T				
	TSK350B/R	53	●	●	●				

Flanged hose connection (dipped galvanized steel) Curva con brida portatubo (acero galvanizado) Curva flangiata portagomma (acciaio zincato a caldo)	Type Tipo	Weight Peso [Kg]	Electric pump type Electrobomba tipo Elettropompa tipo						
			KSM250T	KSD300T	KSD350T				
	CFP250	51	●	-	-				

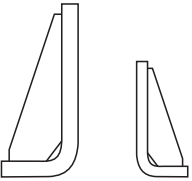
Supports (Steel with protective paint) <i>Tubos guía (Acero con pintura protectora)</i> Supporti (acciaio con vernice protettiva)	Type <i>Tipo</i> Tipo	Weight Peso Peso [Kg]	Electric pump type <i>Electrobomba tipo</i> Elettropompa tipo								
			KSM250T	KSD300T	KSD350T						
	SOK350-280	115	60-82-100	60-82-100	60-82						

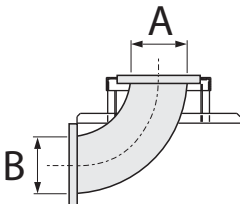
Base frame (dipped galvanized steel) <i>Estructura de soporte (acero galvanizado en caliente)</i> Telaio di sostegno (acciaio zincato a caldo)	Type <i>Tipo</i> Tipo	A		B		Weight Peso Peso [Kg]	Electric pump type <i>Electrobomba tipo</i> Elettropompa tipo					
		DN	UNI PN	DN	UNI PN		KSM250T	KSD300T	KSD350T			
	TSK250A/R	250	10	250	10	101	●	-	-			
	TSK300A/R	300	10	300	10	116	-	●	-			
	TSK350A/R	350	10	350	10	128	-	-	●			

(\*) = Fixed installation in a dry chamber

(\*) = Versión para cámara seca

(\*) = Esecuzione per camera asciutta

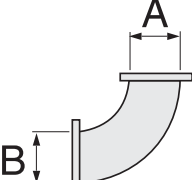
Flanged elbow (dipped galvanized steel) <i>Curva embridada (acero galvanizado)</i> Curva flangiata (acciaio zincato a caldo)	Type <i>Tipo</i> Tipo	A		B		Weight Peso Peso [Kg]	Electric pump type <i>Electrobomba tipo</i> Elettropompa tipo					
		DN	UNI PN	DN	UNI PN		KSM250T	KSD300T	KSD350T			
	CFK250	250	10	250	10	43,5	●	-	-			
	CFK300	300	10	300	10	62	-	●	-			
	CFK350	350	10	350	10	87,5	-	-	●			

60 Hz motor features (\*N/X)  
Características motores a 60 Hz (\*N/X)  
Caratteristiche motori a 60 Hz (\*N/X)

Poles Polos Poli	Motor type Motor tipo Motore tipo	Motor power Potencia motor Potenza motore		Absorption Consumo Assorbimento	Direct starting Arranque directo Avviamento diretto	Direct starting2 Arranque directo2 Avviamento diretto2		Starts / hour max Máx. arranques/hora Max avviamenti/ora	Degree of intermittence Grado de intermitencia Grado di intermittenza
		P <sub>1</sub>	P <sub>2</sub>	IN (460V)		(Standard) (Estándar) (Standard)			
		[kW]		[A]		I <sub>S</sub> /I <sub>N</sub>	Direct Directo Diretto		
8	KC06008..T280..	65,2	60	96,3	5,6	●	●	8	-
	KC08208..T280..	89,1	82	131,3	6,5	●	●	8	-
6	KC06006..T280..	65,9	60	90,8	6,3	●	●	8	-
	KC08206..T280..	89,1	82	121,4	6,5	●	●	8	-
	KC10006..T280..	109,9	100	148,2	6,5	●	●	8	-

\*N = Standard version

\*X = Explosion-proof version

P<sub>1</sub> = Power absorbed by the motor

P<sub>2</sub> = Power rated by the motor

I<sub>N</sub> = Rated current

I<sub>S</sub> = Starting current

- The electric pumps are suitable for S1 continuous service with submersed motor and for S3 intermittent service (see relative degrees of intermittence in the table) with non-submersed motor.

S3 service stands for intermittent service consisting of 10 minute equal cycles of which the previous table indicates the minutes of the cycle during which the motor may operate (eg. : S3 = 25% operation consists of a repetitive sequence of 2,5 minutes operation and 7,5 minutes at a standstill). See standard CEI EN 60034-1

The electric pump performances are obtained by using a 460V and 440V / 60Hz power supply for the motors. To use a 380V, 230V or 220V / 60Hz power rating:

- multiply the head by 0,95 when equal flow rates are involved
- pump efficiency remains practically unchanged when the flow rate is equal
- the power absorbed by the pump must be calculated again accordingly.

Other voltages on request.

\*N = Versión estándar

\*X = Versión antideflagrante

P<sub>1</sub> = Potencia absorbida motor

P<sub>2</sub> = Potencia suministrada por el motor

I<sub>N</sub> = Potencia suministrada motor

I<sub>S</sub> = Corriente de arranque

- Las electrobombas pueden funcionar en servicio continuo S1 con motor sumergido, en servicio intermitente S3 (ver relativos grados de intermitencia en la tabla) con motor no sumergido.

El servicio S3 indica un funcionamiento intermitente con ciclos iguales de 10 minutos de los que se señalan los minutos del ciclo en el que el motor puede funcionar (Ej.: S3 = 25% el funcionamiento está compuesto de una secuencia repetitiva de 2,5 min. de funcionamiento y de 7,5 min. de parada). Ver norma CEI EN 60034-1.

Las prestaciones de las electrobombas se logran alimentando los motores a 460V y 440V / 60Hz. Para alimentación a 380V, 230V y 220V / 60Hz:

- con igual caudal multiplicar la altura de elevación por 0,95;
- con igual caudal el rendimiento de la bomba no sufre prácticamente cambios;
- consecuencia la potencia absorbida por la bomba.

Tensiones distintas bajo pedido.

\*N = Versione standard

\*X = Versione antideflagrante

P<sub>1</sub> = Potenza assorbita motore

P<sub>2</sub> = Potenza resa dal motore

I<sub>N</sub> = Corrente nominale

I<sub>S</sub> = Corrente di avviamento

- Le elettropompe sono atte a funzionare in servizio continuo S1 con motore immerso, in servizio intermittente S3 con motore non immerso (vedi relativi gradi di intermittenza nella tabella).

Il servizio S3 sta ad indicare un funzionamento intermittente composto da cicli tutti uguali di 10 minuti di cui si indicano i minuti del ciclo in cui il motore può funzionare (Es. : S3 = 25% il funzionamento è composto da una sequenza ripetitiva di 2,5 minuti di funzionamento e di 7,5 minuti di sosta). Vedi norma CEI EN 60034-1.

Le prestazioni delle elettropompe sono ottenute alimentando i motori a 460V e 440V / 60Hz. Per alimentazione a 380V, 230V e 220V / 60Hz:

- a pari portata moltiplicare la prevalenza per 0,95
- a pari portata il rendimento pompa resta praticamente inalterato
- la potenza assorbita dalla pompa deve essere ricalcolata di conseguenza.

Tensioni diverse su richiesta.

Flanges (UNI EN 1092-2)  
Bridas (UNI EN 1092-2)  
Flange (UNI EN 1092-2)

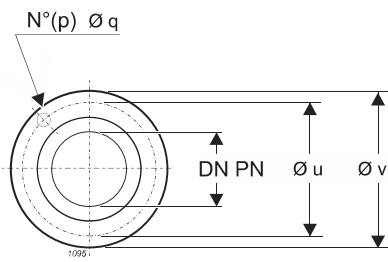

per K.M100N\_4 poli: DNm=DN100-PN16  $\text{Øq=M16}$   
for K.M100N\_4 poles: DNm=DN100-PN16  $\text{Øq=M16}$

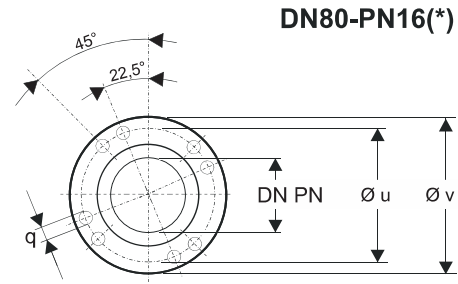

$n^\circ 4$  fori DN80 PN16 +  $n^\circ 4$  fori ex DN80 PN10  
 $n^\circ 4$  holes DN80 PN16 +  $n^\circ 4$  holes ex DN80 PN10

Port $\text{Ø}$ Boca $\text{Ø}$ $\text{Ø Bocca}$	Holes Orificios Fori		$\text{Ø u}$	$\text{Ø v}$
	$p$	$q$ DNa - q DNm		
DN [mm] - PN [bar]	$N^\circ$	$\text{Ø}$ [mm]	[mm]	
DN65 - PN16	4	(-) - 18	145	185
DN65 - PN16 (*)	4	M16 - (-)	145	185
DN80 - ex PN10	4	(-) - 18	160	200
DN80 - PN16	8	(-) - 18	160	200
DN80 - PN16 (*)	4	M16 - (-)	160	200
DN100 - PN16	8	M16 - 18	180	220
DN150 - PN16	8	M20 - 22	240	285
DN200 - PN10	8	M20 - 22	295	340
DN250 - PN10	12	M20 - 22	350	395
DN300 - PN10	12	M20 - 22	400	445
DN350 - PN10	16	M20 - 22	460	505
DN400 - PN10	16	(-) - 25	515	565







**caprari**

The dimensions have an indicative value. Executive drawing will be supplied on request upon order.  
CAPRARI S.p.A. reserves the right to make changes to improve its products at any time and without any notice

*Las dimensiones tienen carácter indicativo. El diseño ejecutivo se suministrará bajo pedido en fase de orden.  
CAPRARI S.p.A. se reserva el derecho de efectuar modificaciones para mejorar sus productos en cualquier momento sin obligación de aviso previo.*

**Le dimensioni hanno valore indicativo. Il disegno esecutivo sarà fornito su richiesta in fase d'ordine.  
CAPRARI S.p.A. si riserva facoltà di apportare modifiche atte a migliorare i propri prodotti in qualsiasi momento e senza preavviso alcuno.**