

caprari

PMA

**NOVAS DIMENSÕES
PMA65 | PMA125**

**BOMBAS MULTICELULARES
HORIZONTAIS
DE ALTA PRESSÃO**

**ASPIRAÇÃO
AXIAL**

Tamanhos de -a	DNm 65 DNm 125
Caudal até	110 l/s
Altura manométrica até	1000 m
Boca de aspiração	PN40
Boca de compressão	PN40 (PMA) PN63 (PMAS) PN100 (PMAH)
Velocidade de rotação(rpm)	1.450 - 3.500

IDEAIS PARA

NEVE

**SISTEMA DE DISTRIBUIÇÃO
DE ÁGUA**

INDÚSTRIA

COMBATE A INCÊNDIOS

IRRIGAÇÃO

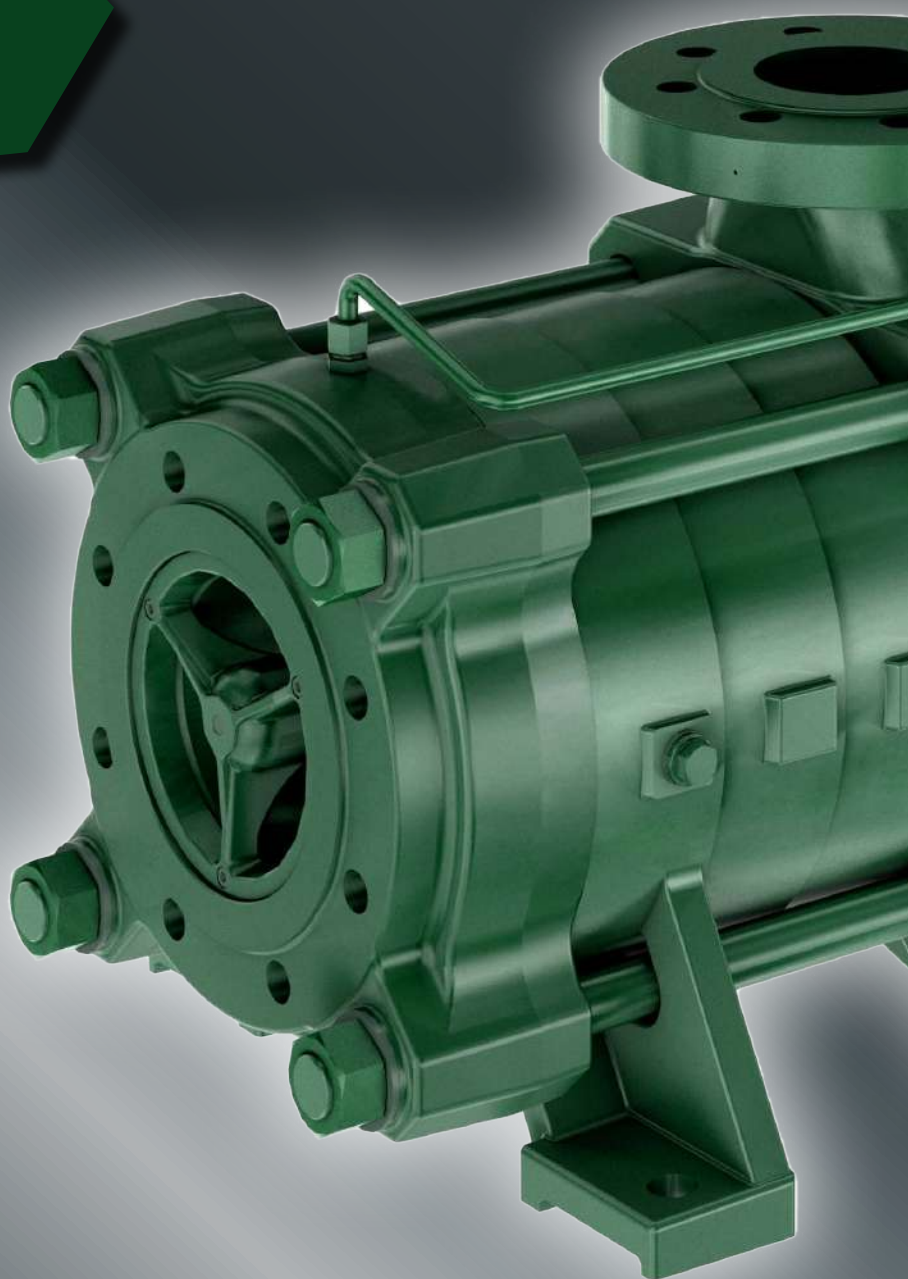

PMA65

PMA125

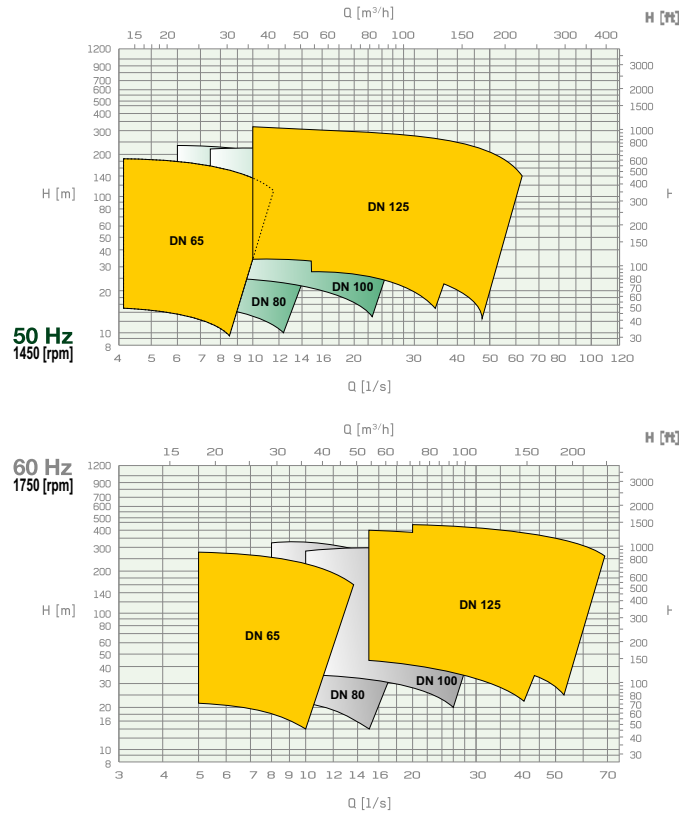
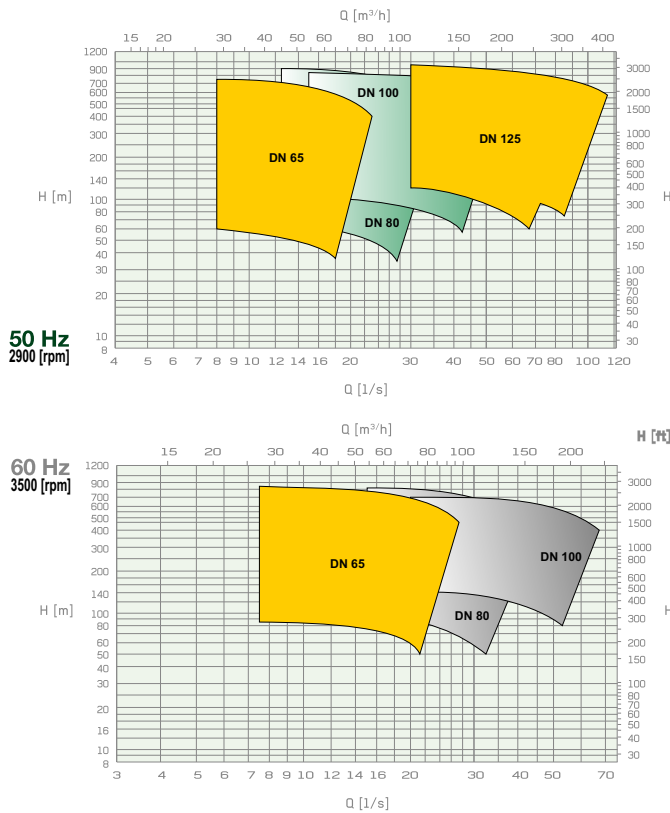

POR QUE ESCOLHER PMA

1 PRESSÃO ATÉ 100BAR

- Impulsores com sistema de **compensação** do impulso axial
- Elevadas espessuras da fundição e **materiais de elevado desempenho**

2 ECONOMIA ELEVADA DE ENERGIA

- **Hidráulicos de alta eficiência:** os melhores rendimentos
- **Desempenho garantido ao longo do tempo:** anéis de desgaste substituíveis

3 CUSTOS DE INSTALAÇÃO REDUZIDOS

- **Instalação simplificada:** boca de sucção axial para a tubagem
- **Facilidade de alinhamento da bomba-motor:** bases inovadoras

4 VALORES BAIXOS DE NPSH

- **Risco reduzido de cavitação**
- **Fiabilidade** de funcionamento também em instalações acima do batente

5 MANUTENÇÃO SIMPLIFICADA

- **Intervalos de manutenção reduzidos:** rolamento do lado da compressão lubrificado com massa
- **Intervenção rápida de substituição** casquilho e bronzos da boca de sucção

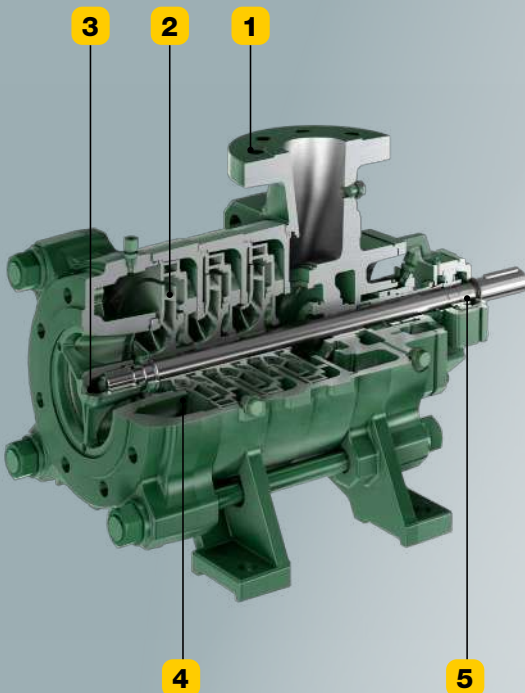

A partir de hoje disponíveis para encomenda

caprari

Siga-nos no

