

caprari

CVD

ΝΕΕΣ ΚΑΤΑΚΟΡΥΦΕΣ
ΠΟΛΥΒΑΘΜΙΕΣ ΗΛΕΚΤΡΙΚΕΣ
ΑΝΤΛΙΕΣ

MADE IN ITALY



ΠΙΣΤΟΠΟΙΗΣΗ
ΚΑΤΑΜΗΛΟΤΗΤΑΣ
ΠΟΣΙΜΟΥ ΝΕΡΟΥ

ΓΡΗΓΟΡΗ
ΠΑΡΑΔΟΣΗ

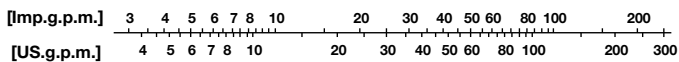
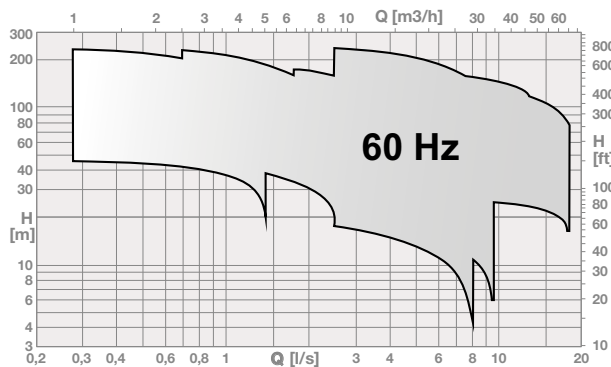
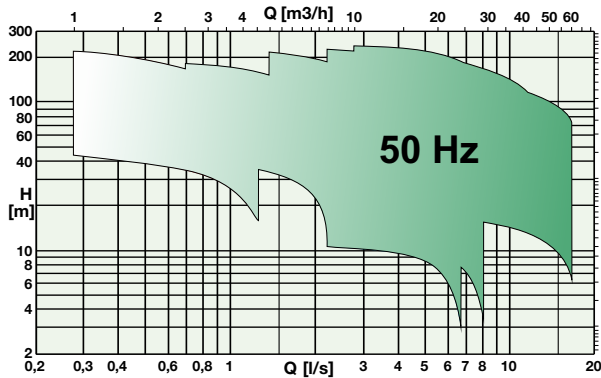

Παροχή έως	60 m³/h
Μανομετρικό έως	250 m
Ισχύς έως	22 kW
Συχνότητα	50/60 Hz

ΙΔΑΝΙΚΕΣ ΓΙΑ

ΠΙΕΣΤΙΚΑ ΣΥΓΚΡΟΤΗΜΑΤΑ

ΕΠΑΓΓΕΛΜΑΤΙΚΗ ΑΡΔΕΥΣΗ

ΥΠΟΔΟΜΕΣ

ΒΙΟΜΗΧΑΝΙΑ

ΠΥΡΟΠΡΟΣΤΑΣΙΑ

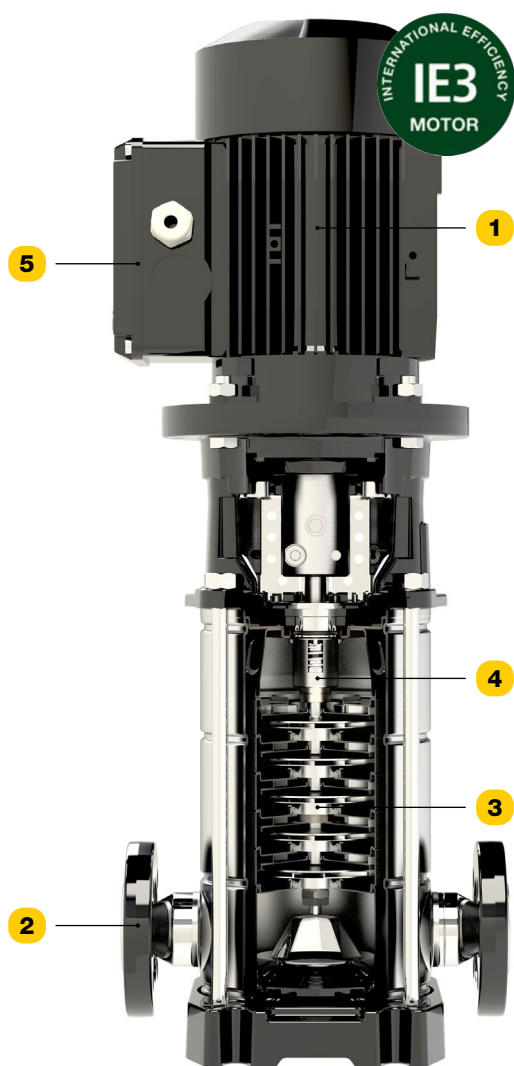

ΓΙΑΤΙ ΝΑ ΕΠΙΛΕΞΕΤΕ CVD

1 ΥΨΗΛΗ ΕΞΟΙΚΟΝΟΜΗΣΗ ΕΝΕΡΓΕΙΑΣ

- Κινητήρες **ενεργειακής απόδοσης IE3**
- Πτερωτές και οδηγά πτερώγια από **πρεσαριστό ανοξείδωτο χάλυβα**: απόδοση εγγυημένη στον χρόνο

2 ΧΑΜΗΛΟ ΚΟΣΤΟΣ ΕΓΚΑΤΑΣΤΑΣΗΣ

- **Εύκολη εγκατάσταση**: στόμια εισόδου και εξόδου σε σειρά
- Υψηλή απόδοση με **λιγότερες βαθμίδες**: συμπαγείς διαστάσεις

3 ΣΤΙΒΑΡΟΤΗΤΑ ΚΑΙ ΑΞΙΟΠΙΣΤΙΑ

- Όλα τα εξαρτήματα σε επαφή με το υγρό από **ανοξείδωτο χάλυβα AISI 304**
- **Ωστικό ρουλεμάν**: μεγαλύτερη διάρκεια ζωής της ηλεκτρικής αντλίας

4 ΑΠΛΟΥΣΤΕΥΜΕΝΗ ΣΥΝΤΗΡΗΣΗ

- **Μηχανικός στυπιοθλίπτης τύπου φύσιγγας**: αντικατάσταση χωρίς αποσυναρμολόγηση του κινητήρα
- Τυποποιημένοι κινητήρες **κατασκευαστική μορφή V1**

5 ΜΕΓΙΣΤΗ ΕΥΕΛΙΞΙΑ

- Διαθέσιμη **διαμόρφωση σε AISI 316** και με **ενσωματωμένο inverter**
- Ηλεκτρική αντλία **πιστοποιημένη** για εφαρμογές με **πόσιμο νερό**

caprari

Ακολουθήστε μας σε

