

caprari

NCD

标准化 EN733 单级离心泵

MADE IN ITALY

饮用水认证

快速交货

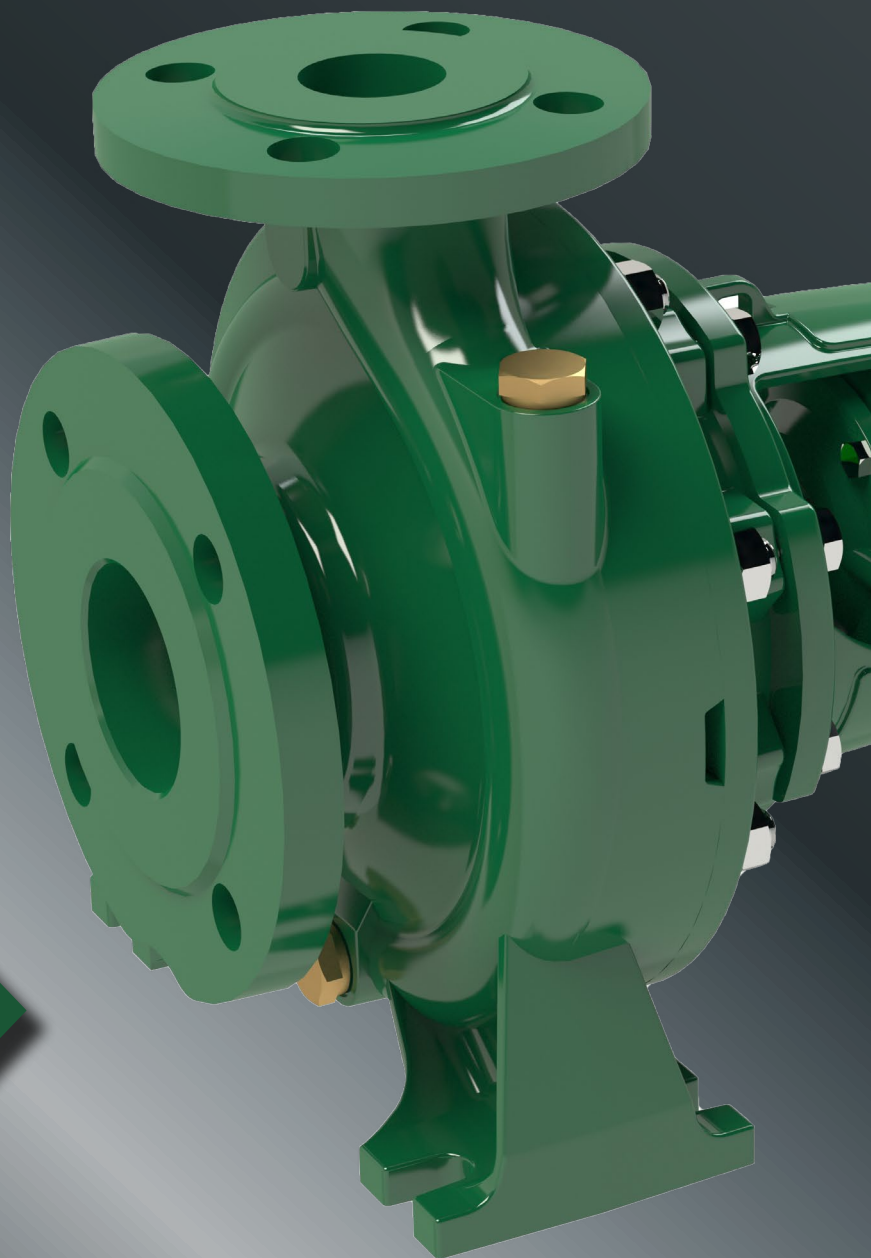

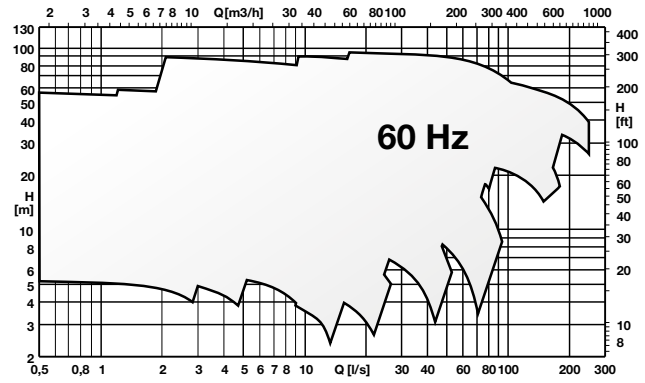
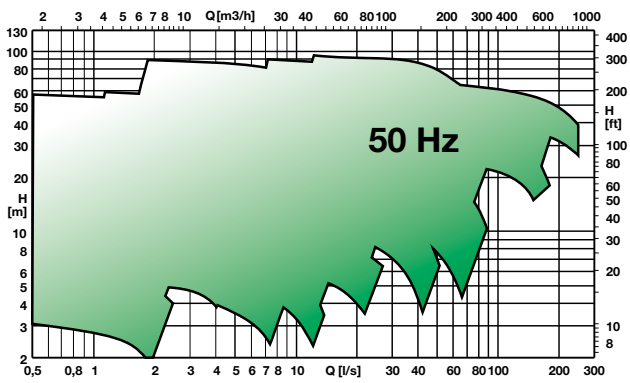

[imp.g.p.m.] 7 8 10 20 30 40 60 80 100 200 300 400 600 1000 2000 3000
 [US.g.p.m.] 8 10 20 30 40 60 80 100 200 300 400 600 1000 2000 4000

[imp.g.p.m.] 7 8 10 20 30 40 60 80 100 200 300 400 600 1000 2000 3000
 [US.g.p.m.] 8 10 20 30 40 60 80 100 200 300 400 600 1000 2000 4000

流量高达	900 m ³ /h
扬程高达	100 m
最大功率达	132 kW
频率	50/60 Hz

适合以下用途

- 消防
- 工业
- 供水
- 空调系统
- 专业灌溉

为什么选择 NCD

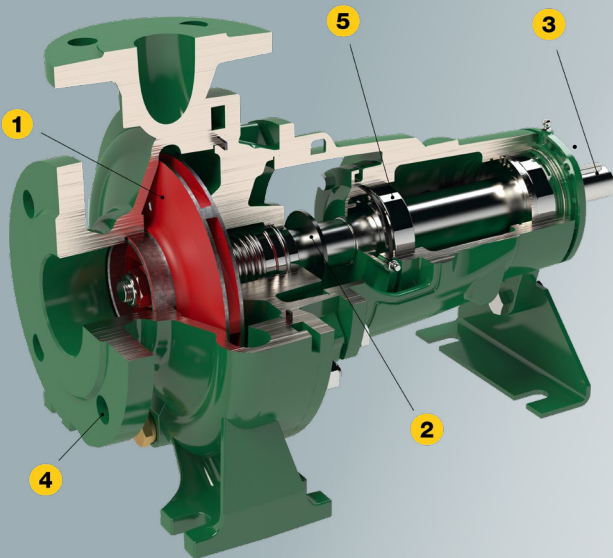

1 高效节能

- 经过优化的水泵设计：卓越的水力效率
- IE3 或 IE4 效率等级的电机

2 维护便捷

- 后拉式设计：无需断开电机以及泵与管道的连接即可对泵进行检查和维修
- B3 标准化的电机结构形式

3 符合欧盟标准

- EN733 标准 (DIN24255)
- ERP 指令 Ecodesign 2009/125/EC

4 超多用途

- 水泵经认证，可用于饮用水
- 耐腐蚀：泵体和叶轮均采用全青铜的版本

5 坚固可靠

- 可用于最高温度达 140°C 的高温介质
- 机械应力更低：大尺寸轴和轴承