

caprari

SCC

SPLIT CASE

2÷10 POLIGEN

50/60Hz



WIRKUNGSGRAD

> 80%

FÖRDEMENGE

> 1000 l/s

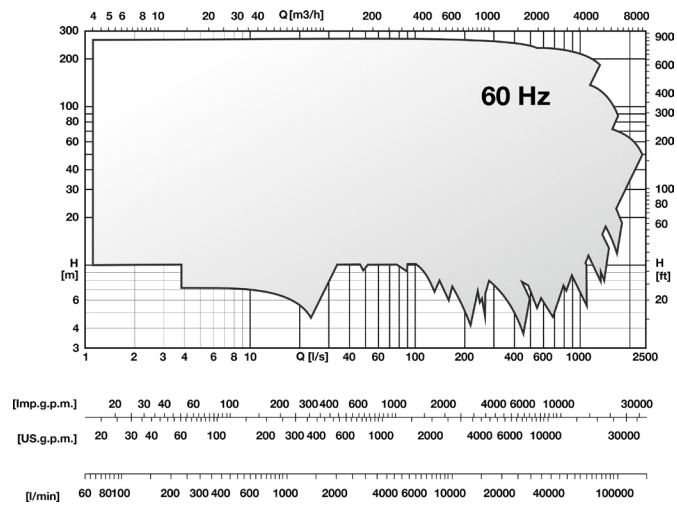
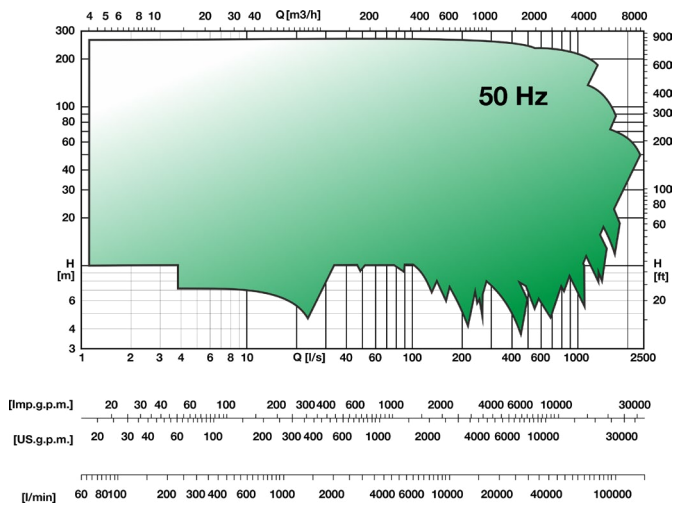

Fördermenge bis	2500 l/s
Förderhöhe bis	270 m
Leistung bis	3000 kW
Frequenz	50/60 Hz

IDEAL FÜR

- BEWÄSSERUNG**

- INDUSTRIE**

- ANWENDUNG IM ZIVILBEREICH**

- TROCKENLEGUNG**

- WASSERVERSORGUNG**

- ENTSALZUNG**

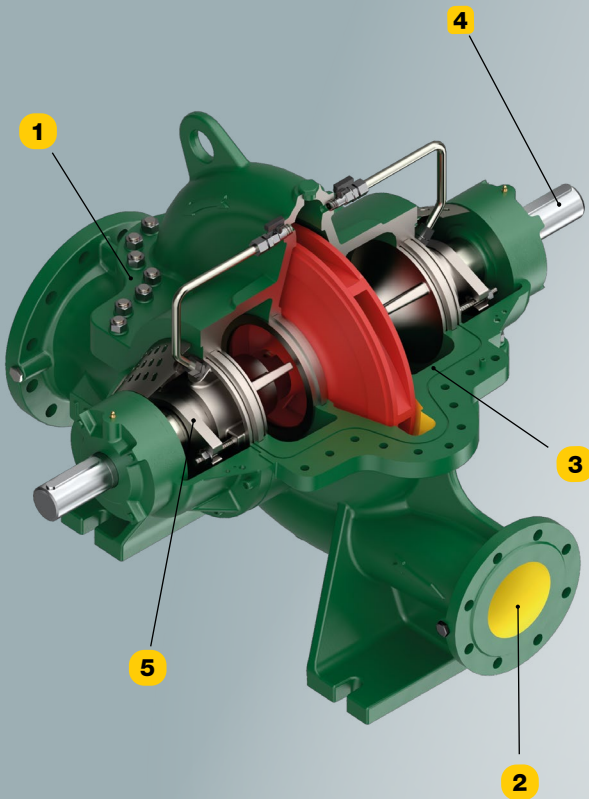

WARUM SIE SICH FÜR EINE SCC ENTSCHEIDEN SOLLTEN

- 1 HOHE ENERGIEEINSPARUNG**
 - Geringer Verbrauch und niedrige Betriebskosten
 - Motoren der Energieeffizienzklasse IE3 oder IE4
- 2 WARTUNGSFREUNDLICH**
 - Auf Leitungsebene liegende Anschlüsse: einfache Installation und vereinfachte Anlage
 - Pumpen mit geteiltem Gehäuse: vereinfachte Wartung und Inspektion
- 3 UMFASSENDE AUSWAHL**
 - Fördermengen über 1.000l/s und Förderhöhen bis 200m
 - Verfügbar in Versionen aus Gusseisen, Bronze und Edelstahl
- 4 MAXIMALE EINSATZVIELSEITIGKEIT**
 - Verfügbar in der Ausführung mit beidseitigem Wellenüberstand und für vertikale Installation
 - Systeme mit Stoffbuchspackung und Gleitringdichtung
- 5 WIDERSTANDSFÄHIGKEIT UND ZUVERLÄSSIGKEIT**
 - Anwendungen mit unter hoher Temperatur stehenden Flüssigkeiten - bis 140 °C
 - Geringere Radiallasten an den Lagern und weniger Beanspruchung der Dichtung



Folgen sie uns auf

