

caprari

SCC

SPLIT CASE

2÷10 ΠΟΛΩΝ

50/60Hz



ΒΑΘΜΟΣ
ΑΠΟΔΟΣΗΣ

> 80%

ΠΑΡΟΧΗ

> 10000 l/s

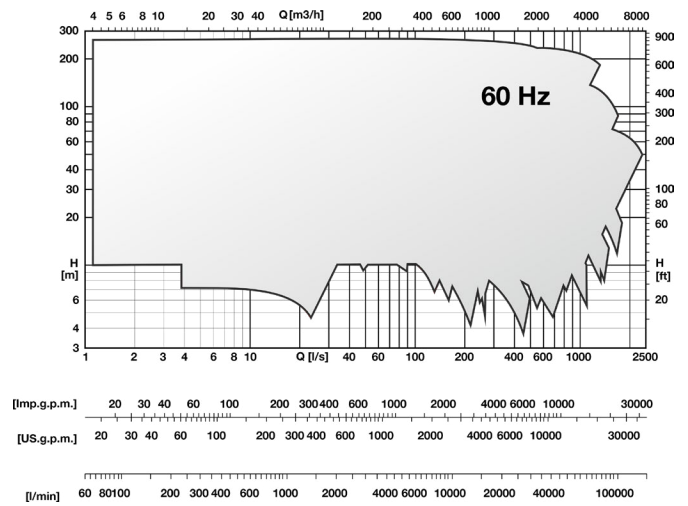
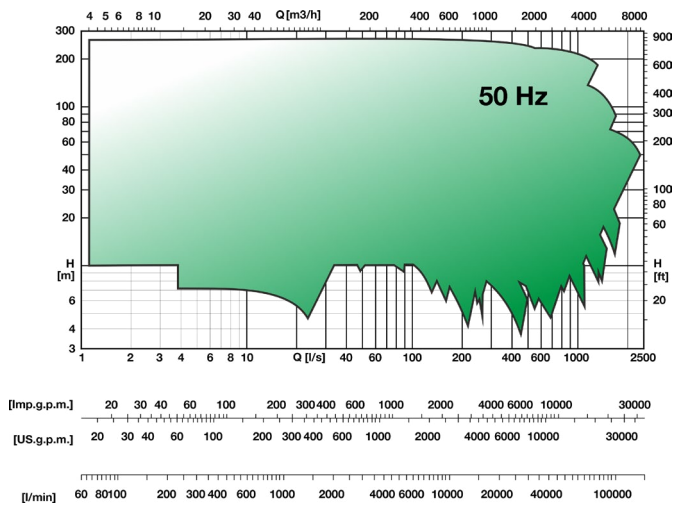

Παροχή έως	2500 l/s
Μανομετρικό έως	270 m
Ισχύς έως	3000 kW
Συχνότητα	50/60 Hz

ΙΔΑΝΙΚΕΣ ΓΙΑ

ΑΡΔΕΥΣΗ

ΒΙΟΜΗΧΑΝΙΑ

ΔΗΜΟΤΙΚΑ ΑΝΤΛΙΟΣΤΑΣΙΑ

ΕΓΓΕΙΟΒΕΛΤΙΩΤΙΚΑ ΕΡΓΑ

ΥΔΡΕΥΤΙΚΑ

ΑΦΑΛΑΤΩΣΗ

ΓΙΑΤΙ ΝΑ ΕΠΙΛΕΞΕΤΕ ΤΗΝ SCC

1 ΥΨΗΛΗ ΕΞΟΙΚΟΝΟΜΗΣΗ ΕΝΕΡΓΕΙΑΣ

- Χαμηλή κατανάλωση και λειτουργικό κόστος
- Κινητήρες κατηγορίας απόδοσης IE3 ή IE4

2 ΕΥΚΟΛΗ ΣΥΝΤΗΡΗΣΗ

- Στόμια σε σειρά: απλοποιημένη εγκατάσταση και
- Αντλίες με διαιρούμενο κέλυφος: απλοποιημένη συντήρηση και επιθεώρηση

3 ΕΥΡΥΤΗΤΑ ΣΕΙΡΑΣ

- Παροχές άνω των 1.000l/s και μανομετρικά έως 200m
- Διατίθεται σε έκδοση από χυτοσίδηρο, ορείχαλκο και ανοξείδωτο χάλυβα

4 ΜΕΓΙΣΤΗ ΕΥΕΛΙΞΙΑ ΧΡΗΣΗΣ

- Διατίθεται σε έκδοση με προβολή διπλού άξονα και κατακόρυφη τοποθέτηση
- Συστήματα στεγανοποίησης με σαλαμάστρα και μηχανικό στυπιοθλιπτή

5 ΣΤΙΒΑΡΟΤΗΤΑ ΚΑΙ ΑΞΙΟΠΙΣΤΙΑ

- Εφαρμογές με υγρά υψηλής θερμοκρασίας έως 140 °C
- Μείωση των ακτινικών φορτίων στα έδρανα και των καταπονήσεων στα στεγανοποιητικά μέσα

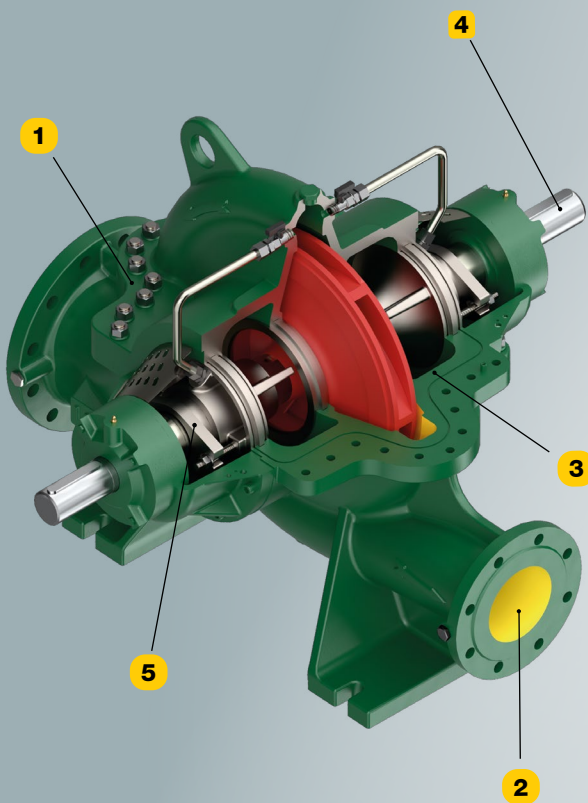

caprari

Ακολουθήστε μας σε

