

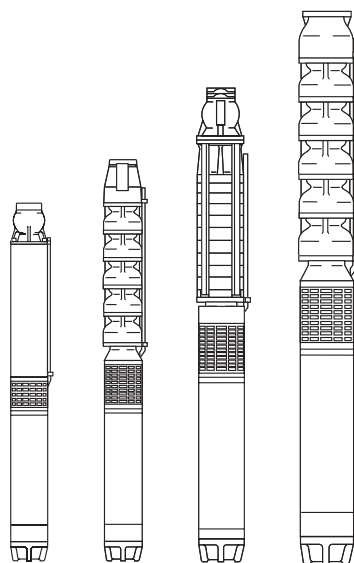

ELECTROBOMBAS SUMERGIDAS  
ELEKTROMOTOR-TAUCHPUMPEN  
ELETTROPOMPE SOMMERSE

**E6 - 18**

Polos  
Pole  
Poli 2 50 Hz



**KTW-BWGL**



**caprari**

ISO 9001  
ISO 14001  
ISO 45001  
BUREAU VERITAS  
Certification



	Página - Seite - Pagina
Ejemplificación de las siglas ; <i>Erklärung der Typenbezeichnungen</i> ; <b>Esemplificazione delle sigle</b>	3
Construcción bomba y materiales; <i>Konstruktion der Pumpe und Werkstoffe</i> ; <b>Costruzione pompa e materiali</b>	4
Construcción motor y materiales ; <i>Konstruktion der Motors und Werkstoffe</i> ; <b>Costruzione motore e materiali</b>	14
Notas generales parte hidráulica; <i>Allgemeine Hinweise Hydraulikteil</i> ; <b>Note generali parte idraulica</b>	23
Notas generales motor ; <i>Allgemeine Bemerkungen zum Motor</i> ; <b>Note generali motore</b>	24
Campos de prestaciones ; <i>Leistungsbereiche</i> ; <b>Campi di prestazioni</b>	26
Características de funcionamiento; <i>Betriebsmerkmale</i> ; <b>Caratteristiche di funzionamento</b>	27
Pérdidas de carga; <i>Strömungsverluste</i> ; <b>Perdite di carico</b>	71
Características de funcionamiento; <i>Betriebsmerkmale</i> ; <b>Caratteristiche di funzionamento</b>	73
Dimensiones máxima y pesos motores; <i>Abmessungen und Gewichte</i> ; <b>Dimensioni di ingombro e pesi motori</b>	75
Momento dinámico parte hidráulica; <i>Dynamischer Moment des hydraulischen Teils</i> ; <b>Momento dinamico parte idraulica</b>	80
Momento dinámico motor; <i>Dynamischer Moment des Motors</i> ; <b>Momento dinamico motore</b>	81
Cables de alimentación; <i>Speisekabel</i> ; <b>Cavi di alimentazione</b> ;	82
Corriente máxima admisible; <i>Höchstzulässiger Strom</i> ; <b>Corrente massima ammissibile</b>	83
Longitudes máxima admisible; <i>Höchstzulässiger Längen</i> ; <b>Lunghezze massime ammissibili</b>	87
Potencia del generador; <i>Leistung des Generators</i> ; <b>Potenza del generatore</b>	91
Fórmulas de uso común; <i>Allgemein benutzte Formeln</i> ; <b>Formule di uso comune</b> ;	92
Tolerancias eléctricas; <i>Elektrische Toleranzen</i> ; <b>Tolleranze elettriche</b>	93
Compensación de la potencia reactiva; <i>Blindleistungskompensation</i> ; <b>Compensazione della potenza reattiva</b>	94
Accesorios ; <i>Zubehör</i> ; <b>Accessori</b>	95
Datos técnicos; <i>Technische Daten</i> ; <b>Dati tecnici</b>	97

1) Sigla electrobomba - Erklärung der Typenbezeichnung der Elektropumpe - Sigla elettropompa:

Ex. - Ex. - Es.

**E6P35/14M + MAC625A-8V**

**E6P55/19A + MAC650B-8V**

**E8R40/11 + MAC850-8V**

**E10RB40/14A + MAC10180A-8V**

2) Ejemplificación siglas parte hidráulica - Erklärung zum Typenschild der Hydraulik - Esempificazione sigle parti idrauliche

**E6P35-6/14 M-V:**

**E.P** = Serie - Baureihe - Serie E 6 P 35 - 6 / 14 M - V  
**6** = DN en pulgadas - DN in Zoll - DN in pollici  
**35** = Número identificación parte hidráulica - Kennnummer Hydraulik - Numero identificativo idraulica  
**-6** = Brida acoplamiento motor - Kupplungsflansch des motors - Flangia accoppiamento motore  
**/14** = Número de fases - Zahl der Stufen - Numero degli stadi  
**M** = Reducción rodete - Laufradreduktion - Riduzione girante  
**-V** = Grupo con utilización a 50Hz - Gruppe mit einsatz bei mit 50Hz - Gruppo con impiego a 50 Hz

**E6P55-6/19 A-V:**

**E.P** = Serie - Baureihe - Serie E 6 P 55 - 6 / 19 A - V  
**6** = DN en pulgadas - DN in Zoll - DN in pollici  
**55** = Número identificación parte hidráulica - Kennnummer Hydraulik - Numero identificativo idraulica  
**-6** = Brida acoplamiento motor - Kupplungsflansch des motors - Flangia accoppiamento motore  
**/19** = Número de fases - Zahl der Stufen - Numero degli stadi  
**A** = Reducción rodete - Laufradreduktion - Riduzione girante  
**-V** = Grupo con utilización a 50Hz - Gruppe mit einsatz bei mit 50Hz - Gruppo con impiego a 50 Hz

**E8R40-8/11-W:**

**E** = Serie - Baureihe - Serie E 8 R 40 - 8 / 11 - W  
**8** = DN en pulgadas - DN in Zoll - DN in pollici  
**R** = Rodete radial - Radiales Laufrad - Girante radiale  
**40** = Número identificación parte hidráulica - Kennnummer Hydraulik - Numero identificativo idraulica  
**-8** = Brida acoplamiento motor - Kupplungsflansch des motors - Flangia accoppiamento motore  
**/11** = Número de fases - Zahl der Stufen - Numero degli stadi  
**-W** = Parte hidráulica con empleo a 50Hz / 60Hz - Hydraulik für Einsatz mit 50Hz / 60Hz - Parte idraulica con impiego a 50Hz / 60Hz

**E10RB40-8/14-V:**

**E** = Serie - Baureihe - Serie E 10 R B 40 - 8 / 14 - V  
**10** = DN en pulgadas - DN in Zoll - DN in pollici  
**R** = Rodete radial - Radiales Laufrad - Girante radiale  
**B** = Ejecuciones con soporte intermedio - Version mit Zwischenträger - Versione con supporto intermedio  
**40** = Número identificación parte hidráulica - Kennnummer Hydraulik - Numero identificativo idraulica  
**-8** = Brida acoplamiento motor - Kupplungsflansch des motors - Flangia accoppiamento motore  
**/14** = Número de fases - Zahl der Stufen - Numero degli stadi  
**-V** = Grupo con utilización a 50Hz - Gruppe mit einsatz bei mit 50Hz - Gruppo con impiego a 50 Hz

3) Ejemplificación siglas motores sumergidos - Erklärung zum Typenschild der Tauchmotoren - Esempificazione sigle motori sommersi

**MAC625/3A-8 :**

**MAC**= Motor sumergido - Tauchmotor - Motore sommerso MAC 6 25 / 3A - 8  
**6** = Diámetro nom. en pulgadas - Nenndurchmesser in Zoll - Diametro nominale in pollici  
**25** = Potencia nominal en HP - Nennleistung in HP - Potenza nominale in HP  
**/3** = Código generacional - Zeugunscode- Codice generazionale  
**A** = HI-TEC  
**-8** = Características de fabricación del motor eléctrico  
 Baudaten elektrischer motor - Caratteristiche costruttive motore elettrico

**MAC650/3B-8 :**

**MAC**= Motor sumergido - Tauchmotor - Motore sommerso MAC 6 50 / 3B - 8  
**6** = Diámetro nom. en pulgadas - Nenndurchmesser in Zoll - Diametro nominale in pollici  
**50** = Potencia nominal en HP - Nennleistung in HP - Potenza nominale in HP  
**/3** = Código generacional - Zeugunscode- Codice generazionale  
**B** = HI-TEC Desert  
**-8** = Características de fabricación del motor eléctrico  
 Baudaten elektrischer motor - Caratteristiche costruttive motore elettrico

**MAC850-8 (MAC10/MAC12) :**

**MAC**= Motor sumergido - Tauchmotor - Motore sommerso MAC 8 50 - 8  
**8** = Diámetro nom. en pulgadas - Nenndurchmesser in Zoll - Diametro nominale in pollici  
**50** = Potencia nominal en HP - Nennleistung in HP - Potenza nominale in HP  
**-8** = Características de fabricación del motor eléctrico  
 Baudaten elektrischer motor - Caratteristiche costruttive motore elettrico

**MAC14300/1C-8:**

**MAC**= Motor sumergido - Tauchmotor - Motore sommerso MAC 14 300 / 1C - 8  
**14** = Diámetro nom. en pulgadas - Nenndurchmesser in Zoll - Diametro nominale in pollici  
**300** = Potencia nominal en HP - Nennleistung in HP - Potenza nominale in HP  
**/1** = Código generacional - Zeugunscode- Codice generazionale  
**C** = PE2+PA  
**-8** = Características de fabricación del motor eléctrico  
 Baudaten elektrischer motor - Caratteristiche costruttive motore elettrico

**MAC10180/1A-8 :**

**MAC**= Motor sumergido - Tauchmotor - Motore sommerso MAC 10 180 / 1A - 8  
**10** = Diámetro nom. en pulgadas - Nenndurchmesser in Zoll - Diametro nominale in pollici  
**180** = Potencia nominal en HP - Nennleistung in HP - Potenza nominale in HP  
**/1** = Código generacional - Zeugunscode- Codice generazionale  
**A** = HI-TEC  
**-8** = Características de fabricación del motor eléctrico  
 Baudaten elektrischer motor - Caratteristiche costruttive motore elettrico

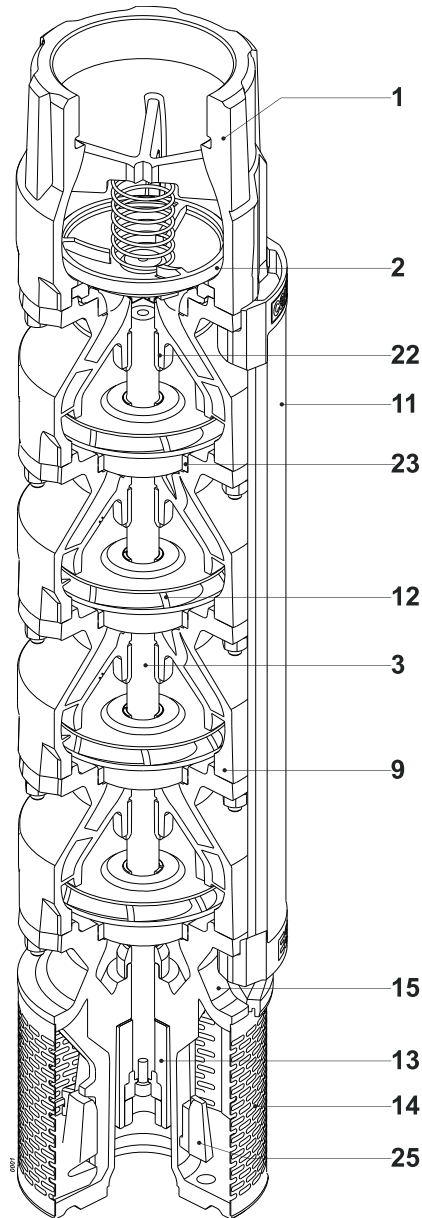

Pos.	Numero	Materials	Bezeichnung	Werkstoffe	Nomenclatura	Materiale
1	Cuerpo valvula	Hierro fundido	Ventil körper	Grauguss	Corpo valvola	Ghisa grigia
2	Clapeta	Acero inox	Konusventil	Rostfreier edelstahl	Clapet	Acciaio inox
3	Eje bomba	Acero inox	Pumpenwelle	Rostfreier edelstahl	Albero	Acciaio inox
9	Elemento difusor	Hierro fundido	Verteilereinheit	Grauguss	Elemento diffusore	Ghisa grigia
11	Protector cable	Acero inox	Kabeltülle	Rostfreier edelstahl	Tegolo protezione cavi	Acciaio inox
12	Rodete	Hierro fundido	Lauftrad	Grauguss	Girante	Ghisa grigia
13	Acoplamiento rigido	Acero inox	Kupplung	Rostfreier edelstahl	Giunto rigido	Acciaio inox
14	Rejilla	Acero inox	Sieb	Rostfreier edelstahl	Succheruola	Acciaio inox
15	Soporte aspiracion	Hierro fundido	Deckel	Grauguss	Supporto aspirazione	Ghisa grigia
22	Cojinete goma eje bomba	Acero inox/goma	Lagerbuchse	Rostfreier edelstahl/ gummi	Cuscinetto albero	Acciaio inox/gomma
23	Anillo alojam. rodete	Acero/goma	Spaltring	Stahl/gummi	Anello sede girante	Acciaio/gomma
25	Defender®	-	Defende®	-	Defender®	-

Tornillería inoxidable.

Schrauben aus rostfreiem Edelstahl

Bulloneria in acciaio inox

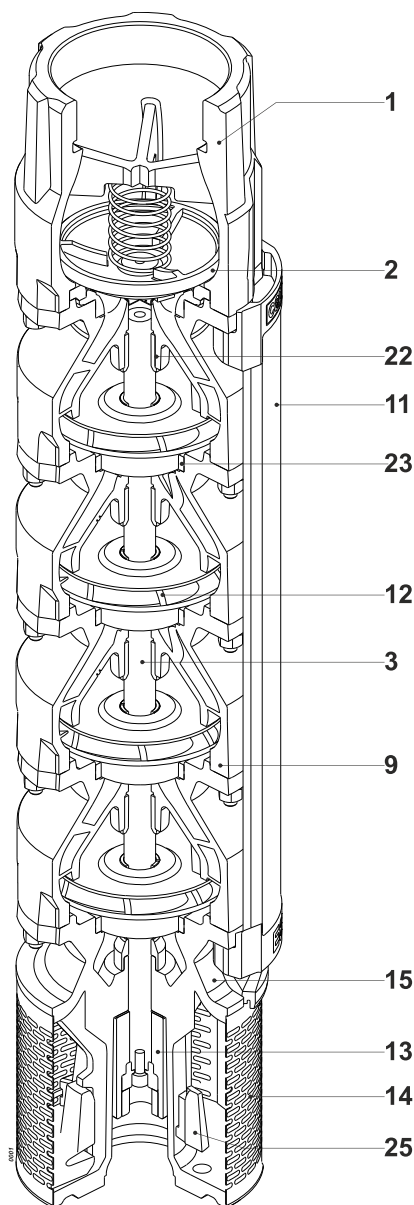

Pos.	Numero	Materials	Bezeichnung	Werkstoffe	Nomenclatura	Materiale
1	Cuerpo valvula	Hierro fundido	Ventil körper	Grauguss	Corpo valvola	Ghisa grigia
2	Clapeta	Acero inox	Konusventil	Rostfreier edelstahl	Clapet	Acciaio inox
3	Eje bomba	Acero inox	Pumpenwelle	Rostfreier edelstahl	Albero	Acciaio inox
9	Elemento difusor	Hierro fundido	Verteilereinheit	Grauguss	Elemento diffusore	Ghisa grigia
11	Protector cable	Acero inox	Kabeltülle	Rostfreier edelstahl	Tagolo protezione cavi	Acciaio inox
12	Rodete	Hierro fundido	Lauftrad	Grauguss	Girante	Ghisa grigia
13	Acoplamiento rigido	Acero inox	Kupplung	Rostfreier edelstahl	Giunto rigido	Acciaio inox
14	Rejilla	Acero inox	Sieb	Rostfreier edelstahl	Succheruola	Acciaio inox
15	Soporte aspiracion	Hierro fundido	Deckel	Grauguss	Supporto aspirazione	Ghisa grigia
22	Cojinete goma eje bomba	Acero inox/goma	Lagerbuchse	Rostfreier edelstahl/ gummi	Cuscinetto albero	Acciaio inox/gomma
23	Anillo alojam. rodete	Acero inox/goma	Spaltring	Rostfreier edelstahl/	Anello sede girante	Acciaio inox/gomma
25	Defender®	-	Defender®	-	Defender®	-

Tornilleria inoxidable

Schrauben aus rostfreiem Edelstahl

Bulloneria in acciaio inox

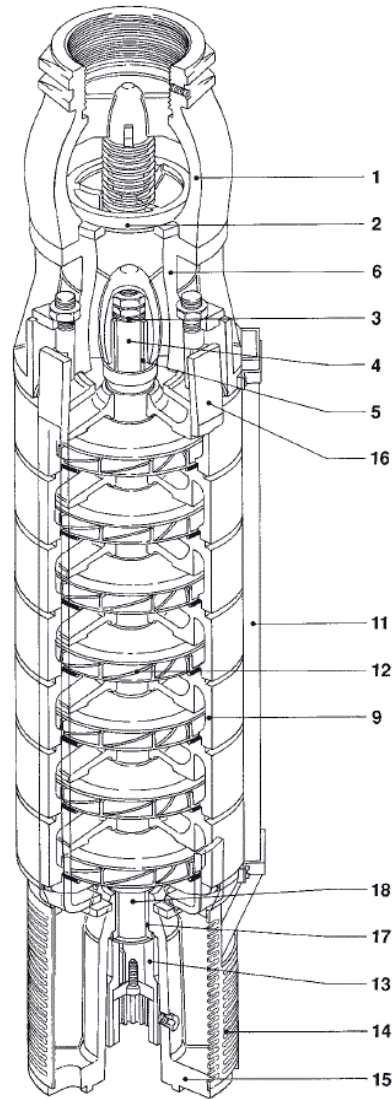

Pos.	Numero	Materials	Bezeichnung	Werkstoffe	Nomenclatura	Materiale
1	Cuerpo valvula	Hierro fundido	Ventil körper	Grauguss	Corpo valvola	Ghisa grigia
2	Clapeta	Hierro fundido	Konusventil	Grauguss	Clapet	Ghisa grigia
3	Eje bomba	Acero inox	Pumpenwelle	Rostfreier edelstahl	Albero	Acciaio inox
4 (18)	Buje eje	Acero inox	Wellenbuchse	Rostfreier edelstahl	Bussola albero	Acciaio inox
5 (17)	Cojinete de bronce	Bronce	Lagerbuchse	Bronze	Bronzina	Bronzo
6	Cuerpo de impulsión	Hierro fundido	Druckausgang	Grauguss	Corpo mandata	Ghisa grigia
9	Elemento difusor	Hierro fundido	Verteilereinheit	Grauguss	Elemento diffusore	Ghisa grigia
11	Protector cable	Acero inox	Kabeltülle	Rostfreier edelstahl	Tegolo protezione cavi	Acciaio inox
12	Rodete (E8R)	Tecnopolimero	Laufrad (E8R)	Technopolymer	Girante (E8R)	Tecnopolimero
12	Rodete (E10R)	Hierro fundido	Laufrad (E10R)	Grauguss	Girante (E10R)	Ghisa grigia
13	Acoplamiento rígido	Acero inox	Kupplung	Rostfreier edelstahl	Giunto rigido	Acciaio inox
14	Rejilla	Acero inox	Sieb	Rostfreier edelstahl	Succheruola	Acciaio inox
15	Soporte aspiracion (E8R)	Hierro fundido	Deckel (E8R)	Grauguss	Supporto aspirazione (E8R)	Ghisa grigia
15	Soporte aspiracion (E10R)	Fundicion esferoidal	Deckel (E10R)	Spharoguss	Supporto aspirazione (E10R)	Ghisa sferoidale
16	Tirante	Acero	Ankerschraube	Stahl	Tirante	Acciaio

Tornillería inoxidable

Schrauben aus rostfreiem Edelstahl

Bullonería in acciaio inox

Construcción bomba y materiales  
Konstruktion der Pumpe und Werkstoffe  
Costruzione pompa e materiali

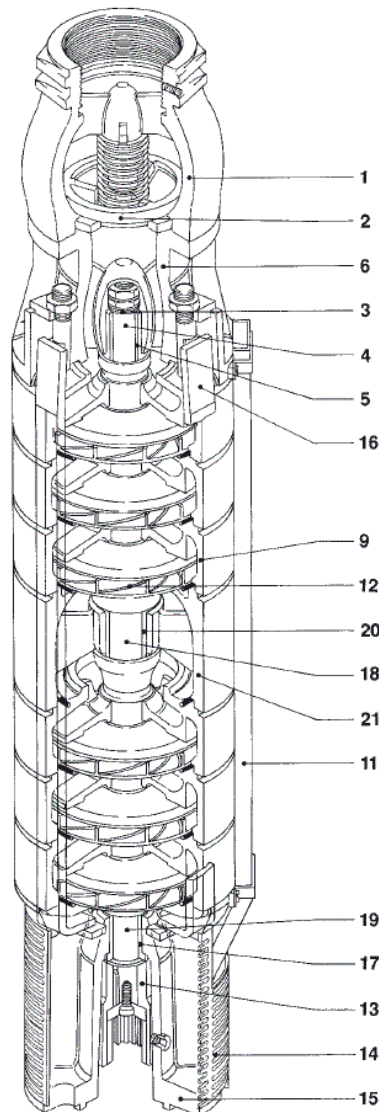

Pos.	Numero	Materials	Bezeichnung	Werkstoffe	Nomenclatura	Materiale
1	Cuerpo valvula	Hierro fundido	Ventil körper	Grauguss	Corpo valvola	Ghisa grigia
2	Clapeta	Hierro fundido	Konusventil	Grauguss	Clapet	Ghisa grigia
3	Eje bomba	Acero inox	Pumpenwelle	Rostfreier edelstahl	Albero	Acciaio inox
4 (18)	Buje eje	Acero inox	Wellenbuchse	Rostfreier edelstahl	Bussola albero	Acciaio inox
5 (17)	Cojinette de bronce	Bronce	Lagerbuchse	Bronze	Bronzina	Bronzo
6	Cuerpo de impulsión	Hierro fundido	Druckausgang	Grauguss	Corpo mandata	Ghisa grigia
9	Elemento difusor	Hierro fundido	Verteilereinheit	Grauguss	Elemento difusore	Ghisa grigia
11	Protector cable	Acero inox	Kabeltülle	Rostfreier edelstahl	Tegolo protezione cavi	Acciaio inox
12	Rodete (E8RB)	Tecnopolímero	Lauftrad (E8RB)	Technopolymer	Girante (E8RB)	Tecnopolímero
12	Rodete (E10RB)	Hierro fundido	Lauftrad (E10RB)	Grauguss	Girante (E10RB)	Ghisa grigia
13	Acoplamiento rigido	Acero inox	Kupplung	Rostfreier edelstahl	Giunto rigido	Acciaio inox
14	Rejilla	Acero inox	Sieb	Rostfreier edelstahl	Succheruola	Acciaio inox
15	Soporte aspiracion	Fundicion esferoidal	Deckel	Spharoguss	Supporto aspirazione	Ghisa sferoidale
16	Tirante	Acero	Ankerschraube	Stahl	Tirante	Acciaio
21	Soporte intermedio	Hierro fundido	Lager	Grauguss	Supporto intermedio	Ghisa grigia

Tornillería inoxidable

Schrauben aus rostfreiem Edelstahl

Bulloneria in acciaio inox

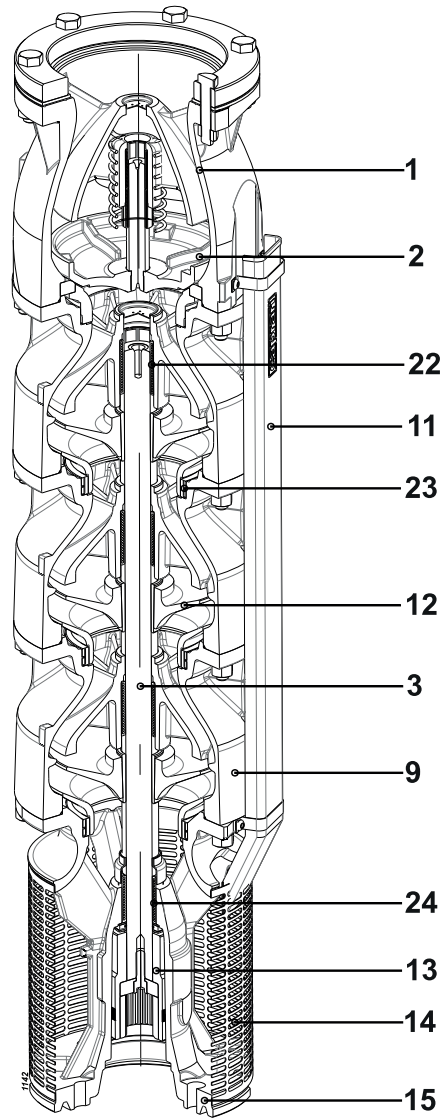

Pos.	Numero	Materials	Bezeichnung	Werkstoffe	Nomenclatura	Materiale
1	Cuerpo valvula	Hierro fundido	Ventil körper	Grauguss	Corpo valvola	Ghisa grigia
2	Clapeta	Acero inox	Konusventil	Rostfreier edelstahl	Clapet	Acciaio inox
3	Eje bomba	Acero inox	Pumpenwelle	Rostfreier edelstahl	Albero	Acciaio inox
9	Elemento difusor	Hierro fundido	Verteilereinheit	Grauguss	Elemento diffusore	Ghisa grigia
11	Protector cable	Acero inox	Kabeltülle	Rostfreier edelstahl	Tegolo protezione cavi	Acciaio inox
12	Rodete	Hierro fundido	Lauftrad	Grauguss	Girante	Ghisa grigia
13	Acoplamiento rígido	Acero inox	Kupplung	Rostfreier edelstahl	Giunto rigido	Acciaio inox
14	Rejilla	Acero inox	Sieb	Rostfreier edelstahl	Succheruola	Acciaio inox
15	Soporte aspiracion	Fundicion esferoidal	Deckel	Spharoguss	Supporto aspirazione	Ghisa sferoidale
22 (24)	Cojinete goma eje bomba	Acero inox/goma	Lagerbuchse	Rostfreier edelstahl/ gummi	Cuscinetto albero	Acciaio inox/gomma
23	Anillo alojam. rodete	-	Spaltring	-	Anello sede girante	-

Tornillería inoxidable

Schrauben aus rostfreiem Edelstahl

Bulloneria in acciaio inox

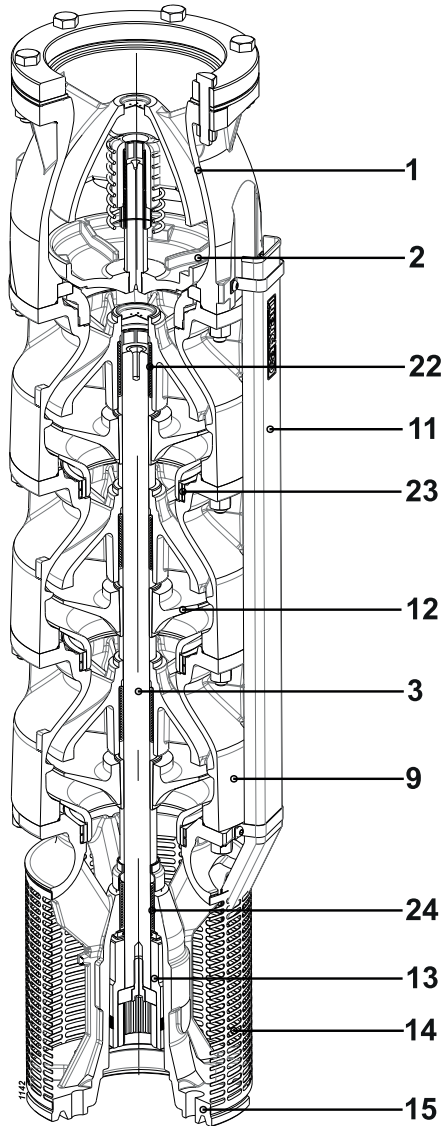

Pos.	Numero	Materials	Bezeichnung	Werkstoffe	Nomenclatura	Materiale
1	Cuerpo valvula	Hierro fundido	Ventil körper	Grauguss	Corpo valvola	Ghisa grigia
2	Clapeta	Acero inox	Konusventil	Rostfreier edelstahl	Clapet	Acciaio inox
3	Eje bomba	Acero inox	Pumpenwelle	Rostfreier edelstahl	Albero	Acciaio inox
9	Elemento difusor	Hierro fundido	Verteilereinheit	Grauguss	Elemento diffusore	Ghisa grigia
11	Protector cable	Acero inox	Kabeltülle	Rostfreier edelstahl	Tegolo protezione cavi	Acciaio inox
12	Rodete	Hierro fundido	Lauftrad	Grauguss	Girante	Ghisa grigia
13	Acoplamiento rigido	Acero inox	Kupplung	Rostfreier edelstahl	Giunto rigido	Acciaio inox
14	Rejilla	Acero inox	Sieb	Rostfreier edelstahl	Succheruola	Acciaio inox
15	Soporte aspiracion	Fundicion esferoidal	Deckel	Spharoguss	Supporto aspirazione	Ghisa sferoidale
22 (24)	Cojinete goma eje bomba	Acero inox/goma	Lagerbuchse	Rostfreier edelstahl/ gummi	Cuscinetto albero	Acciaio inox/gomma
23	Anillo alojam. rodete	Acero inox/goma	Spaltring	Rostfreier edelstahl/ gummi	Anello sede girante	Acciaio inox/gomma

Tornillería inoxidable

Schrauben aus rostfreiem Edelstahl

Bulloneria in acciaio inox

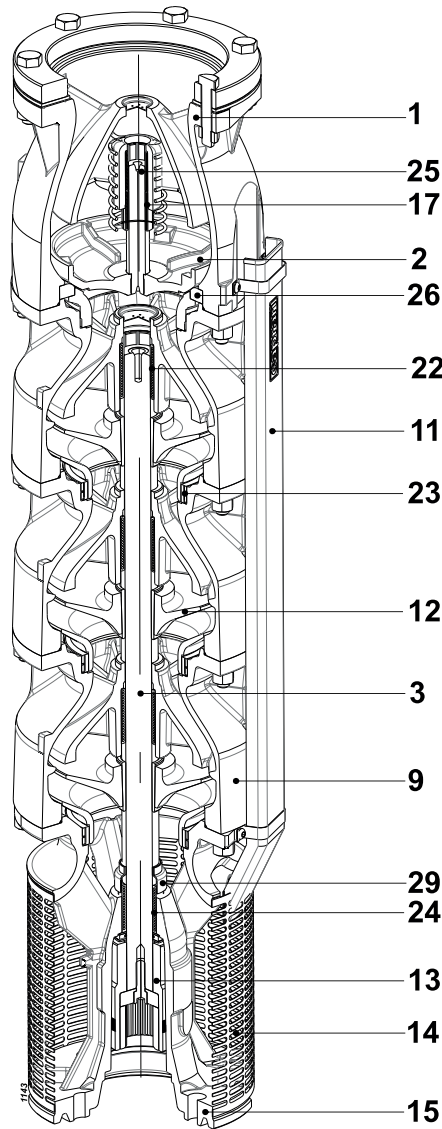

Pos.	Numero	Materials	Bezeichnung	Werkstoffe	Nomenclatura	Materiale
1	Cuerpo valvula	Fundicion esferoidal	Ventil körper	Spharoguss	Corpo valvola	Ghisa sferoidale
2	Clapeta	Hierro fundido/goma	Konusventil	Grauguss/gummi	Clapet	Ghisa grigia/gomma
3	Eje bomba	Acero inox	Pumpenwelle	Rostfreier edelstahl	Albero	Acciaio inox
9	Elemento difusor	Hierro fundido	Verteilereinheit	Grauguss	Elemento diffusore	Ghisa grigia
11	Protector cable	Acero inox	Kabeltülle	Rostfreier edelstahl	Tegolo protezione cavi	Acciaio inox
12	Rodete	Acero inox	Lauftrad	Rostfreier edelstahl	Girante	Acciaio inox
13	Acoplamiento rigido	Acero inox	Kupplung	Rostfreier edelstahl	Giunto rigido	Acciaio inox
14	Rejilla	Acero inox	Sieb	Rostfreier edelstahl	Succheruola	Acciaio inox
15	Soporte aspiracion	Fundicion esferoidal	Deckel	Spharoguss	Supporto aspirazione	Ghisa sferoidale
17	Cojinete eje bomba	Acero inox/goma	Lagerbuchse	Rostfreier edelstahl/ gummi	Cuscinetto albero valvola	Acciaio inox/gomma
17	Cojinete eje bomba	Bronce	Lagerbuchse	Bronze	Cuscinetto albero valvola	Bronzo
22 (24)	Cojinete goma eje bomba	Acero inox/goma	Lagerbuchse	Rostfreier edelstahl/ gummi	Cuscinetto albero	Acciaio inox/gomma
23	Anillo alojam. rodete	Hierro fundido	Spaltring	Grauguss	Anello sede girante	Ghisa grigia
25	Eje valvula	Acero inox	Ventil Spindel	Rostfreier edelstahl	Albero valvola	Acciaio inox
26	Anillo valvula	Bronce	Ventilring	Bronze	Anello valvola	Bronzo
29	Antiarena (E14S64)	Acero inox/goma	Sandglocke (E14S64)	Rostfreier edelstahl/ gummi	Parasabbia (E14S64)	Acciaio inox/gomma

Tornillería inoxidable

Schrauben aus rostfreiem Edelstahl

Bulloneria in acciaio inox

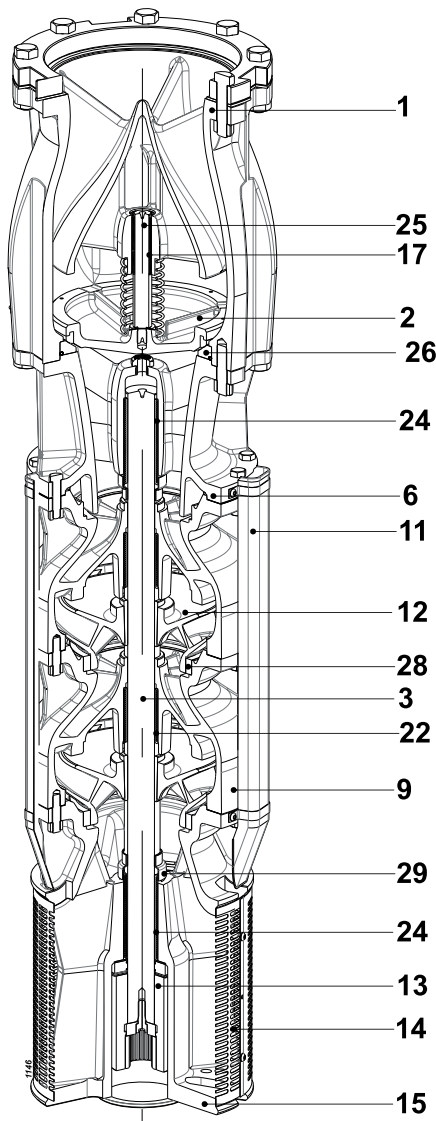

Pos.	Numero	Materials	Bezeichnung	Werkstoffe	Nomenclatura	Materiale
1	Cuerpo valvula	Hierro fundido	Ventil körper	Grauguss	Corpo valvola	Ghisa grigia
2	Clapeta	Hierro fundido/goma	Konusventil	Grauguss/gummi	Clapet	Ghisa grigia/gomma
3	Eje bomba	Acero inox	Pumpenwelle	Rostfreier edelstahl	Albero	Acciaio inox
6	Cuerpo de impulsión (E14S50)	Hierro fundido	Druckausgang (E14S50)	Grauguss	Corpo mandata (E14S50)	Ghisa grigia
6	Cuerpo de impulsión (E14S55)	Fundición esferoidal	Druckausgang (E14S55)	Spharoguss	Corpo mandata (E14S55)	Ghisa sferoidale
9	Elemento difusor	Hierro fundido	Verteilereinheit	Grauguss	Elemento diffusore	Ghisa grigia
11	Protector cable	Acero inox	Kabeltülle	Rostfreier edelstahl	Tegolo protezione cavi	Acciaio inox
12	Rodete	Acero inox	Lauftrad	Rostfreier edelstahl	Girante	Acciaio inox
13	Acoplamiento rigido	Acero inox	Kupplung	Rostfreier edelstahl	Giunto rigido	Acciaio inox
14	Rejilla	Acero inox	Sieb	Rostfreier edelstahl	Succheruola	Acciaio inox
15	Soporte aspiracion	Fundición esferoidal	Deckel	Spharoguss	Supporto aspirazione	Ghisa sferoidale
17	Cojinete	Acero inox/goma	Lagerbuchse	Rostfreier edelstahl/ gummi	Cuscinetto albero valvola	Acciaio inox/gomma
22 (24)	Cojinete goma eje bomba	Acero inox/goma	Lagerbuchse	Rostfreier edelstahl/ gummi	Cuscinetto albero	Acciaio inox/gomma
25	Eje valvula	Acero inox	Ventil Spindel	Rostfreier edelstahl	Albero valvola	Acciaio inox
26	Anillo valvula	Bronce	Ventilring	Bronze	Anello valvola	Bronzo
28	Anillo alojam. rodete	Hierro fundido	Spaltring	Grauguss	Anello sede girante	Ghisa grigia
29	Casquillo antiarena	Acero inox/goma	Sandglocke	Rostfreier edelstahl/ gummi	Parasabbia	Acciaio inox/gomma

Tornillería inoxidable

Schrauben aus rostfreiem Edelstahl

Bulloneria in acciaio inox

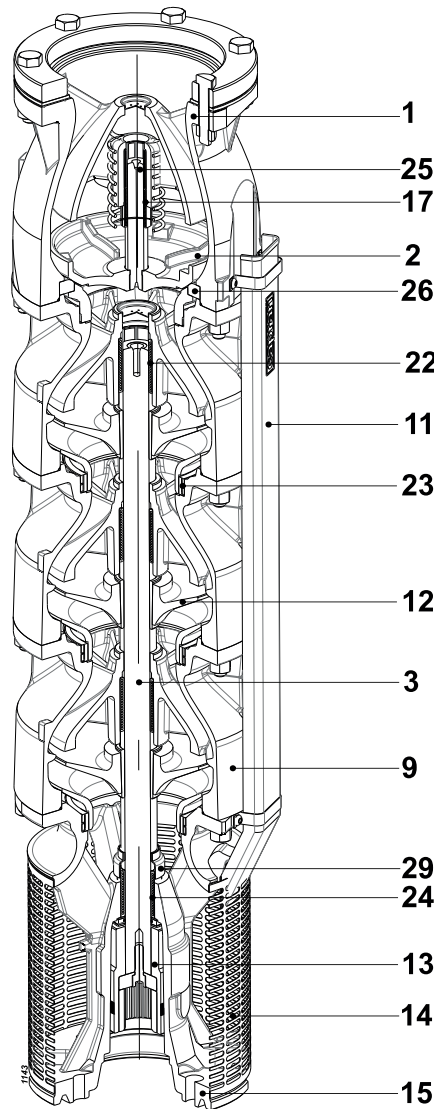

Pos.	Numero	Materials	Bezeichnung	Werkstoffe	Nomenclatura	Materiale
1	Cuerpo valvula	Fundicion esferoidal	Ventil körper	Spharoguss	Corpo valvola	Ghisa sferoidale
2	Clapeta	Hierro fundido/goma	Konusventil	Grauguss/gummi	Clapet	Ghisa grigia/gomma
3	Eje bomba	Acero inox	Pumpenwelle	Rostfreier edelstahl	Albero	Acciaio inox
6	Cuerpo de impulsión	Hierro fundido	Druckausgang	Grauguss	Corpo mandata	Ghisa grigia
6	Cuerpo de impulsión (E14SE55)	Fundicion esferoidal	Druckausgang (E14SE55)	Spharoguss	Corpo mandata (E14SE55)	Ghisa sferoidale
9	Elemento difusor	Hierro fundido	Verteilereinheit	Grauguss	Elemento diffusore	Ghisa grigia
11	Protector cable	Acero inox	Kabeltülle	Rostfreier edelstahl	Tegolo protezione cavi	Acciaio inox
12	Rodete	Acero inox	Lauftrad	Rostfreier edelstahl	Girante	Acciaio inox
13	Acoplamiento rigido	Acero inox	Kupplung	Rostfreier edelstahl	Giunto rigido	Acciaio inox
14	Rejilla	Acero inox	Sieb	Rostfreier edelstahl	Succheruola	Acciaio inox
15	Soporte aspiracion	Fundicion esferoidal	Deckel	Spharoguss	Supporto aspirazione	Ghisa sferoidale
17	Cojinete	Acero inox/goma	Lagerbuchse	Rostfreier edelstahl/ gummi	Cuscinetto albero valvola	Acciaio inox/gomma
22 (24)	Cojinete goma eje bomba	Acero inox/goma	Lagerbuchse	Rostfreier edelstahl/ gummi	Cuscinetto albero	Acciaio inox/gomma
25	Eje valvula	Acero inox	Ventil Spindel	Rostfreier edelstahl	Albero valvola	Acciaio inox
26	Anillo valvula	Bronce	Ventilring	Bronze	Anello valvola	Bronzo
28	Anillo alojam. rodete	Hierro fundido	Spaltring	Grauguss	Anello sede girante	Ghisa grigia
29	Casquillo antiarena	Acero inox/goma	Sandglocke	Rostfreier edelstahl/ gummi	Parasabbia	Acciaio inox/gomma

Tornillería inoxidable

Schrauben aus rostfreiem Edelstahl

Bulloneria in acciaio inox

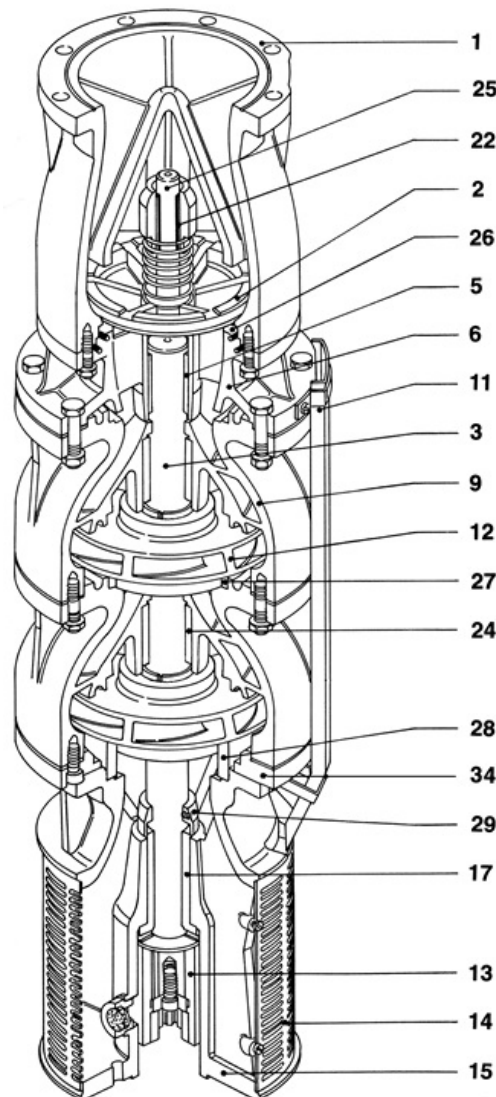

Pos.	Numero	Materials	Bezeichnung	Werkstoffe	Nomenclatura	Materiale
1	Cuerpo valvula	Fundicion esferoidal	Ventil körper	Spharoguss	Corpo valvola	Ghisa sferoidale
2	Clapeta	Hierro fundido/goma	Konusventil	Grauguss/gummi	Clapet	Ghisa grigia/gomma
3	Eje bomba	Acero inox	Pumpenwelle	Rostfreier edelstahl	Albero	Acciaio inox
5 (17)	Cojinete de bronce	-	Lagerbuchse	-	Bronzina	-
6	Cuerpo de impulsión	Hierro fundido	Druckausgang	Grauguss	Corpo mandata	Ghisa grigia
6	Cuerpo de impulsión	Bronce	Druckausgang	Bronze	Corpo mandata	Bronzo
9	Elemento difusor	Hierro fundido	Verteilereinheit	Grauguss	Elemento diffusore	Ghisa grigia
11	Protector cable	Acero inox	Kabeltülle	Rostfreier edelstahl	Tegolo protezione cavi	Acciaio inox
12	Rodete	Acero inox	Lauftrad	Rostfreier edelstahl	Girante	Acciaio inox
13	Acoplamiento rigido	Acero inox	Kupplung	Rostfreier edelstahl	Giunto rigido	Acciaio inox
14	Rejilla	Acero inox	Sieb	Rostfreier edelstahl	Succheruola	Acciaio inox
15	Soporte aspiracion	Fundicion esferoidal	Deckel	Spharoguss	Supporto aspirazione	Ghisa sferoidale
15	Soporte aspiracion	Bronce	Deckel	Bronze	Supporto aspirazione	Bronzo
22	Cojinete	-	Buchse	-	Cuscinetto asta di trasmissione	-
24	Cojinete goma eje bomba	Acero inox/ goma	Lagerbuchse	Rostfreier edelstahl/ gummi	Cuscinetto albero	Acciaio inox/ gomma
25	Eje valvula	Acero inox	Ventil Spindel	Rostfreier edelstahl	Albero valvola	Acciaio inox
26	Anillo valvula	Hierro fundido	Ventiling	Grauguss	Anello valvola	Ghisa grigia
27 (28)	Anillo aloj. rodete	Hierro fundido	Spaltring	Grauguss	Anello sede girante	Ghisa grigia
27 (28)	Anillo aloj. rodete	Bronce	Spaltring	Bronze	Anello sede girante	Bronzo
29	Casquillo antiarena	Acero inox/goma	Sandglocke	Rostfreier edelstahl/ gummi	Parasabbia	Acciaio inox/gomma
34	Bride de connexion	Acero	Verbindungsflansch	Stahl	Elemento di raccordo	Acciaio

Tornillería inoxidable

Schrauben aus rostfreiem Edelstahl

Bulloneria in acciaio inox

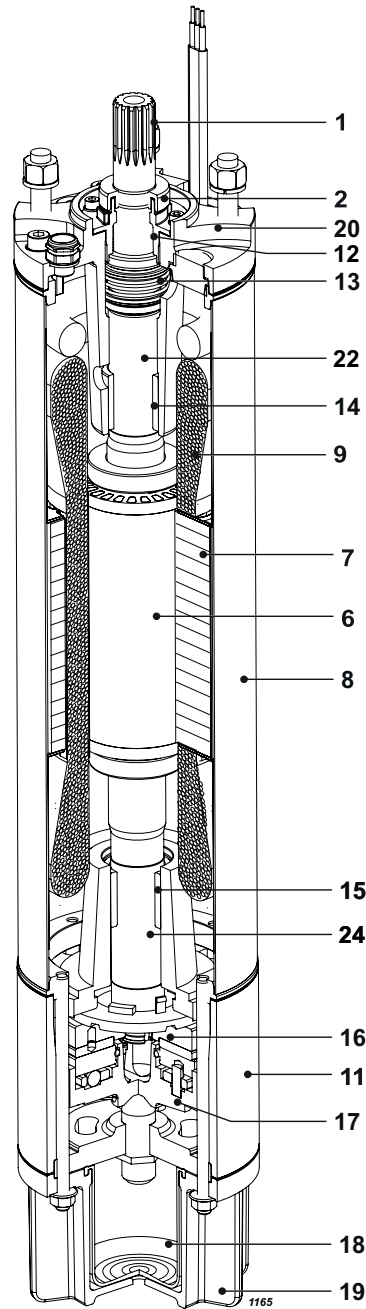

Pos.	Numero	Material	Bezeichnung	Werkstoffe	Nomenclatura	Materiale
1	Eje	Acero inox	Welle	Rostfreier edelstahl	Albero	Acciaio inox
2	Antiarena	Goma	Sandglocke	Gummi	Parasabbia	Gomma
6	Rotor	Chapa magnética	Rotor	Elektroblech	Rotore	Lamierino magnetico
7	Estátor	Chapa magnética	Stator	Elektroblech	Statore	Lamierino magnetico
8	Camisa estátor	Acero inox	Ständergehäuse	Rostfreier edelstahl	Camicia statore	Acciaio inox
9	Bobinado	PPC	Wicklung	PPC	Avvolgimento	PPC
11	Soporte inferior	Hierro fundido	Unterer Träger	Grauguss	Supporto inferiore	Ghisa grigia
12	Tapa cierre mecánico	Tecnopolimero	Gleitringdichtung Deckel	Technopolymer	Coperchio tenuta meccanica	Tecnopolimero
13	Cierre mecánico	Carburo de silicio/ carburo de silicio/NBR	Gleitringdichtung	Siliziumkarbid/ siliziumkarbid/NBR	Tenuta meccanica	Carburo di silicio/ carburo di silicio/NBR
14 (15)	Cojinete	Grafito	Lager	Graphito	Cuscinetto	Grafite
16	Cojinete de tope	Acero inox/Composite	Lagerstuhl	Rostfreier edelstahl/ Composite	Reggispinta	Acciaio inox/ Composito sintetico
17	Cuerpo soporte axial	Hierro fundido	Axiallagergehäuse	Grauguss	Supporto reggispinta	Ghisa grigia
18	Diafragma	Goma	Membran	Gummi	Membrana	Gomma
19	Tapa diafragma	Hierro fundido	Membrandeckel	Grauguss	Coperchio membrana	Ghisa grigia
20	Soporte superior	Hierro fundido	Haltewinkel	Grauguss	Supporto superiore	Ghisa grigia
22 (24)	Buje	Acero	Buchse	Stahl	Bussola	Acciaio

Tomillería inoxidable

Schrauben aus rostfreiem Edelstahl

Bulloneria in acciaio inox

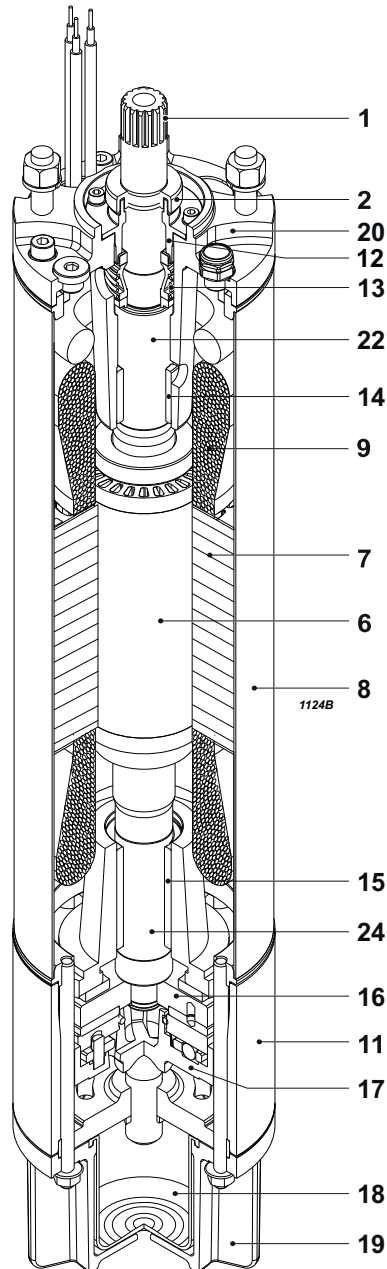

EASYWELL						
Pos.	Numero	Material	Bezeichnung	Werkstoffe	Nomenclatura	Materiale
1	Eje	Acero inox	Welle	Rostfreier edelstahl	Albero	Acciaio inox
2	Antiarena	Goma	Sandglocke	Gummi	Parasabbia	Gomma
6	Rotor	Chapa magnética	Rotor	Elektroblech	Rotore	Lamierino magnetico
7	Estátor	Chapa magnética	Stator	Elektroblech	Statore	Lamierino magnetico
8	Camisa estátor	Acero inox	Ständergehäuse	Rostfreier edelstahl	Camicia statore	Acciaio inox
9	Bobinado	PPC	Wicklung	PPC	Avvolgimento	PPC
11	Soporte inferior	Hierro fundido	Unterer Träger	Grauguss	Supporto inferiore	Ghisa grigia
12	Tapa cierre mecánico	Acero inox	Gleitringdichtung Deckel	Rostfreier edelstahl	Coperchio tenuta meccanica	Acciaio inox
13	Cierre mecánico	Carburo de silicio/ carburo de silicio/NBR	Gleitringdichtung	Siliziumkarbid/ siliziumkarbid/NBR	Tenuta meccanica	Carburo di silicio/ carburo di silicio/NBR
14	Cojinete	Grafito	Lager	Graphito	Cuscinetto	Grafite
15	Cojinete de tope	Acero inox/Composite	Lagerstuhl	Rostfreier edelstahl/ Composite	Reggispinta	Acciaio inox/ Composito sintetico
16	Cuerpo soporte axial	Hierro fundido	Axiallagergehäuse	Grauguss	Supporto reggispinta	Ghisa grigia
17	Diáfragma	Goma	Membran	Gummi	Membrana	Gomma
18	Tapa diáfragma	Hierro fundido	Membrandeckel	Grauguss	Coperchio membrana	Ghisa grigia
20	Soporte superior	Hierro fundido	Haltewinkel	Grauguss	Supporto superiore	Ghisa grigia
22	Buje	Acero	Buchse	Stahl	Bussola	Acciaio
(24)						

Tornillería inoxidable

Schrauben aus rostfreiem Edelstahl

Bulloneria in acciaio inox

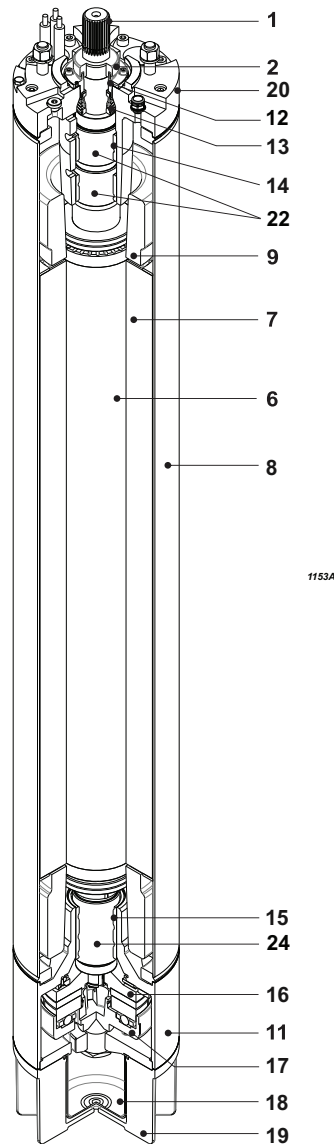

1153A

EASYWELL						
Pos.	Numero	Material	Bezeichnung	Werkstoffe	Nomenclatura	Materiale
1	Eje	Acero inox	Welle	Rostfreier edelstahl	Albero	Acciaio inox
2	Antiaren	Goma	Sandglocke	Gummi	Parasabbia	Gomma
6	Rotor	Chapa magnética	Rotor	Elektroblech	Rotore	Lamierino magnetico
7	Estátor	Chapa magnética	Stator	Elektroblech	Statore	Lamierino magnetico
8	Camisa estátor	Acero inox	Ständergehäuse	Rostfreier edelstahl	Camicia statore	Acciaio inox
9	Bobinado	PPC	Wicklung	PPC	Avvolgimento	PPC
11	Soporte inferior	Hierro fundido	Unterer Träger	Grauguss	Supporto inferiore	Ghisa grigia
12	Tapa cierre mecánico	Acero inox	Gleitringdichtung deckel	Rostfreier edelstahl	Coperchio tenuta meccanica	Acciaio inox
13	Cierre mecánico	Carburo de silicio/ carburo de silicio/NBR	Gleitringdichtung	Siliziumkarbid/ siliziumkarbid/NBR	Tenuta meccanica	Carburo di silicio/ carburo di silicio/NBR
14 (15)	Cojinete	Grafito	Lager	Graphito	Cuscinetto	Grafite
16	Cojinete de tope	Acero inox/Composite	Lagerstuhl	Rostfreier edelstahl/ Composite	Reggispinta	Acciaio inox/ Composito sintetico
17	Cuerpo soporte axial	Hierro fundido	Axiallagergehäuse	Grauguss	Supporto reggispinta	Ghisa grigia
18	Diafragma	Goma	Membran	Gummi	Membrana	Gomma
19	Tapa diafragma	Hierro fundido	Membrandeckel	Grauguss	Coperchio membrana	Ghisa grigia
20	Soporte superior	Hierro fundido	Haltewinkel	Grauguss	Supporto superiore	Ghisa grigia
22 (24)	Buje	Acero	Wellenbuchse	Stahl	Bussola	Acciaio

Tomillería inoxidable

Salida de cable: véase "salida de cable"

Schrauben aus rostfreiem Edelstahl

Kabelabgang : siehe "Kabelabgang "

Bulloneria in acciaio inox

Uscita cavi: vedere "uscita cavi"

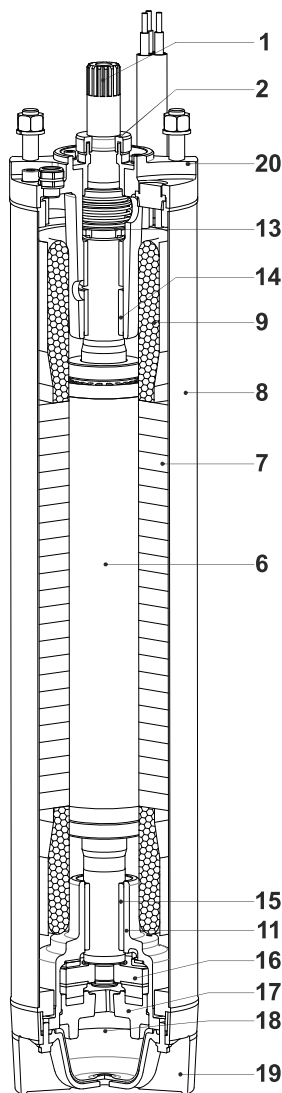

Pos.	Numero	Material	Bezeichnung	Werkstoffe	Nomenclatura	Materiale
1	Eje	Acero inox	Welle	Rostfreier edelstahl	Albero	Acciaio inox
2	Antiarena	Goma	Sandglocke	Gummi	Parasabbia	Gomma
6	Rotor	Chapa magnética	Rotor	Elektroblech	Rotore	Lamierino magnetico
7	Estátor	Chapa magnética	Wicklung	Elektroblech	Statore	Lamierino magnetico
8	Camisa estátor	Acero inox	Ständergehäuse	Rostfreier edelstahl	Camicia statore	Acciaio inox
9	Bobinado	Cobre aislado PVC	Wicklung	PVC Isolierten Kupfer	Avvolgimento	Rame isolato PVC
11	Soporte inferior	Hierro fundido	Unterer Träger	Grauguss	Supporto inferiore	Ghisa grigia
13	Cierre mecánico	Carburo de silicio/ carburo de silicio/NBR	Gleitringdichtung	Siliziumkarbid/ siliziumkarbid/NBR	Tenuta meccanica	Carburo di silicio/ carburo di silicio/NBR
14 (15)	Cojinete	Grafito	Lager	Graphito	Cuscinetto	Grafite
16	Cojinete de tope	Latón/Composite	Lagerstuhl	Messing/Composite	Reggispinta	Ottone/Composito sintetico
17	Cuerpo soporte axial	Hierro fundido	Axiallagergehäuse	Grauguss	Supporto reggispinta	Ghisa grigia
18	Diafragma	Goma	Membran	Gummi	Membrana	Gomma
19	Tapa diafragma	Tecnopolimero	Membrandeckel	Technopolymer	Coperchio membrana	Tecnopolimero
20	Soporte superior	Hierro fundido	Haltewinkel	Grauguss	Supporto superiore	Ghisa grigia

Tornillería inoxidable

Schrauben aus rostfreiem Edelstahl

Bulloneria in acciaio inox

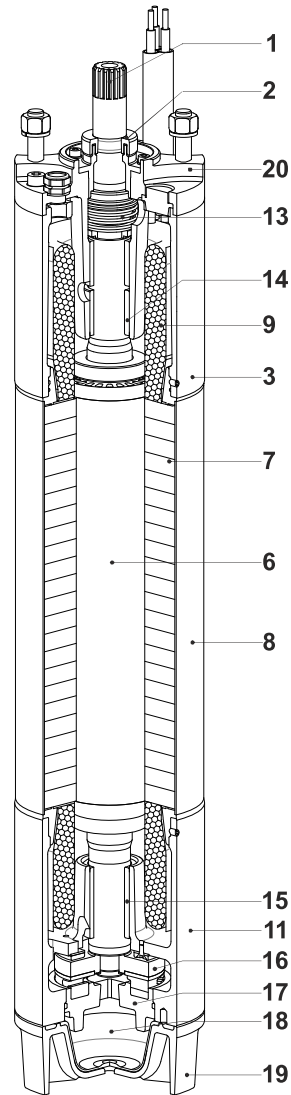

Pos.	Numero	Material	Bezeichnung	Werkstoffe	Nomenclatura	Materiale
1	Eje	Acero inox	Welle	Rostfreier edelstahl	Albero	Acciaio inox
2	Antiarena	Goma	Sandglocke	Gummi	Parasabbia	Gomma
3	Tapa superior	Hierro fundido	Obere Abdeckung	Grauguss	Coperchio superiore	Ghisa grigia
6	Rotor	Chapa magnética	Rotor	Elektroblech	Rotore	Lamierino magnetico
7	Estátor	Chapa magnética	Wicklung	Elektroblech	Statore	Lamierino magnetico
8	Camisa estátor	Acero inox	Ständergehäuse	Rostfreier edelstahl	Camicia statore	Acciaio inox
9	Bobinado	Cobre aislado PVC	Wicklung	PVC Isolierten Kupfer	Avvolgimento	Rame isolato PVC
11	Soporte inferior	Hierro fundido	Unterer Träger	Grauguss	Supporto inferiore	Ghisa grigia
13	Cierre mecánico	Carburo de silicio/ carburo de silicio/NBR	Gleitringdichtung	Siliziumkarbid/ siliziumkarbid/NBR	Tenuta meccanica	Carburo di silicio/ carburo di silicio/NBR
14 (15)	Cojinete	Grafito	Lager	Graphito	Cuscinetto	Grafite
16	Cojinete de tope	Latón/Composite	Lagerstuhl	Messing/Composite	Reggispinta	Ottone/Composito sintetico
17	Cuerpo soporte axial	Hierro fundido	Axiallagergehäuse	Grauguss	Supporto reggispinta	Ghisa grigia
18	Diafragma	Goma	Membran	Gummi	Membrana	Gomma
19	Tapa diafragma	Hierro fundido	Membrandeckel	Grauguss	Coperchio membrana	Ghisa grigia
20	Soporte superior	Hierro fundido	Haltewinkel	Grauguss	Supporto superiore	Ghisa grigia

Tornillería inoxidable

Schrauben aus rostfreiem Edelstahl

Bulloneria in acciaio inox

Construcción motor y materiales  
Konstruktion des Motors und Werkstoffe  
Costruzione motore e materiali

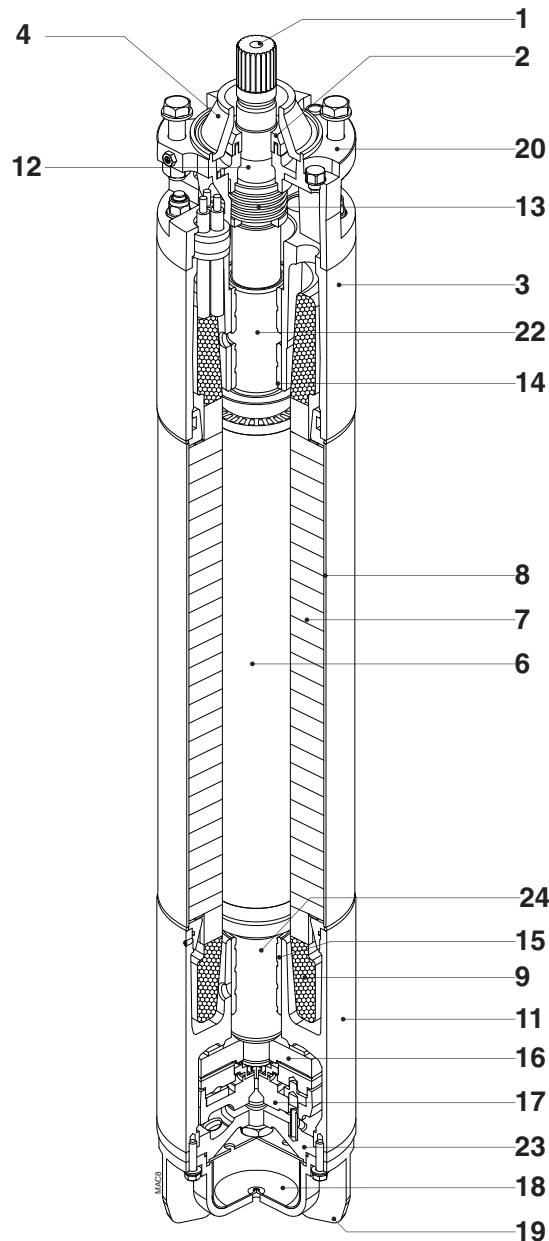

Pos.	Numero	Material	Bezeichnung	Werkstoffe	Nomenclatura	Materiale
1	Eje	Acero inox	Welle	Rostfreier edelstahl	Albero	Acciaio inox
2	Antiarena	Goma	Sandglocke	Gummi	Parasabbia	Gomma
3	Soporte superior	Hierro fundido	Haltewinkel	Grauguss	Supporto superiore	Ghisa grigia
4	Protector	Goma	Schutz	Gummi	Protettore	Gomma
6	Rotor	Chapa magnética	Rotor	Elektroblech	Rotore	Lamierino magnetico
7	Estátor	Chapa magnética	Wicklung	Elektroblech	Statore	Lamierino magnetico
8	Camisa estátor	Acero inox	Ständergehäuse	Rostfreier edelstahl	Camisia statore	Acciaio inox
9	Bobinado	Cobre aislado PVC	Wicklung	PVC Isolierten Kupfer	Avvolgimento	Rame isolato PVC
11	Soporte inferior	Hierro fundido	Unterer Träger	Grauguss	Supporto inferiore	Ghisa grigia
12	Tapa cierre mecánico	Hierro fundido	Gleitringdichtung Deckel	Grauguss	Coperchio tenuta meccanica	Ghisa grigia
13	Cierre mecánico	Carburo de silicio/ carburo de silicio/NBR	Gleitringdichtung	Siliziumkarbid/ siliziumkarbid/NBR	Tenuta meccanica	Carburo di silicio/ carburo di silicio/NBR
14 (15)	Cojinete de bronce	Grafito	Lagerbuchse	Graphito	Bronzina	Grafito
16	Cojinete de tope	Acero inox/Composite	Lagerstuhl	Rostfreier edelstahl/ Composite	Reggispinta	Acciaio inox/ Composito sintetico
17	Cuerpo soporte axial	Hierro fundido	Axiallagergehäuse	Grauguss	Supporto reggispinta	Ghisa grigia
18	Diafragma	Goma	Membran	Gummi	Membrana	Gomma
19	Tapa diafragma	Hierro fundido	Membrandeckel	Grauguss	Coperchio membrana	Ghisa grigia
20	Brida de coplamiento	Hierro fundido	Verbindungsflansch	Grauguss	Elemento di raccordo	Ghisa grigia
22 (24)	Buje	Acero cromado	Buchse	Verchromt Edstahl	Bussola	Acciaio cromato
23	Soporte coj. de motor	Hierro fundido	Motorboden	Grauguss	Disco di guida	Ghisa grigia

Tornillería inoxidable

Schrauben aus rostfreiem Edelstahl

Bulloneria in acciaio inox

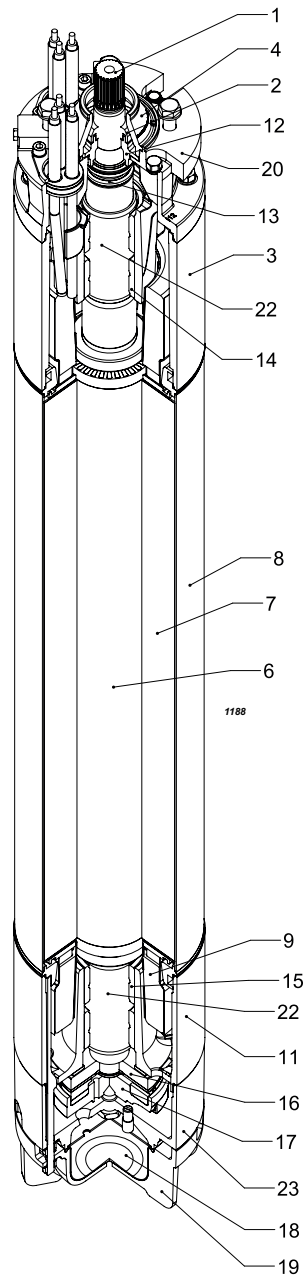

Pos.	Numero	Material	Bezeichnung	Werkstoffe	Nomenclatura	Materiale
1	Eje	Acero inox	Welle	Rostfreier edelstahl	Albero	Acciaio inox
2	Antiarena	Goma	Sandglocke	Gummi	Parasabbia	Gomma
3	Soporte superior	Hierro fundido	Haltewinkel	Grauguss	Supporto superiore	Ghisa grigia
4	Protector	Goma	Schutz	Gummi	Protettore	Gomma
6	Rotor	Chapa magnética	Rotor	Elektroblech	Rotore	Lamierino magnetico
7	Estátor	Chapa magnética	Stator	Elektroblech	Statore	Lamierino magnetico
8	Camisa estátor	Acero inox	Ständergehäuse	Rostfreier edelstahl	Camicia statore	Acciaio inox
9	Bobinado	PVC	Wicklung	PVC	Avvolgimento	PVC
11	Soporte inferior	Hierro fundido	Unterer Träger	Grauguss	Supporto inferiore	Ghisa grigia
12	Tapa cierre mecánico	Hierro fundido	Gleitringdichtung Deckel	Grauguss	Coperchio tenuta meccanica	Ghisa grigia
13	Cierre mecánico	Carburo de silicio/ carburo de silicio	Gleitringdichtung	Siliziumkarbid/ siliziumkarbid	Tenuta meccanica	Carburo di silicio/ carburo di silicio
14 (15)	Cojinette de bronce	Bronce	Lagerbuchse	Bronze	Bronzina	Bronzo
14 (15)	Cojinette de bronce	Grafito	Lagerbuchse	Graphito	Bronzina	Grafite
16	Cojinete de tope	Acero inox/Composite	Lagerstuhl	Rostfreier edelstahl/ Composite	Reggispinta	Acciaio inox/ Composito sintetico
17	Cuerpo soporte axial	Hierro fundido	Axiallagergehäuse	Grauguss	Supporto reggispinta	Ghisa grigia
18	Diafragma	Goma	Membran	Gummi	Membrana	Gomma
19	Tapa diafragma	Hierro fundido	Membrandeckel	Grauguss	Coperchio membrana	Ghisa grigia
20	Brida de coplamiento	Hierro fundido	Verbindungsflansch	Grauguss	Elemento di raccordo	Ghisa grigia
22	Buje	Acero inox	Buchse	Rostfreier edelstahl	Bussola	Acciaio inox
23	Soporte coj. de motor	Hierro fundido	Motorboden	Grauguss	Fondello motore	Ghisa grigia

Tomillería inoxidable  
Salida de cable: véase "salida de cable"

Schrauben aus rostfreiem Edelstahl  
Kabelabgang : siehe "Kabelabgang "

Bulloneria in acciaio inox  
Uscita cavi: vedere "uscita cavi"

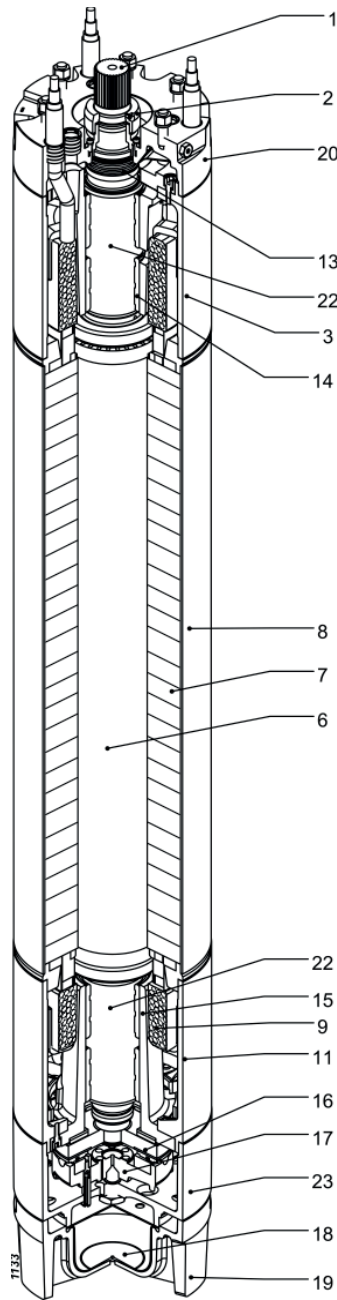

Pos.	Numero	Material	Bezeichnung	Werkstoffe	Nomenclatura	Materiale
1	Eje	Acero inox	Welle	Rostfreier edelstahl	Albero	Acciaio inox
2	Antiarena	Bronce	Sandglocke	Bronze	Parasabbia	Bronzo
3	Soporte superior	Hierro fundido	Haltewinkel	Grauguss	Supporto superiore	Ghisa grigia
6	Rotor	Chapa magnética	Rotor	Elektroblech	Rotore	Lamierino magnetico
7	Estátor	Chapa magnética	Stator	Elektroblech	Statore	Lamierino magnetico
8	Camisa estátor	Acero inox	Ständergehäuse	Rostfreier edelstahl	Camicia statore	Acciaio inox
9	Bobinado	Green wire	Wicklung	Green wire	Avvolgimento	Green wire
9	Bobinado (MAC12/C)	PE2+PA	Wicklung (MAC12/C)	PE2+PA	Avvolgimento (MAC12/C)	PE2+PA
11	Soporte inferior	Hierro fundido	Unterer Träger	Grauguss	Supporto inferiore	Ghisa grigia
13	Cierre mecánico	Carburo de silicio/ carburo de silicio	Gleitringdichtung	Siliziumkarbid/ siliziumkarbid	Tenuta meccanica	Carburo di silicio/ carburo di silicio
14 (15)	Cojinete	Grafito	Lagerbuchse	Graphito	Cuscinetto	Grafite
16	Cojinete de tope	Acero inox/Composite	Lagerstuhl	Rostfreier edelstahl/ Composite	Reggispinta	Acciaio inox/ Composito sintetico
17	Cuerpo soporte axial	Hierro fundido	Axiallagergehäuse	Grauguss	Supporto reggispinta	Ghisa grigia
18	Diafragma	Goma	Membran	Gummi	Membrana	Gomma
19	Tapa diafragma	Hierro fundido	Membrandeckel	Grauguss	Coperchio membrana	Ghisa grigia
20	Brida de coplamiento	Hierro fundido	Verbindungsflansch	Grauguss	Elemento di raccordo	Ghisa grigia
22	Buje	Acero cromado	Buchse	Verchromt Edlestahl	Bussola	Acciaio cromato
23	Soporte coj. de motor	Hierro fundido	Motorboden	Grauguss	Fondello motore	Ghisa grigia

Tornillería inoxidable

Salida de cable: véase "salida de cable"

Schrauben aus rostfreiem Edlestahl

Kabelabgang : siehe "Kabelabgang "

Bulloneria in acciaio inox

Uscita cavi: vedere "uscita cavi"

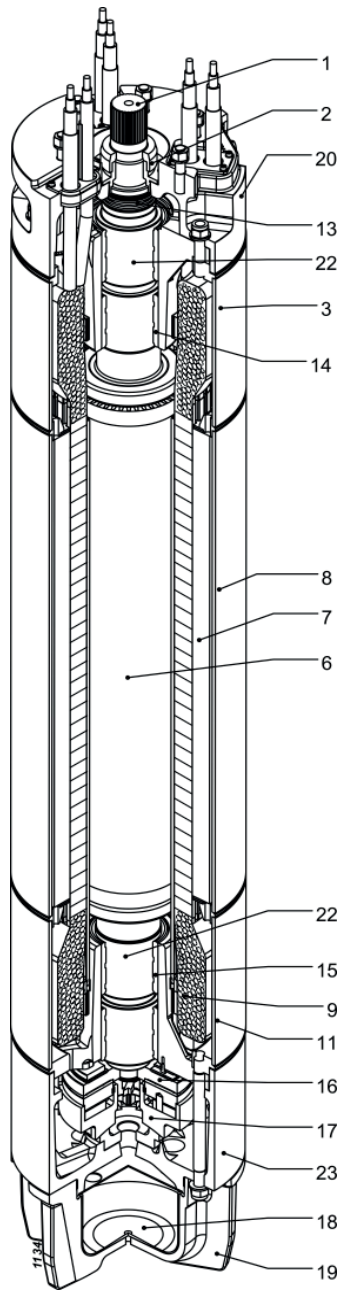

Pos.	Numero	Material	Bezeichnung	Werkstoffe	Nomenclatura	Materiale
1	Eje	Acero inox	Welle	Rostfreier edelstahl	Albero	Acciaio inox
2	Antiarena	Acero inox	Sandglocke	Rostfreier edelstahl	Parasabbia	Acciaio inox
3	Soporte superior	Hierro fundido	Haltewinkel	Grauguss	Supporto superiore	Ghisa grigia
6	Rotor	Chapa magnética	Rotor	Elektroblech	Rotore	Lamierino magnetico
7	Estátor	Chapa magnética	Stator	Elektroblech	Statore	Lamierino magnetico
8	Camisa estátor	Acero inox	Ständergehäuse	Rostfreier edelstahl	Camicia statore	Acciaio inox
9	Bobinado	PE2+PA	Wicklung	PE2+PA	Avvolgimento	PE2+PA
11	Soporte inferior	Hierro fundido	Unterer Träger	Grauguss	Supporto inferiore	Ghisa grigia
13	Cierre mecánico	Carburo de silicio/carburo de silicio	Gleitringdichtung	Siliziumkarbid/ siliziumkarbid	Tenuta meccanica	Carburo di silicio/ carburo di silicio
14 (15)	Cojinete de bronce	Bronce	Lagerbuchse	Bronze	Bronzina	Bronzo
16	Cojinete de tope	Latón/Composite	Lagerstuhl	Messing/Composite	Reggispinta	Ottone/Composito sintetico
17	Cuerpo soporte axial	Fundicion esferoidal	Axiallagergehäuse	Spharoguss	Supporto reggispinta	Ghisa sferoidale
18	Diafragma	Goma	Membran	Gummi	Membrana	Gomma
19	Tapa diafragma	Hierro fundido	Membrandeckel	Grauguss	Coperchio membrana	Ghisa grigia
20	Brida de coplamiento	Fundicion esferoidal	Verbindungsflansch	Spharoguss	Elemento di raccordo	Ghisa sferoidale
22	Buje	Acero cromado	Buchse	Verchromt Edalstahl	Bussola	Acciaio cromato
23	Soporte coj. de motor	Fundicion esferoidal	Motorboden	Spharoguss	Fondello motore	Ghisa sferoidale

Tornilleria inoxidable

Salida de cable: véase "salida de cable"

Schrauben aus rostfreiem Edalstahl

Kabelabgang : siehe "Kabelabgang "

Bulloneria in acciaio inox

Uscita cavi: vedere "uscita cavi"

- a) Las electrobombas sumergidas serie E6-18, en la versión estándar de fabricación, son idóneas para bombear agua química y mecánicamente no agresiva para el material de sus componentes.
- b) Contenido máximo de sustancias sólidas con dureza y granulometría del limo: 40 [g/m<sup>3</sup>]  
E6P/E8P 100 [g/m<sup>3</sup>].
- c) Tiempo máximo de funcionamiento con boca cerrada y bomba sumergida: 3 min.
- d) Las características hidráulicas de funcionamiento han sido definidas con motores alimentados a 400 [V], con agua fría (15° C) a la presión atmosférica (1bar). Están garantizadas según la norma UNI/ISO 9906 Grado 3B.

Los datos de catálogo se refieren a líquidos con densidad de 1 [kg/dm<sup>3</sup>] y con viscosidad cinemática no superior a 1 [mm<sup>2</sup>/s], y comprenden las pérdidas de carga en las válvulas de retención para las bombas radiales; para las bombas semiaxiales, dichas pérdidas deben ser en cambio restadas de la altura de carga total expuesta en el catálogo (ver diagrama en la pág. Pérdidas de carga)

- e) **BAJO PEDIDO**
  - Pueden ser testadas según normas UNI/ISO 9906 Nivel 1B.  
UNI/ISO 9906 Nivel 2B.
  - Pueden ser suministradas electrobombas con características diversas a las del catálogo.
  - Pueden ser suministradas configuraciones especiales:
    - con rodets de bronce y/o inox;
    - con cuerpos y rodets de bronce y/o inox;
    - con partes internas metálicas en lugar de resina termoplástica (E8R35-40);
    - para motores 4 polos hasta 22";
    - para instalación horizontal, si non ya prevista.

- a) *Die Elektromotor-Tauchpumpen der Baureihen E6-18 in der normalen Konstruktionsausführung eignen sich zum Fördern von Wasser, das für die Werkstoffe der Bestandteile chemisch und mechanisch nicht aggressiv ist.*
- b) *Maximaler Feststoffgehalt von der Härte und der Korngröße von Schlack: 40 [g/m<sup>3</sup>]  
E6P/E8P 100 [g/m<sup>3</sup>].*
- c) *Maximale Betriebszeit bei geschlossenem Stutzen und untergetauchter Pumpe: 3 min.*
- d) *Die hydraulischen Betriebseigenschaften sind mit bei 400 [V] angeschlossenen Motoren und mit kaltem Wasser (15° C) bei normalem Luftdruck (1bar) gemessen worden. Sie werden nach der Norm UNI/ISO 9906 Grad 3B garantiert.*

*Flüssigkeiten mit einer Dichte von 1 [kg/dm<sup>3</sup>] und mit einer kinematischen Dichte von nicht mehr als 1 [mm<sup>2</sup>/s]. Sie verstehen sich einschließlich der Strömungsverluste in Rückschlagventilen bei Radialpumpen. Für Pumpen mit halbaxialen Laufrädern müssen diese Strömungsverluste dagegen von den im Katalog genannten Gesamtförderhöhen abgezogen werden (siehe Diagramm auf Seite Strömungsverluste).*

- e) **AUF ANFRAGE:**
  - *Die Pumpen können aufgrund der Normen UNI/ISO 9906 Klasse 1B  
UNI/ISO 9906 Klasse 2B geprüft werden.*
  - *Sie können mit anderen Elektromotorpumpen als den im Katalog genannten geliefert werden.*
  - *Sie können in den folgenden Sonderausführungen geliefert werden:*
    - *mit Laufrädern aus Bronze und/oder Edelstahl;*
    - *mit Gehäusen und Laufrädern aus Bronze und/oder Edelstahl;*
    - *mit Innenteilen aus Metall an Stelle von Thermoplast (E8R35-40);*
    - *für Motoren mit 4 Polen bis zu 22";*
    - *für waagerechte Installation, wenn nicht schon vorgesehen.*

- a) Le elettropompe sommerse serie E6-18, nella normale versione costruttiva, sono adatte al sollevamento di acqua chimicamente e meccanicamente non aggressiva per i materiali dei componenti.
- b) Contenuto massimo di sostanze solide della durezza e granulometria del limo: 40 [g/m<sup>3</sup>]  
E6P/E8P 100 [g/m<sup>3</sup>].
- c) Tempo massimo di funzionamento a bocca chiusa e pompa sommersa: 3 min.
- d) Le caratteristiche idrauliche di funzionamento sono state rilevate con motori alimentati a 400 [V], con acqua fredda (15° C) alla pressione atmosferica (1bar). Vengono garantite secondo la norma UNI/ISO 9906 Grado 3B.

I dati di catalogo si riferiscono a liquidi con densità di 1 [kg/dm<sup>3</sup>] e con viscosità cinemática non superiore a 1 [mm<sup>2</sup>/s], e sono comprensivi delle perdite di carico nelle valvole di ritegno per le pompe radiali; per le pompe semiassiali, tali perdite devono essere invece detratte dalla prevalenza totale esposta in catalogo (vedi diagramma pagina Perdite di carico).

- e) **SU RICHIESTA**
  - Possono essere collaudate secondo le norme:  
UNI/ISO 9906 Grado 1B.  
UNI/ISO 9906 Grado 2B.
  - Possono essere fornite elettropompe con caratteristiche diverse da quelle a catalogo.
  - Possono essere fornite esecuzioni speciali:
    - con giranti in bronzo e/o inox;
    - con corpi e giranti in bronzo e/o inox;
    - con interni metallici anziché in resina termoplastica (E8R35-40);
    - per motori 4 poli fino a 22";
    - per installazione in orizzontale, quando non già prevista.

a) Nivel máximo: 150 [m]  
Velocidad del agua fuera la camisa del motor superior:  
0,2 m/s para motores MPC6..  
0,3 m/s para motores MAC14...  
0,5 m/s para motores MAC... (6"-12") - MPC8...-MPC10..  
Temperatura Máx líquida  
MPC6.. = 30°C  
MPC8.. - MPC10.. = 25°C  
MAC6.. A = 40°C (5- 20 cv)  
MAC6.. A = 35°C (25 - 40 cv)  
MAC6.. A = 30°C (50 cv)  
MAC6.. B = 45°C (5 - 20 cv)  
MAC6.. B = 40°C (25 - 40 cv)  
MAC6.. B = 35°C (50 - 60 cv)  
MAC8... = 30°C  
MAC10... = 25°C  
MAC12... = 25°C  
MAC14... = 25°C

b) EJECUCIÓN DE SERIE - Tensión de alimentación TRIFÁSICA 50 [Hz]  
Arranque directo:  
6"-14": MAC...-8;  
400V para todas las potencias  
Todos los motores son aptos para el funcionamiento con inverter, siguiendo las prescripciones presentes en el MUM.

c) EJECUCIÓN DISPONIBLES  
MPC6../3A  
motor estándar  
MPC8../2A  
motor estándar  
MPC10../1A  
motor estándar  
MAC6../3A - /3B  
Motor estándar con elevadas prestaciones.  
(motores utilizados en los grupos en el catálogo)  
MAC6../3C  
Motor sumergido para una utilización a temperaturas elevadas  
MAC8../C - MAC10../C - MAC12../C  
Motor sumergido para una utilización a temperaturas elevadas  
MPC6../K - MPC8../K - MPC10../K  
Motor sumergido para una utilización a temperaturas elevadas  
Para ulteriores informaciones contactais nuestra red comercial.  
Tensión de alimentación TRIFÁSICA 50 [Hz]  
6": MPC...-8 400 V hasta 37 kW,  
MPC...-9 400/700 V hasta 37 kW  
MAC...-6 230 V hasta 30 kW,  
MAC...-7 230/400 V hasta 45 kW  
(37 kW MAC6../3A)  
MAC...-8 400 V hasta 45 kW,  
MAC...-9 400/700 V hasta 45 kW  
(37 kW MAC6../3A)  
(4 - 45 kW MAC6../3C)  
8": MPC...-8 400 V hasta 92 kW,  
MPC...-9 400/700 V hasta 92 kW  
MAC...-6 230 V hasta 75 kW,  
MAC...-7 230/400 V hasta 75 kW,  
MAC...-8 400 V hasta 110 kW,  
MAC...-9 400/700 V hasta 110 kW  
10": MPC...-8 400 V hasta 150 kW,  
MPC...-9 400/700 V hasta 150 kW  
MAC...-6 230 V hasta 110 kW,  
MAC...-7 230/400 V hasta 132 kW,  
MAC...-8 400 V hasta 185 kW,  
MAC...-9 400 V hasta 185 kW  
12": MAC...-9 400 V hasta 280 kW,  
14": MAC...-8 400 V hasta 450 kW,

También se pueden suministrar motores  
- para otras tensiones y frecuencias  
- con bobinado especial para agua caliente (de serie en MAC12300 y MAC14).  
- con materiales especiales para agua agresiva

a) Maximale Wassertiefe : 150 [m]  
Wassergeschwindigkeit außerhalb des Motorgehäuses über  
0,2 m/s für die Motoren MPC6..  
0,3 m/s für die Motoren MAC14...  
0,5 m/s für die Motoren MAC... (6"-12") - MPC8..-MPC10.....  
Höchsttemperatur Medium  
MPC6.. = 30°C  
MPC8.. - MPC10.. = 25°C  
MAC6.. A = 40°C (5 - 20 cv)  
MAC6.. A = 35°C (25 - 40 cv)  
MAC6.. A = 30°C (50 cv)  
MAC6.. B = 45°C (5 - 20 cv)  
MAC6.. B = 40°C (25 - 40 cv)  
MAC6.. B = 35°C (50 - 60 cv)  
MAC8... = 30°C  
MAC10... = 25°C  
MAC12... = 25°C  
MAC14... = 25°C

b) STANDARDAUSFÜHRUNG - Betriebsspannung DREIPHASIG/50 [Hz]  
Direktanlauf:  
6"-14": MAC...-8;  
400V für alle Leistungen  
Alle Motoren sind für den Betrieb mit Wechselrichtern geeignet, wobei die Anweisungen im Betriebs- und Wartungshandbuch befolgt werden.

c) VERFÜGBAR AUSFÜHRUNGEN  
MPC6../3A  
Standard Motor  
MPC8../2A  
Standard Motor  
MPC10../1A  
Standard Motor  
MAC6../3A - /3B  
Standard Motor mit hohe Leistungen.  
(Motoren, die in den im Katalog angegebenen Gruppen verwendet werden)  
MAC6../3C  
Tauchmotor für die hohe Temperatur  
MAC8../C - MAC10../C - MAC12../C  
Tauchmotor für die hohe Temperatur  
MPC6../K - MPC8../K - MPC10../K  
Tauchmotor für die hohe Temperatur  
Für weitere Informationen, nehmen Sie Kontakt mit unserem Verkaufnetz auf.  
Betriebsspannung DREIPHASIG/50 [Hz]  
Direktanlauf:  
6": MPC...-8 400 V und 37 kW,  
MPC...-9 400/700 V und 37 kW  
MAC...-6 230 V und 30 kW,  
MAC...-7 230/400 V und 45 kW  
(37 kW MAC6../3A)  
MAC...-8 400 V und 45 kW,  
MAC...-9 400/700 V und 45 kW  
(37 kW MAC6../3A)  
(4 - 45 kW MAC6../3C)  
8": MPC...-8 400 V und 92 kW,  
MPC...-9 400/700 V und 92 kW  
MAC...-6 230 V und 75 kW,  
MAC...-7 230/400 V und 75 kW,  
MAC...-8 400 V und 110 kW,  
MAC...-9 400/700 V und 110 kW  
10": MPC...-8 400 V und 150 kW,  
MPC...-9 400/700 V und 150 kW  
MAC...-6 230 V und 110 kW,  
MAC...-7 230/400 V und 132 kW,  
MAC...-8 400 V und 185 kW,  
MAC...-9 400 V und 185 kW  
12": MAC...-9 400 V und 280 kW,  
14": MAC...-8 400 V und 450 kW,

Außerdem sind folgende Motoren lieferbar :  
- für abweichende Spannungen und Frequenzen  
- mit Spezialwicklungen für Warmwasser (bereits serienmäßig auf MAC12300 und MAC14)  
- mit Spezialwerkstoffen für aggressives Wasser

a) Battente massimo: 150 [m]  
Velocità dell'acqua all'esterno della camicia del motore superiore :  
0,2 m/s per motori MPC6..  
0,3 m/s per motori MAC14...  
0,5 m/s per motori MAC... (6"-12") - MPC8...-MPC10..  
Temperatura Max liquido  
MPC6.. = 30°C  
MPC8.. - MPC10.. = 25°C  
MAC6.. A = 40°C (5 - 20 cv)  
MAC6.. A = 35°C (25 - 40 cv)  
MAC6.. A = 30°C (50 cv)  
MAC6.. B = 45°C (5 - 20 cv)  
MAC6.. B = 40°C (25 - 40 cv)  
MAC6.. B = 35°C (50 - 60 cv)  
MAC8... = 30°C  
MAC10... = 25°C  
MAC12... = 25°C  
MAC14... = 25°C

b) ESECUZIONE STANDARD - Tensione di alimentazione TRIFASE/50 [Hz]  
Avviamento diretto:  
6"-14": MAC...-8;  
400V per tutte le potenze  
Tutti i motori sono idonei al funzionamento con inverter, seguendo le prescrizioni presenti nel MUM. (contattare la rete di vendita)

c) ESECUZIONE DISPONIBILI  
MPC6../3A  
motore standard  
MPC8../2A  
motore standard  
MPC10../1A  
motore standard  
MAC6../3A - /3B  
Motore standard ad alte prestazioni.  
(motori impiegati nei gruppi a catalogo)  
MAC6../3C  
Motore sommerso per utilizzo ad alte temperature  
MAC8../C - MAC10../C - MAC12../C  
Motore sommerso per utilizzo ad alte Temperature.  
MPC6../K - MPC8../K - MPC10../K  
Motore sommerso per utilizzo ad alte Temperature.

Per ulteriori informazioni contattare la nostra rete di vendita

Tensione di alimentazione TRIFASE/50 [Hz]  
6": MPC...-8 400 V fino a 37 kW,  
MPC...-9 400/700 V fino a 37 kW  
MAC...-6 230 V fino a 30 kW,  
MAC...-7 230/400 V fino a 45 kW  
(37 kW MAC6../3A)  
MAC...-8 400 V fino a 45 kW,  
MAC...-9 400/700 V fino a 45 kW  
(37 kW MAC6../3A)  
(4 - 45 kW MAC6../3C)  
8": MPC...-8 400 V fino a 92 kW,  
MPC...-9 400/700 V fino a 92 kW  
MAC...-6 230 V fino a 75 kW,  
MAC...-7 230/400 V fino a 75 kW,  
MAC...-8 400 V fino a 110 kW,  
MAC...-9 400/700 V fino a 110 kW  
10": MPC...-8 400 V fino a 150 kW,  
MPC...-9 400/700 V fino a 150 kW  
MAC...-6 230 V fino a 110 kW,  
MAC...-7 230/400 V fino a 132 kW,  
MAC...-8 400 V fino a 185 kW,  
MAC...-9 400 V fino a 185 kW  
12": MAC...-9 400 V fino a 280 kW,  
14": MAC...-8 400 V fino a 450 kW,

Possono inoltre essere forniti motori:  
- per tensioni e frequenze diverse  
- con avvolgimento speciale per acqua calda già standard da MAC12300 e MAC14).  
- con materiali speciali per acqua aggressiva.

- d) Variaciones admitidas para las tensiones de alimentación indicadas sin paréntesis:  
6"±10": (220 V), 230 V, (240 V) ± 10%  
6"±14": (380 V), 400 V, (415 V) ± 10%  
6"±14": para otras tensiones y frecuencias ± 5%

Tolerancias de las características de funcionamiento:  
según normas internacionales IEC 34-1.

Sondas térmicas opcional:

MPC6" con 5 [m] de salida de cable  
MPC8"-10" con 4 [m] de salida de cable  
MAC6" con 5 [m] de salida de cable  
MAC8"-10" con 4 [m] de salida de cable  
MAC12"-14" con 5 [m] de salida de cable

Todos los motores Caprari MAC10, MAC12 y MAC14 se suministran de serie con sonda PT100.

- d) *Zulässige Schwankungen der Versorgungsspannung (ohne Klammern) :*  
6"±10": (220 V), 230 V, (240 V) ± 10%  
6"±14": (380 V), 400 V, (415 V) ± 10%  
6"±14": für abweichende Spannungen und Frequenzen ± 5%

*Toleranzen der Betriebsdaten:  
laut internationalen Normen IEC 34-1.*

*Temperaturfühler auf Wunsch  
MPC6" mit 5 [m] Kabelaustritt  
MPC8"-10" mit 4 [m] Kabelaustritt  
MAC6" mit 5 [m] Kabelaustritt  
MAC8"-10" mit 4 [m] Kabelaustritt  
MAC12"-14" mit 5 [m] Kabelaustritt*

*Alle Caprari MAC10rt., MAC12- und MAC14-Motoren werden standardmäßig mit PT100-Fühler geliefert.*

- d) **Variazioni ammesse sulle tensioni di alimentazione indicate senza parentesi:**  
6"±10": (220 V), 230 V, (240 V) ± 10%  
6"±14": (380 V), 400 V, (415 V) ± 10%  
6"±14": per tensioni/frequenze diverse ± 5%

**Tolleranze sulle caratteristiche di funzionamento:  
secondo le Norme Internazionali IEC 34-1.**

**Sonde termiche su richiesta:**

MPC6" con 5 [m] di cavo uscente  
MPC8"-10" con 4 [m] di cavo uscente  
MAC6" con 5 [m] di cavo uscente  
MAC8"-10" con 4 [m] di cavo uscente  
MAC12"-14" con 5 [m] di cavo uscente.

**Tutti i motori Caprari MAC10, MAC12 e MAC14 sono forniti standard completi di sonda PT100.**

Campos de prestaciones  
*Leistungsbereiche*  
 Campi di prestazioni

Campos de prestaciones 2 Polos / 50 Hz  
*Leistungsbereiche bei 2 Polen / 50 Hz*  
 Campi di prestazioni a 2 Poli / 50 Hz

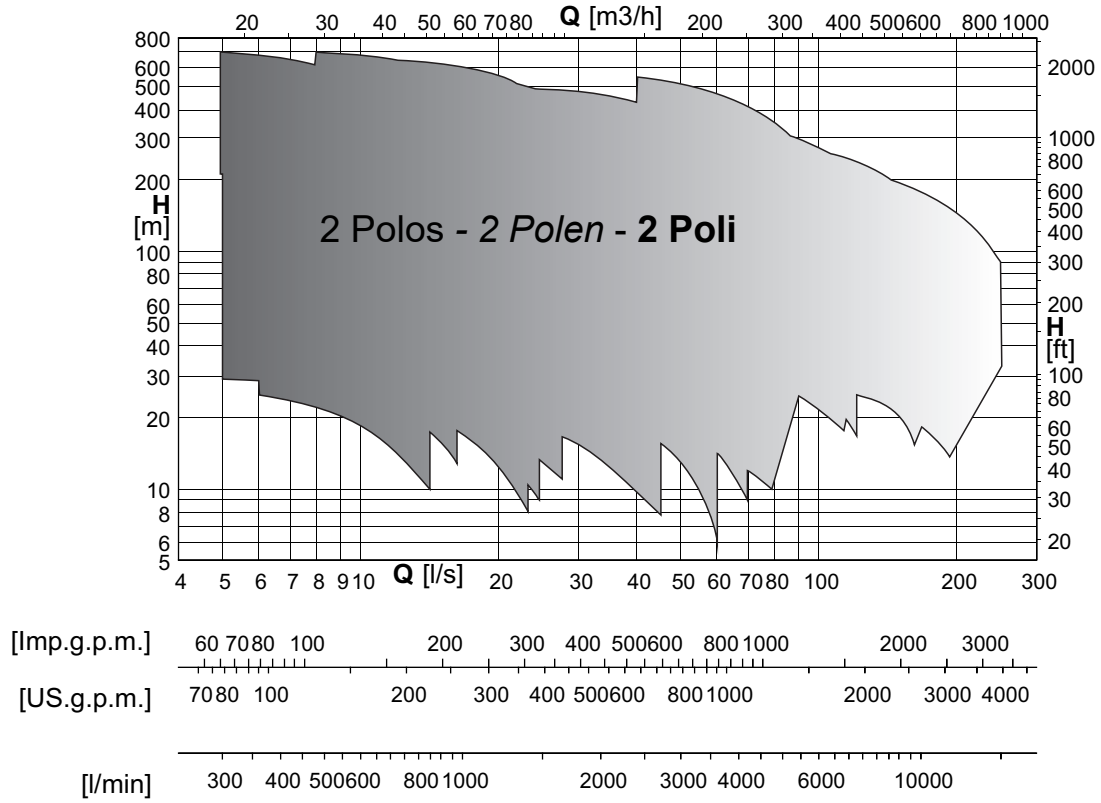

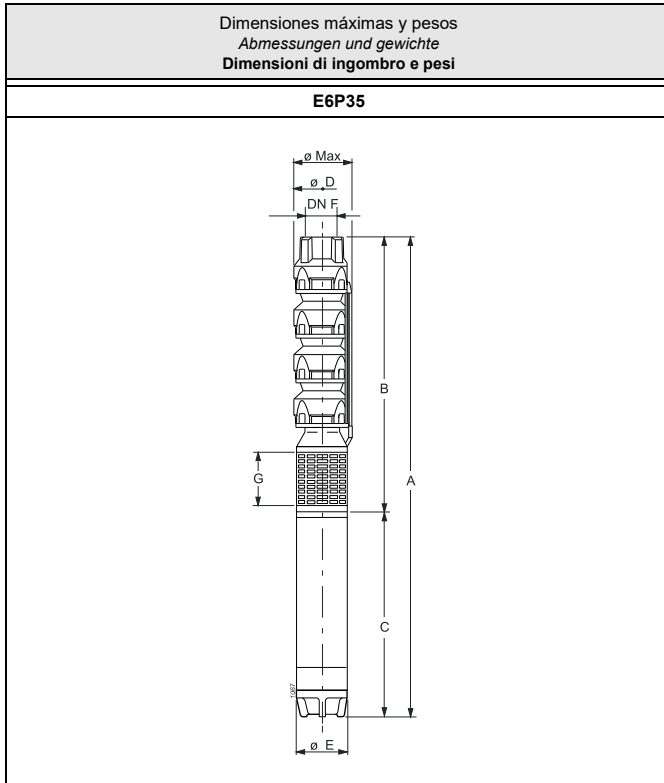

Tipo Typ Tipo	Ø max [mm]	Peso Gewicht Peso [kg]	A	B	C	D	E	G	F
E6P35/3I+MAC65A	150	65,5	1244	674	570	145,5	143	122	G3
E6P35/4I+MAC67A	150	76,5	1404	789	615	145,5	143	122	G3
E6P35/6L+MAC610A	150	93,5	1689	1019	670	145,5	143	122	G3
E6P35/7N+MAC612A	150	102,5	1834	1134	700	145,5	143	122	G3
E6P35/8A+MAC615A	150	113	1964	1249	715	145,5	143	122	G3
E6P35/10M+MAC617A	150	129	2229	1479	750	145,5	143	122	G3
E6P35/11I+MAC620A	150	139	2384	1594	790	145,5	143	122	G3
E6P35/12A+MAC625A	150	149	2539	1709	830	145,5	143	122	G3
E6P35/14M+MAC625A	150	161	2769	1939	830	145,5	143	122	G3
E6P35/15A+MAC630A	150	177,5	2974	2054	920	145,5	143	122	G3
E6P35/16A+MAC630A	150	183,5	3104	2184	920	145,5	143	122	G3
E6P35/17A+MAC635A	150	204,5	3354	2299	1055	145,5	143	122	G3
E6P35/19A+MAC635A	150	216,5	3584	2529	1055	145,5	143	122	G3
E6P35/21A+MAC640A	150	241	3924	2759	1165	145,5	143	122	G3
E6P35/22A+MAC640A	150	247	4039	2874	1165	145,5	143	122	G3
E6P35/24A+MAC650B	150	276	4386	3104	1282	145,5	143	122	G3
E6P35/25A+MAC650B	150	282	4501	3219	1282	145,5	143	122	G3
E6P35/27A+MAC650B	150	294	4731	3449	1282	145,5	143	122	G3
E6P35/30A+MAC660B	150	316,5	5116	3794	1322	145,5	143	122	G3
E6P35/32A+MAC660B	150	328,5	5346	4024	1322	145,5	143	122	G3

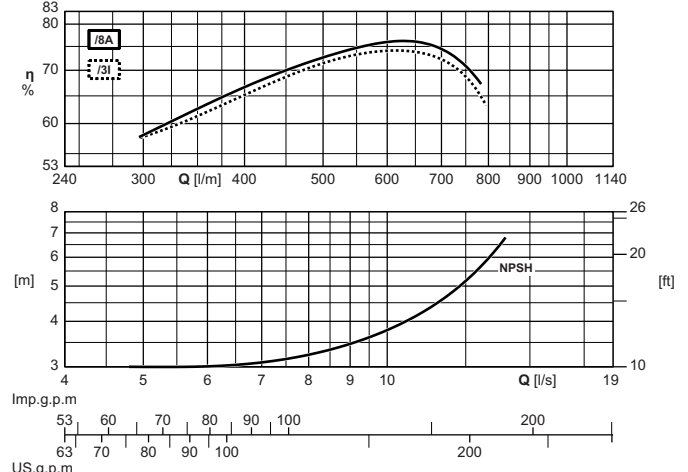
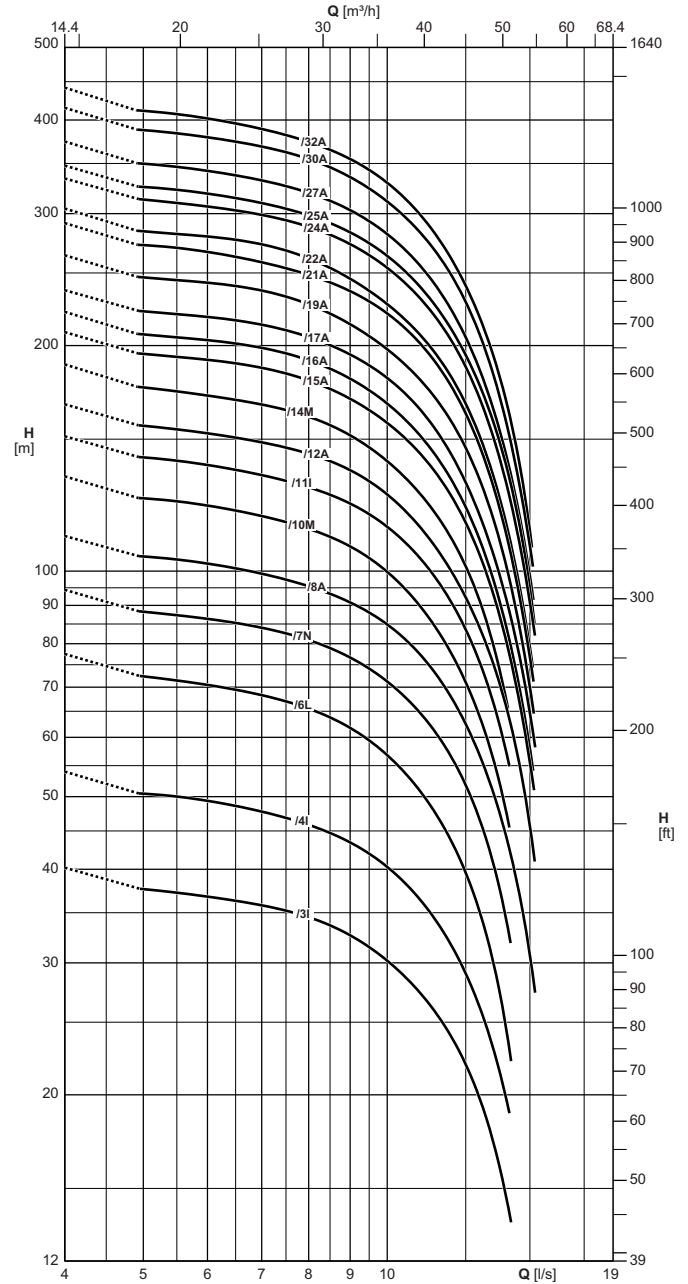

Las características hidráulicas de funcionamiento están garantizadas según la norma UNI/ISO 9906 Grado 3B.  
Disponibile con rosca NPT.

Die hydraulischen Betriebseigenschaften sie werden nach der Norm UNI/ISO 9906 Grad 3B garantiert.  
Erhältlich mit NPT-Gewinde.

Le caratteristiche di funzionamento vengono garantite secondo la norma: UNI/ISO 9906 Grado 3B.  
Disponibile con filettatura NPT.

Electrobomba tipo Elektropumpe typ Elettropompa tipo	Potencia motor Motor-leistung Potenza motore		Instalación horizontal Horizontale installation Installazione orizzontale	Válvula de retención Rückschlagventil Valvola di ritegno Ø	Caudal Fördermenge Portata												
					Altura de carga Förderhöhe Prevalenza												
	[kW]	[HP]			[l/s]	0	5	6	7	8	9	10	11	12	13	14	15
					[l/min]	0	300	360	420	480	540	600	660	720	780	840	900
E6P35/3I+MAC65A	4	5,5	■	3" Gas	[m]	40	37,5	36,5	36	34,5	32,5	30	27,5	24	20	14,5	-
E6P35/4I+MAC67A	5,5	7,5	■	3" Gas	[m]	54	50	49,5	48	45,5	43,5	40,5	36,5	31,5	26,5	20	-
E6P35/6L+MAC610A	7,5	10	■	3" Gas	[m]	77	72	70	68	65	62	57	51	44	35	24,5	-
E6P35/7N+MAC612A	9,2	12,5	■	3" Gas	[m]	94	88	86	84	81	76	71	64	56	46,5	34,5	-
E6P35/8A+MAC615A	11	15	■	3" Gas	[m]	111	104	102	99	95	91	85	77	68	57	44	30,5
E6P35/10M+MAC617A	13	17,5	■	3" Gas	[m]	134	125	122	118	113	108	100	89	77	64	49	-
E6P35/11I+MAC620A	15	20	■	3" Gas	[m]	151	142	138	134	129	123	115	104	90	76	58	-
E6P35/12A+MAC625A	18,5	25	■	3" Gas	[m]	167	156	153	148	143	136	126	114	100	83	66	46
E6P35/14M+MAC625A	18,5	25	■	3" Gas	[m]	189	176	171	166	160	152	140	126	111	90	68	-
E6P35/15A+MAC630A	22	30	■	3" Gas	[m]	208	195	191	187	180	169	157	143	125	105	81	56
E6P35/16A+MAC630A	22	30	○	3" Gas	[m]	222	207	203	199	191	180	167	151	132	110	85	57
E6P35/17A+MAC635A	26	35	○	3" Gas	[m]	237	222	218	213	205	194	181	164	143	119	91	64
E6P35/19A+MAC635A	26	35	○	3" Gas	[m]	264	246	242	237	227	213	198	180	158	132	103	70
E6P35/21A+MAC640A	30	40	○	3" Gas	[m]	291	272	267	258	249	236	221	200	176	147	113	78
E6P35/22A+MAC640A	30	40	○	3" Gas	[m]	305	284	280	273	261	245	228	206	181	152	118	78
E6P35/24A+MAC650B	37	50	○	3" Gas	[m]	334	313	306	299	288	273	253	231	204	171	131	91
E6P35/25A+MAC650B	37	50	○	3" Gas	[m]	348	325	319	310	298	283	263	239	212	176	139	95
E6P35/27A+MAC650B	37	50	○	3" Gas	[m]	374	350	342	332	319	303	282	254	223	186	144	100
E6P35/30A+MAC660B	45	60	○	3" Gas	[m]	415	388	379	369	354	335	312	282	248	208	161	107
E6P35/32A+MAC660B	45	60	○	3" Gas	[m]	442	411	402	388	374	355	330	298	262	217	169	114
NPSH					[m]	-	3	3	3,1	3,2	3,2	3,8	4,2	4,8	5,6	6,8	-

M.E.I. ≥ 0.40

■ Sin válvula de retención

□ Opcional

○ Contactar la sede central o la red comercial

Para las características de los motores ver página "Características motores"

Dispositivo de control de temperatura de motores eléctricos sumergidos 6" + 14": ver página "Accessories"

■ Ohne Rückschlagventilklappe

□ Auf Wunsch

○ Caprari oder das Vertriebsnetz befragen

Für die Motordaten bitte auf Seite "Merkmale der Motoren" nachschlagen.

Temperaturüberwachungsgerät für elektrische Tauchmotoren 6" + 14": siehe Seite "Zubehörteile"

■ Senza clapet valvola di ritegno

□ Su richiesta

○ Interpellare la sede o la rete di vendita

Per caratteristiche motori vedere pagina "caratteristiche motori"

Apparecchiatura di controllo temperatura motori elettrici sommersi 6" + 14": vedere pagina accessori

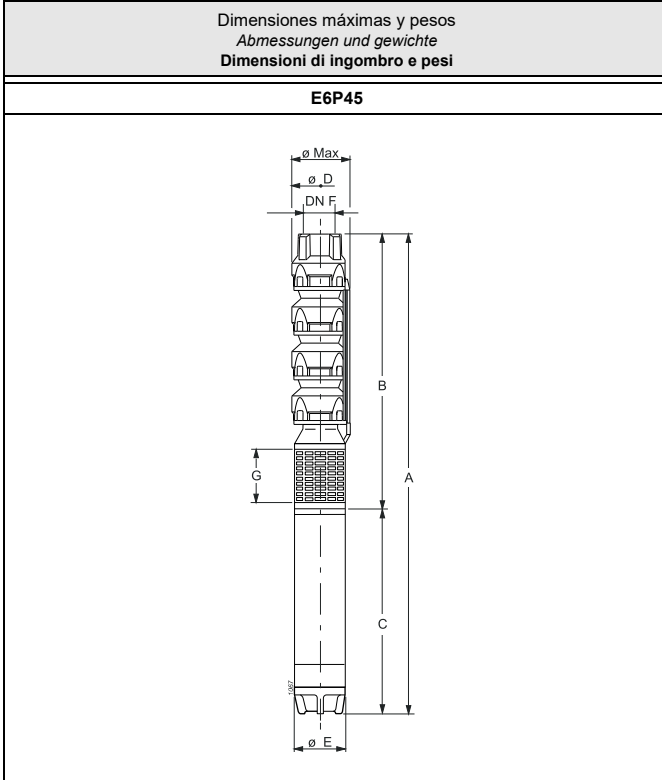

Tipo Typ Tipo	Ø max [mm]	Peso Gewicht Peso [kg]	A	B	C	D	E	G	F
E6P45/2I+MAC65A	150	59,5	1129	559	570	145,5	143	122	G3
E6P45/3N+MAC67A	150	70,5	1289	674	615	145,5	143	122	G3
E6P45/3A+MAC610A	150	75,5	1344	674	670	145,5	143	122	G3
E6P45/4N+MAC610A	150	81,5	1459	789	670	145,5	143	122	G3
E6P45/5U+MAC612A	150	90,5	1604	904	700	145,5	143	122	G3
E6P45/6P+MAC615A	150	101	1734	1019	715	145,5	143	122	G3
E6P45/7L+MAC617A	150	111	1884	1134	750	145,5	143	122	G3
E6P45/7A+MAC620A	150	115	1924	1134	790	145,5	143	122	G3
E6P45/8A+MAC625A	150	125	2079	1249	830	145,5	143	122	G3
E6P45/9A+MAC625A	150	131	2194	1364	830	145,5	143	122	G3
E6P45/11I+MAC630A	150	153,5	2514	1594	920	145,5	143	122	G3
E6P45/13I+MAC635A	150	180,5	2879	1824	1055	145,5	143	122	G3
E6P45/14A+MAC640A	150	199	3104	1939	1165	145,5	143	122	G3
E6P45/16A+MAC650B	150	228	3451	2169	1282	145,5	143	122	G3
E6P45/18A+MAC650B	150	240	3681	2399	1282	145,5	143	122	G3
E6P45/20A+MAC660B	150	256,5	3951	2629	1322	145,5	143	122	G3
E6P45/22A+MAC660B	150	268,5	4181	2859	1322	145,5	143	122	G3

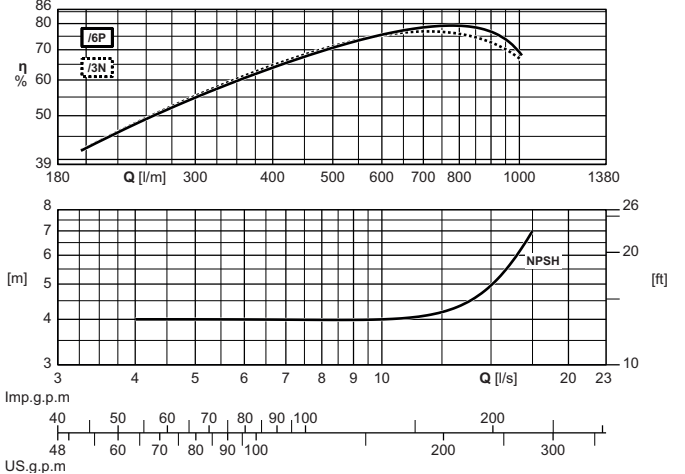
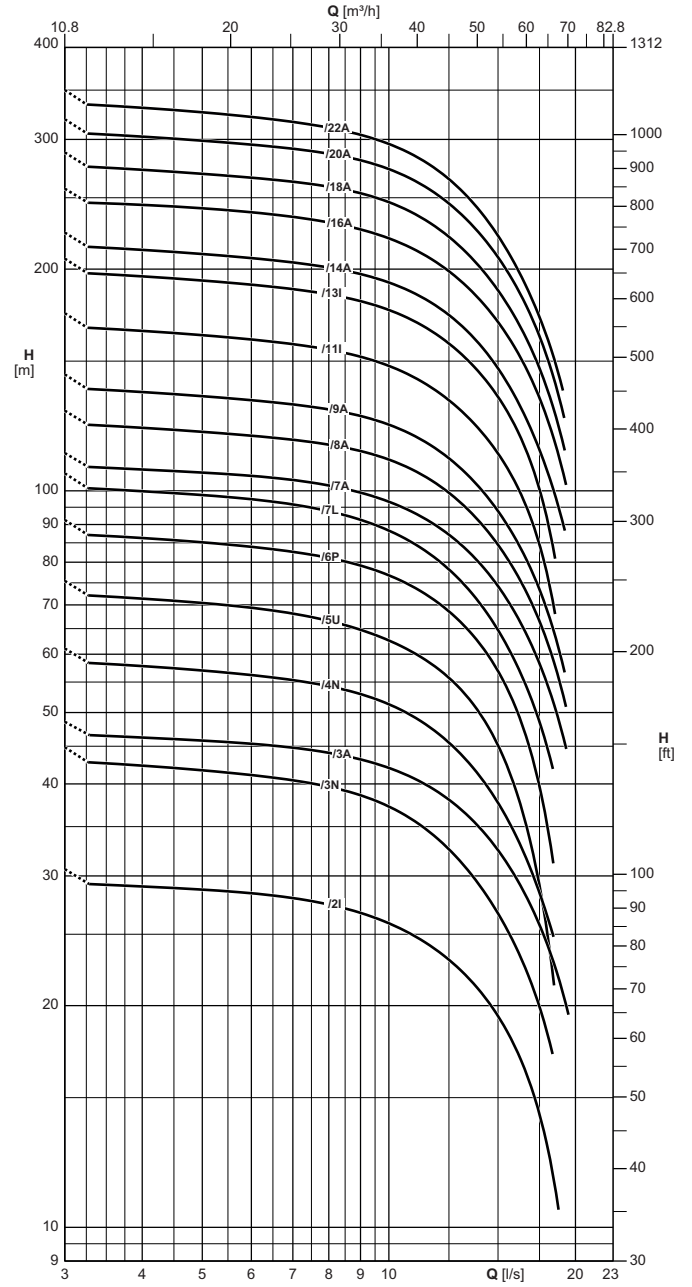

Las características hidráulicas de funcionamiento están garantizadas según la norma UNI/ISO 9906 Grado 3B.  
Disponibile con rosca NPT.

Die hydraulischen Betriebseigenschaften sind garantiert nach der Norm UNI/ISO 9906 Grad 3B.  
Erhältlich mit NPT-Gewinde.

Le caratteristiche di funzionamento vengono garantite secondo la norma: UNI/ISO 9906 Grado 3B.  
Disponibile con filettatura NPT.

Electrobomba tipo Elektropumpe typ Elettropompa tipo	Potencia motor Motor-leistung Potenza motore		Instalación horizontal Horizontale installation Installazione orizzontale	Válvula de retención Rückschlagventil Valvola di ritegno Ø	Caudal Fördermenge Portata																		
					Altura de carga Förderhöhe Prevalenza																		
	[kW]	[HP]			[l/s]	0	4	5	6	7	8	9	10	11	12	13	14	15	16	17	18	19	
					[l/min]	0	240	300	360	420	480	540	600	660	720	780	840	900	960	1020	1080	1140	
			[m³/h]	0	14,4	18	21,6	25,2	28,8	32,4	36	39,6	43,2	46,8	50,4	54	57,6	61,2	64,8	68,4			
E6P45/2I+MAC65A	4	5,5	■	3" Gas	[m]	30,5	29	28,5	28,5	28	27,5	26,5	26	25	23,5	22,5	21	19,5	17,5	15,5	13	-	
E6P45/3N+MAC67A	5,5	7,5	■	3" Gas	[m]	45	42,5	42	41	40,5	39,5	38,5	37	35,5	33,5	31,5	29	26,5	24	21,5	18,5	-	
E6P45/3A+MAC610A	7,5	10	■	3" Gas	[m]	48,5	46	46	45,5	45	44	43	42	40,5	39	37	35	32,5	30	27	24	21	
E6P45/4N+MAC610A	7,5	10	■	3" Gas	[m]	61	58	57	56	55	54	53	51	49,5	47	44	41	37,5	34	30	26,5	-	
E6P45/5U+MAC612A	9,2	12,5	■	3" Gas	[m]	75	71	70	69	68	66	65	63	60	57	54	50	45	39,5	33	25,5	-	
E6P45/6P+MAC615A	11	15	■	3" Gas	[m]	91	86	85	84	83	81	79	76	74	70	66	62	57	51	43,5	35	-	
E6P45/7L+MAC617A	13	17,5	■	3" Gas	[m]	105	100	99	97	96	94	91	88	84	80	75	70	64	58	52	45	-	
E6P45/7A+MAC620A	15	20	■	3" Gas	[m]	112	107	106	105	103	101	99	96	93	89	85	80	74	68	62	55	47	
E6P45/8A+MAC625A	18,5	25	■	3" Gas	[m]	128	122	120	119	117	115	113	110	106	102	97	90	84	77	70	62	54	
E6P45/9A+MAC625A	18,5	25	■	3" Gas	[m]	144	136	134	133	131	129	126	123	119	114	107	101	94	86	78	69	59	
E6P45/11I+MAC630A	22	30	■	3" Gas	[m]	174	165	163	160	158	155	152	148	142	136	129	121	112	102	90	76	-	
E6P45/13I+MAC635A	26	35	○	3" Gas	[m]	207	195	193	190	188	185	181	176	170	162	154	144	134	122	108	90	-	
E6P45/14A+MAC640A	30	40	○	3" Gas	[m]	224	212	209	207	204	201	197	192	185	178	168	158	146	134	120	106	91	
E6P45/16A+MAC650B	37	50	○	3" Gas	[m]	257	244	242	239	235	231	226	220	213	203	193	181	169	155	141	125	108	
E6P45/18A+MAC650B	37	50	○	3" Gas	[m]	288	273	269	266	263	259	253	247	237	227	214	201	187	172	155	137	118	
E6P45/20A+MAC660B	45	60	○	3" Gas	[m]	319	303	299	295	291	287	281	274	263	252	238	224	208	190	172	151	130	
E6P45/22A+MAC660B	45	60	○	3" Gas	[m]	350	331	326	322	317	311	304	296	285	272	257	240	222	203	182	162	139	
NPSH					[m]	-	4	4	4	4	4	4	4,1	4,1	4,3	4,4	4,9	5,2	5,6	6,7	-	-	

M.E.I. ≥ 0.40

■ Sin válvula de retención

○ Opcional

○ Contactar la sede central o la red comercial

Para las características de los motores ver página "Características motores"

Dispositivo de control de temperatura de motores eléctricos sumergidos 6" + 14": ver página "Accessories"

■ Ohne Rückschlagventilklappe

○ Auf Wunsch

○ Caprari oder das Vertriebsnetz befragen

Für die Motordaten bitte auf Seite "Merkmale der Motoren" nachschlagen.

Temperaturüberwachungsgerät für elektrische Tauchmotoren 6" + 14": siehe Seite "Zubehörteile"

■ Senza clapet valvola di ritegno

○ Su richiesta

○ Interpellare la sede o la rete di vendita

Per caratteristiche motori vedere pagina "caratteristiche motori"

Apparecchiatura di controllo temperatura motori elettrici sommersi 6" + 14": vedere pagina accessori

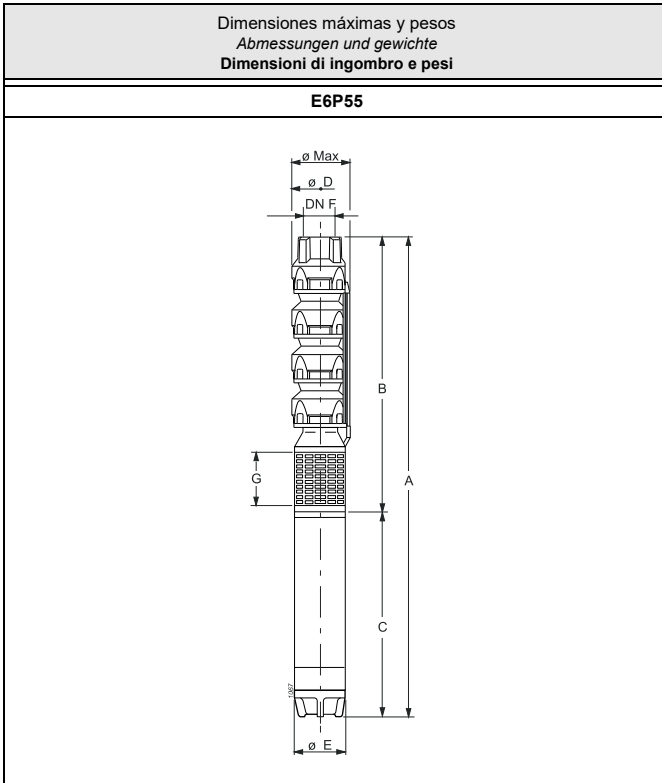

Tipo Typ Tipo	Ø max [mm]	Peso Gewicht Peso [kg]	A	B	C	D	E	G	F
E6P55/2A+MAC65A	150	59,5	1129	559	570	145,5	143	122	G3
E6P55/3I+MAC67A	150	70,5	1289	674	615	145,5	143	122	G3
E6P55/4A+MAC610A	150	81,5	1459	789	670	145,5	143	122	G3
E6P55/5I+MAC612A	150	90,5	1604	904	700	145,5	143	122	G3
E6P55/6I+MAC615A	150	101	1734	1019	715	145,5	143	122	G3
E6P55/7I+MAC617A	150	111	1884	1134	750	145,5	143	122	G3
E6P55/8I+MAC620A	150	121	2039	1249	790	145,5	143	122	G3
E6P55/9A+MAC625A	150	131	2194	1364	830	145,5	143	122	G3
E6P55/10A+MAC625A	150	137	2309	1479	830	145,5	143	122	G3
E6P55/12N+MAC630A	150	159,5	2629	1709	920	145,5	143	122	G3
E6P55/13A+MAC635A	150	180,5	2879	1824	1055	145,5	143	122	G3
E6P55/14A+MAC635A	150	186,5	2994	1939	1055	145,5	143	122	G3
E6P55/15A+MAC640A	150	205	3219	2054	1165	145,5	143	122	G3
E6P55/16A+MAC640A	150	211	3334	2169	1165	145,5	143	122	G3
E6P55/17A+MAC650B	150	234	3566	2284	1282	145,5	143	122	G3
E6P55/19A+MAC650B	150	246	3796	2514	1282	145,5	143	122	G3
E6P55/21A+MAC660B	150	262,5	4066	2744	1322	145,5	143	122	G3
E6P55/23A+MAC660B	150	274,5	4296	2974	1322	145,5	143	122	G3

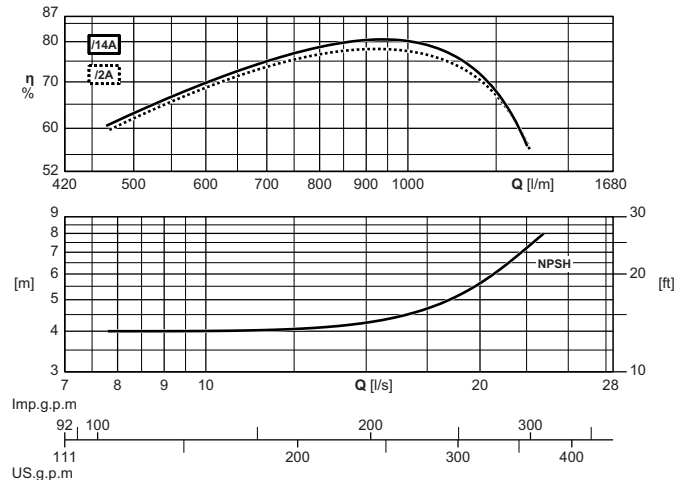
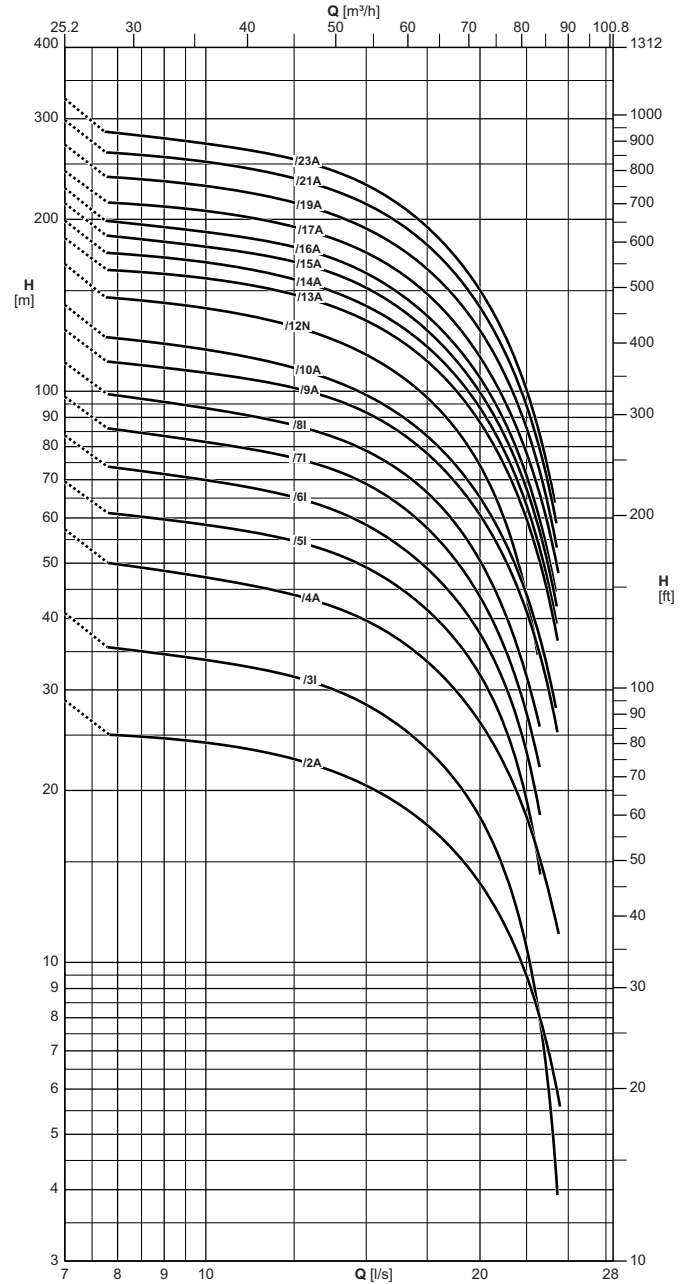

Las características hidráulicas de funcionamiento están garantizadas según la norma UNI/ISO 9906 Grado 3B.  
Disponibile con rosca NPT.

Die hydraulischen Betriebseigenschaften sie werden nach der Norm UNI/ISO 9906 Grad 3B garantiert.  
Erhältlich mit NPT-Gewinde.

Le caratteristiche di funzionamento vengono garantite secondo la norma: UNI/ISO 9906 Grado 3B.  
Disponibile con filettatura NPT.

Electrobomba tipo Elektropumpe typ Elettropompa tipo	Potencia motor Motor-leistung Potenza motore		Instalación horizontal Horizontale installation Installazione orizzontale	Válvula de retención Rückschlagventil/ Valvola di ritegno	Caudal Fördermenge Portata											
					[l/s]	0	8	8,5	9	9,5	10	12,5	15	17,5	20	22,5
	[l/min]	0			480	510	540	570	600	750	900	1050	1200	1350		
	[m³/h]	0			28,8	30,6	32,4	34,2	36	45	54	63	72	81		
[kW]	[HP]	Altura de carga Förderhöhe Prevalenza														
E6P55/2A+MAC65A	4	5,5	■	3" Gas	[m]	29	25	25	24,5	24,5	24,5	22,5	20,5	17,5	13,5	9,4
E6P55/3I+MAC67A	5,5	7,5	■	3" Gas	[m]	41	35,5	35	34,5	34	34	31,5	28,5	23,5	18	10,5
E6P55/4A+MAC610A	7,5	10	■	3" Gas	[m]	57	50	49	48,5	48	47	44	39,5	33,5	26	18
E6P55/5I+MAC612A	9,2	12,5	■	3" Gas	[m]	69	61	60	60	59	58	55	49	41,5	31,5	19,5
E6P55/6I+MAC615A	11	15	■	3" Gas	[m]	84	73	72	71	71	70	65	58	49	37,5	23,5
E6P55/7I+MAC617A	13	17,5	■	3" Gas	[m]	98	86	84	83	82	81	76	69	58	43,5	27
E6P55/8I+MAC620A	15	20	■	3" Gas	[m]	112	98	97	96	94	93	87	78	66	50	31,5
E6P55/9A+MAC625A	18,5	25	■	3" Gas	[m]	128	112	111	110	109	108	101	92	78	61	41
E6P55/10A+MAC625A	18,5	25	■	3" Gas	[m]	141	124	122	121	120	118	110	98	83	65	44
E6P55/12N+MAC630A	22	30	■	3" Gas	[m]	167	145	144	143	141	140	130	115	98	74	43
E6P55/13A+MAC635A	26	35	○	3" Gas	[m]	185	163	162	160	159	157	147	133	113	88	60
E6P55/14A+MAC635A	26	35	○	3" Gas	[m]	199	174	173	171	170	168	157	141	119	93	63
E6P55/15A+MAC640A	30	40	○	3" Gas	[m]	213	186	184	182	181	179	168	151	127	99	67
E6P55/16A+MAC640A	30	40	○	3" Gas	[m]	227	198	196	194	192	190	179	161	136	106	71
E6P55/17A+MAC650B	37	50	○	3" Gas	[m]	243	213	212	210	209	207	194	175	148	114	77
E6P55/19A+MAC650B	37	50	○	3" Gas	[m]	270	237	235	233	231	229	214	192	163	127	87
E6P55/21A+MAC660B	45	60	○	3" Gas	[m]	298	261	259	257	255	252	236	212	180	140	94
E6P55/23A+MAC660B	45	60	○	3" Gas	[m]	325	283	280	277	274	271	255	230	194	149	100
NPSH					[m]	-	4	4	4	4	4	3,9	4	4,2	5,1	7

M.E.I. ≥ 0,40

■ Sin válvula de retención

□ Opcional

○ Contactar la sede central o la red comercial

Para las características de los motores ver página "Características motores"

Dispositivo de control de temperatura de motores eléctricos sumergidos 6" + 14": ver página "Accessories"

■ Ohne Rückschlagventilkappe

□ Auf Wunsch

○ Caprari oder das Vertriebsnetz befragen

Für die Motordaten bitte auf Seite "Merkmale der Motoren" nachschlagen.

Temperaturüberwachungsgerät für elektrische Tauchmotoren 6" + 14": siehe Seite "Zubehörteile"

■ Senza clapet valvola di ritegno

□ Su richiesta

○ Interpellare la sede o la rete di vendita

Per caratteristiche motori vedere pagina "caratteristiche motori"

Apparecchiatura di controllo temperatura motori elettrici sommersi 6" + 14": vedere pagina accessori

Dimensiones máximas y pesos  
Abmessungen und gewichte  
Dimensioni di ingombro e pesi

**E8P65**

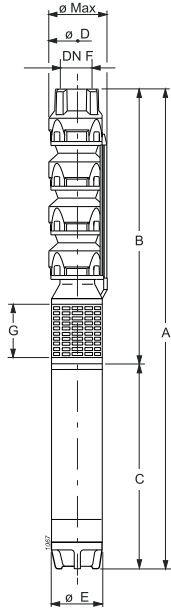

Tipo Typ Tipo	Ø max [mm]	Peso Gewicht Peso [kg]	A	B	C	D	E	G	F
			[mm]						
E8P65/1D+MAC65A	203	69,5	1130	560	570	192	143	165,5	G5
E8P65/1A+MAC67A	203	74,5	1175	560	615	192	143	165,5	G5
E8P65/2T+MAC610A	203	90	1365	695	670	192	143	165,5	G5
E8P65/2C+MAC612A	203	93	1395	695	700	192	143	165,5	G5
E8P65/2A+MAC615A	203	97,5	1410	695	715	192	143	165,5	G5
E8P65/3E+MAC615A	203	108	1545	830	715	192	143	165,5	G5
E8P65/3JD+MAC617A	203	112	1580	830	750	192	143	165,5	G5
E8P65/3K+MAC620A	203	115,8	1620	830	790	192	143	165,5	G5
E8P65/4JC+MAC625A	203	130,7	1795	965	830	192	143	165,5	G5
E8P65/4A+MAC630A	203	141,5	1885	965	920	192	143	165,5	G5
E8P65/5KC+MAC630A	203	151,5	2020	1100	920	192	143	165,5	G5
E8P65/5A+MAC635A	203	166,8	2155	1100	1055	192	143	165,5	G5
E8P65/6C+MAC640A	203	189,4	2400	1235	1165	192	143	165,5	G5
E8P65/6U+MAC640A	203	190,9	2400	1235	1165	192	143	165,5	G5
E8P65/6C+MAC840	203	230,5	2320,5	1260,5	1060	192	191	193,5	G5
E8P65/6U+MAC840	203	230,5	2320,5	1260,5	1060	192	191	193,5	G5
E8P65/7A+MAC650B	203	217	2652	1370	1282	192	143	165,5	G5
E8P65/7A+MAC850	203	253	2510,5	1395,5	1115	192	191	193,5	G5
E8P65/9T+MAC660B	203	241,8	2962	1640	1322	192	143	165,5	G5
E8P65/9T+MAC860	203	291,5	2860,5	1665,5	1195	192	191	193,5	G5
E8P65/10Z+MAC870	203	321,5	3090,5	1800,5	1290	192	191	193,5	G5
E8P65/11A+MAC880	203	350	3330,5	1935,5	1395	192	191	193,5	G5
E8P65/12A+MAC890	203	369,5	3500,5	2070,5	1430	192	191	193,5	G5
E8P65/14A+MAC8100	203	406,5	3840,5	2340,5	1500	192	191	193,5	G5
E8P65/16A+MAC8125	203	457,5	4295,5	2610,5	1685	192	191	193,5	G5
E8P65/17A+MAC8125	203	468	4430,5	2745,5	1685	192	191	193,5	G5

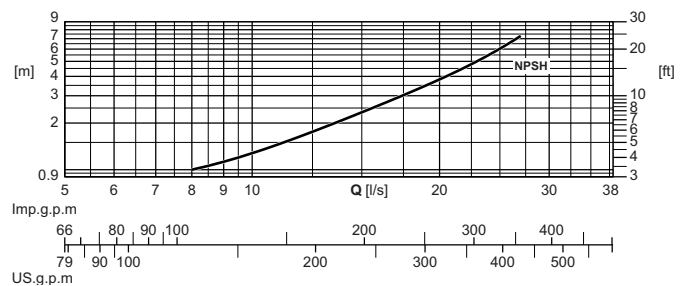
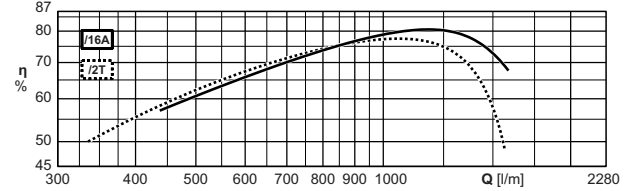
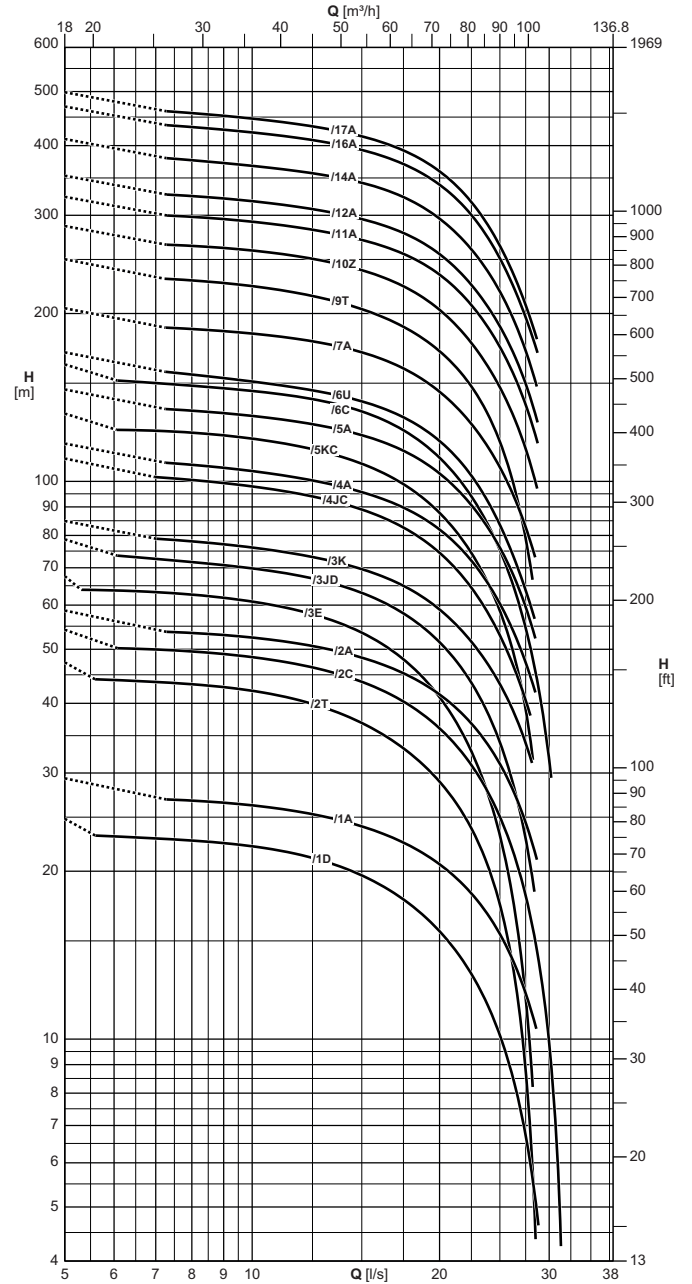

Las características hidráulicas de funcionamiento están garantizadas según la norma UNI/ISO 9906 Grado 3B.  
Disponibile con rosca NPT.

Die hydraulischen Betriebseigenschaften sie werden nach der Norm UNI/ISO 9906 Grad 3B garantiert.  
Erhältlich mit NPT-Gewinde.

Le caratteristiche di funzionamento vengono garantite secondo la norma: UNI/ISO 9906 Grado 3B.  
Disponibile con filettatura NPT.

Electrobomba tipo Elektropumpe typ Elettropompa tipo	Potencia motor Motor-leistung Potenza motore		Instalación horizontal Horizontale installation Installazione orizzontale	Válvula de retención Rückschlagventil/ Valvola di ritegno Ø	Caudal Fördermenge Portata														
	[kW]	[HP]			[l/s]	0	6	7	8	9	10	12,5	15	17,5	20	22,5	25	27,5	30
					[l/min]	0	360	420	480	540	600	750	900	1050	1200	1350	1500	1650	1800
					[m³/h]	0	21,6	25,2	28,8	32,4	36	45	54	63	72	81	90	99	108
Altura de carga Förderhöhe Prevalenza																			
		[m]	25	23	23	22,5	22,5	22	21	19,5	18	15,5	13	10	6,7	-			
E8P65/1D+MAC65A	4	5,5	■	5" Gas	[m]	25	23	23	22,5	22,5	22	21	19,5	18	15,5	13	10	6,7	-
E8P65/1A+MAC67A	5,5	7,5	■	5" Gas	[m]	29,5	-	-	27	26,5	26	25,5	24	22,5	20,5	18	15,5	12	-
E8P65/2T+MAC610A	7,5	10	■	5" Gas	[m]	47,5	44	43,5	43,5	42,5	42	40	37	33,5	29	24	17,5	8,6	-
E8P65/2C+MAC612A	9,2	12,5	■	5" Gas	[m]	54	-	50	49,5	49	48,5	46,5	43,5	40	36	31	25	18	9,8
E8P65/2A+MAC615A	11	15	■	5" Gas	[m]	59	-	-	53	53	52	51	48,5	45,5	41,5	36,5	31	24,5	-
E8P65/3E+MAC615A	11	15	■	5" Gas	[m]	67	64	63	63	62	61	58	54	48	41	33	23	11,5	-
E8P65/3JD+MAC617A	13	17,5	■	5" Gas	[m]	79	-	72	71	71	70	67	63	58	51	43,5	34	22,5	-
E8P65/3K+MAC620A	15	20	■	5" Gas	[m]	85	-	79	78	77	76	73	69	65	59	52	43	34	-
E8P65/4JC+MAC625A	18,5	25	■	5" Gas	[m]	110	-	102	100	99	98	94	89	82	74	64	53	40,5	-
E8P65/4A+MAC630A	22	30	■	5" Gas	[m]	117	-	-	107	106	104	100	96	89	82	72	60	47,5	-
E8P65/5KC+MAC630A	22	30	■	5" Gas	[m]	132	-	123	122	121	119	114	107	99	88	74	58	38,5	-
E8P65/5A+MAC635A	26	35	■	5" Gas	[m]	146	-	-	134	132	131	126	121	113	103	90	76	60	-
E8P65/6C+MAC640A	30	40	○	5" Gas	[m]	162	-	150	148	147	145	140	133	123	110	94	75	55	31,5
E8P65/6U+MAC640A	30	40	○	5" Gas	[m]	170	-	-	155	153	151	145	139	130	118	102	84	64	-
E8P65/6C+MAC840	30	40	■	5" Gas	[m]	163	-	151	150	149	147	142	135	125	113	97	79	58	-
E8P65/6U+MAC840	30	40	■	5" Gas	[m]	171	-	-	157	156	154	149	141	132	120	104	87	67	-
E8P65/7A+MAC650B	37	50	○	5" Gas	[m]	204	-	-	187	186	184	178	170	159	144	127	106	83	-
E8P65/7A+MAC850	37	50	■	5" Gas	[m]	205	-	-	189	187	185	179	171	162	148	130	109	86	-
E8P65/9T+MAC660B	45	60	○	5" Gas	[m]	250	-	-	229	227	224	215	204	189	171	148	118	79	-
E8P65/9T+MAC860	45	60	■	5" Gas	[m]	253	-	-	233	231	229	221	210	197	178	155	126	89	-
E8P65/10Z+MAC870	51	70	■	5" Gas	[m]	287	-	-	264	262	259	250	239	223	203	177	147	115	-
E8P65/11A+MAC880	59	80	■	5" Gas	[m]	324	-	-	298	295	292	282	271	256	234	207	174	137	-
E8P65/12A+MAC890	66	90	■	5" Gas	[m]	353	-	-	325	321	318	308	295	279	255	225	190	149	-
E8P65/14A+MAC8100	75	100	○	5" Gas	[m]	411	-	-	377	372	368	357	343	323	296	260	219	171	-
E8P65/16A+MAC8125	92	125	○	5" Gas	[m]	470	-	-	432	427	422	409	393	371	340	301	251	197	-
E8P65/17A+MAC8125	92	125	○	5" Gas	[m]	499	-	-	457	452	447	433	416	392	360	316	265	206	-
NPSH					[m]	-	-	-	1	1,1	1,2	1,7	2,2	3	3,6	4,9	5,9	7,4	-

■ Sin válvula de retención

□ Opcional

○ Contactar la sede central o la red comercial

Para las características de los motores ver página "Características motores"

Dispositivo de control de temperatura de motores eléctricos sumergidos 6" + 14": ver página "Accessories"

■ Ohne Rückschlagventilklappe

□ Auf Wunsch

○ Caprari oder das Vertriebsnetz befragen

Für die Motordaten bitte auf Seite "Merkmale der Motoren" nachschlagen.

Temperaturüberwachungsgerät für elektrische Tauchmotoren 6" + 14": siehe Seite "Zubehörteile"

■ Senza clapet valvola di ritegno

□ Su richiesta

○ Interpellare la sede o la rete di vendita

Per caratteristiche motori vedere pagina "caratteristiche motori"

Apparecchiatura di controllo temperatura motori elettrici sommersi 6" + 14": vedere pagina accessori

Dimensiones máximas y pesos  
Abmessungen und gewichte  
Dimensioni di ingombro e pesi

**E8P95**

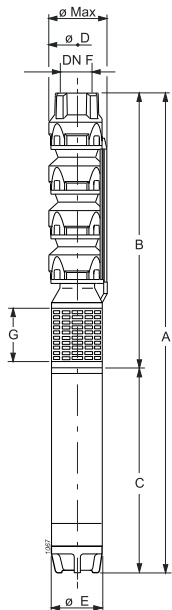

Tipo Typ Tipo	Ø max [mm]	Peso Gewicht Peso [kg]	A	B	C	D	E	G	F
			[mm]						
E8P95/1C+MAC610A	203	80,5	1235	565	670	192	143	165,5	G5
E8P95/1A+MAC612A	203	83,5	1265	565	700	192	143	165,5	G5
E8P95/2F+MAC612A	203	94,5	1405	705	700	192	143	165,5	G5
E8P95/2DF+MAC615A	203	99	1420	705	715	192	143	165,5	G5
E8P95/2D+MAC617A	203	103	1455	705	750	192	143	165,5	G5
E8P95/2C+MAC620A	203	107	1495	705	790	192	143	165,5	G5
E8P95/2A+MAC625A	203	111	1535	705	830	192	143	165,5	G5
E8P95/3DJ+MAC625A	203	122	1675	845	830	192	143	165,5	G5
E8P95/3C+MAC630A	203	132,5	1765	845	920	192	143	165,5	G5
E8P95/3A+MAC635A	203	147,5	1900	845	1055	192	143	165,5	G5
E8P95/4D+MAC635A	203	158,5	2040	985	1055	192	143	165,5	G5
E8P95/4C+MAC640A	203	171	2150	985	1165	192	143	165,5	G5
E8P95/4A+MAC650B	203	188	2267	985	1282	192	143	165,5	G5
E8P95/4C+MAC840	203	212,5	2070,5	1010,5	1060	192	191	193,5	G5
E8P95/4A+MAC850	203	224,5	2125,5	1010,5	1115	192	191	193,5	G5
E8P95/5KC+MAC650B	203	199	2407	1125	1282	192	143	165,5	G5
E8P95/5A+MAC660B	203	203,5	2447	1125	1322	192	143	165,5	G5
E8P95/5KC+MAC850	203	235,5	2265,5	1150,5	1115	192	191	193,5	G5
E8P95/5A+MAC860	203	252,5	2345,5	1150,5	1195	192	191	193,5	G5
E8P95/6QC+MAC660B	203	214,5	2447	1125	1322	192	143	165,5	G5
E8P95/6QC+MAC860	203	263,5	2485,5	1290,5	1195	192	191	193,5	G5
E8P95/7ZC+MAC870	203	294,5	2720,5	1430,5	1290	192	191	193,5	G5
E8P95/7Z+MAC880	203	312,5	2825,5	1430,5	1395	192	191	193,5	G5
E8P95/8Z+MAC890	203	332,5	3000,5	1570,5	1430	192	191	193,5	G5
E8P95/10XC+MAC8100	203	370,5	3350,5	1850,5	1500	192	191	193,5	G5
E8P95/10A+MAC8125	203	400,5	3535,5	1850,5	1685	192	191	193,5	G5
E8P95/12C+MAC8125	203	422,5	3815,5	2130,5	1685	192	191	193,5	G5

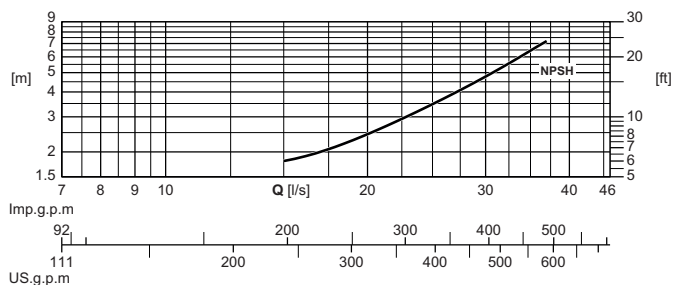
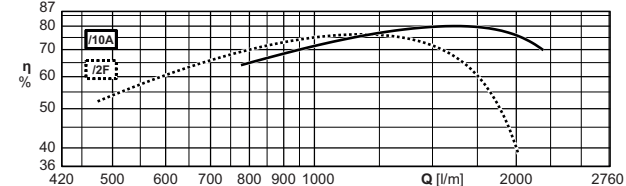
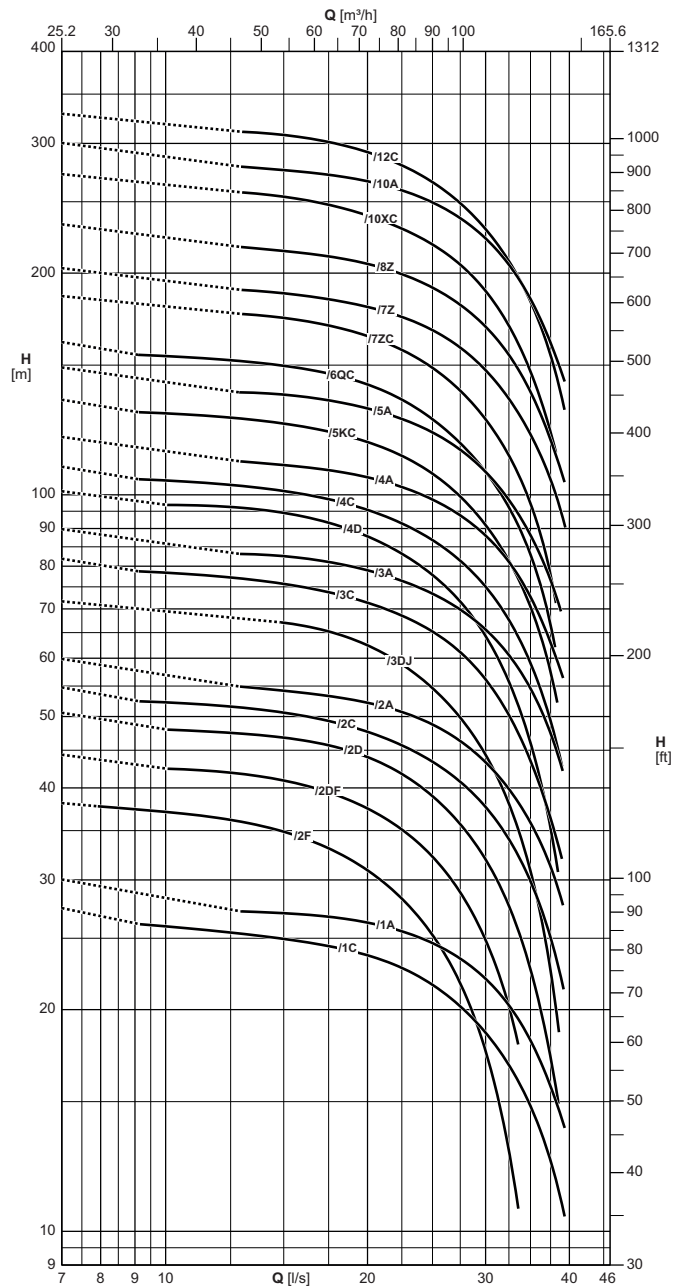

Las características hidráulicas de funcionamiento están garantizadas según la norma UNI/ISO 9906 Grado 3B.

Die hydraulischen Betriebseigenschaften sie werden nach der Norm UNI/ISO 9906 Grad 3B garantiert.

Le caratteristiche di funzionamento vengono garantite secondo la norma: UNI/ISO 9906 Grado 3B.

Disponibile con rosca NPT.

Erhältlich mit NPT-Gewinde.

Disponibile con filettatura NPT.

Electrobomba tipo Elektropumpe typ Elettropompa tipo	Potencia motor Motor-leistung Potenza motore		Instalación horizontal Horizontale installation Installazione orizzontale	Válvula de retención Rückschlagventil Valvola di ritegno Ø	Caudal Fördermenge Portata															
					[l/s]	0	8	9	10	12,5	15	17,5	20	22,5	25	27,5	30	32,5	35	37,5
	[l/min]	0			480	540	600	750	900	1050	1200	1350	1500	1650	1800	1950	2100	2250		
	[m³/h]	0			28,8	32,4	36	45	54	63	72	81	90	99	108	117	126	135		
[kW]	[HP]	Altura de carga Förderhöhe Prevalenza																		
E8P95/1C+MAC610A	7,5	10	■	5" Gas	[m]	27,5	-	-	26	25,5	25	24,5	23,5	23	21,5	20	18,5	17	15	12,5
E8P95/1A+MAC612A	9,2	12,5	■	5" Gas	[m]	30	-	-	-	-	27	26,5	26	25,5	24,5	23,5	22	20,5	18	15,5
E8P95/2F+MAC612A	9,2	12,5	■	5" Gas	[m]	38	37,5	37,5	37	36	35	33	31	28,5	25,5	21,5	17,5	13	-	-
E8P95/2DF+MAC615A	11	15	■	5" Gas	[m]	44,5	-	-	-	42	41	39,5	37,5	35	32,5	29	25	20	-	-
E8P95/2D+MAC617A	13	17,5	■	5" Gas	[m]	51	-	-	-	47,5	47	45,5	44	42	39	35,5	32	27,5	22,5	17
E8P95/2C+MAC620A	15	20	■	5" Gas	[m]	55	-	-	52	52	51	49,5	47,5	45,5	43,5	40,5	37,5	34	30	25
E8P95/2A+MAC625A	18,5	25	■	5" Gas	[m]	60	-	-	-	-	54	53	52	51	48,5	46,5	43,5	40	36	31,5
E8P95/3DJ+MAC625A	18,5	25	■	5" Gas	[m]	72	-	-	-	-	67	65	62	59	55	49,5	44,5	38	30,5	22,5
E8P95/3C+MAC630A	22	30	■	5" Gas	[m]	82	-	-	78	77	76	74	71	68	65	61	56	50	43,5	36,5
E8P95/3A+MAC635A	26	35	■	5" Gas	[m]	90	-	-	-	-	82	81	79	76	73	70	65	61	55	47,5
E8P95/4D+MAC635A	26	35	■	5" Gas	[m]	101	-	-	-	96	94	91	88	83	78	71	64	56	46	35,5
E8P95/4C+MAC640A	30	40	○	5" Gas	[m]	109	-	-	104	103	101	98	95	91	87	81	75	67	59	49
E8P95/4A+MAC650B	37	50	○	5" Gas	[m]	120	-	-	-	-	110	108	105	102	98	94	88	81	73	63
E8P95/4C+MAC840	30	40	■	5" Gas	[m]	110	-	-	-	-	102	99	96	93	88	82	76	68	60	50
E8P95/4A+MAC850	37	50	■	5" Gas	[m]	120	-	-	-	-	111	109	107	104	100	95	89	83	74	65
E8P95/5KC+MAC650B	37	50	○	5" Gas	[m]	134	-	-	129	127	125	122	118	113	107	99	91	81	70	57
E8P95/5A+MAC660B	45	60	○	5" Gas	[m]	149	-	-	-	-	137	134	131	127	121	115	107	98	88	76
E8P95/5KC+MAC850	37	50	■	5" Gas	[m]	135	-	-	-	-	126	123	119	114	108	101	93	84	72	59
E8P95/5A+MAC860	45	60	■	5" Gas	[m]	150	-	-	-	-	138	136	133	130	125	119	112	103	93	81
E8P95/6QC+MAC660B	45	60	○	5" Gas	[m]	161	-	-	154	152	150	146	141	134	127	117	107	96	83	66
E8P95/6QC+MAC860	45	60	■	5" Gas	[m]	163	-	-	-	-	150	147	143	138	131	122	112	101	87	72
E8P95/7ZC+MAC870	51	70	■	5" Gas	[m]	186	-	-	-	-	174	170	164	157	148	138	126	113	97	78
E8P95/7Z+MAC880	59	80	■	5" Gas	[m]	203	-	-	-	-	188	184	180	174	167	158	147	135	121	105
E8P95/8Z+MAC890	66	90	■	5" Gas	[m]	233	-	-	-	-	214	211	206	199	191	181	169	155	138	119
E8P95/10XC+MAC8100	75	100	○	5" Gas	[m]	272	-	-	-	-	254	247	239	230	218	205	189	170	146	122
E8P95/10A+MAC8125	92	125	○	5" Gas	[m]	300	-	-	-	-	276	272	266	259	249	237	222	205	184	161
E8P95/12C+MAC8125	92	125	○	5" Gas	[m]	329	-	-	-	-	308	301	292	280	266	249	229	207	183	155
NPSH					[m]	-	-	-	1,8	1,8	1,8	2,1	2,5	2,9	3,5	4	4,8	5,8	6,5	7,6

■ Sin válvula de retención

□ Opcional

○ Contactar la sede central o la red comercial

Para las características de los motores ver página "Características motores"

Dispositivo de control de temperatura de motores eléctricos sumergidos 6" + 14": ver página "Accessories"

■ Ohne Rückschlagventilklappe

□ Auf Wunsch

○ Caprari oder das Vertriebsnetz befragen

Für die Motordaten bitte auf Seite "Merkmale der Motoren" nachschlagen.

Temperaturüberwachungsgerät für elektrische Tauchmotoren 6" + 14": siehe Seite "Zubehörteile"

■ Senza clapet valvola di ritegno

□ Su richiesta

○ Interpellare la sede o la rete di vendita

Per caratteristiche motori vedere pagina "caratteristiche motori"

Apparecchiatura di controllo temperatura motori elettrici sommersi 6" + 14": vedere pagina accessori

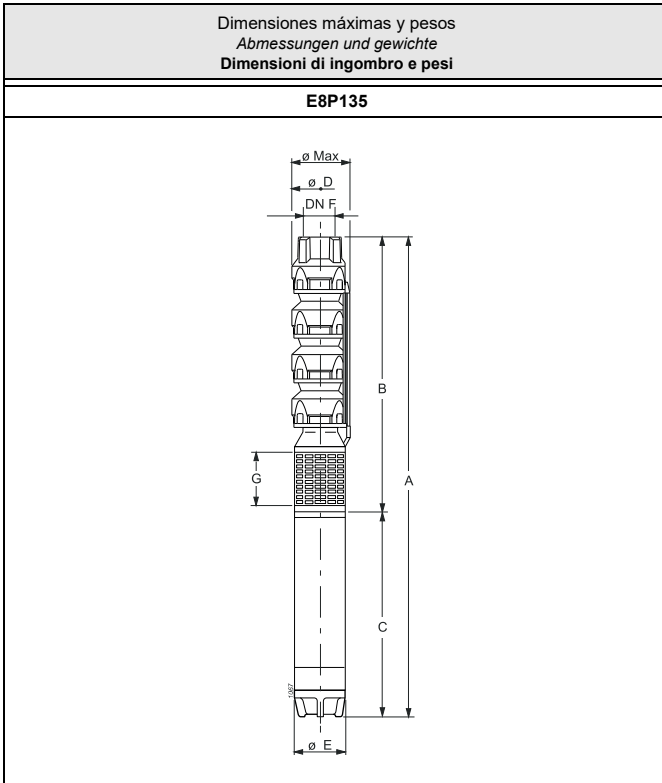

Tipo Typ Tipo	Ø max [mm]	Peso Gewicht Peso [kg]	A	B	C	D	E	G	F
			[mm]						
E8P135/1F+MAC67A	203	75,5	1180	565	615	192	143	165,5	G5"
E8P135/1D+MAC610A	203	80,5	1235	565	670	192	143	165,5	G5"
E8P135/1B+MAC612A	203	83,5	1265	565	700	192	143	165,5	G5"
E8P135/2G+MAC612A	203	94,5	1405	705	700	192	143	165,5	G5"
E8P135/2F+MAC615A	203	99	1420	705	715	192	143	165,5	G5"
E8P135/2E+MAC617A	203	103	1455	705	750	192	143	165,5	G5"
E8P135/2D+MAC620A	203	107	1495	705	790	192	143	165,5	G5"
E8P135/2B+MAC625A	203	111	1535	705	830	192	143	165,5	G5"
E8P135/3E+MAC625A	203	122	1675	845	830	192	143	165,5	G5"
E8P135/3D+MAC630A	203	132,5	1765	845	920	192	143	165,5	G5"
E8P135/3B+MAC635A	203	147,5	1900	845	1055	192	143	165,5	G5"
E8P135/4D+MAC640A	203	171	2150	985	1165	192	143	165,5	G5"
E8P135/4C+MAC650B	203	188	2267	985	1282	192	143	165,5	G5"
E8P135/4D+MAC840	203	215	2070,5	1010,5	1060	192	191	193,5	G5"
E8P135/4C+MAC850	203	227	2125,5	1010,5	1115	192	191	193,5	G5"
E8P135/5D+MAC650B	203	199	2407	1125	1282	192	143	165,5	G5"
E8P135/5B+MAC660B	203	206,5	2447	1125	1322	192	143	165,5	G5"
E8P135/5D+MAC850	203	238	2265,5	1150,5	1115	192	191	193,5	G5"
E8P135/5B+MAC860	203	255	2345,5	1150,5	1195	192	191	193,5	G5"
E8P135/6C+MAC870	203	286	2580,5	1290,5	1290	192	191	193,5	G5"
E8P135/7C+MAC880	203	315	2825,5	1430,5	1395	192	191	193,5	G5"
E8P135/7A+MAC890	203	324	2860,5	1430,5	1430	192	191	193,5	G5"
E8P135/8C+MAC890	203	335	3000,5	1570,5	1430	192	191	193,5	G5"
E8P135/8A+MAC8100	203	351	3070,5	1570,5	1500	192	191	193,5	G5"
E8P135/9C+MAC8100	203	362	3210,5	1710,5	1500	192	191	193,5	G5"
E8P135/10C+MAC8125	203	403	3535,5	1850,5	1685	192	191	193,5	G5"
E8P135/11C+MAC8125	203	414	3675,5	1990,5	1685	192	191	193,5	G5"

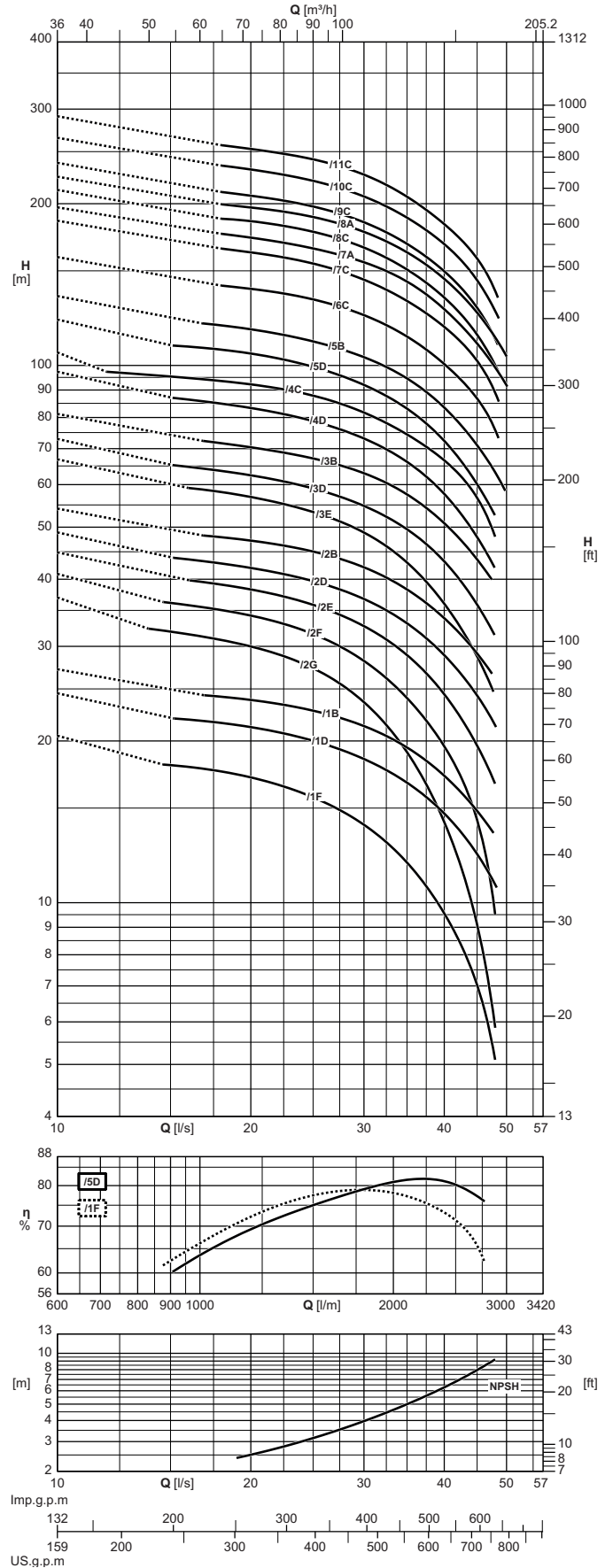

Las características hidráulicas de funcionamiento están garantizadas según la norma UNI/ISO 9906 Grado 3B.  
Disponibile con rosca NPT.

Die hydraulischen Betriebseigenschaften sie werden nach der Norm UNI/ISO 9906 Grad 3B garantiert.  
Erhältlich mit NPT-Gewinde.

Le caratteristiche di funzionamento vengono garantite secondo la norma: UNI/ISO 9906 Grado 3B.  
Disponibile con filettatura NPT.

Electrobomba tipo Elektropumpe typ Elettropompa tipo	Potencia motor Motor-leistung Potenza motore		Instalación horizontal Horizontale installation Installazione orizzontale	Válvula de retención Rückschlagventil/ Valvola di ritegno Ø	Caudal Fördermenge Portata																
					[l/s]	0	15	17,5	20	22,5	25	27,5	30	32,5	35	37,5	40	42,5	45	47,5	50
	[l/min]	0			900	1050	1200	1350	1500	1650	1800	1950	2100	2250	2400	2550	2700	2850	3000		
	[m³/h]	0			54	63	72	81	90	99	108	117	126	135	144	153	162	171	180		
[kW]	[HP]	Altura de carga Förderhöhe Prevalenza																			
E8P135/1F+MAC67A	5,5	7,5	■	5 <sup>mm</sup> Gas	[m]	20,5	18	17,5	17	16,5	15,5	15	14	13	12	11	9,6	8,3	7	5,4	-
E8P135/1D+MAC610A	7,5	10	■	5 <sup>mm</sup> Gas	[m]	24,5	-	21,5	21	20,5	20	19,5	18,5	17,5	16,5	15,5	14,5	13,5	12,5	11	-
E8P135/1B+MAC612A	9,2	12,5	■	5 <sup>mm</sup> Gas	[m]	27	-	24	24	23,5	23	22	21,5	20,5	19,5	18,5	17	16	15	13,5	-
E8P135/2G+MAC612A	9,2	12,5	■	5 <sup>mm</sup> Gas	[m]	37	32	31	30	28,5	27,5	25,5	23,5	21,5	19	16,5	14	11,5	9,1	6,4	-
E8P135/2F+MAC615A	11	15	■	5 <sup>mm</sup> Gas	[m]	41	36	35	34	33	31,5	30	28	26	24	22	19,5	17	14	10,5	-
E8P135/2E+MAC617A	13	17,5	■	5 <sup>mm</sup> Gas	[m]	45	-	39,5	38,5	37	36	34,5	32,5	31	29	26,5	24,5	22	19,5	17	-
E8P135/2D+MAC620A	15	20	■	5 <sup>mm</sup> Gas	[m]	49	-	43	42	41	39,5	38,5	37	35	33	31	29	26,5	24,5	22	-
E8P135/2B+MAC625A	18,5	25	■	5 <sup>mm</sup> Gas	[m]	54	-	48	47	46	45	43,5	42	40,5	38,5	36	34	31,5	29	26,5	-
E8P135/3E+MAC625A	18,5	25	■	5 <sup>mm</sup> Gas	[m]	67	-	58	57	55	53	51	49	46	43	39,5	36	32,5	28,5	25	-
E8P135/3D+MAC630A	22	30	■	5 <sup>mm</sup> Gas	[m]	73	-	64	62	61	59	57	55	52	49,5	46,5	43	39,5	36	32	-
E8P135/3B+MAC635A	26	35	■	5 <sup>mm</sup> Gas	[m]	81	-	72	70	69	67	65	63	60	58	54	51	47	43,5	-	-
E8P135/4D+MAC640A	30	40	○	5 <sup>mm</sup> Gas	[m]	97	-	85	83	81	79	76	73	70	66	62	58	53	48	43	-
E8P135/4C+MAC650B	37	50	○	5 <sup>mm</sup> Gas	[m]	106	95	94	92	90	88	85	82	78	74	70	66	62	57	49,5	-
E8P135/4D+MAC840	30	40	■	5 <sup>mm</sup> Gas	[m]	98	-	-	84	82	80	77	74	70	67	63	59	54	49	44	-
E8P135/4C+MAC850	37	50	■	5 <sup>mm</sup> Gas	[m]	106	-	-	93	91	89	86	83	79	76	72	67	63	58	52	-
E8P135/5D+MAC650B	37	50	○	5 <sup>mm</sup> Gas	[m]	122	-	107	105	102	99	96	92	88	83	78	72	66	60	54	-
E8P135/5B+MAC660B	45	60	○	5 <sup>mm</sup> Gas	[m]	134	-	119	117	114	111	107	103	99	94	89	83	77	71	64	-
E8P135/5D+MAC850	37	50	■	5 <sup>mm</sup> Gas	[m]	122	-	-	106	103	100	96	93	88	84	79	74	68	62	55	-
E8P135/5B+MAC860	45	60	■	5 <sup>mm</sup> Gas	[m]	136	-	121	119	116	114	111	107	103	98	92	86	80	74	68	-
E8P135/6C+MAC870	51	70	■	5 <sup>mm</sup> Gas	[m]	159	-	-	139	136	132	129	124	119	113	107	100	94	87	78	-
E8P135/7C+MAC880	59	80	■	5 <sup>mm</sup> Gas	[m]	186	-	-	162	159	155	150	144	138	132	125	118	110	102	91	-
E8P135/7A+MAC890	66	90	■	5 <sup>mm</sup> Gas	[m]	197	-	-	173	169	165	160	155	150	143	135	127	119	110	101	92
E8P135/8C+MAC890	66	90	○	5 <sup>mm</sup> Gas	[m]	212	-	-	185	182	177	172	166	159	151	142	134	124	114	102	-
E8P135/8A+MAC8100	75	100	○	5 <sup>mm</sup> Gas	[m]	224	-	-	197	193	189	183	177	170	162	154	145	135	125	115	104
E8P135/9C+MAC8100	75	100	○	5 <sup>mm</sup> Gas	[m]	238	-	-	207	202	197	191	184	177	168	159	150	139	128	115	-
E8P135/10C+MAC8125	92	125	○	5 <sup>mm</sup> Gas	[m]	265	-	-	231	226	221	214	206	198	188	179	168	157	144	129	-
E8P135/11C+MAC8125	92	125	○	5 <sup>mm</sup> Gas	[m]	291	-	-	253	248	242	235	226	216	206	195	183	171	158	141	-
NPSH					[m]	-	-	-	2,4	2,8	3,1	3,6	4	4,4	4,9	5,6	6,3	7	7,9	9	10

■ Sin válvula de retención

□ Opcional

○ Contactar la sede central o la red comercial

Para las características de los motores ver página "Características motores"

Dispositivo de control de temperatura de motores eléctricos sumergidos 6" + 14": ver página "Accessories"

■ Ohne Rückschlagventilklappe

□ Auf Wunsch

○ Caprari oder das Vertriebsnetz befragen

Für die Motordaten bitte auf Seite "Merkmale der Motoren" nachschlagen.

Temperaturüberwachungsgerät für elektrische Tauchmotoren 6" + 14": siehe Seite "Zubehörteile"

■ Senza clapet valvola di ritegno

□ Su richiesta

○ Interpellare la sede o la rete di vendita

Per caratteristiche motori vedere pagina "caratteristiche motori"

Apparecchiatura di controllo temperatura motori elettrici sommersi 6" + 14": vedere pagina accessori

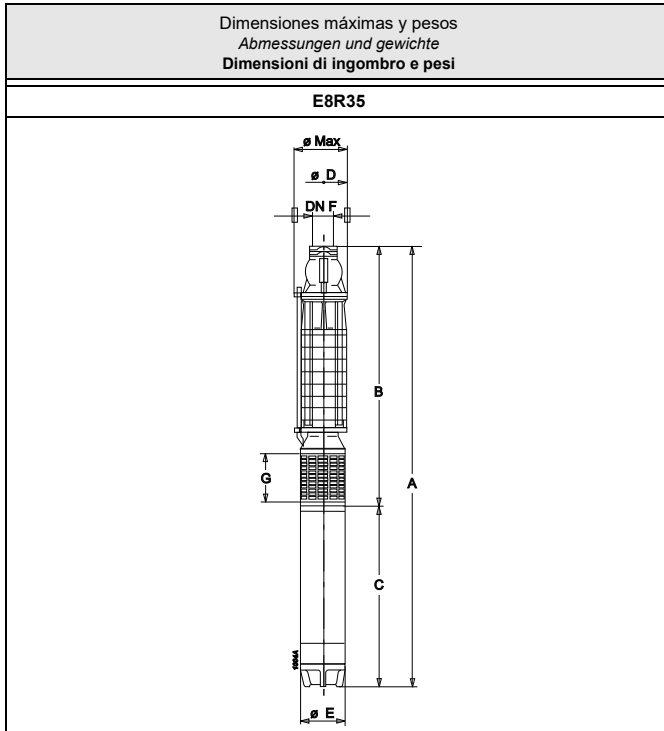

Tipo Typ Tipo	Ø max	Peso Gewicht Peso	A	B	C	D	E	G	F
	[mm]	[kg]							
E8R35/11A+MAC630A	196	153,5	2118	1198	920	188	143	210	G3
E8R35U/12A+MAC630A	196	167	2176	1256	920	188	143	210	G3
E8R35/13A+MAC635A	196	177,3	2369	1314	1055	188	143	210	G3
E8R35U/14A+MAC635A	196	192,3	2427	1372	1055	188	143	210	G3
E8R35/15A+MAC640A	196	198,9	2775	1610	1165	188	143	198	G3
E8R35/15A+MAC840	196*	240	2695,5	1635,5	1060	188	191	210	G3
E8R35U/16A+MAC640A	196	215,4	2845	1680	1165	188	143	198	G3
E8R35U/16A+MAC840	196*	251,3	2765,5	1705,5	1060	188	191	210	G3
E8R35/17A+MAC650B	196	225	2828	1546	1282	188	143	210	G3
E8R35/17A+MAC850	197.5*	261	2686,5	1571,5	1115	188	191	210	G3
E8RB35U/18A+MAC650B	196	249	2988	1706	1282	188	143	210	G3
E8RB35U/18A+MAC850	197.5*	285	2846,5	1731,5	1115	188	191	210	G3
E8R35/19A+MAC650B	196	234	2944	1662	1282	188	143	210	G3
E8R35/19A+MAC850	197.5*	270	2802,5	1687,5	1115	188	191	210	G3
E8RB35U/20A+MAC650B	196	259,5	3104	1822	1282	188	143	210	G3
E8RB35U/20A+MAC850	197.5*	295,5	2962,5	1847,5	1115	188	191	210	G3
E8R35/23A+MAC660B	196	256,3	3216	1894	1322	188	143	210	G3
E8R35/23A+MAC860	197.5*	305	3114,5	1919,5	1195	188	191	210	G3
E8RB35U/24A+MAC660B	196	284,8	3376	2054	1322	188	143	210	G3
E8RB35U/24A+MAC860	197.5*	333,5	3274,5	2079,5	1195	188	191	210	G3
E8RB35/27A+MAC870	197.5*	349	3543,5	2253,5	1290	188	191	210	G3
E8RB35U/27A+MAC870	197.5*	369,3	3543,5	2253,5	1290	188	191	210	G3
E8RB35/31A+MAC880	197.5*	385	3880,5	2485,5	1395	188	191	210	G3
E8RB35U/31A+MAC880	197.5*	408,3	3880,5	2485,5	1395	188	191	210	G3
E8RB35/35A+MAC890	197.5*	412	4147,5	2717,5	1430	188	191	210	G3

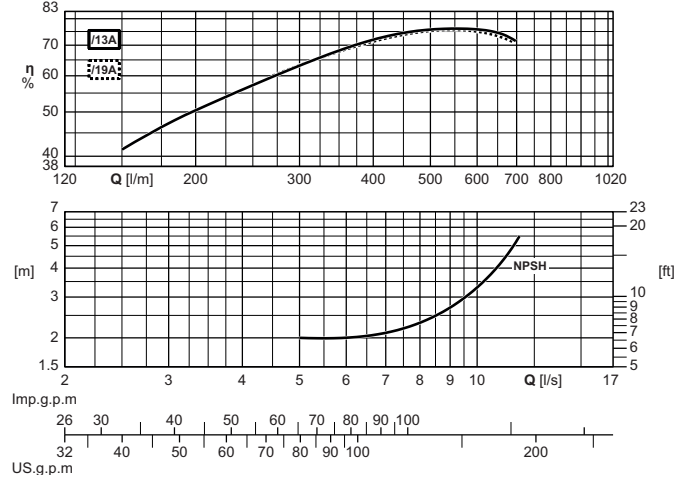
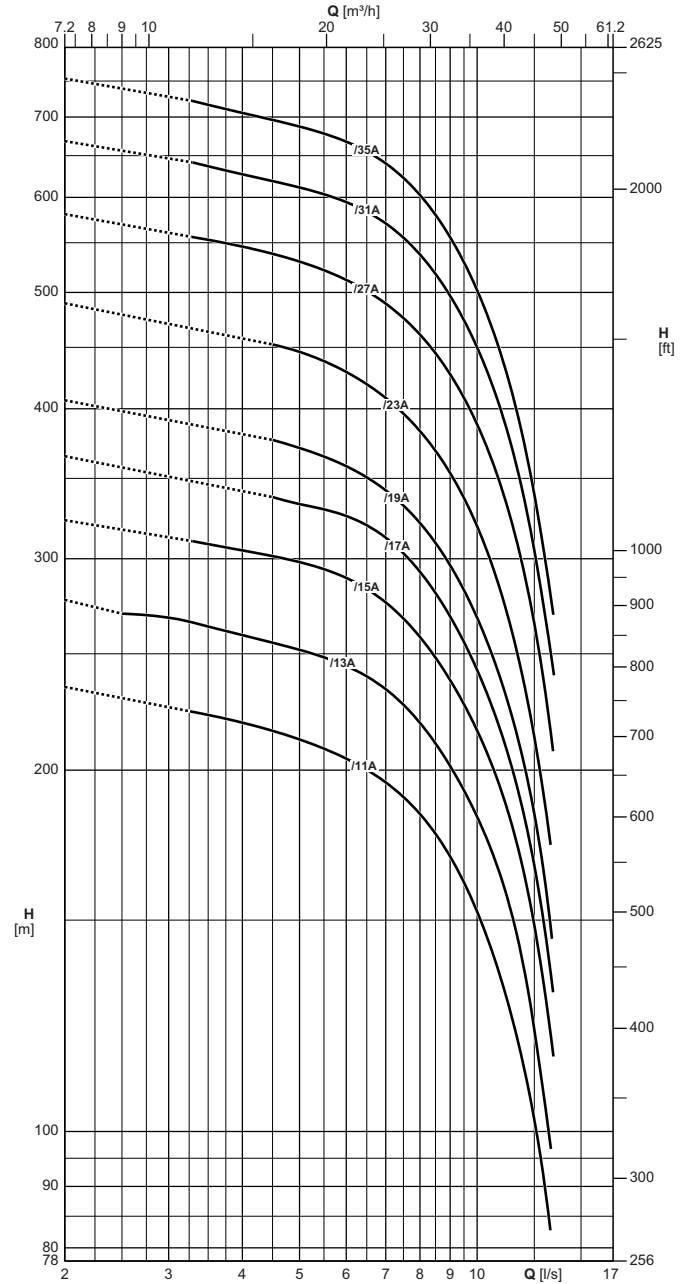

(\*) Ø max para arranque directo 400 V / controlar el Ø max para tensiones diferentes

Las características hidráulicas de funcionamiento están garantizadas según la norma UNI/ISO 9906 Grado 3B.

Disponibile con rosca NPT.

(\*) Ø max für direktes Starten 400 V / max Ø für verschiedenen Spannungen prüfen

Die hydraulischen Betriebseigenschaften sind garantiert nach der Norm UNI/ISO 9906 Grad 3B garantiert.

Erhältlich mit NPT-Gewinde.

(\*) Ø max per avviamento diretto 400 V / verificare Ø max per tensioni diverse

Le caratteristiche di funzionamento vengono garantite secondo la norma: UNI/ISO 9906 Grado 3B.

Disponibile con filettatura NPT.

Electrobomba tipo <i>Elektropumpe typ</i> Elettropompa tipo	Potencia motor <i>Motor-leistung</i> Potenza motore		Instalación horizontal <i>Horizontale installation</i> Installazione orizzontale Válvula de retención <i>Rückschlagventil</i> Valvola di ritegno Ø	Caudal <i>Fördermenge</i> Portata													
				[l/s]	0	3	4	5	6	7	8	9	10	11	12	13	
	[l/min]	0		180	240	300	360	420	480	540	600	660	720	780			
	[m³/h]	0		10,8	14,4	18	21,6	25,2	28,8	32,4	36	39,6	43,2	46,8			
[kW]	[HP]	Altura de carga <i>Förderhöhe</i> Prevalenza															
[m]	234	-	219	212	204	196	183	169	152	134	113	90					
E8R35/11A+MAC630A	22	30	■	3" Gas	[m]	234	-	219	212	204	196	183	169	152	134	113	90
E8R35U/12A+MAC630A	22	30	■	3" Gas	[m]	256	-	238	228	218	206	192	174	154	134	-	-
E8R35/13A+MAC635A	26	35	■	3" Gas	[m]	277	268	259	252	244	234	219	201	182	163	136	106
E8R35U/14A+MAC635A	26	35	■	3" Gas	[m]	301	-	280	271	259	246	228	209	185	161	132	-
E8R35/15A+MAC640A	30	40	○	3" Gas	[m]	323	-	305	298	289	275	258	237	216	192	165	131
E8R35/15A+MAC840	30	40	■	3" Gas	[m]	323	-	305	298	289	275	258	237	216	192	165	131
E8R35U/16A+MAC640A	30	40	○	3" Gas	[m]	342	-	-	306	294	276	257	234	209	179	-	-
E8R35U/16A+MAC840	30	40	■	3" Gas	[m]	342	-	319	309	296	279	260	235	210	180	149	-
E8R35/17A+MAC650B	37	50	○	3" Gas	[m]	365	-	-	333	325	313	293	268	243	214	182	149
E8R35/17A+MAC850	37	50	■	3" Gas	[m]	368	-	349	340	329	315	298	275	251	221	189	153
E8RB35U/18A+MAC650B	37	50	○	3" Gas	[m]	386	-	360	348	333	317	293	268	238	206	169	-
E8RB35U/18A+MAC850	37	50	■	3" Gas	[m]	389	-	365	351	336	318	298	272	245	211	176	-
E8R35/19A+MAC650B	37	50	○	3" Gas	[m]	407	-	-	371	358	341	321	296	267	238	203	162
E8R35/19A+MAC850	37	50	■	3" Gas	[m]	410	-	387	378	366	350	328	304	275	244	209	170
E8RB35U/20A+MAC650B	37	50	○	3" Gas	[m]	427	-	398	382	363	342	320	293	264	227	-	-
E8RB35U/20A+MAC850	37	50	■	3" Gas	[m]	430	-	402	389	372	354	330	303	271	235	189	-
E8R35/23A+MAC660B	45	60	○	3" Gas	[m]	490	-	-	447	429	408	382	353	320	280	235	190
E8R35/23A+MAC860	45	60	■	3" Gas	[m]	496	-	469	456	442	423	397	368	333	295	252	206
E8RB35U/24A+MAC660B	45	60	○	3" Gas	[m]	510	-	474	453	432	406	376	347	310	265	-	-
E8RB35U/24A+MAC860	45	60	■	3" Gas	[m]	516	-	482	466	446	424	393	361	320	279	227	-
E8RB35/27A+MAC870	51	70	■	3" Gas	[m]	581	-	546	530	513	489	461	428	387	344	291	235
E8RB35U/27A+MAC870	51	70	■	3" Gas	[m]	581	-	544	523	503	477	441	402	361	318	255	-
E8RB35/31A+MAC880	59	80	○	3" Gas	[m]	668	-	627	611	595	572	537	497	449	397	338	274
E8RB35U/31A+MAC880	59	80	○	3" Gas	[m]	669	-	625	605	581	551	512	468	421	362	300	-
E8RB35/35A+MAC890	66	90	○	3" Gas	[m]	754	-	706	687	668	639	602	556	503	442	378	301
NPSH					[m]	-	-	1,9	2	2	2,2	2,5	2,7	3,3	4,3	5	-

■ Sin válvula de retención

○ Opcional

○ Contactar la sede central o la red comercial

Para las características de los motores ver página "Características motores"

Dispositivo de control de temperatura de motores eléctricos sumergidos 6" + 14": ver página "Accessories"

Con rodetes metálicos, las características son diferentes

■ Ohne Rückschlagventilklappe

○ Auf Wunsch

○ Caprari oder das Vertriebsnetz befragen

Für die Motordaten bitte auf Seite "Merkmale der Motoren" nachschlagen.

Temperaturüberwachungsgerät für elektrische Tauchmotoren 6" + 14": siehe Seite "Zubehörteile"

Mit metallenen Laufrädern, die Betriebsdaten sind verschieden

■ Senza clapet valvola di ritegno

○ Su richiesta

○ Interpellare la sede o la rete di vendita

Per caratteristiche motori vedere pagina "caratteristiche motori"

Apparecchiatura di controllo temperatura motori elettrici sommersi 6" + 14": vedere pagina accessori

Nella versione con giranti metalliche le prestazioni sono diverse.

Características de funcionamiento  
Betriebsmerkmale  
Caratteristiche di funzionamento

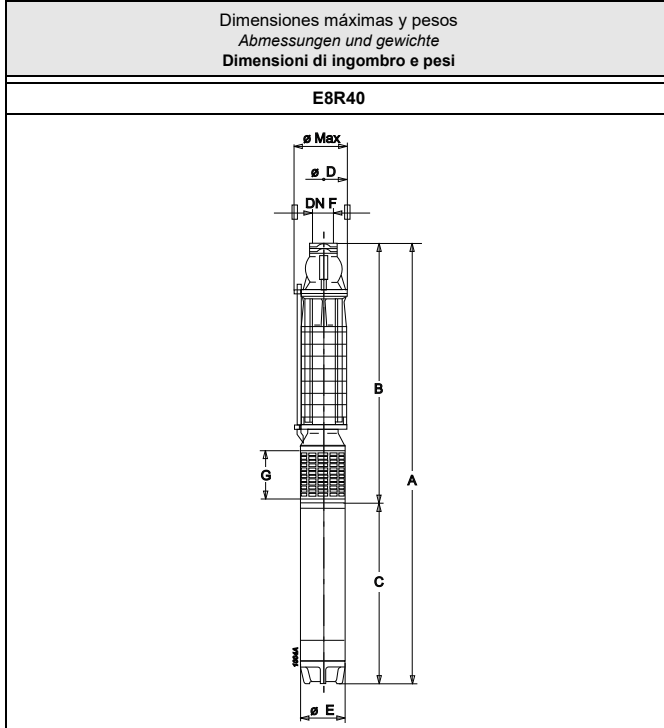

Tipo Typ Tipo	Ø max [mm]	Peso Gewicht Peso [kg]	A	B	C	D	E	G	F
E8R40/6A+MAC630A	196	131	1900	980	920	188	143	198	G3
E8R40U/7A+MAC630A	196	142,5	1970	1050	920	188	143	198	G3
E8R40/7A+MAC635A	196	150,3	2105	1050	1055	188	143	198	G3
E8R40U/8A+MAC635A	196	162,8	2175	1120	1055	188	143	198	G3
E8R40/8A+MAC635A	196	154,8	2175	1120	1055	188	143	198	G3
E8R40U/9A+MAC640A	196	180,9	2355	1190	1165	188	143	198	G3
E8R40/9A+MAC640A	196	171,9	2355	1190	1165	188	143	198	G3
E8R40/9A+MAC840	196*	213	2275,5	1215,5	1060	188	191	210	G3
E8R40U/9A+MAC840	196*	222	2275,5	1215,5	1060	188	191	210	G3
E8R40/11A+MAC650B	196	200,5	2612	1330	1282	188	143	198	G3
E8R40U/11A+MAC650B	196	209	2612	1330	1282	188	143	198	G3
E8R40/11A+MAC850	196*	234	2470,5	1355,5	1115	188	191	210	G3
E8R40U/11A+MAC850	196*	245	2470,5	1355,5	1115	188	191	210	G3
E8R40/13A+MAC660B	196	209,3	2792	1470	1322	188	143	198	G3
E8R40U/13A+MAC660B	196	224,3	2792	1470	1322	188	143	198	G3
E8R40/13A+MAC860	196*	260	2690,5	1495,5	1195	188	191	210	G3
E8R40U/13A+MAC860	196*	273	2690,5	1495,5	1195	188	191	210	G3
E8R40U/14A+MAC660B	196	229,8	2862	1540	1322	188	143	198	G3
E8R40U/14A+MAC860	196*	278,5	2760,5	1565,5	1195	188	191	210	G3
E8R40/15A+MAC870	196*	289	2925,5	1635,5	1290	188	191	210	G3
E8RB40U/16A+MAC870	196*	315,5	3097,5	1807,5	1290	188	191	210	G3
E8R40/17A+MAC880	196*	316	3170,5	1775,5	1395	188	191	210	G3
E8RB40U/18A+MAC880	196*	344,5	3342,5	1947,5	1395	188	191	210	G3
E8R40/19A+MAC890	196*	334	3345,5	1915,5	1430	188	191	210	G3
E8RB40U/21A+MAC890	196*	370	3587,5	2157,5	1430	188	191	210	G3
E8RB40/21A+MAC8100	196*	365	3657,5	2157,5	1500	188	191	210	G3
E8RB40/23A+MAC8100	196*	374	3797,5	2297,5	1500	188	191	210	G3
E8RB40U/23A+MAC8100	196*	397	3797,5	2297,5	1500	188	191	210	G3
E8RB40/25A+MAC8125	196*	413	4122,5	2437,5	1685	188	191	210	G3
E8RB40/28A+MAC8125	196*	426,5	4332,5	2647,5	1685	188	191	210	G3
E8RB40/30A+MAC8150	196*	483,5	4547,5	2787,5	1760	188	191	210	G3

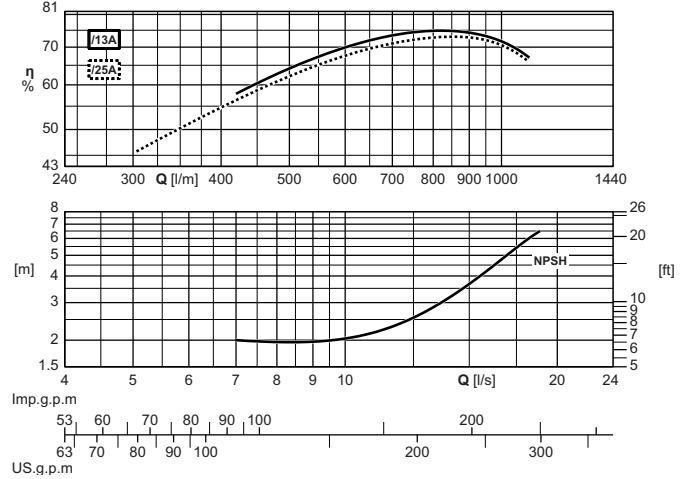
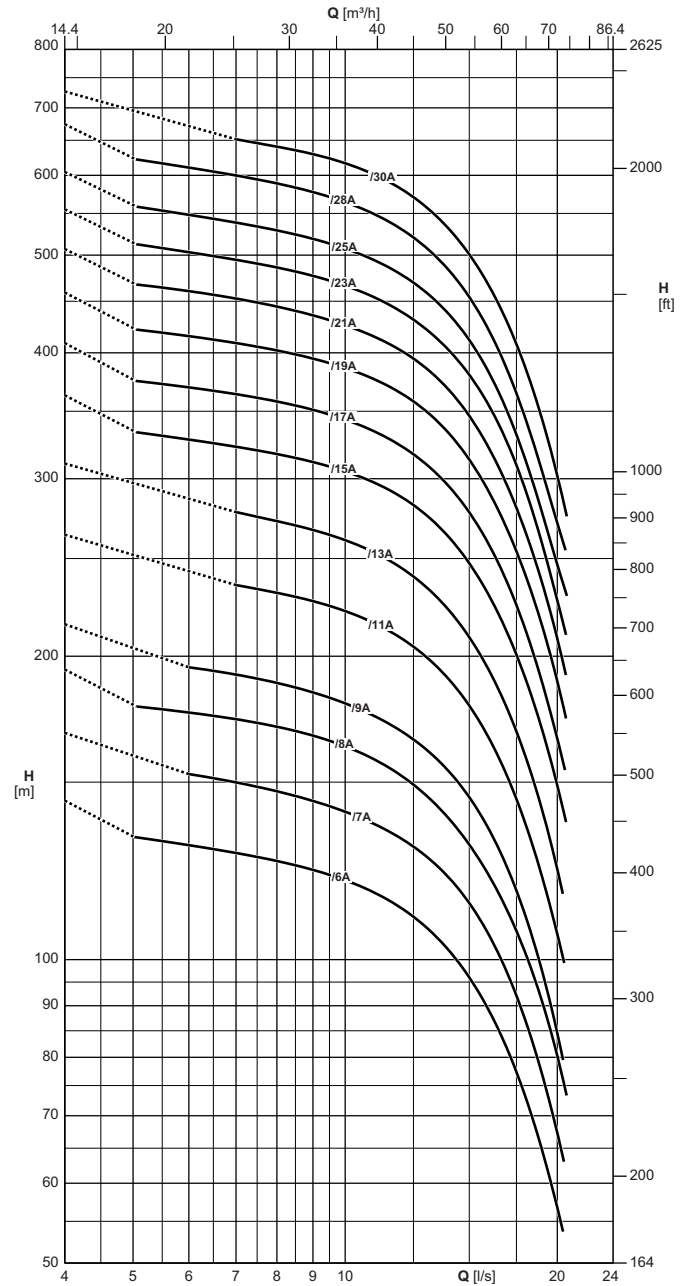

(\*) Ø max para arranque directo 400 V / controlar el Ø max para tensiones diferentes

Las características hidráulicas de funcionamiento están garantizadas según la norma UNI/ISO 9906 Grado 3B.

Disponibile con rosca NPT.

(\*) Ø max für direktes Starten 400 V / max Ø für verschiedenen Spannungen prüfen

Die hydraulischen Betriebsseigenschaften sind garantiert nach der Norm UNI/ISO 9906 Grad 3B garantiert.

Erhältlich mit NPT-Gewinde.

(\*) Ø max per avviamento diretto 400 V / verificare Ø max per tensioni diverse

Le caratteristiche di funzionamento vengono garantite secondo la norma: UNI/ISO 9906 Grado 3B.

Disponibile con filettatura NPT.

Características de funcionamiento  
*Betriebsmerkmale*  
 Caratteristiche di funzionamento

Electrobomba tipo Elektropumpe typ Elettropompa tipo	Potencia motor Motor-leistung Potenza motore		Instalación horizontal Horizontale installation Installazione orizzontale	Válvula de retención Rückschlagventil/ Valvola di ritegno Ø	Caudal Fördermenge Portata																	
					Altura de carga Förderhöhe Prevalenza																	
	[kW]	[HP]			[l/s]	0	5	6	7	8	9	10	11	12	13	14	15	16	17	18	19	20
					[l/min]	0	300	360	420	480	540	600	660	720	780	840	900	960	1020	1080	1140	1200
		[m³/h]	0	18	21,6	25,2	28,8	32,4	36	39,6	43,2	46,8	50,4	54	57,6	61,2	64,8	68,4	72			
E8R40/6A+MAC630A	22	30	■	3" Gas	[m]	144	132	130	127	125	123	120	116	112	108	102	96	89	81	74	65	57
E8R40U/7A+MAC630A	22	30	■	3" Gas	[m]	161	-	148	147	145	142	138	134	129	123	116	108	99	88	75	60	-
E8R40/7A+MAC635A	26	35	■	3" Gas	[m]	168	-	153	150	147	143	140	136	132	126	121	114	106	96	87	77	67
E8R40U/8A+MAC635A	26	35	■	3" Gas	[m]	184	-	169	167	165	161	157	152	146	139	132	122	112	99	84	67	-
E8R40/8A+MAC635A	26	35	■	3" Gas	[m]	194	-	176	173	170	167	163	158	152	145	138	130	121	111	102	91	80
E8R40U/9A+MAC640A	30	40	○	3" Gas	[m]	205	-	-	186	184	180	175	169	163	155	146	135	123	109	92	72	-
E8R40/9A+MAC640A	30	40	○	3" Gas	[m]	215	-	195	192	188	184	179	174	169	162	154	145	134	123	111	98	84
E8R40/9A+MAC840	30	40	■	3" Gas	[m]	217	-	198	194	191	186	182	177	172	165	157	147	136	125	113	101	88
E8R40U/9A+MAC840	30	40	■	3" Gas	[m]	205	189	189	187	184	180	175	169	163	155	146	135	124	109	92	72	-
E8R40/11A+MAC650B	37	50	○	3" Gas	[m]	264	-	-	235	231	227	221	216	209	200	190	179	166	151	136	120	107
E8R40U/11A+MAC650B	37	50	○	3" Gas	[m]	251	-	-	227	225	220	214	207	199	190	178	166	151	134	114	92	-
E8R40/11A+MAC850	37	50	■	3" Gas	[m]	267	246	241	237	233	229	224	218	211	203	193	181	168	154	140	125	110
E8R40U/11A+MAC850	37	50	■	3" Gas	[m]	253	-	233	231	228	223	217	211	203	194	184	171	157	139	119	92	-
E8R40/13A+MAC660B	45	60	○	3" Gas	[m]	311	-	-	278	272	267	261	253	244	234	222	208	193	176	160	142	123
E8R40U/13A+MAC660B	45	60	○	3" Gas	[m]	296	-	-	268	264	258	251	242	233	222	208	194	176	155	131	104	-
E8R40/13A+MAC860	45	60	■	3" Gas	[m]	315	-	286	281	276	271	265	258	250	240	229	216	201	184	168	148	129
E8R40U/13A+MAC860	45	60	■	3" Gas	[m]	299	-	276	274	270	264	257	249	240	229	217	202	186	164	139	105	-
E8R40U/14A+MAC660B	45	60	○	3" Gas	[m]	318	-	-	288	283	276	268	259	249	236	222	206	187	165	139	110	-
E8R40/14A+MAC860	45	60	■	3" Gas	[m]	322	-	297	294	289	283	275	266	257	245	232	216	198	175	149	115	-
E8R40/15A+MAC870	51	70	■	3" Gas	[m]	363	-	328	323	317	311	305	297	288	276	262	248	230	210	190	169	149
E8RB40U/16A+MAC870	51	70	■	3" Gas	[m]	368	-	337	334	330	323	316	306	295	281	266	246	225	199	169	135	-
E8R40/17A+MAC880	59	80	■	3" Gas	[m]	409	375	370	364	358	351	343	334	324	311	295	277	257	236	214	189	166
E8RB40U/18A+MAC880	59	80	■	3" Gas	[m]	415	-	382	378	373	366	357	346	333	318	301	279	256	227	194	155	-
E8R40/19A+MAC890	66	90	○	3" Gas	[m]	459	-	416	409	402	394	387	377	365	350	333	314	291	267	241	214	190
E8RB40U/21A+MAC890	66	90	○	3" Gas	[m]	482	-	443	439	432	423	413	400	386	368	348	323	296	261	222	175	-
E8RB40/21A+MAC8100	75	100	○	3" Gas	[m]	507	-	461	453	444	435	426	415	402	386	367	347	322	295	266	237	209
E8RB40/23A+MAC8100	75	100	○	3" Gas	[m]	555	-	504	495	486	476	467	454	439	422	402	381	355	325	292	258	228
E8RB40U/23A+MAC8100	75	100	○	3" Gas	[m]	528	-	486	481	474	465	453	439	423	403	382	354	325	288	245	190	-
E8RB40/25A+MAC8125	92	125	○	3" Gas	[m]	605	-	548	538	529	519	508	494	478	460	438	412	381	349	315	279	246
E8RB40/28A+MAC8125	92	125	○	3" Gas	[m]	674	622	611	600	589	577	564	550	531	509	483	454	422	385	345	306	270
E8RB40/30A+MAC8150	110	150	○	3" Gas	[m]	727	-	-	651	640	630	617	601	581	558	532	501	465	426	389	345	301
NPSH					[m]	-	-	-	2	2	2	2	2,1	2,3	2,6	3,1	3,7	4,4	5,1	6,4	6	-

■ Sin válvula de retención

□ Opcional

○ Contactar la sede central o la red comercial

Para las características de los motores ver página "Características motores"

Dispositivo de control de temperatura de motores eléctricos sumergidos 6" + 14": ver página "Accessories"

Con rodets metálicos, las características son diferentes

■ Ohne Rückschlagventilklappe

□ Auf Wunsch

○ Caprari oder das Vertriebsnetz befragen

Für die Motordaten bitte auf Seite "Merkmale der Motoren" nachschlagen.

Temperaturüberwachungserät für elektrische Tauchmotoren 6" + 14": siehe Seite "Zubehörteile"

Mit metallenen Laufrädern, die Betriebsdaten sind verschieden

■ Senza clapet valvola di ritegno

□ Su richiesta

○ Interpellare la sede o la rete di vendita

Per caratteristiche motori vedere pagina "caratteristiche motori"

Apparecchiatura di controllo temperatura motori elettrici sommersi 6" + 14": vedere pagina accessori

Nella versione con giranti metalliche le prestazioni sono diverse.

Características de funcionamiento  
*Betriebsmerkmale*  
 Caratteristiche di funzionamento

Dimensiones máximas y pesos  
*Abmessungen und gewichte*  
 Dimensioni di ingombro e pesi

### E10R30

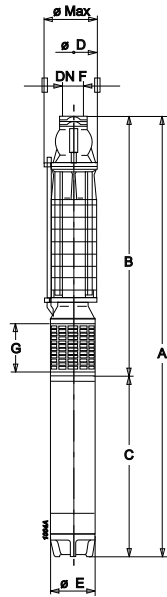

Tipo Typ Tipo	Ø max	Peso Gewicht Peso	A	B	C	D	E	G	F
	[mm]	[kg]							
E10R30/5A+MAC840	244	241	2018,5	958,5	1060	215	191	160	G4
E10R30/6A+MAC850	244	263	2145,5	1030,5	1115	215	191	160	G4
E10R30/8M+MAC860	244	299	2369,5	1174,5	1195	215	191	160	G4
E10R30/9K+MAC870	244	329	2536,5	1246,5	1290	215	191	160	G4
E10R30/10A+MAC880	244	357	2713,5	1318,5	1395	215	191	160	G4
E10R30/11A+MAC890	244	376	2820,5	1390,5	1430	215	191	160	G4
E10R30/13M+MAC8100	244	412	3034,5	1534,5	1500	215	191	160	G4
E10R30/13M+MAC10100A	251	477	2940,5	1534,5	1406	215	242	160	G4
E10R30/14A+MAC8125	244	452	3291,5	1606,5	1685	215	191	160	G4
E10R30/14A+MAC10125A	251	525	3142,5	1606,5	1536	215	242	160	G4
E10R30/15A+MAC8125	244	462	3363,5	1678,5	1685	215	191	160	G4
E10R30/15A+MAC10125A	251	535	3214,5	1678,5	1536	215	242	160	G4
E10RB30/16A+MAC8150	244	500	3598,5	1838,5	1760	215	191	160	G4
E10RB30/16A+MAC10150A	251	590	3479,5	1838,5	1641	215	242	160	G4
E10RB30/17A+MAC8150	244	510	3670,5	1910,5	1760	215	191	160	G4
E10RB30/17A+MAC10150A	251	600	3551,5	1910,5	1641	215	242	160	G4
E10RB30/18A+MAC8150	244	520	3742,5	1982,5	1760	215	191	160	G4
E10RB30/18A+MAC10150A	251	610	3623,5	1982,5	1641	215	242	160	G4
E10RB30/19A+MAC10180A	251	655	3820,5	2054,5	1766	215	242	160	G4
E10RB30/20A+MAC10180A	251	665	3892,5	2126,5	1766	215	242	160	G4

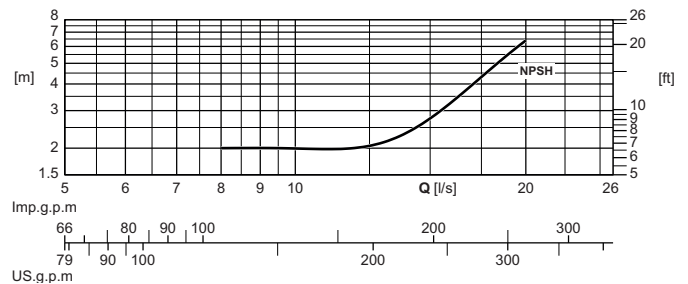
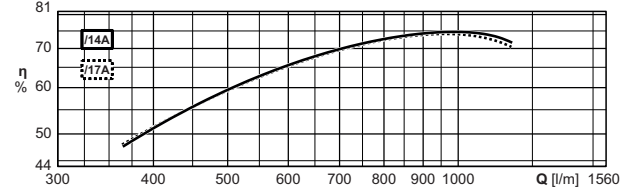
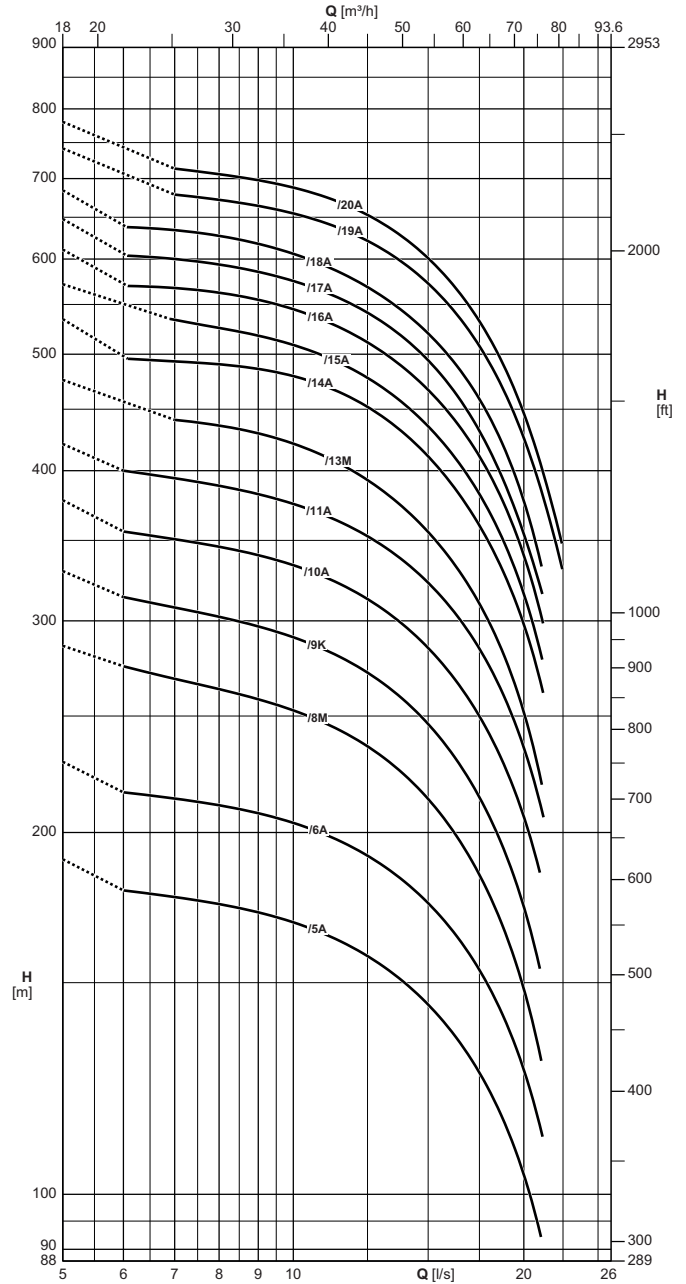

Las características hidráulicas de funcionamiento están garantizadas según la norma UNI/ISO 9906 Grado 3B.  
 Disponible con rosca NPT.

*Die hydraulischen Betriebseigenschaften* sie werden nach der Norm UNI/ISO 9906 Grad 3B garantiert.  
*Erhältlich mit NPT-Gewinde.*

Le caratteristiche di funzionamento vengono garantite secondo la norma: UNI/ISO 9906 Grado 3B.  
 Disponibile con filettatura NPT.

Electrobomba tipo Elektropumpe typ Elettropompa tipo	Potencia motor Motor-leistung Potenza motore		Instalación horizontal Horizontale installation Installazione orizzontale	Válvula de retención Rückschlagventil/ Valvola di ritegno Ø	Caudal Fördermenge Portata														
					[l/s]	0	6	6,5	7	7,5	8	8,5	9	9,5	10	12,5	15	17,5	20
	[l/min]	0			360	390	420	450	480	510	540	570	600	750	900	1050	1200		
	[m³/h]	0			21,6	23,4	25,2	27	28,8	30,6	32,4	34,2	36	45	54	63	72		
[kW]	[HP]	Altura de carga Förderhöhe Prevalenza																	
E10R30/5A+MAC840	30	40	■	4" Gas	[m]	190	179	178	177	175	174	173	172	170	168	157	144	126	104
E10R30/6A+MAC850	37	50	■	4" Gas	[m]	229	216	215	213	212	211	209	207	206	204	191	175	154	127
E10R30/8M+MAC860	45	60	■	4" Gas	[m]	286	275	272	269	266	263	261	258	255	253	235	213	184	148
E10R30/9K+MAC870	51	70	■	4" Gas	[m]	330	314	311	308	305	302	300	297	294	290	271	246	213	173
E10R30/10A+MAC880	59	80	■	4" Gas	[m]	378	356	353	351	348	346	343	340	337	333	313	285	249	206
E10R30/11A+MAC890	66	90	■	4" Gas	[m]	421	400	397	394	391	389	386	382	379	375	353	322	284	235
E10R30/13M+MAC8100	75	100	○	4" Gas	[m]	476	-	-	441	438	436	433	429	425	421	392	356	310	251
E10R30/13M+MAC10100A	75	100	■	4" Gas	[m]	479	460	456	452	448	444	440	436	431	427	400	364	318	260
E10R30/14A+MAC8125	92	125	○	4" Gas	[m]	535	-	495	493	492	490	489	486	483	480	451	410	360	298
E10R30/14A+MAC10125A	92	125	■	4" Gas	[m]	541	510	507	504	502	498	495	491	487	483	456	418	369	310
E10R30/15A+MAC8125	92	125	○	4" Gas	[m]	572	-	-	534	529	526	522	518	513	509	477	435	382	315
E10R30/15A+MAC10125A	92	125	■	4" Gas	[m]	579	551	547	543	540	536	532	528	523	519	489	448	396	332
E10RB30/16A+MAC8150	110	150	○	4" Gas	[m]	611	-	569	568	565	563	559	555	551	545	511	466	411	340
E10RB30/16A+MAC10150A	110	150	○	4" Gas	[m]	620	591	587	584	580	576	572	568	564	559	527	485	429	361
E10RB30/17A+MAC8150	110	150	○	4" Gas	[m]	648	-	602	600	597	594	589	585	580	575	541	494	432	356
E10RB30/17A+MAC10150A	110	150	○	4" Gas	[m]	659	628	623	619	615	611	606	602	598	592	559	512	455	378
E10RB30/18A+MAC8150	110	150	○	4" Gas	[m]	684	-	636	634	631	627	622	617	612	606	569	521	458	377
E10RB30/18A+MAC10150A	110	150	○	4" Gas	[m]	696	645	645	645	644	641	639	635	631	626	591	542	481	401
E10RB30/19A+MAC10180A	132	180	○	4" Gas	[m]	742	-	-	679	675	672	668	664	659	655	621	572	509	425
E10RB30/20A+MAC10180A	132	180	○	4" Gas	[m]	780	-	-	714	710	706	702	697	693	687	653	600	534	447
NPSH					[m]	-	-	-	2	2	2	2,1	2	2	2,2	2,2	3,1	4,2	6,4

■ Sin válvula de retención

○ Opcional

○ Contactar la sede central o la red comercial

Para las características de los motores ver página "Características motores"

Dispositivo de control de temperatura de motores eléctricos sumergidos 6" + 14": ver página "Accessories"

■ Ohne Rückschlagventilklappe

○ Auf Wunsch

○ Caprari oder das Vertriebsnetz befragen

Für die Motordaten bitte auf Seite "Merkmale der Motoren" nachschlagen.

Temperaturüberwachungsgerät für elektrische Tauchmotoren 6" + 14": siehe Seite "Zubehörteile"

■ Senza clapet valvola di ritegno

○ Su richiesta

○ Interpellare la sede o la rete di vendita

Per caratteristiche motori vedere pagina "caratteristiche motori"

Apparecchiatura di controllo temperatura motori elettrici sommersi 6" + 14": vedere pagina accessori

Características de funcionamiento  
Betriebsmerkmale  
Caratteristiche di funzionamento

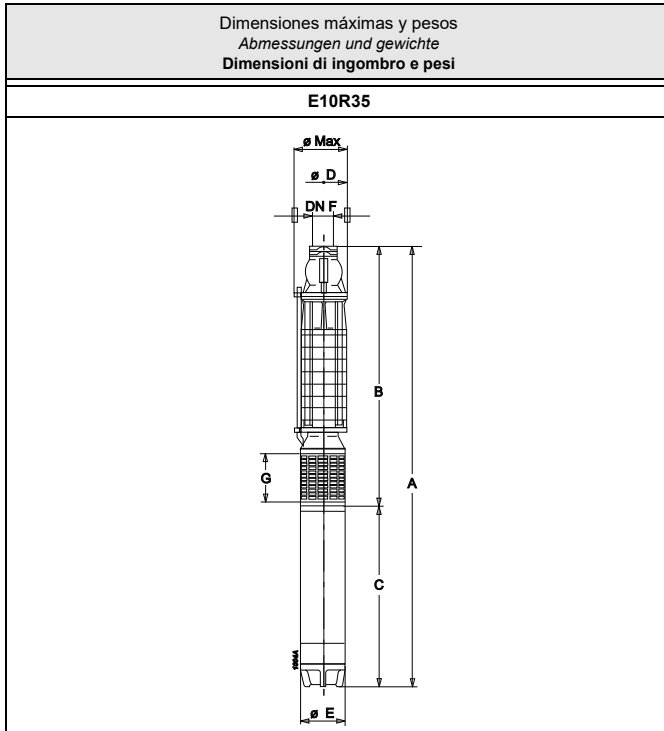

Tipo Typ Tipo	Ø max	Peso Gewicht Peso	A	B	C	D	E	G	F
	[mm]	[kg]							
E10R35/5A+MAC850	244	250	2073,5	958,5	1115	215	191	160	G4
E10R35/6A+MAC850	244	260	2145,5	1030,5	1115	215	191	160	G4
E10R35/7A+MAC860	244	287	2297,5	1102,5	1195	215	191	160	G4
E10R35/8A+MAC870	244	317	2464,5	1174,5	1290	215	191	160	G4
E10R35/9A+MAC880	244	345	2641,5	1246,5	1395	215	191	160	G4
E10R35/10A+MAC890	244	364	2748,5	1318,5	1430	215	191	160	G4
E10R35/11A+MAC8100	244	390	2890,5	1390,5	1500	215	191	160	G4
E10R35/11A+MAC10100A	251	455	2796,5	1390,5	1406	215	242	160	G4
E10R35/12A+MAC8125	244	430	3147,5	1462,5	1685	215	191	160	G4
E10R35/12A+MAC10125A	251	503	2998,5	1462,5	1536	215	242	160	G4
E10R35/13A+MAC8125	244	440	3219,5	1534,5	1685	215	191	160	G4
E10R35/13A+MAC10125A	251	513	3070,5	1534,5	1536	215	242	160	G4
E10RB35/14A+MAC8125	244	460	3379,5	1694,5	1685	215	191	160	G4
E10RB35/14A+MAC10125A	251	533	3230,5	1694,5	1536	215	242	160	G4
E10RB35/15A+MAC8150	244	488	3526,5	1766,5	1760	215	191	160	G4
E10RB35/15A+MAC10150A	251	578	3407,5	1766,5	1641	215	242	160	G4
E10RB35/16A+MAC8150	244	498	3598,5	1838,5	1760	215	191	160	G4
E10RB35/16A+MAC10150A	251	588	3479,5	1838,5	1641	215	242	160	G4
E10RB35/17A+MAC8150	244	508	3670,5	1910,5	1760	215	191	160	G4
E10RB35/17A+MAC10150A	251	598	3551,5	1910,5	1641	215	242	160	G4
E10RB35/18A+MAC10180A	251	643	3748,5	1982,5	1766	215	242	160	G4
E10RB35/19A+MAC10180A	251	653	3820,5	2054,5	1766	215	242	160	G4
E10RB35/20A+MAC10180A	251	663	3892,5	2126,5	1766	215	242	160	G4
E10RB35/21A+MAC10200A	251	701	4064,5	2198,5	1866	215	242	160	G4

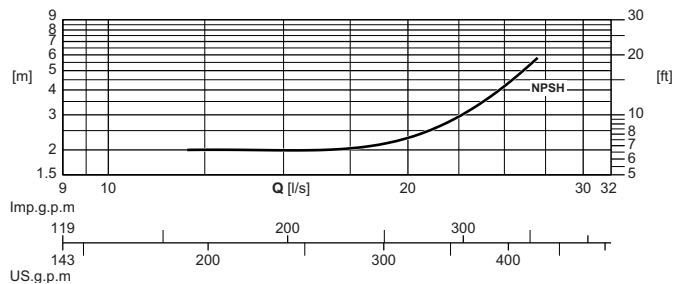
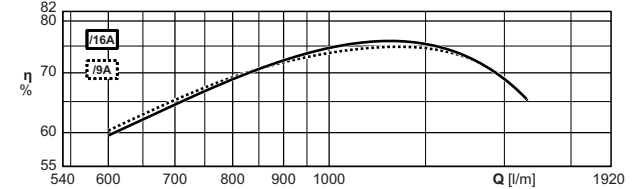
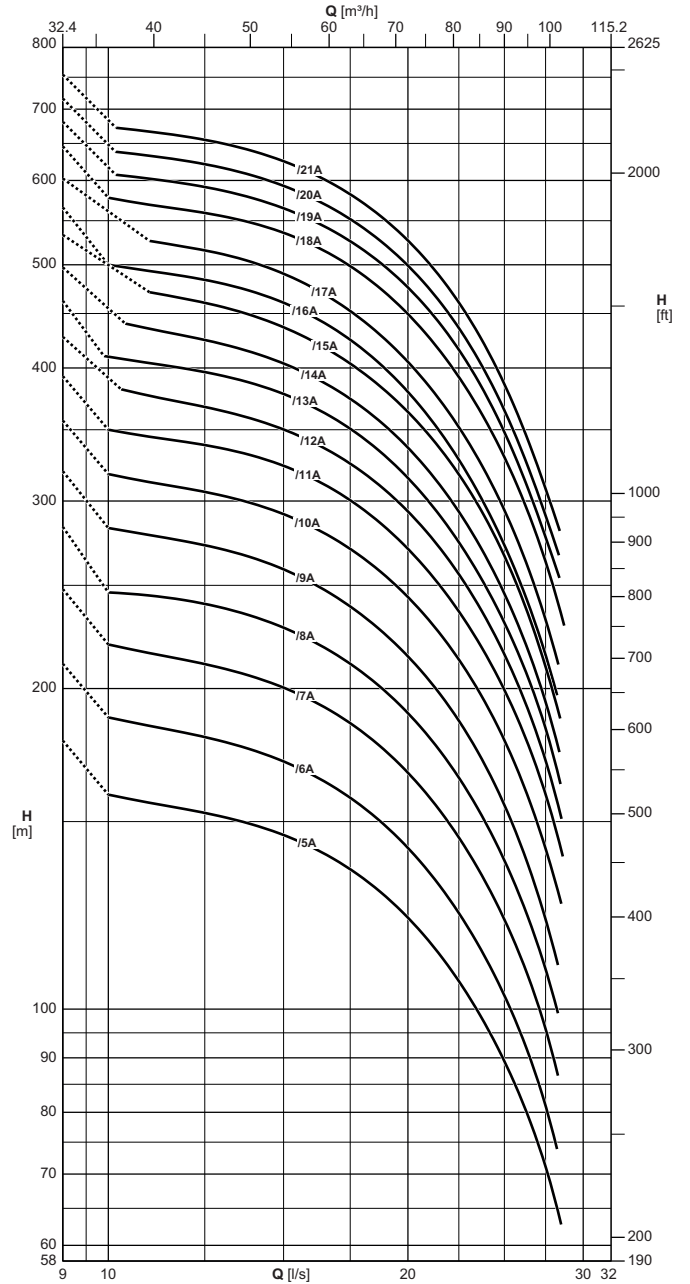

Las características hidráulicas de funcionamiento están garantizadas según la norma UNI/ISO 9906 Grado 3B.  
Disponibile con rosca NPT.

Die hydraulischen Betriebseigenschaften sie werden nach der Norm UNI/ISO 9906 Grad 3B garantiert.  
Erhältlich mit NPT-Gewinde.

Le caratteristiche di funzionamento vengono garantite secondo la norma: UNI/ISO 9906 Grado 3B.  
Disponibile con filettatura NPT.

Electrobomba tipo Elektropumpe typ Elettropompa tipo	Potencia motor Motor-leistung Potenza motore		Instalación horizontal Horizontale installation Installazione orizzontale	Válvula de retención Rückschlagventil/ Valvola di ritegno Ø	Caudal Fördermenge Portata									
					[l/s]	0	10	12,5	15	17,5	20	22,5	25	27,5
	[l/min]	0			600	750	900	1050	1200	1350	1500	1650		
	[m³/h]	0			36	45	54	63	72	81	90	99		
[kW]	[HP]	Altura de carga Förderhöhe Prevalenza												
E10R35/5A+MAC850	37	50	■	4" Gas	[m]	179	159	153	146	135	121	106	89	71
E10R35/6A+MAC850	37	50	■	4" Gas	[m]	211	188	180	171	158	142	123	103	81
E10R35/7A+MAC860	45	60	■	4" Gas	[m]	248	220	211	200	185	166	145	121	95
E10R35/8A+MAC870	51	70	■	4" Gas	[m]	284	246	240	228	211	189	165	137	108
E10R35/9A+MAC880	59	80	■	4" Gas	[m]	320	283	273	259	239	214	186	155	121
E10R35/10A+MAC890	66	90	■	4" Gas	[m]	357	318	306	292	270	243	213	179	141
E10R35/11A+MAC8100	75	100	○	4" Gas	[m]	393	350	338	324	300	270	236	199	158
E10R35/11A+MAC10100A	75	100	■	4" Gas	[m]	393	350	338	324	300	270	236	199	158
E10R35/12A+MAC8125	92	125	○	4" Gas	[m]	428	-	368	350	325	293	256	215	171
E10R35/12A+MAC10125A	92	125	■	4" Gas	[m]	431	386	372	356	332	299	262	222	176
E10R35/13A+MAC8125	92	125	○	4" Gas	[m]	463	410	396	378	350	315	274	231	184
E10R35/13A+MAC10125A	92	125	■	4" Gas	[m]	466	420	402	384	358	323	283	237	190
E10RB35/14A+MAC8125	92	125	○	4" Gas	[m]	497	-	425	403	374	337	293	246	193
E10RB35/14A+MAC10125A	92	125	■	4" Gas	[m]	503	451	434	414	385	347	304	257	205
E10RB35/15A+MAC8150	110	150	○	4" Gas	[m]	533	-	460	437	403	364	317	267	209
E10RB35/15A+MAC10150A	110	150	■	4" Gas	[m]	541	489	470	450	418	379	332	281	224
E10RB35/16A+MAC8150	110	150	○	4" Gas	[m]	566	500	484	461	425	380	328	273	215
E10RB35/16A+MAC10150A	110	150	■	4" Gas	[m]	575	517	497	474	442	400	349	295	236
E10RB35/17A+MAC8150	110	150	○	4" Gas	[m]	602	-	515	490	453	405	352	294	231
E10RB35/17A+MAC10150A	110	150	■	4" Gas	[m]	609	-	528	505	471	428	376	316	250
E10RB35/18A+MAC10180A	132	180	■	4" Gas	[m]	646	578	559	535	499	448	392	331	262
E10RB35/19A+MAC10180A	132	180	■	4" Gas	[m]	681	-	591	565	525	476	415	349	277
E10RB35/20A+MAC10180A	132	180	■	4" Gas	[m]	716	-	621	594	551	498	436	365	291
E10RB35/21A+MAC10200A	150	200	○	4" Gas	[m]	754	-	655	626	583	527	462	386	309
NPSH					[m]	-	2	2	2	2	2,4	3	4	5,8

■ Sin válvula de retención

□ Opcional

○ Contactar la sede central o la red comercial

Para las características de los motores ver página "Características motores"

Dispositivo de control de temperatura de motores eléctricos sumergidos 6" + 14": ver página "Accessories"

■ Ohne Rückschlagventilklappe

□ Auf Wunsch

○ Caprari oder das Vertriebsnetz befragen

Für die Motordaten bitte auf Seite "Merkmale der Motoren" nachschlagen.

Temperaturüberwachungsgerät für elektrische Tauchmotoren 6" + 14": siehe Seite "Zubehörteile"

■ Senza clapet valvola di ritegno

□ Su richiesta

○ Interpellare la sede o la rete di vendita

Per caratteristiche motori vedere pagina "caratteristiche motori"

Apparecchiatura di controllo temperatura motori elettrici sommersi 6" + 14": vedere pagina accessori

Características de funcionamiento  
Betriebsmerkmale  
Caratteristiche di funzionamento

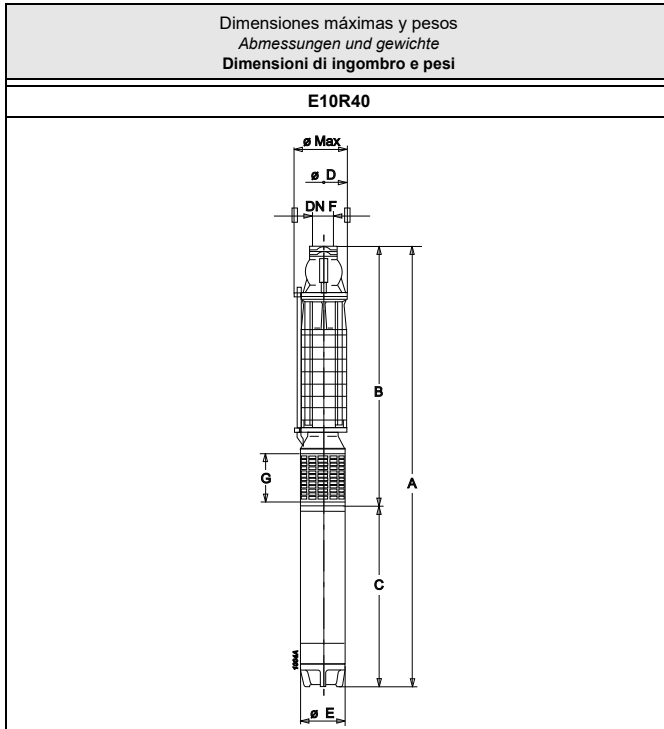

Tipo Typ Tipo	Ø max	Peso Gewicht Peso	A	B	C	D	E	G	F
	[mm]	[kg]							
E10R40/4B+MAC840	244	234	2018,5	958,5	1060	215	191	160	G4
E10R40/4A+MAC850	244	246	2073,5	958,5	1115	215	191	160	G4
E10R40/5I+MAC860	244	273	2243,5	1048,5	1195	215	191	160	G4
E10R40/6K+MAC870	244	303	2428,5	1138,5	1290	215	191	160	G4
E10R40/7M+MAC880	244	331	2623,5	1228,5	1395	215	191	160	G4
E10R40/8AB+MAC890	244	350	2748,5	1318,5	1430	215	191	160	G4
E10R40/8A+MAC8100	244	366	2818,5	1318,5	1500	215	191	160	G4
E10R40/8A+MAC10100A	251	431	2724,5	1318,5	1406	215	242	160	G4
E10R40/9A+MAC8125	244	406	3093,5	1408,5	1685	215	191	160	G4
E10R40/9A+MAC10125A	251	479	2944,5	1408,5	1536	215	242	160	G4
E10R40/10A+MAC8125	244	416	3183,5	1498,5	1685	215	191	160	G4
E10R40/10A+MAC10125A	251	489	3034,5	1498,5	1536	215	242	160	G4
E10R40/11A+MAC8150	244	444	3348,5	1588,5	1760	215	191	160	G4
E10R40/11A+MAC10150A	251	534	3229,5	1588,5	1641	215	242	160	G4
E10R40/12A+MAC8150	244	454	3438,5	1678,5	1760	215	191	160	G4
E10R40/12A+MAC10150A	251	544	3319,5	1678,5	1641	215	242	160	G4
E10RB40/13A+MAC10180A	251	597	3622,5	1856,5	1766	215	242	160	G4
E10RB40/14A+MAC10180A	251	607	3712,5	1946,5	1766	215	242	160	G4
E10RB40/15A+MAC10200A	251	645	3902,5	2036,5	1866	215	242	160	G4
E10RB40/16A+MAC10200A	251	655	3992,5	2126,5	1866	215	242	160	G4
E10RB40/17A+MAC10220A	251	695	4242,5	2216,5	2026	215	242	160	G4
E10RB40/18A+MAC10220A	251	705	4332,5	2306,5	2026	215	242	160	G4

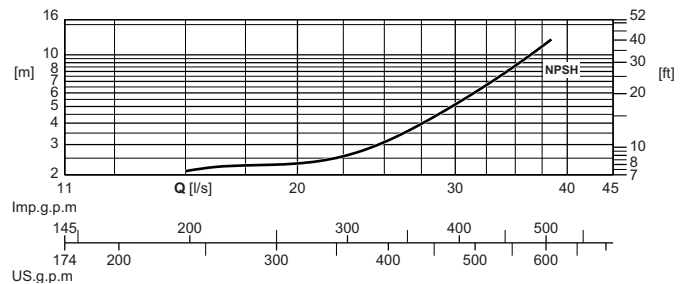
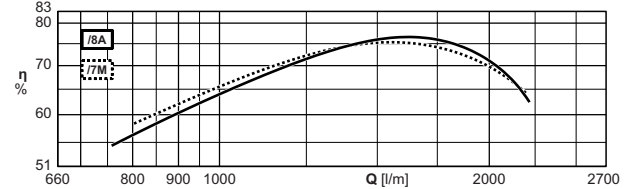
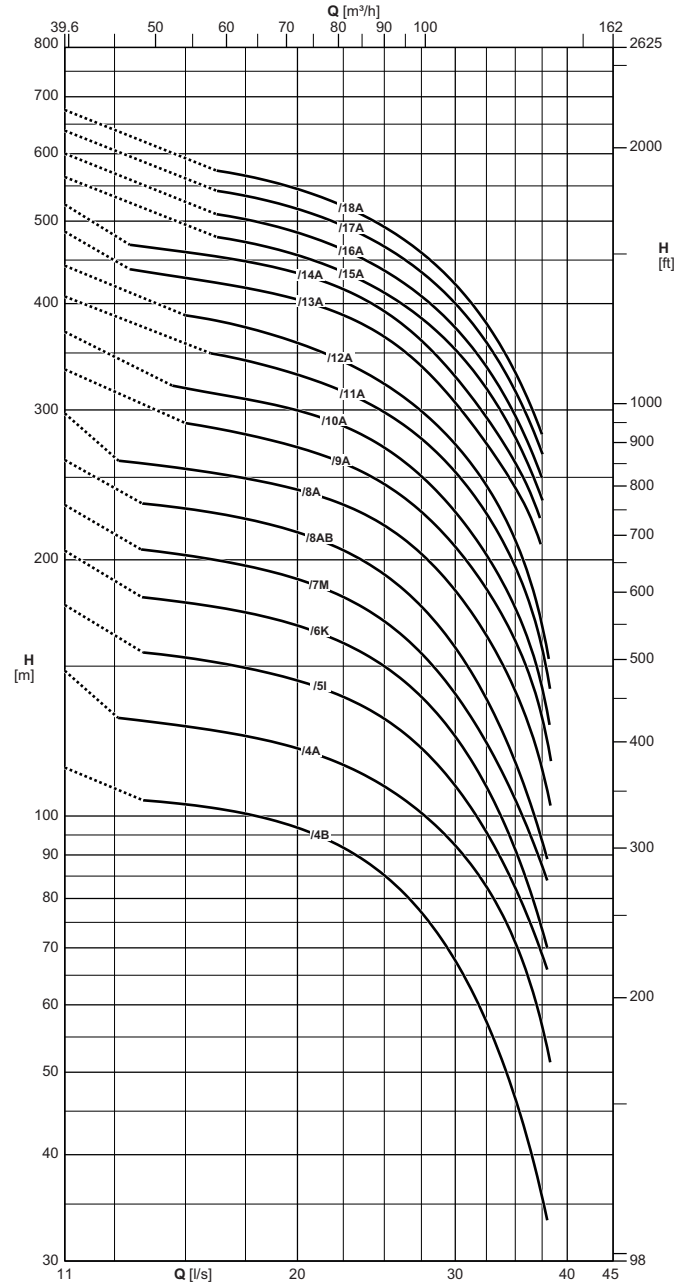

Las características hidráulicas de funcionamiento están garantizadas según la norma UNI/ISO 9906 Grado 3B.  
Disponibile con rosca NPT.

Die hydraulischen Betriebseigenschaften sie werden nach der Norm UNI/ISO 9906 Grad 3B garantiert.  
Erhältlich mit NPT-Gewinde.

Le caratteristiche di funzionamento vengono garantite secondo la norma: UNI/ISO 9906 Grado 3B.  
Disponibile con filettatura NPT.

Electrobomba tipo Elektropumpe typ Elettropompa tipo	Potencia motor Motor-leistung Potenza motore		Instalación horizontal Horizontale installation Installazione orizzontale	Válvula de retención Rückschlagventil Valvola di ritegno Ø	Caudal Fördermenge Portata											
					[l/s]	0	15	17,5	20	22,5	25	27,5	30	32,5	35	37,5
	[l/min]	0			900	1050	1200	1350	1500	1650	1800	1950	2100	2250		
	[m³/h]	0			54	63	72	81	90	99	108	117	126	135		
[kW]	[HP]	Altura de carga Förderhöhe Prevalenza														
E10R40/4B+MAC840	30	40	■	4" Gas	[m]	114	103	100	97	92	85	77	67	57	46,5	35,5
E10R40/4A+MAC850	37	50	■	4" Gas	[m]	148	127	124	120	115	108	101	92	82	71	56
E10R40/5I+MAC860	45	60	■	4" Gas	[m]	177	153	149	144	138	130	120	108	95	82	69
E10R40/6K+MAC870	51	70	■	4" Gas	[m]	205	178	173	167	160	150	138	124	108	91	73
E10R40/7M+MAC880	59	80	■	4" Gas	[m]	232	202	197	190	181	169	155	139	122	104	87
E10R40/8AB+MAC890	66	90	■	4" Gas	[m]	262	230	223	215	205	192	176	157	137	115	93
E10R40/8A+MAC8100	75	100	○	4" Gas	[m]	297	256	249	241	232	219	203	184	163	140	113
E10R40/8A+MAC10100A	75	100	■	4" Gas	[m]	300	258	252	243	234	221	205	187	167	145	119
E10R40/9A+MAC8125	92	125	○	4" Gas	[m]	335	289	281	271	260	245	228	207	184	161	130
E10R40/9A+MAC10125A	92	125	■	4" Gas	[m]	338	292	285	276	265	251	233	212	190	166	137
E10R40/10A+MAC8125	92	125	○	4" Gas	[m]	371	318	309	299	287	271	250	227	203	175	141
E10R40/10A+MAC10125A	92	125	■	4" Gas	[m]	374	324	315	305	292	276	257	234	209	183	150
E10R40/11A+MAC8150	110	150	○	4" Gas	[m]	408	-	343	330	315	298	277	254	226	196	157
E10R40/11A+MAC10150A	110	150	■	4" Gas	[m]	415	360	352	341	328	310	288	263	235	207	172
E10R40/12A+MAC8150	110	150	○	4" Gas	[m]	443	387	375	360	342	322	299	273	245	211	166
E10R40/12A+MAC10150A	110	150	■	4" Gas	[m]	452	391	380	367	351	332	309	282	251	217	177
E10RB40/13A+MAC10180A	132	180	■	4" Gas	[m]	486	429	417	404	388	365	338	306	273	243	-
E10RB40/14A+MAC10180A	132	180	■	4" Gas	[m]	523	460	448	434	416	392	362	328	294	259	-
E10RB40/15A+MAC10200A	150	200	○	4" Gas	[m]	563	-	472	456	436	412	385	353	318	279	235
E10RB40/16A+MAC10200A	150	200	○	4" Gas	[m]	600	-	503	485	463	438	408	375	337	296	249
E10RB40/17A+MAC10220A	160	220	○	4" Gas	[m]	639	-	535	516	494	466	436	400	360	316	266
E10RB40/18A+MAC10220A	160	220	○	4" Gas	[m]	675	-	565	545	521	492	459	422	379	333	281
NPSH					[m]	-	2,1	2,3	2,5	2,8	3,4	4,3	5,1	6,7	8,6	10,5

■ Sin válvula de retención

□ Opcional

○ Contactar la sede central o la red comercial

Para las características de los motores ver página "Características motores"

Dispositivo de control de temperatura de motores eléctricos sumergidos 6" ÷ 14": ver página "Accessories"

■ Ohne Rückschlagventilklappe

□ Auf Wunsch

○ Caprari oder das Vertriebsnetz befragen

Für die Motordaten bitte auf Seite "Merkmale der Motoren" nachschlagen.

Temperaturüberwachungsgerät für elektrische Tauchmotoren 6" ÷ 14": siehe Seite "Zubehörteile"

■ Senza clapet valvola di ritegno

□ Su richiesta

○ Interpellare la sede o la rete di vendita

Per caratteristiche motori vedere pagina "caratteristiche motori"

Apparecchiatura di controllo temperatura motori elettrici sommersi 6" ÷ 14": vedere pagina accessori

Características de funcionamiento  
Betriebsmerkmale  
Caratteristiche di funzionamento

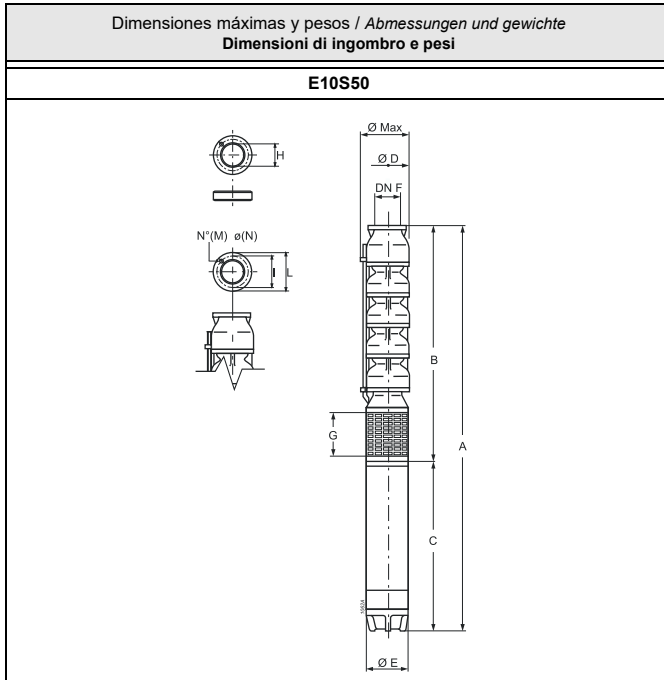

Tipo Typ Tipo	Ø max [mm]	Peso Gewicht Peso [kg]	A	B	C	D	E	G	F
			[mm]						
E10S50/1H+MAC612A	250	120,7	1380	680	700	240	143	198	150
E10S50/1F+MAC615A	250	125	1395	680	715	240	143	198	150
E10S50/1D+MAC617A	250	129	1430	680	750	240	143	198	150
E10S50/1B+MAC620A	250	132,8	1470	680	790	240	143	198	150
E10S50/2G+MAC625A	250	155,2	1675	845	830	240	143	198	150
E10S50/2E+MAC630A	250	165,5	1765	845	920	240	143	198	150
E10S50/2CD+MAC635A	250	180,3	1900	845	1055	240	143	198	150
E10S50/2B+MAC640A	250	192,9	2010	845	1165	240	143	198	150
E10S50/2B+MAC840	250	232	1933,5	873,5	1060	240	191	198	150
E10S50/3D+MAC650B	250	228	2317,5	1035,5	1282	240	143	198	150
E10S50/3B+MAC660B	250	232,3	2357,5	1035,5	1322	240	143	198	150
E10S50/3D+MAC850	250	262	2153,5	1038,5	1115	240	191	198	150
E10S50/3B+MAC860	250	279	2233,5	1038,5	1195	240	191	198	150
E10S50/4CD+MAC870	250	317	2493,5	1203,5	1290	240	191	198	150
E10S50/4B+MAC880	250	335	2598,5	1203,5	1395	240	191	198	150
E10S50/5CD+MAC890	250	362	2798,5	1368,5	1430	240	191	198	150
E10S50/5B+MAC8100	250	378	2868,5	1368,5	1500	240	191	198	150
E10S50/5B+MAC10100A	251	443	2774,5	1368,5	1406	240	242	198	150
E10S50/6C+MAC8125	250	426	3218,5	1533,5	1685	240	191	198	150
E10S50/6C+MAC10125A	251	499	3069,5	1533,5	1536	240	242	198	150
E10S50/7CD+MAC8125	250	444	3383,5	1698,5	1685	240	191	198	150
E10S50/7CD+MAC10125A	251	517	3234,5	1698,5	1536	240	242	198	150
E10S50/8C+MAC8150	250	480	3623,5	1863,5	1760	240	191	198	150
E10S50/8C+MAC10150A	251	570	3504,5	1863,5	1641	240	242	198	150
E10S50/8B+MAC10180A	251	605	3629,5	1863,5	1766	240	242	198	150
E10S50/9BC+MAC10180A	251	623	3794,5	2028,5	1766	240	242	198	150
E10S50/10B+MAC10200A	251	660	4059,5	2193,5	1866	240	242	198	150
E10S50/11B+MAC10220A	251	702	4384,5	2358,5	2026	240	242	198	150
E10S50/12JC+MAC10250A	251	757	4649,5	2523,5	2126	240	242	198	150
E10S50/12JC+MAC12230A	296	987	4602	2644	1958	290	290	198	150
E10S50/13B+MAC10250A	251	779	4814,5	2688,5	2126	240	242	198	150
E10S50/13B+MAC12260A	296	1073	4917	2809	2108	290	290	198	150
E10S50/14B+MAC12300C	296	1023	4932	2974	1958	290	290	198	150
E10S50/15B+MAC12300C	296	1041	5097	3139	1958	290	290	198	150

Orificios / Bohrungen Fori		I	L	Contrabrida / Gegenflansch Controflangia
M	N			H
N°		Ø [mm]		
6	16	206	234	170,5

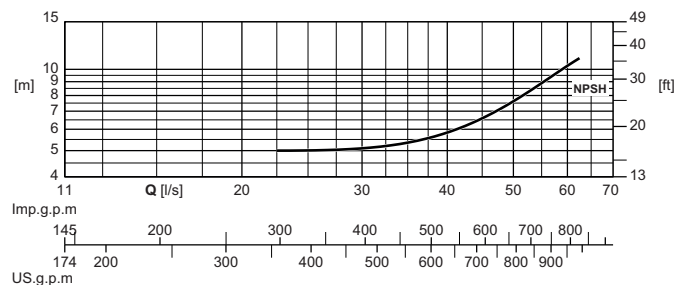
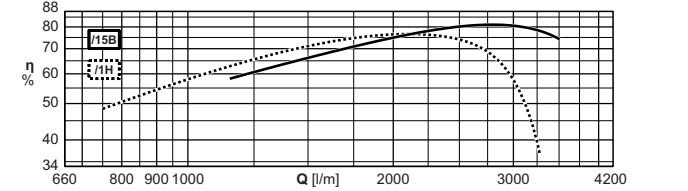
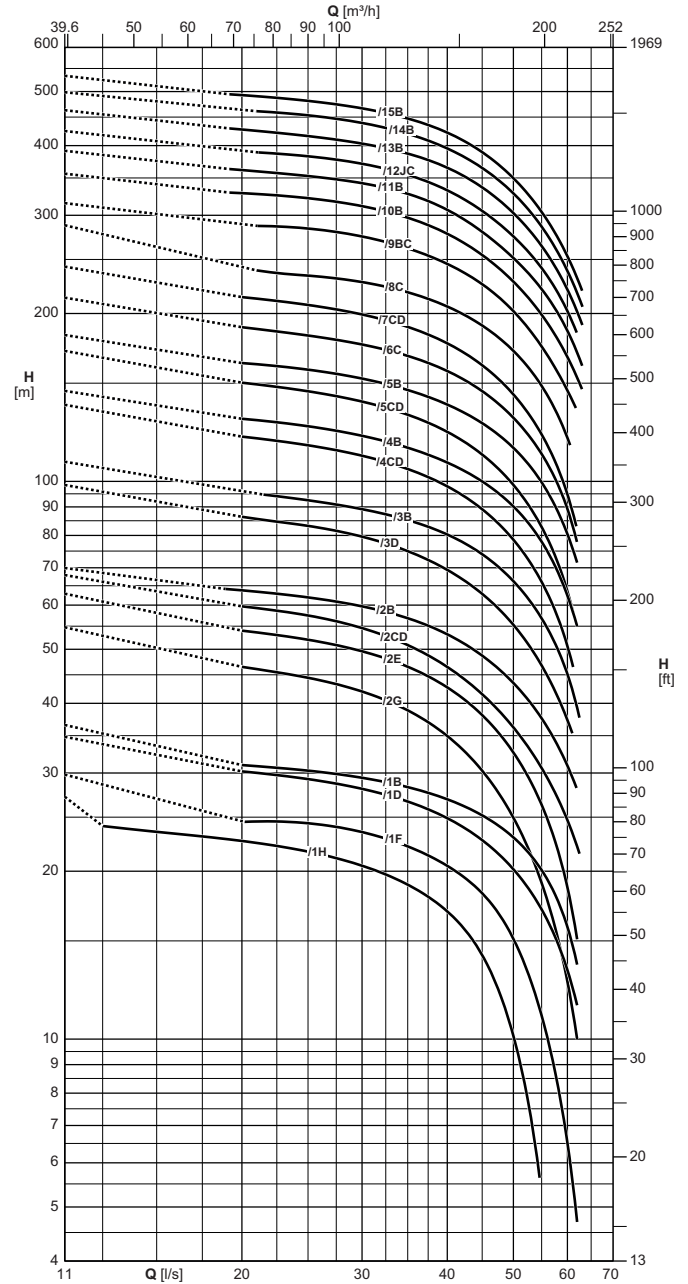

La bomba está equipada con junta, contrabrida y tornillería.

Die Pumpe ist mit Dichtung, Gegenflansch und Gewindebolzen versehen.

La pompa è corredata di guarnizione, controflangia e bulloni

Las características hidráulicas de funcionamiento están garantizadas según la norma UNI/ISO 9906 Grado 3B.

Die hydraulischen Betriebsseigenschaften sie werden nach der Norm UNI/ISO 9906 Grad 3B garantiert.

Le caratteristiche di funzionamento vengono garantite secondo la norma: UNI/ISO 9906 Grado 3B.

Electrobomba tipo Elektropumpe typ Elettropompa tipo	Potencia motor Motor-leistung Potenza motore		Instalación horizontal Horizontale installation Installazione orizzontale	Válvula de retención Rückschlagventil/ Valvola di ritegno Ø	Caudal Fördermenge Portata											
					Altura de carga Förderhöhe Prevalenza											
	[kW]	[HP]			[l/s]	0	15	20	25	30	35	40	45	50	55	60
					[l/min]	0	900	1200	1500	1800	2100	2400	2700	3000	3300	3600
		[m³/h]	0	54	72	90	108	126	144	162	180	198	216			
E10S50/1H+MAC612A	9,2	12,5	□	Ø 150	[m]	27	23,5	22,5	21,5	20,5	19	17	14	10	-	-
E10S50/1F+MAC615A	11	15	□	Ø 150	[m]	30	-	-	24,5	23,5	22	20,5	18	15	11	6,5
E10S50/1D+MAC617A	13	17,5	□	Ø 150	[m]	35	-	30	29	28	26,5	25	22,5	20	17	13,5
E10S50/1B+MAC620A	15	20	□	Ø 150	[m]	36,5	-	31	30,5	29,5	28,5	27	25	23	20	16
E10S50/2G+MAC625A	18,5	25	□	Ø 150	[m]	55	-	46,5	44,5	42	39	35	30,5	25	19	12,5
E10S50/2E+MAC630A	22	30	□	Ø 150	[m]	63	-	54	52	49,5	46,5	42,5	38	32,5	26,5	18,5
E10S50/2CD+MAC635A	26	35	□	Ø 150	[m]	68	-	60	57	54	51	46,5	41,5	36	30,5	24,5
E10S50/2B+MAC640A	30	40	○	Ø 150	[m]	70	-	64	62	60	57	53	48,5	43,5	37,5	31
E10S50/2B+MAC840	30	40	□	Ø 150	[m]	73	-	65	64	61	58	55	51	46	40	32,5
E10S50/3D+MAC650B	37	50	○	Ø 150	[m]	98	-	86	83	79	75	69	63	55	46,5	37,5
E10S50/3B+MAC660B	45	60	○	Ø 150	[m]	108	-	-	92	89	85	80	74	66	57	45
E10S50/3D+MAC850	37	50	□	Ø 150	[m]	101	-	89	86	82	78	72	66	58	48	36,5
E10S50/3B+MAC860	45	60	□	Ø 150	[m]	110	-	98	95	92	87	82	76	69	60	48
E10S50/4CD+MAC870	51	70	□	Ø 150	[m]	137	-	120	116	111	105	98	89	78	66	51
E10S50/4B+MAC880	59	80	□	Ø 150	[m]	145	-	129	125	121	115	108	100	90	78	62
E10S50/5CD+MAC890	66	90	□	Ø 150	[m]	171	-	150	145	139	132	122	111	98	83	63
E10S50/5B+MAC8100	75	100	○	Ø 150	[m]	183	-	163	158	153	146	137	127	115	100	80
E10S50/5B+MAC10100A	75	100	□	Ø 150	[m]	183	-	166	162	156	149	140	130	117	102	84
E10S50/6C+MAC8125	92	125	○	Ø 150	[m]	213	-	189	182	176	168	158	145	130	112	89
E10S50/6C+MAC10125A	92	125	□	Ø 150	[m]	213	-	189	182	176	168	158	145	130	112	89
E10S50/7CD+MAC8125	92	125	○	Ø 150	[m]	243	-	214	207	199	189	177	161	143	121	94
E10S50/7CD+MAC10125A	92	125	□	Ø 150	[m]	243	-	214	207	199	189	177	161	143	121	94
E10S50/8C+MAC8150	110	150	○	Ø 150	[m]	288	-	-	234	227	218	206	190	171	148	120
E10S50/8C+MAC10150A	110	150	□	Ø 150	[m]	285	-	252	244	236	225	211	194	175	151	121
E10S50/8B+MAC10180A	132	180	□	Ø 150	[m]	295	-	265	258	250	240	227	211	191	168	138
E10S50/9BC+MAC10180A	132	180	□	Ø 150	[m]	315	-	-	284	275	262	245	225	202	174	145
E10S50/10B+MAC10200A	150	200	○	Ø 150	[m]	356	-	329	322	311	297	278	255	228	199	167
E10S50/11B+MAC10220A	160	220	○	Ø 150	[m]	391	-	362	353	342	328	307	280	251	221	186
E10S50/12JC+MAC10250A	185	250	○	Ø 150	[m]	425	-	-	383	371	354	333	305	275	241	202
E10S50/12JC+MAC12230A	170	230	□	Ø 150	[m]	425	-	-	385	373	355	333	306	275	239	200
E10S50/13B+MAC10250A	185	250	○	Ø 150	[m]	463	-	427	416	403	387	365	336	303	264	221
E10S50/13B+MAC12260A	190	260	□	Ø 150	[m]	464	-	429	421	407	389	365	334	300	262	220
E10S50/14B+MAC12300C	220	300	○	Ø 150	[m]	499	-	-	453	439	420	395	365	328	286	238
E10S50/15B+MAC12300C	220	300	○	Ø 150	[m]	534	-	493	481	466	447	422	389	349	304	253
NPSH					[m]	-	5	4,8	5	5,1	5,3	5,6	6,5	7,3	8,3	10

■ Sin válvula de retención

- Opcional
- Contactar la sede central o la red comercial

Para las características de los motores ver página "Características motores"

Dispositivo de control de temperatura de motores eléctricos sumergidos 6" + 14": ver página "Accessories"

■ Ohne Rückschlagventilklappe

- Auf Wunsch
- Caprari oder das Vertriebsnetz befragen

Für die Motordaten bitte auf Seite "Merkmale der Motoren" nachschlagen.

Temperaturüberwachungsgerät für elektrische Tauchmotoren 6" + 14": siehe Seite "Zubehörteile"

■ Senza clapet valvola di ritegno

- Su richiesta
- Interpellare la sede o la rete di vendita

Per caratteristiche motori vedere pagina "caratteristiche motori"

Apparecchiatura di controllo temperatura motori elettrici sommersi 6" + 14": vedere pagina accessori

Características de funcionamiento  
Betriebsmerkmale  
Caratteristiche di funzionamento

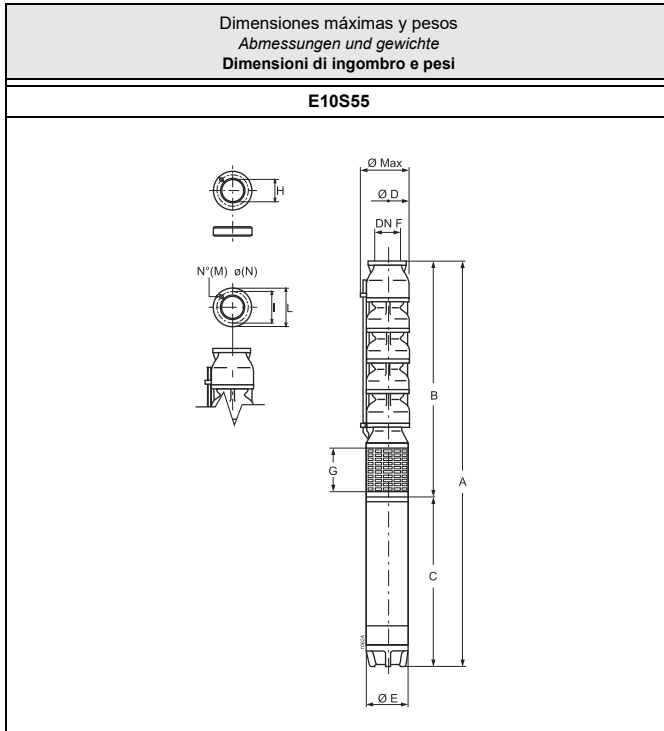

Tipo Typ Tipo	Ø max	Peso Gewicht Peso	A	B	C	D	E	G	F
	[mm]								
E10S55/2B+MAC640A	250	192,9	2010	845	1165	240	143	198	150
E10S55/2A+MAC650B	250	210	2127	845	1282	240	143	198	150
E10S55/2B+MAC840	250	232	1933,5	873,5	1060	240	191	198	150
E10S55/2A+MAC850	250	244	1988,5	873,5	1115	240	191	198	150
E10S55/3C+MAC650B	250	228	2317,5	1035,5	1282	240	143	198	150
E10S55/3K+MAC660B	250	232,3	2357,5	1035,5	1322	240	143	198	150
E10S55/3C+MAC850	250	262	2153,5	1038,5	1115	240	191	198	150
E10S55/3K+MAC860	250	279	2233,5	1038,5	1195	240	191	198	150
E10S55/3A+MAC870	250	299	2328,5	1038,5	1290	240	191	198	150
E10S55/4S+MAC870	250	317	2493,5	1203,5	1290	240	191	198	150
E10S55/4K+MAC880	250	335	2598,5	1203,5	1395	240	191	198	150
E10S55/4A+MAC890	250	344	2633,5	1203,5	1430	240	191	198	150
E10S55/5A+MAC8100	250	378	2868,5	1368,5	1500	240	191	198	150
E10S55/5A+MAC10125A	251	481	2904,5	1368,5	1536	240	242	198	150
E10S55/6A+MAC8125	250	426	3218,5	1533,5	1685	240	191	198	150
E10S55/6A+MAC10125A	251	499	3069,5	1533,5	1536	240	242	198	150
E10S55/7A+MAC8150	250	462	3458,5	1698,5	1760	240	191	198	150
E10S55/7A+MAC10150A	251	552	3339,5	1698,5	1641	240	242	198	150
E10S55/8A+MAC10180A	251	605	3629,5	1863,5	1766	240	242	198	150
E10S55/9K+MAC10180A	251	624	3794,5	2028,5	1766	240	242	198	150
E10S55/10A+MAC10200A	251	666	4059,5	2193,5	1866	240	242	198	150
E10S55/11A+MAC10250A	251	747	4484,5	2358,5	2126	240	242	198	150
E10S55/11A+MAC12230A	296	969	4437	2479	1958	290	290	198	150
E10S55/12A+MAC10250A	251	765	4649,5	2523,5	2126	240	242	198	150
E10S55/12A+MAC12260A	296	1055	4752	2644	2108	290	290	198	150
E10S55/13A+MAC12300C	296	1005	4767	2809	1958	290	290	198	150
E10S55/14A+MAC12300C	296	1023	4932	2974	1958	290	290	198	150
E10S55/15A+MAC12340C	296	1109	5247	3139	2108	290	290	198	150

Orificios Bohrungen Fori		I	L	Contrabrida Gegenflansch Controflangia
M	N			
N°		Ø [mm]		
6	16	206	234	170,5

La bomba está equipada con junta, contrabrida y tornillería.

Die Pumpe ist mit Dichtung, Gegenflansch und Gewindebolzen versehen.

La pompa è corredata di guarnizione, controflangia e bulloni

Las características hidráulicas de funcionamiento están garantizadas según la norma UNI/ISO 9906 Grado 3B.

Die hydraulischen Betriebsseigenschaften sind garantiert nach der Norm UNI/ISO 9906 Grad 3B garantiert.

Le caratteristiche di funzionamento vengono garantite secondo la norma: UNI/ISO 9906 Grado 3B.

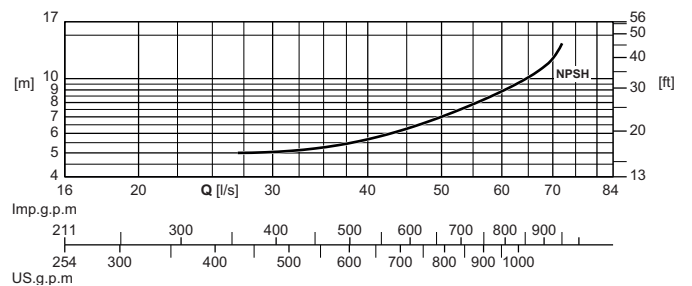
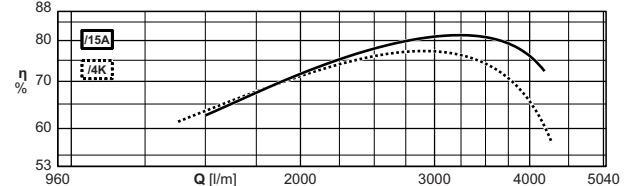
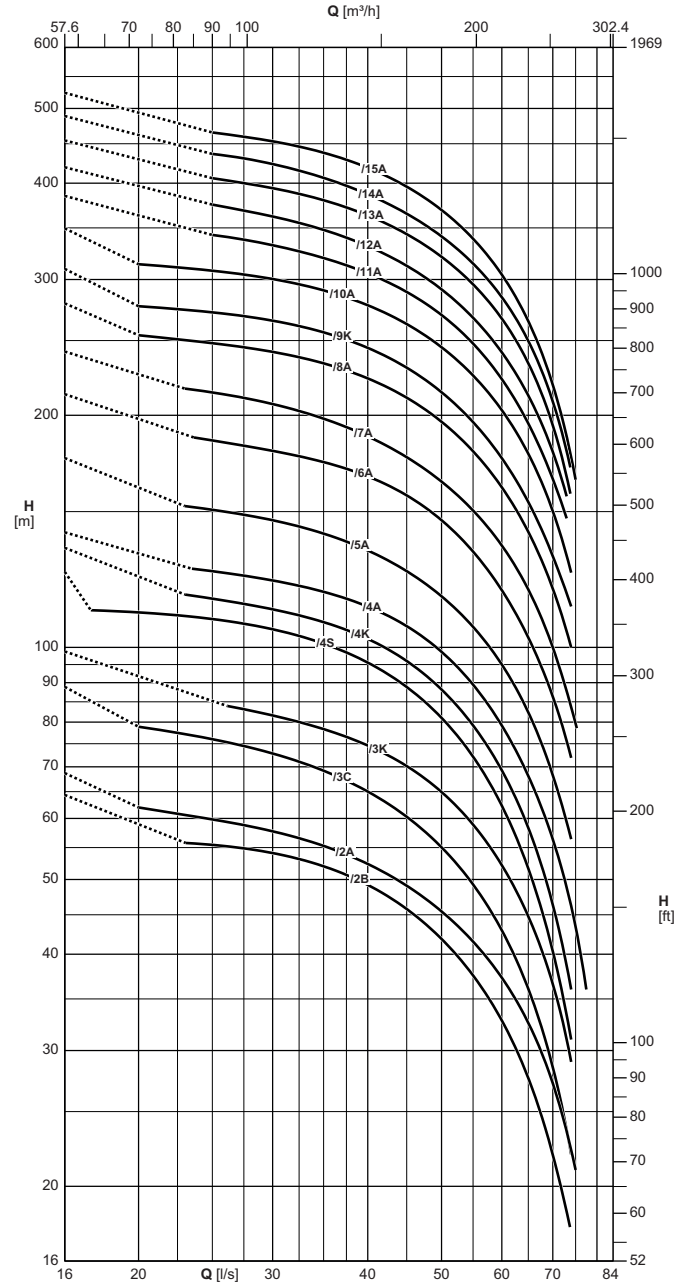

Características de funcionamiento  
Betriebsmerkmale  
Caratteristiche di funzionamento

Electrobomba tipo Elektropumpe typ Elettropompa tipo	Potencia motor Motor-leistung Potenza motore		Instalación horizontal Horizontale installation Installazione orizzontale	Válvula de retención Rückschlagventil/ Valvola di ritegno Ø	Caudal Fördermenge Portata													
	[kW]	[HP]			[l/s]	0	20	25	30	35	40	45	50	55	60	65	70	75
					[l/min]	0	1200	1500	1800	2100	2400	2700	3000	3300	3600	3900	4200	4500
					[m³/h]	0	72	90	108	126	144	162	180	198	216	234	252	270
		Altura de carga Förderhöhe Prevalenza																
		[m]	64	-	55	54	52	49	46	42	37,5	33	27,5	22	-			
E10S55/2B+MAC640A	30	40	○	Ø 150	[m]	64	-	55	54	52	49	46	42	37,5	33	27,5	22	-
E10S55/2A+MAC650B	37	50	○	Ø 150	[m]	69	62	60	58	55	52	49	45,5	41,5	37,5	32,5	27	21
E10S55/2B+MAC840	30	40	□	Ø 150	[m]	65	57	56	55	53	50	47	43,5	39,5	35	30	24,5	-
E10S55/2A+MAC850	37	50	□	Ø 150	[m]	71	64	62	60	58	56	52	48,5	44	39	34	28,5	-
E10S55/3C+MAC650B	37	50	○	Ø 150	[m]	89	79	76	73	69	65	60	55	49	43	36	28,5	-
E10S55/3K+MAC660B	45	60	○	Ø 150	[m]	99	-	-	81	78	74	70	65	59	52	44,5	36,5	-
E10S55/3C+MAC850	37	50	□	Ø 150	[m]	91	81	80	77	74	70	65	59	52	45	37	28,5	-
E10S55/3K+MAC860	45	60	□	Ø 150	[m]	100	89	87	84	81	77	73	67	61	54	45,5	37,5	-
E10S55/3A+MAC870	51	70	□	Ø 150	[m]	106	-	94	90	87	83	79	73	66	59	51	42,5	34
E10S55/4S+MAC870	51	70	□	Ø 150	[m]	125	111	109	105	101	95	89	81	72	62	52	40,5	-
E10S55/4K+MAC880	59	80	□	Ø 150	[m]	134	-	116	112	108	102	96	88	79	69	58	46,5	-
E10S55/4A+MAC890	66	90	□	Ø 150	[m]	141	-	125	122	118	113	106	99	89	79	68	56	43,5
E10S55/5A+MAC8100	75	100	○	Ø 150	[m]	176	-	151	146	140	133	125	116	106	95	82	68	-
E10S55/5A+MAC10125A	92	125	□	Ø 150	[m]	178	-	156	151	146	140	132	123	112	100	87	73	-
E10S55/6A+MAC8125	92	125	○	Ø 150	[m]	213	-	185	180	174	166	157	146	133	118	103	86	-
E10S55/6A+MAC10125A	92	125	□	Ø 150	[m]	213	-	185	180	174	166	157	146	133	118	103	86	-
E10S55/7A+MAC8150	110	150	○	Ø 150	[m]	242	-	214	207	198	188	176	164	150	135	119	100	80
E10S55/7A+MAC10150A	110	150	□	Ø 150	[m]	250	-	218	212	205	197	186	173	157	140	122	103	-
E10S55/8A+MAC10180A	132	180	□	Ø 150	[m]	279	254	248	241	233	223	211	196	179	161	141	119	-
E10S55/9K+MAC10180A	132	180	□	Ø 150	[m]	310	277	272	265	256	244	230	214	196	176	154	131	-
E10S55/10A+MAC10200A	150	200	○	Ø 150	[m]	349	314	308	300	290	278	263	245	225	203	178	150	-
E10S55/11A+MAC10250A	185	250	○	Ø 150	[m]	385	-	343	332	320	306	289	270	248	223	195	165	-
E10S55/11A+MAC12230A	170	230	□	Ø 150	[m]	385	352	344	335	324	310	292	271	248	223	195	165	-
E10S55/12A+MAC10250A	185	250	○	Ø 150	[m]	419	-	375	362	348	331	312	291	267	241	212	179	-
E10S55/12A+MAC12260A	190	260	□	Ø 150	[m]	420	384	376	365	352	336	318	296	271	243	213	180	-
E10S55/13A+MAC12300C	220	300	○	Ø 150	[m]	454	-	406	394	380	363	344	321	295	267	233	194	-
E10S55/14A+MAC12300C	220	300	○	Ø 150	[m]	489	-	436	423	406	387	365	341	314	284	249	208	-
E10S55/15A+MAC12340C	250	340	○	Ø 150	[m]	524	-	465	453	438	419	396	369	339	304	265	218	165
NPSH					[m]	-	5	4,9	5,1	5,3	5,7	6,1	6,7	8	9	9,9	12	13,5

■ Sin válvula de retención

□ Opcional

○ Contactar la sede central o la red comercial

Para las características de los motores ver página "Características motores"

Dispositivo de control de temperatura de motores eléctricos sumergidos 6" + 14": ver página "Accessories"

■ Ohne Rückschlagventilkappe

□ Auf Wunsch

○ Caprari oder das Vertriebsnetz befragen

Für die Motordaten bitte auf Seite "Merkmale der Motoren" nachschlagen.

Temperaturüberwachungsgerät für elektrische Tauchmotoren 6" + 14": siehe Seite "Zubehörteile"

■ Senza clapet valvola di ritegno

□ Su richiesta

○ Interpellare la sede o la rete di vendita

Per caratteristiche motori vedere pagina "caratteristiche motori"

Apparecchiatura di controllo temperatura motori elettrici sommersi 6" + 14": vedere pagina accessori

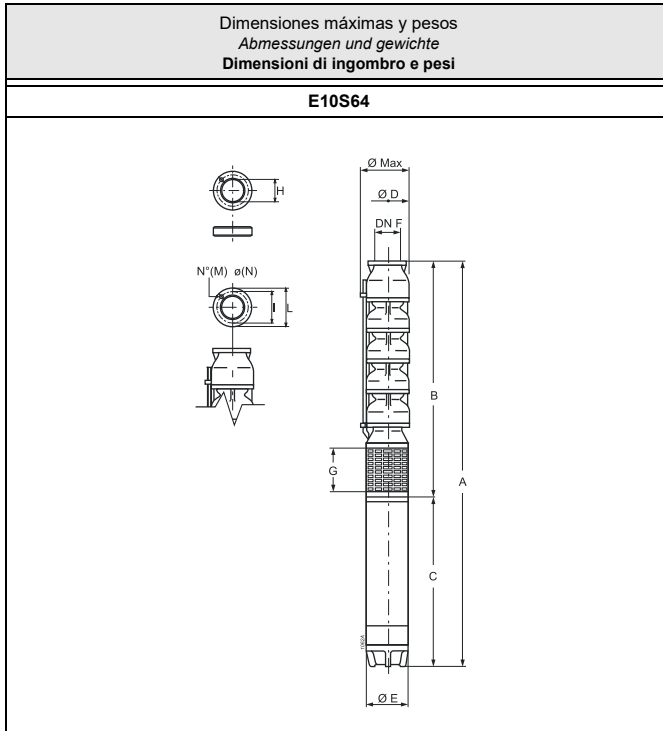

Tipo Typ Tipo	Ø max	Peso Gewicht Peso	A	B	C	D	E	G	F
	[mm]	[kg]							
E10S64/1H+MAC617A	250	124,5	1400	650	750	240	143	198	150
E10S64/1G+MAC620A	250	128,3	1440	650	790	240	143	198	150
E10S64/1EF+MAC625A	250	132,7	1480	650	830	240	143	198	150
E10S64/1CD+MAC630A	250	143	1570	650	920	240	143	198	150
E10S64/1BC+MAC635A	250	157,8	1705	650	1055	240	143	198	150
E10S64/1A+MAC640A	250	170,4	1815	650	1165	240	143	198	150
E10S64/1A+MAC840	250	209,5	1735,5	675,5	1060	240	191	198	150
E10S64/2EF+MAC650B	250	208	2097	815	1282	240	143	198	150
E10S64/2CD+MAC660B	250	212,3	2137	815	1322	240	143	198	150
E10S64/2EF+MAC850	250	242	1955,5	840,5	1115	240	191	198	150
E10S64/2CD+MAC860	250	259	2035,5	840,5	1195	240	191	198	150
E10S64/2BC+MAC870	250	279	2130,5	840,5	1290	240	191	198	150
E10S64/2A+MAC880	250	297	2235,5	840,5	1395	240	191	198	150
E10S64/3D+MAC890	250	326,5	2435,5	1005,5	1430	240	191	198	150
E10S64/3C+MAC8100	250	342,5	2505,5	1005,5	1500	240	191	198	150
E10S64/3A+MAC8125	250	372,5	2690,5	1005,5	1685	240	191	198	150
E10S64/3C+MAC10100A	250	407,5	2411,5	1005,5	1406	240	242	198	150
E10S64/3A+MAC10125A	250	445,5	2541,5	1005,5	1536	240	242	198	150
E10S64/4B+MAC8150	250	411	2930,5	1170,5	1760	240	191	198	150
E10S64/4B+MAC10150A	250	501	2811,5	1170,5	1641	240	242	198	150
E10S64/4A+MAC10180A	250	536	2936,5	1170,5	1766	240	242	198	150
E10S64/5BC+MAC10180A	250	556,5	3101,5	1335,5	1766	240	242	198	150
E10S64/5K+MAC10200A	250	568	3201,5	1335,5	1866	240	242	198	150

Orificios Bohrungen Fori		I	L	Contrabrida Gegenflansch Controflangia
M	N			H
N°		Ø [mm]		
6	16	206	234	170.5

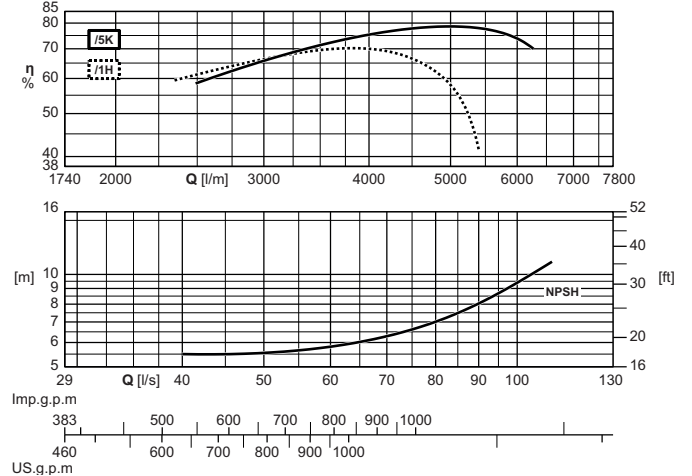
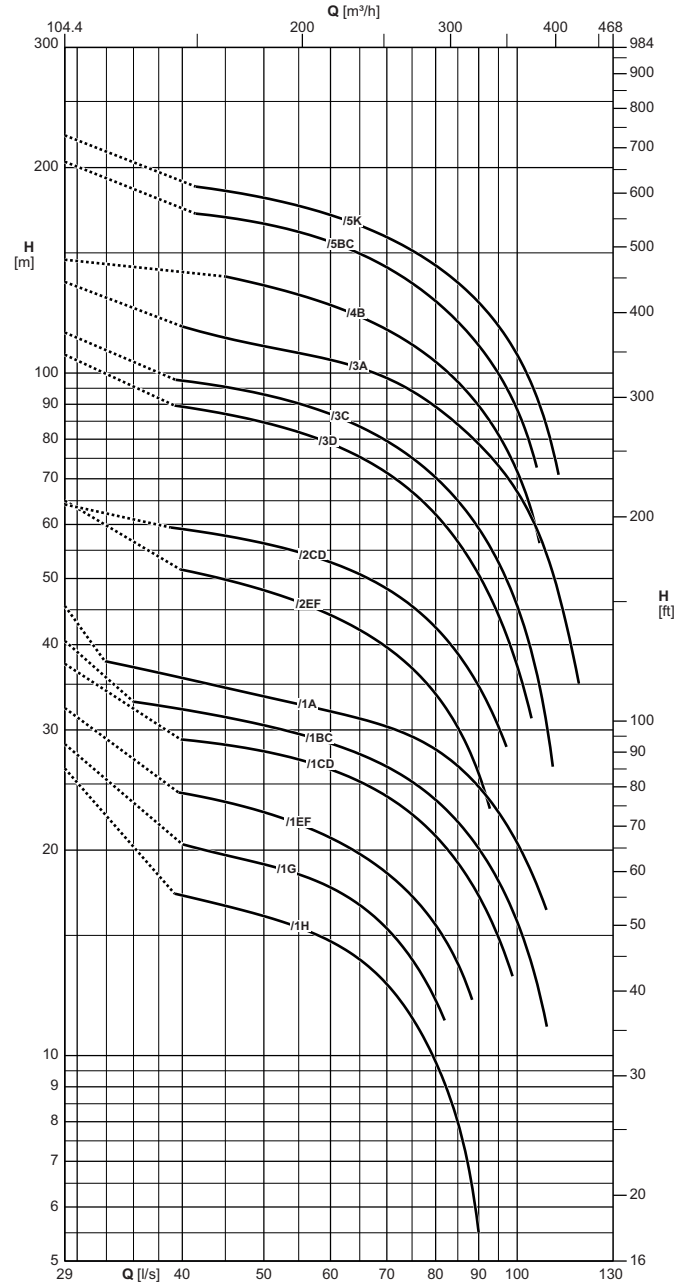

La bomba está equipada con junta, contrabrida y tornillería.

Die Pumpe ist mit Dichtung, Gegenflansch und Gewindebolzen versehen.

La pompa è corredata di guarnizione, controflangia e bulloni

Las características hidráulicas de funcionamiento están garantizadas según la norma UNI/ISO 9906 Grado 3B.

Die hydraulischen Betriebseigenschaften sind garantiert nach der Norm UNI/ISO 9906 Grad 3B garantiert.

Le caratteristiche di funzionamento vengono garantite secondo la norma: UNI/ISO 9906 Grado 3B.

Electrobomba tipo Elektropumpe typ Elettropompa tipo	Potencia motor Motor-leistung Potenza motore		Instalación horizontal Horizontale installation Installazione orizzontale	Válvula de retención Rückschlagventil/ Valvola di ritegno Ø	Caudal Fördermenge Portata																
	[kW]	[HP]			[l/s]	0	35	40	45	50	55	60	65	70	75	80	85	90	95	100	110
					[l/min]	0	2100	2400	2700	3000	3300	3600	3900	4200	4500	4800	5100	5400	5700	6000	6600
					[m³/h]	0	126	144	162	180	198	216	234	252	270	288	306	324	342	360	396
		Altura de carga Förderhöhe Prevalenza																			
		[m]	26,5	-	17	16,5	16	15,5	14,5	14	12,5	11,5	9,8	8	5,5	-	-	-			
E10S64/1H+MAC617A	13	17,5	□	Ø 150	[m]	26,5	-	17	16,5	16	15,5	14,5	14	12,5	11,5	9,8	8	5,5	-	-	-
E10S64/1G+MAC620A	15	20	□	Ø 150	[m]	28,5	-	20,5	19,5	19	18,5	17,5	16,5	15,5	14	12	-	-	-	-	-
E10S64/1EF+MAC625A	18,5	25	□	Ø 150	[m]	32,5	-	24	23,5	22,5	22	21	19,5	18,5	17	15,5	13,5	-	-	-	-
E10S64/1CD+MAC630A	22	30	□	Ø 150	[m]	37,5	-	29	28,5	28	27	26	25	24	22,5	21	19	17	15	-	-
E10S64/1BC+MAC635A	26	35	□	Ø 150	[m]	40,5	33	32	31,5	30,5	29,5	28,5	27,5	26,5	25	23,5	22	20	18	15,5	-
E10S64/1A+MAC640A	30	40	○	Ø 150	[m]	45,5	37	36	34,5	33,5	32,5	32	31	30,5	29,5	28	26,5	24,5	22,5	20,5	-
E10S64/1A+MAC840	30	40	□	Ø 150	[m]	46,5	-	36,5	35,5	34	33,5	32,5	32	31	30	28,5	27	25	23,5	21,5	-
E10S64/2EF+MAC650B	37	50	○	Ø 150	[m]	65	-	51	50	48	46	44	42	39,5	37	34	30	26	-	-	-
E10S64/2CD+MAC660B	45	60	○	Ø 150	[m]	64	-	59	58	56	55	53	51	48,5	45,5	42,5	39	35	30,5	-	-
E10S64/2EF+MAC850	37	50	□	Ø 150	[m]	65	-	51	50	48	46	44	42	39,5	37	34	30	26	-	-	-
E10S64/2CD+MAC860	45	60	□	Ø 150	[m]	75	-	60	59	58	56	54	52	49,5	47	44	40,5	36,5	32	-	-
E10S64/2BC+MAC870	51	70	□	Ø 150	[m]	81	-	65	64	63	61	59	57	55	52	49	45,5	42	38	33	-
E10S64/2A+MAC880	59	80	□	Ø 150	[m]	90	-	73	70	69	67	66	64	62	60	57	53	49,5	45,5	41	-
E10S64/3D+MAC890	66	90	□	Ø 150	[m]	106	-	89	87	85	82	79	75	71	67	62	57	51	44	37	-
E10S64/3C+MAC8100	75	100	○	Ø 150	[m]	115	-	97	95	93	90	87	83	79	75	70	65	59	53	45,5	27
E10S64/3A+MAC8125	92	125	○	Ø 150	[m]	136	-	117	113	109	107	104	102	98	94	89	84	79	73	67	51
E10S64/3C+MAC10100A	75	100	□	Ø 150	[m]	116	-	98	97	96	93	90	86	82	77	72	67	62	56	48,5	30
E10S64/3A+MAC10125A	92	125	□	Ø 150	[m]	136	-	117	113	109	107	104	102	98	94	89	84	79	73	67	51
E10S64/4B+MAC8150	110	150	○	Ø 150	[m]	146	-	-	138	134	130	126	121	116	110	104	97	89	81	72	-
E10S64/4B+MAC10150A	110	150	□	Ø 150	[m]	172	-	-	142	139	136	131	126	121	115	109	102	95	88	79	55
E10S64/4A+MAC10180A	132	180	□	Ø 150	[m]	182	-	154	150	147	143	140	136	131	125	119	113	105	98	89	70
E10S64/5BC+MAC10180A	132	180	□	Ø 150	[m]	204	-	-	169	165	161	155	150	143	135	127	119	110	100	88	-
E10S64/5K+MAC10200A	150	200	□	Ø 150	[m]	223	-	-	185	180	176	170	164	158	151	144	135	127	117	106	78
NPSH					[m]	-	-	5,5	5,5	5,5	5,6	5,8	6	6,3	6,6	6,9	7,4	8,2	8,4	9,1	11

■ Sin válvula de retención

□ Opcional

○ Contactar la sede central o la red comercial

Para las características de los motores ver página "Características motores"

Dispositivo de control de temperatura de motores eléctricos sumergidos 6" + 14": ver página "Accessories"

■ Ohne Rückschlagventilklappe

□ Auf Wunsch

○ Caprari oder das Vertriebsnetz befragen

Für die Motordaten bitte auf Seite "Merkmale der Motoren" nachschlagen.

Temperaturüberwachungsgerät für elektrische Tauchmotoren 6" + 14": siehe Seite "Zubehörteile"

■ Senza clapet valvola di ritegno

□ Su richiesta

○ Interpellare la sede o la rete di vendita

Per caratteristiche motori vedere pagina "caratteristiche motori"

Apparecchiatura di controllo temperatura motori elettrici sommersi 6" + 14": vedere pagina accessori

Características de funcionamiento  
Betriebsmerkmale  
Caratteristiche di funzionamento

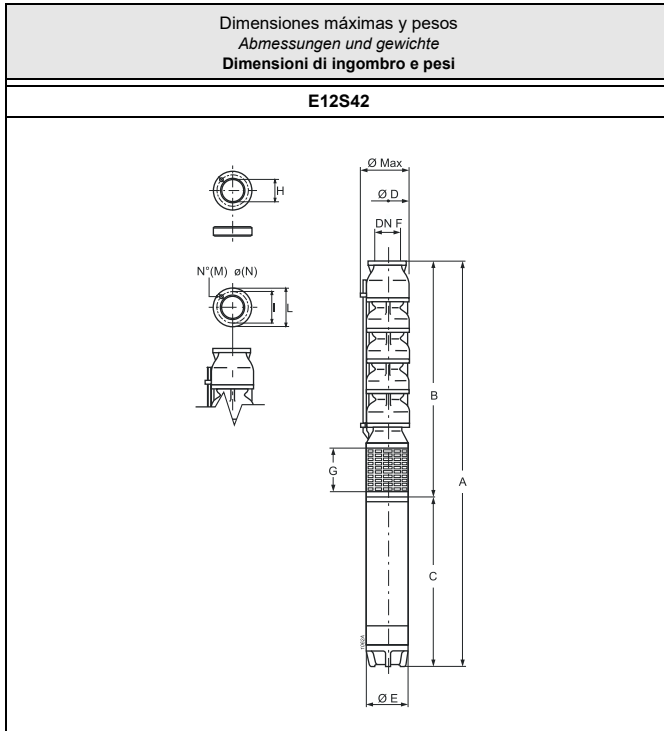

Tipo Typ Tipo	Ø max	Peso Gewicht Peso	A	B	C	D	E	G	F
	[mm]	[kg]							
E12S42/4A+MAC10250A	265	742	3571,5	1445,5	2126	240	242	198	150
E12S42/4A+MAC12230A	298	934	3378	1420	1958	290	290	262	200
E12S42/5MN+MAC12260A	298	1039	3708	1600	2108	290	290	262	200
E12S42/5A+MAC12300C	298	971	3558	1600	1958	290	290	262	200
E12S42/5A+MAC14300C	340	1117	3587	1600	1987	290	337	262	200
E12S42/6B+MAC12340C	298	1075,5	3888	1780	2108	290	290	262	200
E12S42/6P+MAC12340C	298	1075,5	3888	1780	2108	290	290	262	200
E12S42/6A+MAC12340C	298	1075,5	3888	1780	2108	290	290	262	200
E12S42/6P+MAC14330C	340	1176,5	3822	1780	2042	290	337	262	200
E12S42/6B+MAC14330C	340	1176,5	3822	1780	2042	290	337	262	200
E12S42/6A+MAC14380C	340	1223,5	3882	1780	2102	290	337	262	200
E12S42/7M+MAC12400C	298	1165	4218	1960	2258	290	290	262	200
E12S42/7A+MAC12400C	298	1165	4218	1960	2258	290	290	262	200
E12S42/7M+MAC14380C	340	1260	4062	1960	2102	290	337	262	200
E12S42/7A+MAC14430C	340	1355	4212	1960	2252	290	337	262	200
E12S42/8Q+MAC12475C	298	1227	4448	2140	2308	290	290	262	200
E12S42/8A+MAC12475C	298	1227	4448	2140	2308	290	290	262	200
E12S42/8Q+MAC14430C	340	1392	4392	2140	2252	290	337	262	200
E12S42/8A+MAC14460C	340	1457	4492	2140	2352	290	337	262	200
E12S42/9M+MAC12540C	298	1284	4678	2320	2358	290	290	262	200
E12S42/9M+MAC14500C	340	1577	4792	2320	2472	290	337	262	200

Orificios Bohrungen Fori		I	L	Contrabrida Gegenflansch Controflangia
M	N			
N°		Ø [mm]		
8	18	260	288	221.5

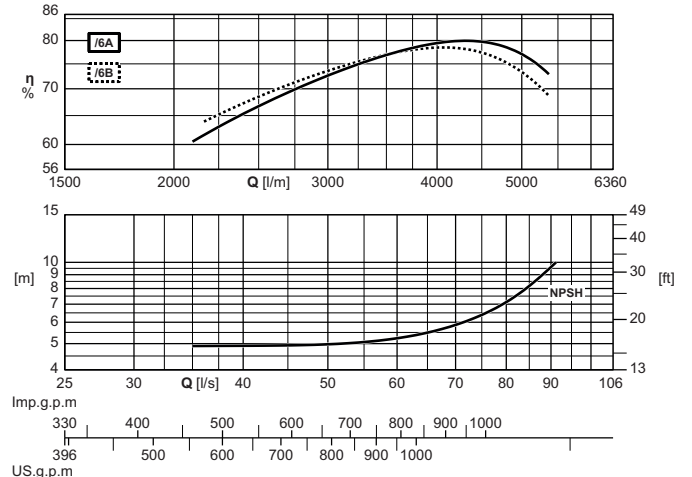
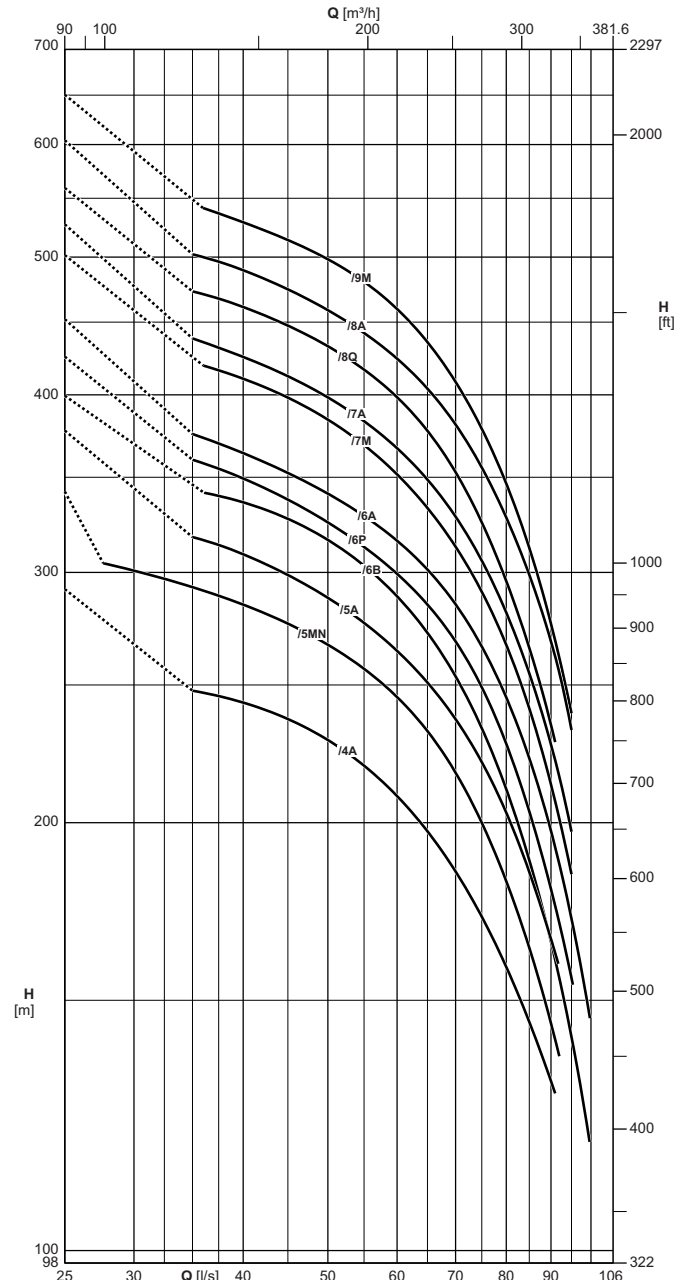

La bomba está equipada con junta, contrabrida y tornillería.

Die Pumpe ist mit Dichtung, Gegenflansch und Gewindebolzen versehen.

La pompa è corredata di guarnizione, controflangia e bulloni

Las características hidráulicas de funcionamiento están garantizadas según la norma UNI/ISO 9906 Grado 3B.

Die hydraulischen Betriebseigenschaften sind garantiert nach der Norm UNI/ISO 9906 Grad 3B garantiert.

Le caratteristiche di funzionamento vengono garantite secondo la norma: UNI/ISO 9906 Grado 3B.

Características de funcionamiento  
Betriebsmerkmale  
Caratteristiche di funzionamento

Electrobomba tipo Elektropumpe typ Elettropompa tipo	Potencia motor Motor-leistung Potenza motore		Instalación horizontal Horizontale installation Installazione orizzontale	Válvula de retención Rückschlagventil/ Valvola di ritegno Ø	Caudal Fördermenge Portata															
					Altura de carga Förderhöhe Prevalenza															
	[kW]	[HP]			[l/s]	0	30	35	40	45	50	55	60	65	70	75	80	85	90	95
					[l/min]	0	1800	2100	2400	2700	3000	3300	3600	3900	4200	4500	4800	5100	5400	5700
		[m³/h]	0	108	126	144	162	180	198	216	234	252	270	288	306	324	342			
E12S42/4A+MAC10250A	185	250	○	Ø 150	[m]	292	-	248	243	236	228	219	209	197	185	172	158	145	132	-
E12S42/4A+MAC12230A	170	230	□	Ø 200	[m]	304	261	253	245	237	229	221	212	202	191	179	165	150	134	-
E12S42/5MN+MAC12260A	190	260	□	Ø 200	[m]	342	301	293	285	276	267	257	245	232	217	200	182	163	144	-
E12S42/5A+MAC12300C	220	300	□	Ø 200	[m]	377	-	318	309	299	288	276	264	251	236	220	203	185	166	-
E12S42/5A+MAC14300C	220	300	○	Ø 200	[m]	381	-	319	311	301	291	280	268	255	240	224	206	187	169	-
E12S42/6B+MAC12340C	250	340	○	Ø 200	[m]	399	-	-	336	327	316	303	288	272	253	233	211	188	165	141
E12S42/6P+MAC12340C	250	340	○	Ø 200	[m]	425	-	360	349	337	325	313	299	285	268	249	227	203	180	155
E12S42/6A+MAC12340C	250	340	○	Ø 200	[m]	452	-	375	364	352	341	329	316	301	285	266	245	222	197	171
E12S42/6P+MAC14330C	240	330	○	Ø 200	[m]	419	-	-	350	339	328	316	303	286	267	247	226	205	184	160
E12S42/6B+MAC14330C	240	330	○	Ø 200	[m]	402	-	345	337	329	319	308	294	278	259	238	216	194	172	-
E12S42/6A+MAC14380C	280	380	○	Ø 200	[m]	459	-	-	369	359	348	335	321	305	288	268	247	225	203	179
E12S42/7M+MAC12400C	295	400	○	Ø 200	[m]	502	-	-	410	398	384	369	352	333	313	291	267	241	213	184
E12S42/7A+MAC12400C	295	400	○	Ø 200	[m]	527	-	438	425	412	398	383	367	349	328	306	281	254	227	197
E12S42/7M+MAC14380C	280	380	○	Ø 200	[m]	505	-	-	414	402	387	372	356	339	319	297	271	244	215	185
E12S42/7A+MAC14430C	315	430	○	Ø 200	[m]	533	-	-	430	418	404	390	374	355	335	312	288	263	235	206
E12S42/8Q+MAC12475C	350	475	○	Ø 200	[m]	559	-	473	461	447	433	416	398	377	353	325	296	265	234	-
E12S42/8A+MAC12475C	350	475	○	Ø 200	[m]	604	-	502	489	475	459	442	424	404	381	356	328	299	268	232
E12S42/8Q+MAC14430C	315	430	○	Ø 200	[m]	562	-	-	461	449	435	418	399	378	353	326	298	269	239	206
E12S42/8A+MAC14460C	340	460	○	Ø 200	[m]	604	-	-	490	477	462	446	428	407	384	358	331	302	270	235
E12S42/9M+MAC12540C	400	540	○	Ø 200	[m]	650	-	-	529	514	498	480	459	435	408	379	347	312	276	239
E12S42/9M+MAC14500C	370	500	○	Ø 200	[m]	652	-	-	537	520	502	482	462	439	414	384	351	315	279	243
NPSH					[m]	-	-	4,9	5	5	5	5,3	5,1	5,4	5,9	6,7	7,1	8,1	9,5	9,5

■ Sin válvula de retención

□ Opcional

○ Contactar la sede central o la red comercial

Para las características de los motores ver página "Características motores"

Dispositivo de control de temperatura de motores eléctricos sumergidos 6" + 14": ver página "Accessories"

■ Ohne Rückschlagventilklappe

□ Auf Wunsch

○ Caprari oder das Vertriebsnetz befragen

Für die Motordaten bitte auf Seite "Merkmale der Motoren" nachschlagen.

Temperaturüberwachungsgerät für elektrische Tauchmotoren 6" + 14": siehe Seite "Zubehörteile"

■ Senza clapet valvola di ritegno

□ Su richiesta

○ Interpellare la sede o la rete di vendita

Per caratteristiche motori vedere pagina "caratteristiche motori"

Apparecchiatura di controllo temperatura motori elettrici sommersi 6" + 14": vedere pagina accessori

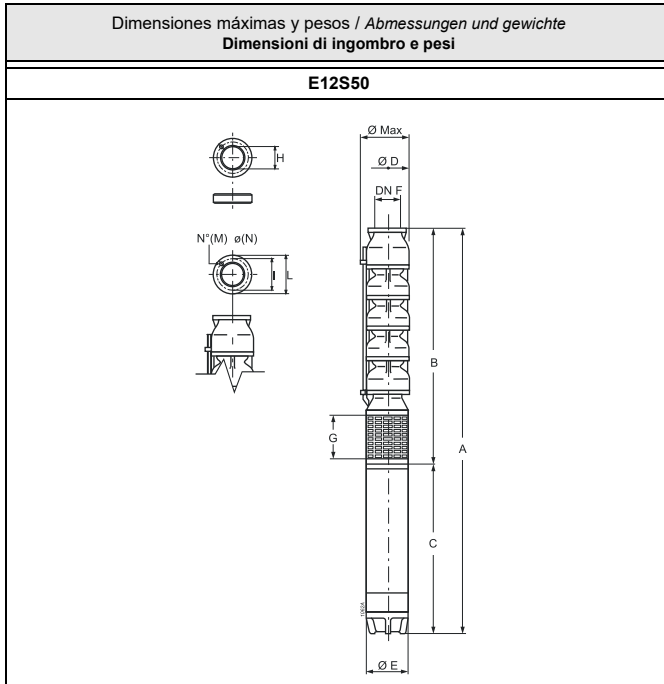

Tipo Typ Tipo	Ø max [mm]	Peso Gewicht Peso [kg]	A	B	C	D	E	G	F
			[mm]						
E12S50/1D+MAC620A	264	128,3	1447	657	790	240	143	198	150
E12S50/1B+MAC625A	264	132,7	1487	657	830	240	143	198	150
E12S50/1A+MAC630A	264	143	1577	657	920	240	143	198	150
E12S50/2EF+MAC635A	264	178,8	1887	832	1055	240	143	198	150
E12S50/2DE+MAC640A	264	191,4	1997	832	1165	240	143	198	150
E12S50/2BC+MAC650B	264	208,5	2114	832	1282	240	143	198	150
E12S50/2A+MAC660B	264	212,8	2154	832	1322	240	143	198	150
E12S50/2DE+MAC840	264	233,5	1917,5	857,5	1060	240	191	198	150
E12S50/2BC+MAC850	264	245,5	1972,5	857,5	1115	240	191	198	150
E12S50/2A+MAC860	264	262,5	2052,5	857,5	1195	240	191	198	150
E12S50/3C+MAC870	264	303,5	2322,5	1032,5	1290	240	191	198	150
E12S50/3K+MAC880	264	321,5	2427,5	1032,5	1395	240	191	198	150
E12S50/3A+MAC890	264	330,5	2462,5	1032,5	1430	240	191	198	150
E12S50/4Z+MAC8100	264	367,5	2707,5	1207,5	1500	240	191	198	150
E12S50/4A+MAC8125	264	397,5	2717,5	1032,5	1685	240	191	198	150
E12S50/4Z+MAC10100A	265	432,5	2613,5	1207,5	1406	240	242	198	150
E12S50/4A+MAC10125A	265	470,5	2743,5	1207,5	1536	240	242	198	150
E12S50/5BC+MAC8125	264	418,5	3067,5	1382,5	1685	240	191	198	150
E12S50/5A+MAC8150	264	436,5	3142,5	1382,5	1760	240	191	198	150
E12S50/5BC+MAC10125A	265	491,5	2918,5	1382,5	1536	240	242	198	150
E12S50/5A+MAC10150A	265	526,5	3023,5	1382,5	1641	240	242	198	150
E12S50/6A+MAC10180A	265	582,5	3323,5	1557,5	1766	240	242	198	150
E12S50/7I+MAC10200A	265	631,5	3598,5	1732,5	1866	240	242	198	150
E12S50/8M+MAC10220A	265	682,5	3933,5	1907,5	2026	240	242	198	150
E12S50/8A+MAC10250A	265	715,5	4059	1933	2126	240	242	198	150
E12S50/8A+MAC12230A	305	929,5	3989	2031	1958	290	290	198	150
E12S50/9A+MAC12260A	305	1018,5	4314	2206	2108	290	290	198	150
E12S50/10A+MAC12300C	305	971,5	4339	2381	1958	290	290	198	150
E12S50/10A+MAC14300C	340	1117,5	4368	2381	1987	290	337	198	150
E12S50/11A+MAC12340C	305	1060,5	4664	2556	2108	290	290	198	150
E12S50/11A+MAC14330C	340	1161,5	4598	2556	2042	290	337	198	150
E12S50/12A+MAC12400C	305	1134,5	4989	2731	2258	290	290	198	150
E12S50/12A+MAC14380C	340	1229,5	4833	2731	2102	290	337	198	150

Orificios / Bohrungen Fori		I	L	Contrabrida / Gegenflansch Controflangia	
M	N			H	
N°		Ø [mm]			
6	16	206	234	170.5	

La bomba está equipada con junta, contrabrida y tornillería.

Die Pumpe ist mit Dichtung, Gegenflansch und Gewindebolzen versehen.

La pompa è corredata di guarnizione, controflangia e bulloni

Las características hidráulicas de funcionamiento están garantizadas según la norma UNI/ISO 9906 Grado 3B.

Die hydraulischen Betriebseigenschaften sie werden nach der Norm UNI/ISO 9906 Grad 3B garantiert.

Le caratteristiche di funzionamento vengono garantite secondo la norma: UNI/ISO 9906 Grado 3B.

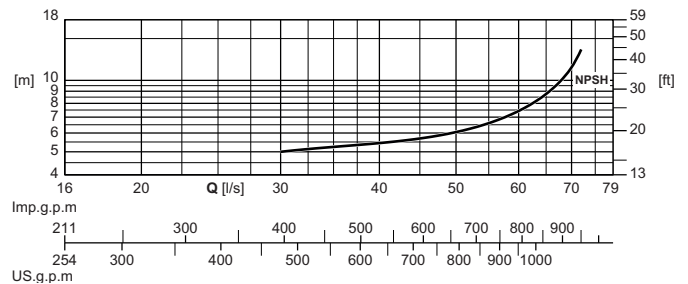
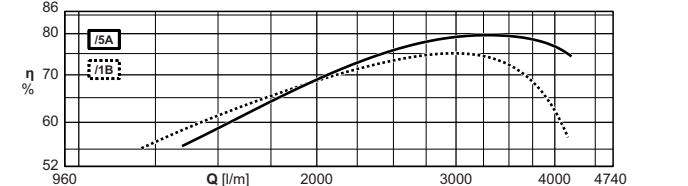
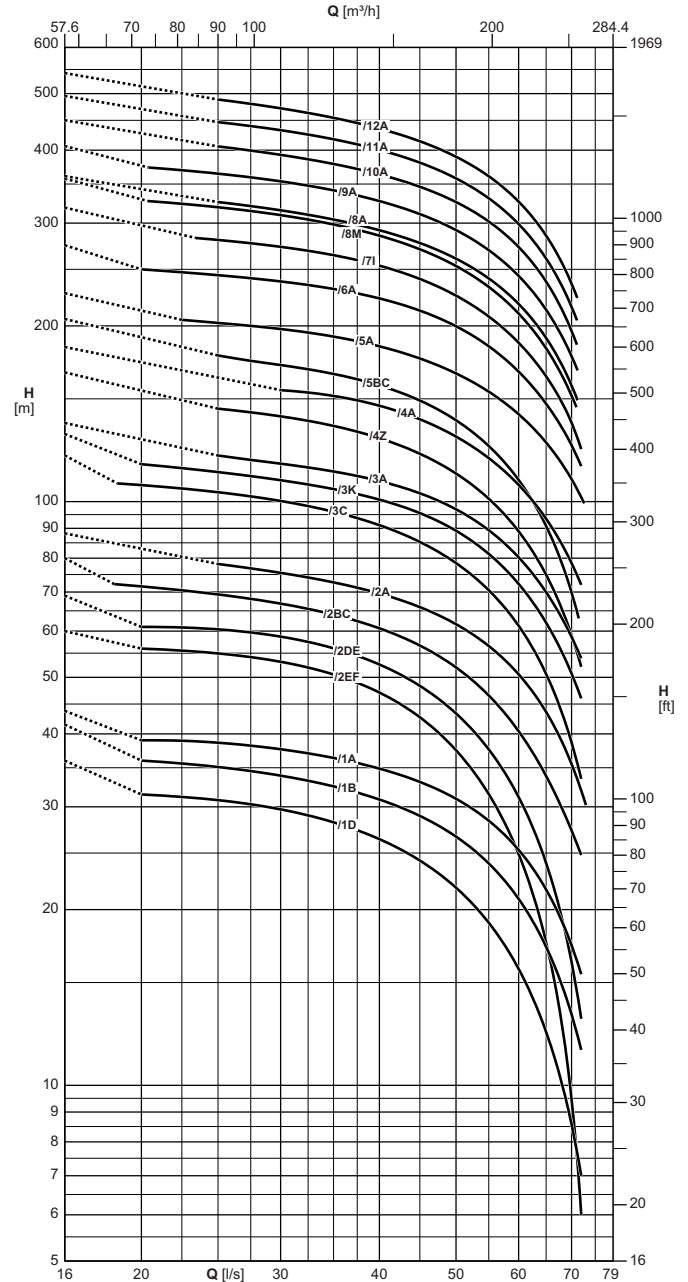

Características de funcionamiento  
*Betriebsmerkmale*  
 Caratteristiche di funzionamento

Electrobomba tipo Elektropumpe typ Elettropompa tipo	Potencia motor Motor-leistung Potenza motore		Instalación horizontal Horizontale installation Installazione orizzontale	Válvula de retención Rückschlagventil/ Valvola di ritegno Ø	Caudal Fördermenge Portata												
	[kW]	[HP]			[l/s]	0	20	25	30	35	40	45	50	55	60	65	70
					[l/min]	0	1200	1500	1800	2100	2400	2700	3000	3300	3600	3900	4200
					[m³/h]	0	72	90	108	126	144	162	180	198	216	234	252
Altura de carga Förderhöhe Prevalenza																	
		[m]	36	31,5	31	29,5	28	26,5	24,5	22	19	16	12,5	8,6			
E12S50/1D+MAC620A	15	20	□	Ø 150	[m]	36	31,5	31	29,5	28	26,5	24,5	22	19	16	12,5	8,6
E12S50/1B+MAC625A	18,5	25	□	Ø 150	[m]	41,5	36	35	34	32,5	31	29	26,5	24	21	17,5	13
E12S50/1A+MAC630A	22	30	□	Ø 150	[m]	44	39	38,5	37,5	36,5	35	33	31	28,5	25,5	21,5	17,5
E12S50/2EF+MAC635A	26	35	□	Ø 150	[m]	60	56	55	53	50	47	42,5	37,5	31,5	25	17,5	9,5
E12S50/2DE+MAC640A	30	40	○	Ø 150	[m]	69	61	60	59	56	53	48,5	43,5	37,5	31	24	16,5
E12S50/2BC+MAC650B	37	50	○	Ø 150	[m]	80	71	69	67	64	61	57	52	46,5	40,5	34	27,5
E12S50/2A+MAC660B	45	60	○	Ø 150	[m]	88	-	78	75	73	69	66	62	57	51	43,5	35,5
E12S50/2DE+MAC840	30	40	□	Ø 150	[m]	69	61	60	59	56	53	48,5	43,5	37,5	31	24	16,5
E12S50/2BC+MAC850	37	50	□	Ø 150	[m]	80	73	71	69	67	64	60	55	50	43,5	36,5	29
E12S50/2A+MAC860	45	60	□	Ø 150	[m]	87	80	78	76	74	72	69	65	60	53	46	37,5
E12S50/3C+MAC870	51	70	□	Ø 150	[m]	120	107	104	100	96	91	85	78	70	61	51	38,5
E12S50/3K+MAC880	59	80	□	Ø 150	[m]	130	116	112	109	105	101	95	89	81	72	62	51
E12S50/3A+MAC890	66	90	□	Ø 150	[m]	136	-	120	116	112	108	103	97	89	80	70	59
E12S50/4Z+MAC8100	75	100	○	Ø 150	[m]	166	-	144	140	135	128	121	111	101	89	75	59
E12S50/4A+MAC8125	92	125	○	Ø 150	[m]	184	-	-	-	152	146	138	129	119	107	93	78
E12S50/4Z+MAC10100A	75	100	□	Ø 150	[m]	168	-	-	141	136	130	123	114	103	91	77	61
E12S50/4A+MAC10125A	92	125	□	Ø 150	[m]	184	-	-	158	154	148	141	133	123	111	97	83
E12S50/5BC+MAC8125	92	125	○	Ø 150	[m]	205	-	178	171	165	158	149	138	124	109	90	70
E12S50/5A+MAC8150	110	150	○	Ø 150	[m]	227	-	202	197	192	184	176	166	154	141	126	109
E12S50/5BC+MAC10125A	92	125	□	Ø 150	[m]	210	-	179	175	170	162	153	142	129	114	96	75
E12S50/5A+MAC10150A	110	150	□	Ø 150	[m]	230	-	204	199	193	186	178	167	155	140	124	105
E12S50/6A+MAC10180A	132	180	□	Ø 150	[m]	275	250	244	238	231	223	212	200	184	167	147	125
E12S50/7I+MAC10200A	150	200	○	Ø 150	[m]	319	-	281	273	264	253	240	225	207	187	164	136
E12S50/8M+MAC10220A	160	220	○	Ø 150	[m]	358	-	319	310	298	285	271	253	233	210	183	151
E12S50/8A+MAC10250A	185	250	○	Ø 150	[m]	361	-	326	316	304	292	277	261	241	218	190	158
E12S50/8A+MAC12230A	170	230	□	Ø 150	[m]	362	-	325	315	304	291	277	260	240	217	190	158
E12S50/9A+MAC12260A	190	260	○	Ø 150	[m]	407	-	365	354	341	327	311	292	270	243	213	177
E12S50/10A+MAC12300C	220	300	○	Ø 150	[m]	450	-	406	393	379	364	346	326	302	273	238	196
E12S50/10A+MAC14300C	220	300	○	Ø 150	[m]	453	-	-	397	383	368	350	329	304	275	241	200
E12S50/11A+MAC12340C	250	340	○	Ø 150	[m]	495	-	447	433	417	401	381	358	331	299	261	215
E12S50/11A+MAC14330C	240	330	○	Ø 150	[m]	498	-	-	436	422	405	385	361	334	302	264	220
E12S50/12A+MAC12400C	295	400	○	Ø 150	[m]	542	-	488	472	454	436	414	390	361	326	285	236
E12S50/12A+MAC14380C	280	380	○	Ø 150	[m]	544	-	489	475	458	440	418	393	364	330	289	241
NPSH					[m]	-	-	5	5	5,2	4,9	5,4	5,4	6,5	7,1	9,1	11

■ Sin válvula de retención

□ Opcional

○ Contactar la sede central o la red comercial

Para las características de los motores ver página "Características motores"

Dispositivo de control de temperatura de motores eléctricos sumergidos 6" + 14": ver página "Accessories"

■ Ohne Rückschlagventilklappe

□ Auf Wunsch

○ Caprari oder das Vertriebsnetz befragen

Für die Motordaten bitte auf Seite "Merkmale der Motoren" nachschlagen.

Temperaturüberwachungsgerät für elektrische Tauchmotoren 6" + 14": siehe Seite "Zubehörteile"

■ Senza clapet valvola di ritegno

□ Su richiesta

○ Interpellare la sede o la rete di vendita

Per caratteristiche motori vedere pagina "caratteristiche motori"

Apparecchiatura di controllo temperatura motori elettrici sommersi 6" + 14": vedere pagina accessori

Características de funcionamiento  
Betriebsmerkmale  
Caratteristiche di funzionamento

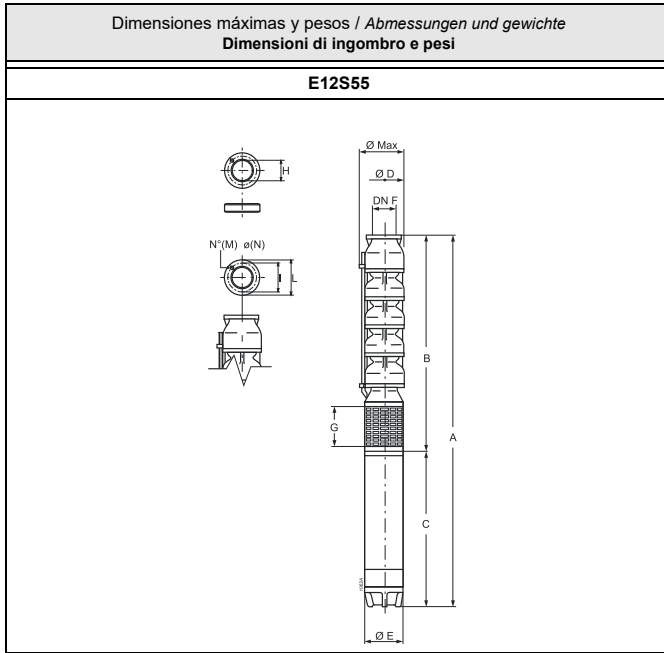

Tipo Typ Tipo	Ø max [mm]	Peso Gewicht Peso [kg]	A	B	C	D	E	G	F
			[mm]						
E12S55/1GH+MAC620A	264	128,3	1447	657	790	240	143	198	150
E12S55/1EF+MAC625A	264	132,7	1487	657	830	240	143	198	150
E12S55/1D+MAC630A	264	143	1577	657	920	240	143	198	150
E12S55/1B+MAC640A	264	170,4	1822	657	1165	240	143	198	150
E12S55/1B+MAC840	264	212,5	1742,5	682,5	1060	240	191	198	150
E12S55/2GH+MAC640A	264	191,4	1997	832	1165	240	143	198	150
E12S55/2EF+MAC650B	264	208,5	2114	832	1282	240	143	198	150
E12S55/2D+MAC660B	264	212,8	2154	832	1322	240	143	198	150
E12S55/2GH+MAC840	264	233,5	1917,5	857,5	1060	240	191	198	150
E12S55/2EF+MAC850	264	245,5	1972,5	857,5	1115	240	191	198	150
E12S55/2D+MAC860	264	262,5	2052,5	857,5	1195	240	191	198	150
E12S55/2B+MAC870	264	282,5	2147,5	857,5	1290	240	191	198	150
E12S55/2A+MAC880	264	300,5	2252,5	857,5	1395	240	191	198	150
E12S55/3DE+MAC880	264	321,5	2427,5	1032,5	1395	240	191	198	150
E12S55/3CJ+MAC890	264	330,5	2462,5	1032,5	1430	240	191	198	150
E12S55/3A+MAC8125	264	376,5	2717,5	1032,5	1685	240	191	198	150
E12S55/3A+MAC10125A	265	449,5	2568,5	1032,5	1536	240	242	198	150
E12S55/4JF+MAC8100	264	367,5	2707,5	1207,5	1500	240	191	198	150
E12S55/4D+MAC8125	264	397,5	2892,5	1207,5	1685	240	191	198	150
E12S55/4B+MAC8150	264	415,5	2967,5	1207,5	1760	240	191	198	150
E12S55/4JF+MAC10100A	265	432,5	2613,5	1207,5	1406	240	242	198	150
E12S55/4D+MAC10125A	265	470,5	2743,5	1207,5	1536	240	242	198	150
E12S55/4B+MAC10150A	265	505,5	2848,5	1207,5	1641	240	242	198	150
E12S55/5D+MAC8150	264	436,5	3142,5	1382,5	1760	240	191	198	150
E12S55/5D+MAC10150A	265	526,5	3023,5	1382,5	1641	240	242	198	150
E12S55/5T+MAC10180A	265	561	3148,5	1382,5	1766	240	242	198	150
E12S55/6BC+MAC10200A	265	610	3423,5	1557,5	1866	240	242	198	150
E12S55/6A+MAC10220A	265	640	3583,5	1557,5	2026	240	242	198	150
E12S55/7K+MAC12260A	305	976,5	3964	1856	2108	290	290	198	150
E12S55/8A+MAC12300C	305	929,5	3989	2031	1958	290	290	198	150
E12S55/8A+MAC14300C	340	1075,5	4018	2031	1987	290	337	198	150
E12S55/9B+MAC12340C	305	1018,5	4314	2206	2108	290	290	198	150
E12S55/9Q+MAC12340C	340	1018,5	4314	2206	2108	290	290	198	150
E12S55/9Q+MAC14330C	340	1119,5	4248	2206	2042	290	337	198	150
E12S55/9B+MAC14330C	340	1119,5	4248	2206	2042	290	337	198	150
E12S55/10A+MAC12400C	340	1092,5	4639	2381	2258	290	290	198	150
E12S55/10A+MAC14380C	340	1187,5	4483	2381	2102	290	337	198	150

Orificios / Bohrungen Fori		I	L	Contrabrida / Gegenflansch Controflangia	
M	N			H	
N°		Ø [mm]			
6	16	206	234	170.5	

La bomba está equipada con junta, contrabrida y tornillería.

Die Pumpe ist mit Dichtung, Gegenflansch und Gewindebolzen versehen.

La pompa è corredata di guarnizione, controflangia e bulloni

Las características hidráulicas de funcionamiento están garantizadas según la norma UNI/ISO 9906 Grado 3B.

Die hydraulischen Betriebseigenschaften sie werden nach der Norm UNI/ISO 9906 Grad 3B garantiert.

Le caratteristiche di funzionamento vengono garantite secondo la norma: UNI/ISO 9906 Grado 3B.

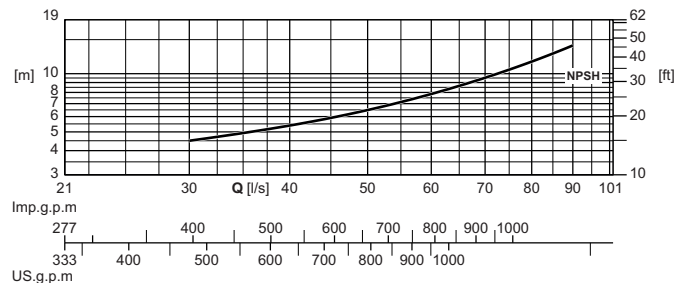
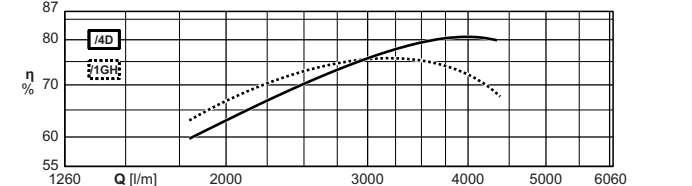
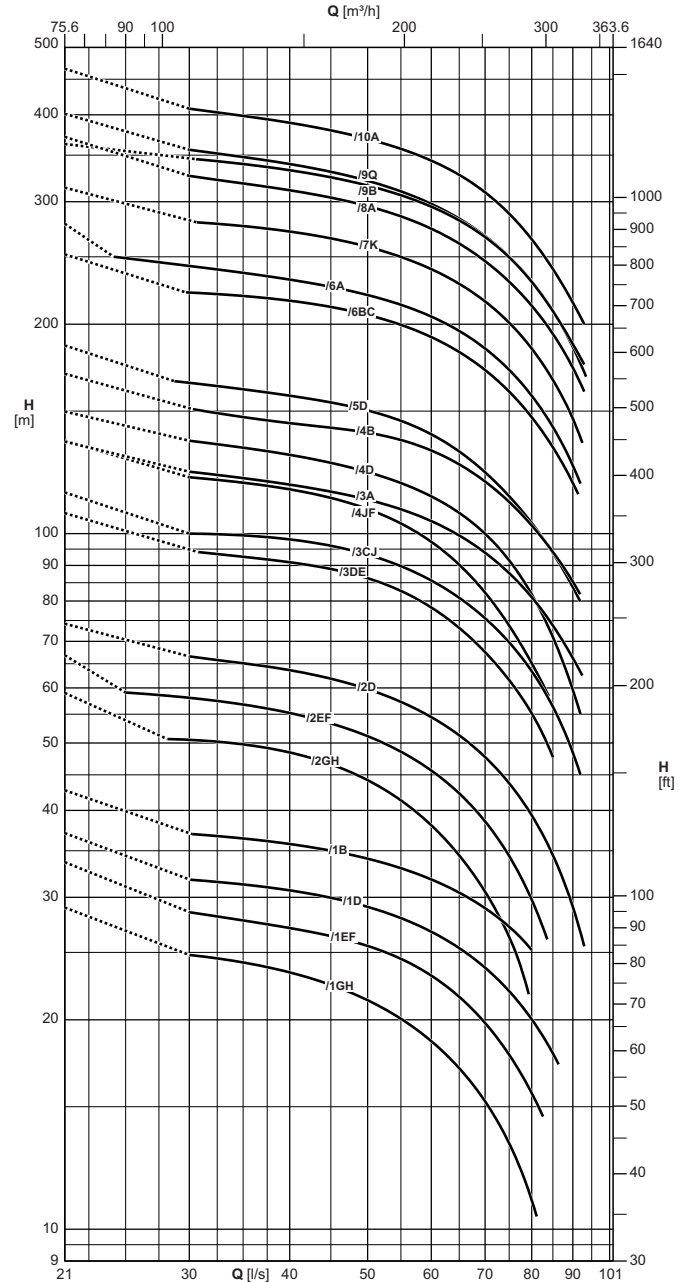

Características de funcionamiento  
*Betriebsmerkmale*  
 Caratteristiche di funzionamento

Electrobomba tipo Elektropumpe typ Elettropompa tipo	Potencia motor Motor-leistung Potenza motore		Instalación horizontal Horizontale installation Installazione orizzontale	Válvula de retención Rückschlagventil Valvola di ritegno Ø	Caudal / Fördermenge / Portata														
	[kW]	[HP]			[l/s]	0	30	35	40	45	50	55	60	65	70	75	80	85	90
					[l/min]	0	1800	2100	2400	2700	3000	3300	3600	3900	4200	4500	4800	5100	5400
					[m³/h]	0	108	126	144	162	180	198	216	234	252	270	288	306	324
Altura de carga / Förderhöhe / Prevalenza																			
E12S55/1GH+MAC620A	15	20	<input type="checkbox"/>	Ø 150	[m]	29	25	24	23,5	22,5	21,5	20	18,5	17	15,5	13,5	11	-	-
E12S55/1EF+MAC625A	18,5	25	<input type="checkbox"/>	Ø 150	[m]	33,5	-	28	27	26,5	25,5	24,5	23	21,5	20	18	15,5	-	-
E12S55/1D+MAC630A	22	30	<input type="checkbox"/>	Ø 150	[m]	37	-	31,5	30,5	30	29	28	27	25,5	24	22	20	18	-
E12S55/1B+MAC640A	30	40	<input type="radio"/>	Ø 150	[m]	43	-	36,5	36	35	34	33	32	30,5	29	27	25	-	-
E12S55/1B+MAC840	30	40	<input type="checkbox"/>	Ø 150	[m]	43	-	37	36,5	35,5	34,5	33,5	32,5	31	29,5	27,5	26	24	22
E12S55/2GH+MAC640A	30	40	<input type="radio"/>	Ø 150	[m]	59	50	50	48,5	46,5	44	41,5	38	34,5	30,5	26	-	-	-
E12S55/2EF+MAC650B	37	50	<input type="radio"/>	Ø 150	[m]	67	58	57	55	53	51	48,5	45,5	42,5	38,5	34,5	30	-	-
E12S55/2D+MAC660B	45	60	<input type="radio"/>	Ø 150	[m]	74	66	65	64	62	60	57	54	51	47,5	43,5	39,5	34,5	29
E12S55/2GH+MAC840	30	40	<input type="checkbox"/>	Ø 150	[m]	59	50	50	48,5	46,5	44	41,5	38	34,5	30,5	26	-	-	-
E12S55/2EF+MAC850	37	50	<input type="checkbox"/>	Ø 150	[m]	67	59	58	57	55	53	51	48	44,5	41	36,5	32,5	-	-
E12S55/2D+MAC860	45	60	<input type="checkbox"/>	Ø 150	[m]	75	65	65	64	63	61	59	56	53	49,5	45,5	41,5	37	32
E12S55/2B+MAC870	51	70	<input type="checkbox"/>	Ø 150	[m]	87	76	75	73	71	69	66	63	60	57	53	48,5	43,5	38,5
E12S55/2A+MAC880	59	80	<input type="checkbox"/>	Ø 150	[m]	89	80	78	76	74	72	70	67	64	60	56	51	46,5	41,5
E12S55/3DE+MAC880	59	80	<input type="checkbox"/>	Ø 150	[m]	107	-	92	91	89	86	83	78	73	67	62	55	47,5	-
E12S55/3CJ+MAC890	66	90	<input type="checkbox"/>	Ø 150	[m]	114	100	99	98	96	93	90	85	81	75	70	63	56	48,5
E12S55/3A+MAC8125	92	125	<input type="radio"/>	Ø 150	[m]	135	123	120	117	115	112	108	104	99	94	88	81	74	66
E12S55/3A+MAC10125A	92	125	<input type="checkbox"/>	Ø 150	[m]	135	123	120	117	115	112	108	104	99	94	88	81	74	66
E12S55/4JF+MAC8100	75	100	<input type="radio"/>	Ø 150	[m]	136	120	118	116	112	108	103	97	90	82	74	65	-	-
E12S55/4D+MAC8125	92	125	<input type="radio"/>	Ø 150	[m]	150	136	133	130	126	122	118	113	107	100	91	82	71	60
E12S55/4B+MAC8150	110	150	<input type="radio"/>	Ø 150	[m]	170	-	147	144	142	139	136	132	126	119	111	103	94	85
E12S55/4JF+MAC10100A	75	100	<input type="checkbox"/>	Ø 150	[m]	137	-	120	117	114	110	105	100	93	85	76	67	59	-
E12S55/4D+MAC10125A	92	125	<input type="checkbox"/>	Ø 150	[m]	151	133	133	131	129	125	121	115	109	102	94	86	76	66
E12S55/4B+MAC10150A	110	150	<input type="checkbox"/>	Ø 150	[m]	173	154	152	150	147	143	138	132	126	119	111	102	93	84
E12S55/5D+MAC8150	110	150	<input type="radio"/>	Ø 150	[m]	186	165	161	158	154	150	145	139	131	122	113	103	94	84
E12S55/5D+MAC10150A	110	150	<input type="checkbox"/>	Ø 150	[m]	190	168	167	165	162	157	152	145	137	128	119	108	97	83
E12S55/5T+MAC10180A	132	180	<input type="checkbox"/>	Ø 150	[m]	208	-	182	179	176	172	168	162	154	146	137	127	116	105
E12S55/6BC+MAC10200A	150	200	<input type="radio"/>	Ø 150	[m]	252	222	219	216	212	206	199	191	182	172	160	147	133	118
E12S55/6A+MAC10220A	160	220	<input type="radio"/>	Ø 150	[m]	279	242	237	232	226	220	213	205	195	184	172	158	142	125
E12S55/7K+MAC12260A	190	260	<input type="radio"/>	Ø 150	[m]	314	-	277	272	266	258	250	240	228	215	201	184	166	146
E12S55/8A+MAC12300C	220	300	<input type="radio"/>	Ø 150	[m]	372	327	319	311	304	296	286	274	261	246	230	212	194	173
E12S55/8A+MAC14300C	220	300	<input type="radio"/>	Ø 150	[m]	374	328	320	313	306	298	288	277	265	250	233	215	196	176
E12S55/9B+MAC12340C	250	340	<input type="radio"/>	Ø 150	[m]	363	-	340	333	325	316	306	295	282	267	249	230	209	187
E12S55/9Q+MAC12340C	250	340	<input type="radio"/>	Ø 150	[m]	401	356	348	340	331	321	310	298	284	268	250	230	209	185
E12S55/9Q+MAC14330C	240	330	<input type="radio"/>	Ø 150	[m]	399	356	349	343	335	327	317	305	291	274	255	234	214	192
E12S55/9B+MAC14330C	240	330	<input type="radio"/>	Ø 150	[m]	366	-	345	339	331	322	311	299	286	270	252	233	212	191
E12S55/10A+MAC12400C	295	400	<input type="radio"/>	Ø 150	[m]	466	408	399	389	380	369	357	344	328	309	288	265	240	215
E12S55/10A+MAC14380C	280	380	<input type="radio"/>	Ø 150	[m]	468	408	401	393	383	372	359	345	329	310	289	266	242	217
NPSH					[m]	-	4	5,1	5,4	5,3	6,5	7,2	7,7	8,6	9,5	10,5	11,5	12,5	14

■ Sin válvula de retención

Opcional

Contactar la sede central o la red comercial

Para las características de los motores ver página "Características motores"

Dispositivo de control de temperatura de motores eléctricos sumergidos 6" + 14": ver página "Accessories"

■ Ohne Rückschlagventilklappe

Auf Wunsch

Caprari oder das Vertriebsnetz befragen

Für die Motordaten bitte auf Seite "Merkmale der Motoren" nachschlagen.

Temperaturüberwachungserät für elektrische Tauchmotoren 6" + 14": siehe Seite "Zubehörteile"

■ Senza clapet valvola di ritegno

Su richiesta

Interpellare la sede o la rete di vendita

Per caratteristiche motori vedere pagina "caratteristiche motori"

Apparecchiatura di controllo temperatura motori elettrici sommersi 6" + 14": vedere pagina accessori

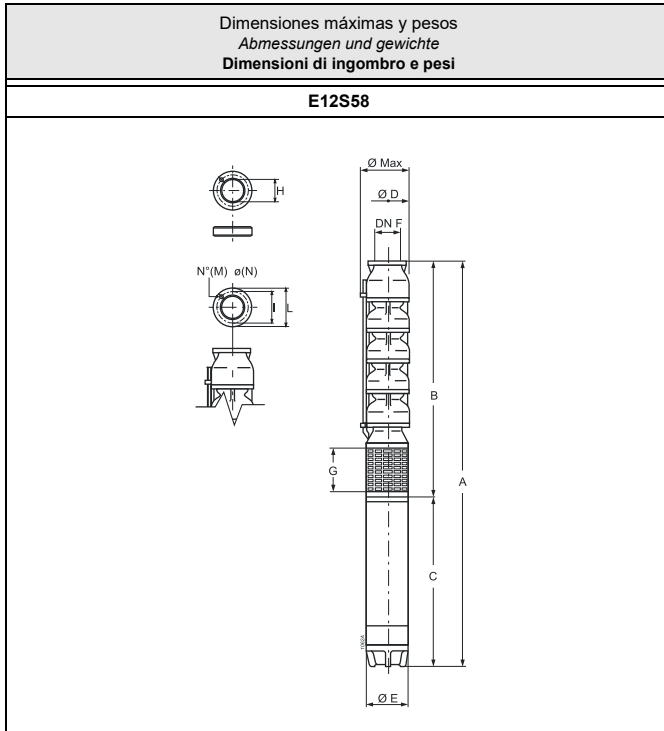

Tipo Typ Tipo	Ø max	Peso Gewicht Peso	A	B	C	D	E	G	F
	[mm]								
E12S58/1AB+MAC650B	264	187,5	1967,5	685,5	1282	240	143	198	150
E12S58/1AB+MAC850	264	224,5	1800,5	685,5	1115	240	191	198	150
E12S58/2BC+MAC880	264	300,5	2255,5	860,5	1395	240	191	198	150
E12S58/2AJ+MAC890	264	309,5	2290,5	860,5	1430	240	191	198	150
E12S58/2A+MAC8100	264	325,5	2360,5	860,5	1500	240	191	198	150
E12S58/2A+MAC10100A	265	390,5	2266,5	860,5	1406	240	242	198	150
E12S58/3W+MAC8125	264	376,5	2720,5	1035,5	1685	240	191	198	150
E12S58/3A+MAC8150	264	394,5	2795,5	1035,5	1760	240	191	198	150
E12S58/3W+MAC10125A	265	449,5	2571,5	1035,5	1536	240	242	198	150
E12S58/3A+MAC10150A	265	484,5	2676,5	1035,5	1641	240	242	198	150
E12S58/4M+MAC10180A	265	540,5	2976,5	1210,5	1766	240	242	198	150
E12S58/4A+MAC10200A	265	568,5	3076,5	1210,5	1866	240	242	198	150
E12S58/5M+MAC10250A	265	652,5	3511,5	1385,5	2126	240	242	198	150
E12S58/5I+MAC10250A	265	652,5	3511,5	1385,5	2126	240	242	198	150
E12S58/5M+MAC12230A	305	866,5	3464	1506	1958	290	290	198	150
E12S58/5A+MAC12260A	305	934,5	3614	1506	2108	290	290	198	150
E12S58/6Z+MAC12260A	305	955,5	3789	1681	2108	290	290	198	150
E12S58/7Z+MAC12340C	305	976,5	3964	1856	2108	290	290	198	150
E12S58/7X+MAC12340C	305	976,5	3964	1856	2108	290	290	198	150
E12S58/7A+MAC12400C	305	1029,5	4114	1856	2258	290	290	198	150
E12S58/7X+MAC14330C	340	1077,5	3898	1856	2042	290	337	198	150
E12S58/7Z+MAC14330C	340	1077,5	3898	1856	2042	290	337	198	150
E12S58/7A+MAC14380C	340	1124,5	3958	1856	2102	290	337	198	150
E12S58/8AB+MAC12400C	305	1050,5	4289	2031	2258	290	290	198	150
E12S58/8AB+MAC14380C	340	1145,5	4133	2031	2102	290	337	198	150

Orificios Bohrungen Fori		I	L	Contrabrida Gegenflansch Controflangia
M	N			
N°		Ø [mm]		
6	16	206	234	170,5

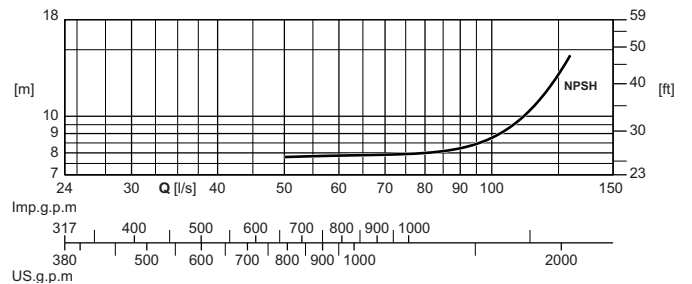
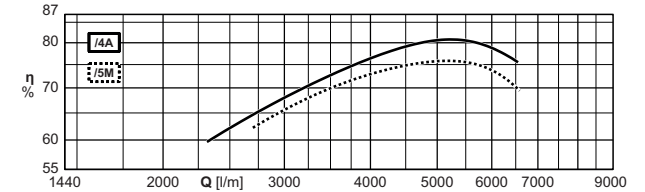
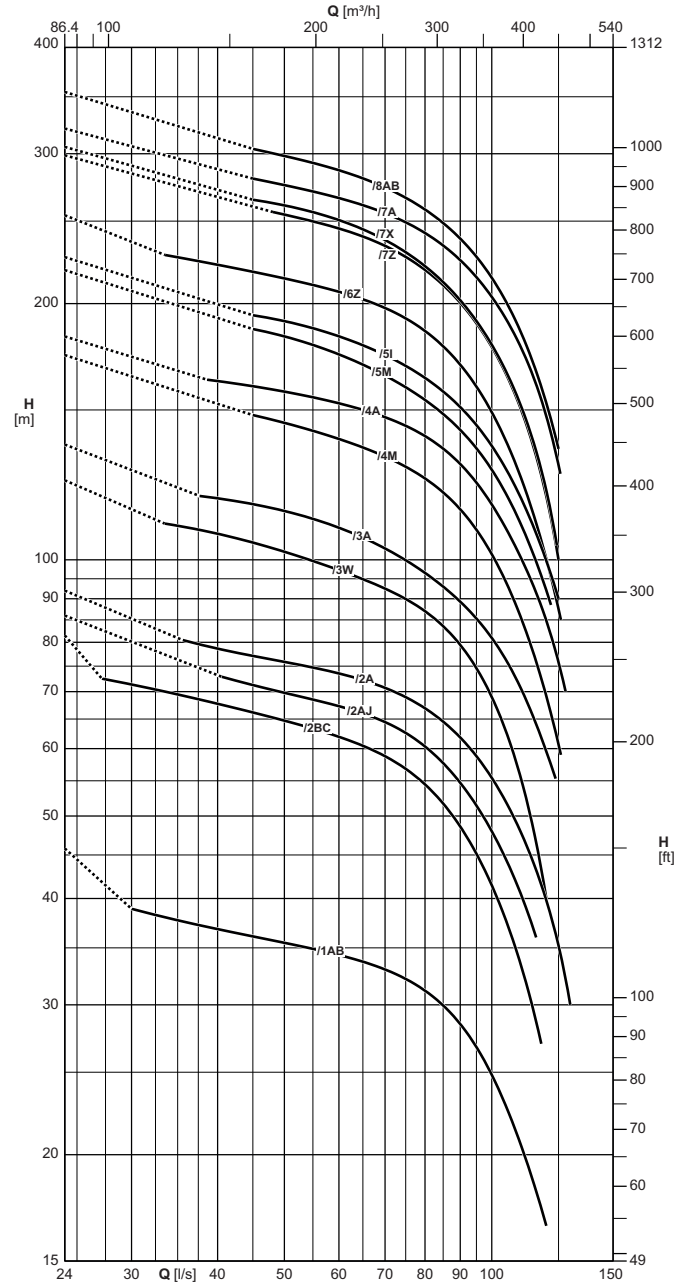

La bomba está equipada con junta, contrabrida y tornillería.

Die Pumpe ist mit Dichtung, Gegenflansch und Gewindebolzen versehen.

La pompa è corredata di guarnizione, controflangia e bulloni

Las características hidráulicas de funcionamiento están garantizadas según la norma UNI/ISO 9906 Grado 3B.

Die hydraulischen Betriebseigenschaften sind garantiert nach der Norm UNI/ISO 9906 Grad 3B garantiert.

Le caratteristiche di funzionamento vengono garantite secondo la norma: UNI/ISO 9906 Grado 3B.

Características de funcionamiento  
*Betriebsmerkmale*  
 Caratteristiche di funzionamento

Electrobomba tipo Elektropumpe typ Elettropompa tipo	Potencia motor Motor-leistung Potenza motore		Instalación horizontal Horizontale installation Installazione orizzontale	Válvula de retención Rückschlagventil/ Valvola di ritegno Ø	Caudal Fördermenge Portata															
					Altura de carga Förderhöhe Prevalenza															
	[kW]	[HP]			[l/s]	0	30	35	40	45	50	60	70	80	90	100	110	120	130	
					[l/min]	0	1800	2100	2400	2700	3000	3600	4200	4800	5400	6000	6600	7200	7800	
		[m³/h]	0	108	126	144	162	180	216	252	288	324	360	396	432	468				
E12S58/1AB+MAC650B	37	50	○	Ø 150	[m]	46	39	37,5	37	36	35,5	34,5	33	31	28,5	25	20,5	16,5	-	
E12S58/1AB+MAC850	37	50	□	Ø 150	[m]	46	39	37,5	37	36	35,5	34,5	33	31	28,5	25	20,5	16,5	-	
E12S58/2BC+MAC880	59	80	□	Ø 150	[m]	81	71	69	68	66	65	62	59	54	48,5	41,5	33,5	-	-	
E12S58/2AJ+MAC890	66	90	□	Ø 150	[m]	86	-	-	-	71	70	67	64	60	55	48	40,5	-	-	
E12S58/2A+MAC8100	75	100	○	Ø 150	[m]	92	-	-	79	77	76	73	71	67	62	55	48	40	30	
E12S58/2A+MAC10100A	75	100	□	Ø 150	[m]	92	-	-	80	79	77	74	70	66	61	56	49	41,5	-	
E12S58/3W+MAC8125	92	125	○	Ø 150	[m]	124	-	109	107	105	102	97	92	87	79	69	56	40	-	
E12S58/3A+MAC8150	110	150	○	Ø 150	[m]	136	-	-	118	116	114	109	103	96	89	81	71	60	-	
E12S58/3W+MAC10125A	92	125	□	Ø 150	[m]	124	-	109	107	105	102	97	92	87	79	69	56	40	-	
E12S58/3A+MAC10150A	110	150	□	Ø 150	[m]	137	-	-	121	119	117	113	109	103	96	87	76	63	-	
E12S58/4M+MAC10180A	132	180	□	Ø 150	[m]	174	-	-	-	148	145	139	132	124	114	101	86	69	-	
E12S58/4A+MAC10200A	150	200	□	Ø 150	[m]	183	-	-	162	160	157	153	147	140	129	116	101	85	-	
E12S58/5M+MAC10250A	185	250	○	Ø 150	[m]	219	-	-	-	187	183	174	164	154	142	127	110	92	-	
E12S58/5I+MAC10250A	185	250	○	Ø 150	[m]	227	-	-	-	194	191	183	174	163	151	136	118	100	-	
E12S58/5M+MAC12230A	170	230	□	Ø 150	[m]	220	-	-	193	189	186	179	171	161	149	133	114	95	-	
E12S58/5A+MAC12260A	190	260	□	Ø 150	[m]	230	-	-	204	201	198	192	185	176	163	147	128	107	-	
E12S58/6Z+MAC12260A	190	260	□	Ø 150	[m]	254	-	227	222	218	214	206	197	185	169	149	125	100	-	
E12S58/7Z+MAC12340C	250	340	○	Ø 150	[m]	299	-	-	-	-	254	245	234	219	200	178	151	119	-	
E12S58/7X+MAC12340C	250	340	○	Ø 150	[m]	306	-	-	-	265	261	250	237	221	202	179	152	121	-	
E12S58/7A+MAC12400C	295	400	○	Ø 150	[m]	321	-	-	-	280	276	266	255	242	225	204	178	147	-	
E12S58/7X+MAC14330C	240	330	○	Ø 150	[m]	307	-	-	271	268	264	254	241	226	206	182	155	124	-	
E12S58/7Z+MAC14330C	240	330	○	Ø 150	[m]	300	-	-	-	-	255	246	236	223	204	181	153	121	-	
E12S58/7A+MAC14380C	280	380	○	Ø 150	[m]	322	-	-	286	281	276	267	257	245	229	207	181	152	-	
E12S58/8AB+MAC12400C	295	400	○	Ø 150	[m]	355	-	-	-	304	298	287	274	258	238	214	186	153	-	
E12S58/8AB+MAC14380C	280	380	○	Ø 150	[m]	356	-	-	-	-	300	289	277	261	241	216	187	154	-	
NPSH					[m]	-	-	-	-	7,8	7,8	7,7	7,9	8,3	8,3	9,1	10	11,5	14,5	

■ Sin válvula de retención

□ Opcional

○ Contactar la sede central o la red comercial

Para las características de los motores ver página "Características motores"

Dispositivo de control de temperatura de motores eléctricos sumergidos 6" + 14": ver página "Accessories"

■ Ohne Rückschlagventilklappe

□ Auf Wunsch

○ Caprari oder das Vertriebsnetz befragen

Für die Motordaten bitte auf Seite "Merkmale der Motoren" nachschlagen.

Temperaturüberwachungsgerät für elektrische Tauchmotoren 6" + 14": siehe Seite "Zubehörteile"

■ Senza clapet valvola di ritegno

□ Su richiesta

○ Interpellare la sede o la rete di vendita

Per caratteristiche motori vedere pagina "caratteristiche motori"

Apparecchiatura di controllo temperatura motori elettrici sommersi 6" + 14": vedere pagina accessori

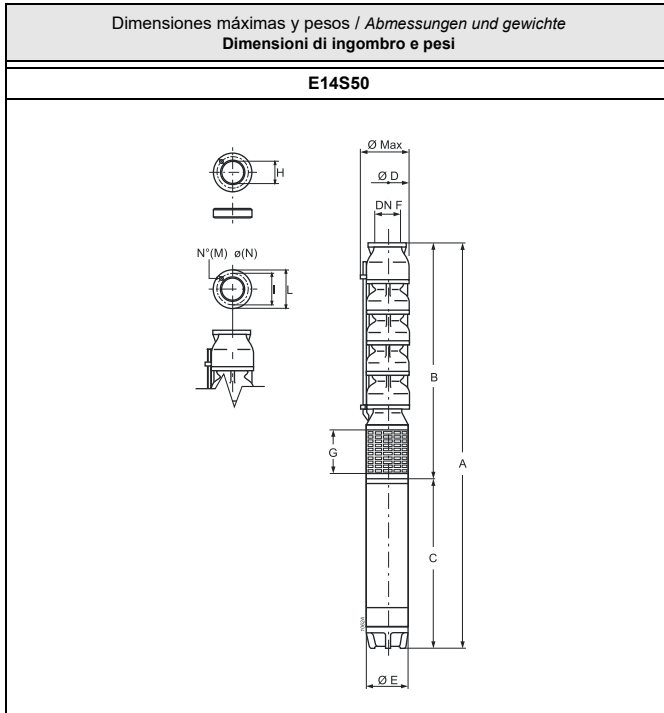

Tipo Typ Tipo	Ø max	Peso Gewicht Peso	A	B	C	D	E	G	F
	[mm]	[kg]	[mm]						
E14S50/1E+MAC840	342	310	2170,5	1110,5	1060	290	191	262	200
E14S50/1D+MAC850	342	322	2225,5	1110,5	1115	290	191	262	200
E14S50/1C+MAC860	342	339	2305,5	1110,5	1195	290	191	262	200
E14S50/1B+MAC870	342	359	2400,5	1110,5	1290	290	191	262	200
E14S50/1A+MAC880	342	377	2505,5	1110,5	1395	290	191	262	200
E14S50/2E+MAC880	342	416,5	2710,5	1315,5	1395	290	191	262	200
E14S50/2D+MAC890	342	425,5	2745,5	1315,5	1430	290	191	262	200
E14S50/2CD+MAC8100	342	441,5	2815,5	1315,5	1500	290	191	262	200
E14S50/2BC+MAC8125	342	471,5	3000,5	1315,5	1685	290	191	262	200
E14S50/2AB+MAC8150	342	489,5	3075,5	1315,5	1760	290	191	262	200
E14S50/2CD+MAC10100A	342	506,5	2721,5	1315,5	1406	290	242	262	200
E14S50/2BC+MAC10125A	342	544,5	2851,5	1315,5	1536	290	242	262	200
E14S50/2AB+MAC10150A	342	579,5	2956,5	1315,5	1641	290	242	262	200
E14S50/3C+MAC10180A	342	654	3286,5	1520,5	1766	290	242	262	200
E14S50/3B+MAC10200A	342	682	3386,5	1520,5	1866	290	242	262	200
E14S50/3A+MAC10250A	342	745	3646,5	1520,5	2126	290	242	262	200
E14S50/3A+MAC12230A	342	951	3453	1495	1958	290	290	262	200
E14SE50/4BC+MAC10250A	342	499	3851,5	1725,5	2126	290	242	262	200
E14SE50/4BC+MAC12260A	342	1058,5	3808	1700	2108	290	290	262	200
E14SE50/4H+MAC12300C	342	990,5	3658	1700	1958	290	290	262	200
E14SE50/4I+MAC14300C	342	1136,5	3687	1700	1987	290	337	262	200
E14SE50/5JC+MAC12340C	342	1098	4013	1905	2108	290	290	262	200
E14SE50/5I+MAC12400C	342	1151	4163	1905	2258	290	290	262	200
E14SE50/5JC+MAC14330C	342	1199	3947	1905	2042	290	337	262	200
E14SE50/5I+MAC14380C	342	1246	4007	1905	2102	290	337	262	200
E14SE50/6W+MAC12475C	342	1215,5	4418	2110	2308	290	290	262	200
E14SE50/6I+MAC12475C	342	1215,5	4418	2110	2308	290	290	262	200
E14SE50/6W+MAC14430C	342	1380,5	4362	2110	2252	290	337	262	200
E14SE50/6I+MAC14460C	342	1445,5	4462	2110	2352	290	337	262	200
E14SE50/7Q+MAC12540C	342	1276	4673	2315	2358	290	290	262	200
E14SE50/7Q+MAC14500C	342	1589	4787	2315	2472	290	337	262	200

Orificios / Bohrungen Fori		I	L	Contrabrida / Gegenflansch Controflangia	
M	N			H	
N°		Ø [mm]			
8	18	260	288	221.5	

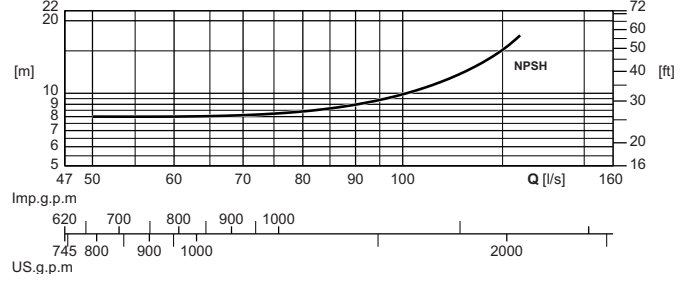
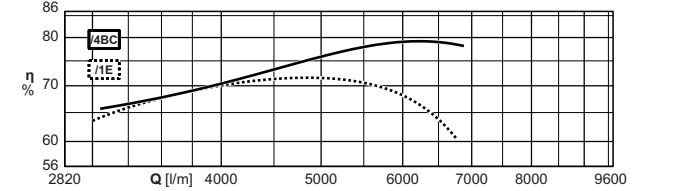
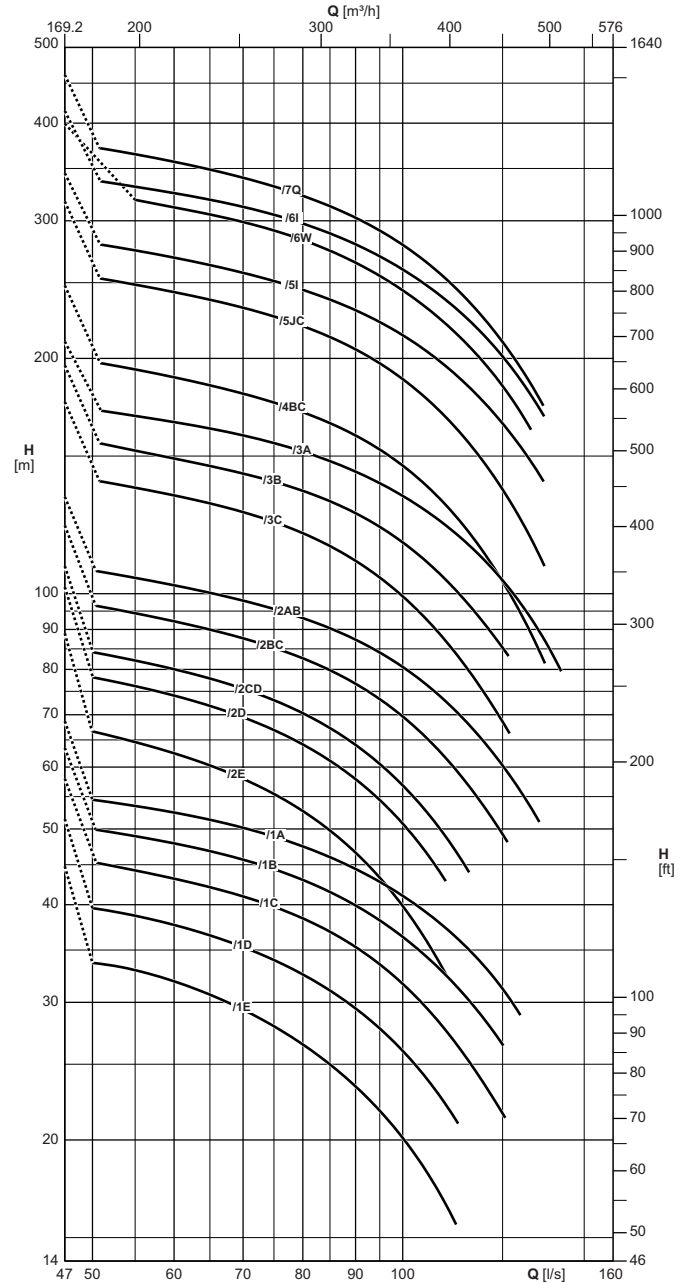

La bomba está equipada con junta, contrabrida y tornillería.

Die Pumpe ist mit Dichtung, Gegenflansch und Gewindebolzen versehen.

La pompa è corredata di guarnizione, controflangia e bulloni

Las características hidráulicas de funcionamiento están garantizadas según la norma UNI/ISO 9906 Grado 3B.

Die hydraulischen Betriebsseigenschaften sie werden nach der Norm UNI/ISO 9906 Grad 3B garantiert.

Le caratteristiche di funzionamento vengono garantite secondo la norma: UNI/ISO 9906 Grado 3B.

Características de funcionamiento  
Betriebsmerkmale  
Caratteristiche di funzionamento

Electrobomba tipo Elektropumpe typ Elettropompa tipo	Potencia motor Motor-leistung Potenza motore		Instalación horizontal Horizontale installation Installazione orizzontale	Válvula de retención Rückschlagventil/ Valvola di ritegno Ø	Caudal Fördermenge Portata														
	[kW]	[HP]			[l/s]	0	60	65	70	75	80	85	90	95	100	110	120	130	140
					[l/min]	0	3600	3900	4200	4500	4800	5100	5400	5700	6000	6600	7200	7800	8400
					[m³/h]	0	216	234	252	270	288	306	324	342	360	396	432	468	504
Altura de carga Förderhöhe Prevalenza																			
[m]	45	32	30,5	29,5	28	26,5	25	23,5	22	20	16,5	-	-	-	-	-	-		
E14S50/1E+MAC840	30	40	□	Ø 200	[m]	45	32	30,5	29,5	28	26,5	25	23,5	22	20	16,5	-	-	-
E14S50/1D+MAC850	37	50	□	Ø 200	[m]	51	37,5	36,5	35,5	34	32,5	31	29,5	28	26	22,5	-	-	-
E14S50/1C+MAC860	45	60	□	Ø 200	[m]	58	43	42	41	40	38,5	37	35,5	33,5	31,5	27,5	23,5	-	-
E14S50/1B+MAC870	51	70	□	Ø 200	[m]	63	48	47	45,5	44,5	43	41,5	40	38	36,5	32,5	28,5	-	-
E14S50/1A+MAC880	59	80	□	Ø 200	[m]	69	52	51	50	49	47,5	46	44,5	43	41	37,5	33,5	29	-
E14S50/2E+MAC880	59	80	□	Ø 200	[m]	89	62	60	58	55	53	49,5	46,5	43,5	40	32,5	-	-	-
E14S50/2D+MAC890	66	90	□	Ø 200	[m]	102	74	72	69	67	64	61	58	54	51	43	-	-	-
E14S50/2CD+MAC8100	75	100	○	Ø 200	[m]	108	80	78	75	73	70	67	64	61	57	49	-	-	-
E14S50/2BC+MAC8125	92	125	○	Ø 200	[m]	122	92	90	88	85	83	80	77	73	69	62	53	-	-
E14S50/2AB+MAC8150	110	150	○	Ø 200	[m]	133	102	100	98	95	93	90	87	84	80	73	64	56	-
E14S50/2CD+MAC10100A	75	100	□	Ø 200	[m]	110	82	80	78	75	72	69	66	62	59	51	42,5	-	-
E14S50/2BC+MAC10125A	92	125	□	Ø 200	[m]	123	94	92	89	87	84	82	79	75	71	64	55	-	-
E14S50/2AB+MAC10150A	110	150	□	Ø 200	[m]	136	105	103	101	99	96	93	90	87	84	76	68	-	-
E14S50/3C+MAC10180A	132	180	□	Ø 200	[m]	176	133	130	127	123	119	115	110	105	99	87	75	-	-
E14S50/3B+MAC10200A	150	200	□	Ø 200	[m]	196	149	146	142	139	135	131	127	122	116	104	91	-	-
E14S50/3A+MAC10250A	185	250	○	Ø 200	[m]	210	166	163	159	156	152	148	143	138	133	122	110	97	83
E14S50/3A+MAC12230A	170	230	□	Ø 200	[m]	210	166	162	159	155	151	147	143	138	133	122	110	-	-
E14SE50/4BC+MAC10250A	185	250	○	Ø 200	[m]	248	189	185	180	175	170	165	159	153	146	130	112	95	-
E14SE50/4BC+MAC12260A	190	260	□	Ø 200	[m]	248	190	185	180	175	169	163	157	150	143	128	112	95	-
E14SE50/4I+MAC12300C	220	300	□	Ø 200	[m]	275	215	210	205	200	195	189	183	176	169	155	140	-	-
E14SE50/4I+MAC14300C	220	300	○	Ø 200	[m]	277	213	209	204	200	195	189	183	177	170	157	142	-	-
E14SE50/5JC+MAC12340C	250	340	○	Ø 200	[m]	318	243	238	232	226	220	213	205	197	188	168	147	125	-
E14SE50/5I+MAC12400C	295	400	○	Ø 200	[m]	345	269	263	257	251	245	238	230	222	214	196	175	154	-
E14SE50/5JC+MAC14330C	240	330	○	Ø 200	[m]	319	243	238	233	227	221	214	206	198	188	168	146	125	-
E14SE50/5I+MAC14380C	280	380	○	Ø 200	[m]	347	270	265	260	255	250	244	237	229	221	202	181	159	-
E14SE50/6W+MAC12475C	350	475	○	Ø 200	[m]	399	312	306	299	291	283	275	265	255	244	221	197	171	-
E14SE50/6I+MAC12475C	350	475	○	Ø 200	[m]	415	325	319	313	305	297	289	280	270	260	238	214	188	-
E14SE50/6W+MAC14430C	315	430	○	Ø 200	[m]	399	310	306	300	294	287	279	270	260	250	226	200	174	-
E14SE50/6I+MAC14460C	340	460	○	Ø 200	[m]	415	326	321	315	308	301	293	284	274	264	241	217	192	-
E14SE50/7Q+MAC12540C	400	540	○	Ø 200	[m]	461	357	349	340	332	323	313	303	291	279	253	225	195	-
E14SE50/7Q+MAC14500C	370	500	○	Ø 200	[m]	465	362	355	348	340	332	323	312	300	288	260	230	200	-
NPSH					[m]	-	6	8	8	8,3	8,4	8,5	8,8	9,7	9,7	11	13,5	15,5	-

■ Sin válvula de retención

□ Opcional

○ Contactar la sede central o la red comercial

Para las características de los motores ver página "Características motores"

Dispositivo de control de temperatura de motores eléctricos sumergidos 6" + 14": ver página "Accessories"

■ Ohne Rückschlagventilklappe

□ Auf Wunsch

○ Caprari oder das Vertriebsnetz befragen

Für die Motordaten bitte auf Seite "Merkmale der Motoren" nachschlagen.

Temperaturüberwachungserät für elektrische Tauchmotoren 6" + 14": siehe Seite "Zubehörteile"

■ Senza clapet valvola di ritegno

□ Su richiesta

○ Interpellare la sede o la rete di vendita

Per caratteristiche motori vedere pagina "caratteristiche motori"

Apparecchiatura di controllo temperatura motori elettrici sommersi 6" + 14": vedere pagina accessori

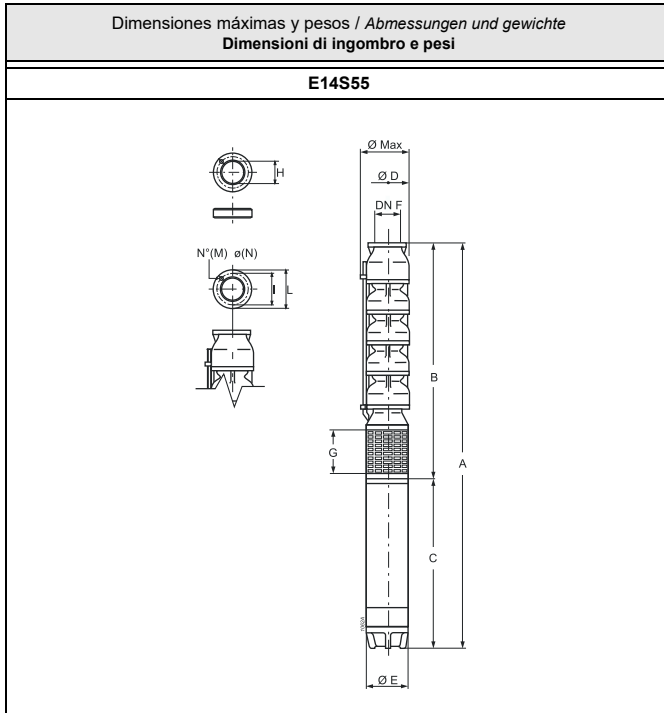

Tipo Typ Tipo	Ø max [mm]	Peso Gewicht Peso [kg]	A	B	C	D	E	G	F
E14S55/1FG+MAC850	342	344	2275,5	1160,5	1115	338	191	262	230
E14S55/1EF+MAC860	342	361	2355,5	1160,5	1195	338	191	262	230
E14S55/1DE+MAC870	342	381	2450,5	1160,5	1290	338	191	262	230
E14S55/1CJ+MAC880	342	399	2555,5	1160,5	1395	338	191	262	230
E14S55/1C+MAC890	342	408	2590,5	1160,5	1430	338	191	262	230
E14S55/1B+MAC8100	342	424	2660,5	1160,5	1500	338	191	262	230
E14S55/1A+MAC8125	342	454	2845,5	1160,5	1685	338	191	262	230
E14S55/1B+MAC10100A	342	489	2566,5	1160,5	1406	338	242	262	230
E14S55/1A+MAC10125A	342	527	2696,5	1160,5	1536	338	242	262	230
E14S55/2JF+MAC8125	342	493	3050,5	1365,5	1685	338	191	262	230
E14S55/2JE+MAC8150	342	511	3125,5	1365,5	1760	338	191	262	230
E14S55/2JF+MAC10125A	342	566	2901,5	1365,5	1536	338	242	262	230
E14S55/2JE+MAC10150A	342	601	3006,5	1365,5	1641	338	242	262	230
E14S55/2C+MAC10180A	342	636	3131,5	1365,5	1766	338	242	262	230
E14S55/2JC+MAC10200A	342	664	3231,5	1365,5	1866	338	242	262	230
E14S55/2AB+MAC10250A	342	727	3491,5	1365,5	2126	338	242	262	230
E14S55/2AB+MAC12230A	342	933	3298	1340	1958	338	290	262	230
E14S55/3D+MAC10250A	342	766	3696,5	1570,5	2126	338	242	262	230
E14S55/3D+MAC12230A	342	972	3503	1545	1958	338	290	262	230
E14S55/3D+MAC12260A	342	1040	3653	1545	2108	338	290	262	230
E14S55/3BC+MAC12300C	342	972	3503	1545	1958	338	290	262	230
E14S55/3B+MAC12340C	342	1040	3653	1545	2108	338	290	262	230
E14S55/3A+MAC12400C	342	1093	3803	1545	2258	338	290	262	230
E14S55/3BC+MAC14300C	342	1118	3532	1545	1987	338	337	262	230
E14S55/3B+MAC14330C	342	1141	3587	1545	2042	338	337	262	230
E14S55/3A+MAC14380C	342	1188	3647	1545	2102	338	337	262	230
E14S55/4BJ+MAC12400C	342	1126	4008	1750	2258	338	290	262	230
E14S55/4B+MAC12475C	342	1151	4058	1750	2308	338	290	262	230
E14S55/4I+MAC12475C	342	1151	4058	1750	2308	338	290	262	230
E14S55/4BJ+MAC14380C	342	1221	3852	1750	2102	338	337	262	230
E14S55/4B+MAC14430C	342	1316	4002	1750	2252	338	337	262	230
E14S55/4I+MAC14460C	342	1381	4102	1750	2352	338	337	262	230
E14S55/5C+MAC12475C	342	1191	4263	1955	2308	338	290	262	230
E14S55/5BC+MAC12540C	342	1212	4313	1955	2358	338	290	262	230
E14S55/5C+MAC14460C	342	1421	4307	1955	2352	338	337	262	230
E14S55/5BC+MAC14500C	342	1505	4427	1955	2472	338	337	262	230

Orificios / Bohrungen Fori		I	L	Contrabrida / Gegenflansch Controflangia	
M	N			H	
N°		Ø [mm]			
8	20	293	326	247	

La bomba está equipada con junta, contrabrida y tornillería.

Die Pumpe ist mit Dichtung, Gegenflansch und Gewindebolzen versehen.

La pompa è corredata di guarnizione, controflangia e bulloni

Las características hidráulicas de funcionamiento están garantizadas según la norma UNI/ISO 9906 Grado 3B.

Die hydraulischen Betriebseigenschaften sie werden nach der Norm UNI/ISO 9906 Grad 3B garantiert.

Le caratteristiche di funzionamento vengono garantite secondo la norma: UNI/ISO 9906 Grado 3B.

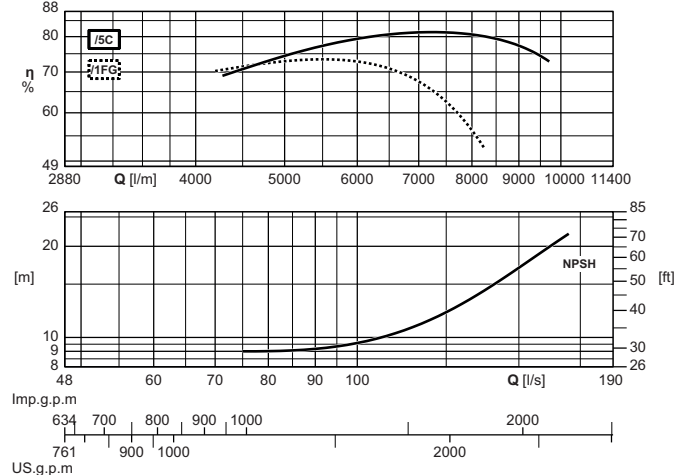
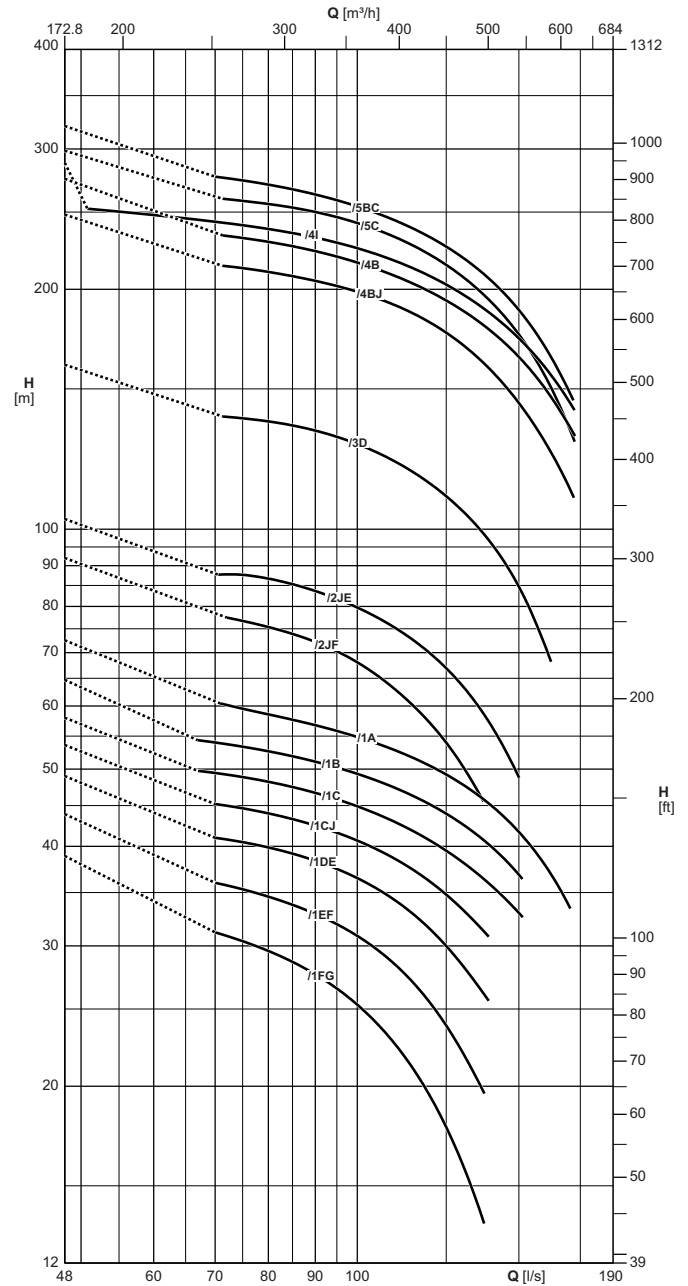

Características de funcionamiento  
*Betriebsmerkmale*  
 Caratteristiche di funzionamento

Electrobomba tipo Elektropumpe typ Elettropompa tipo	Potencia motor Motor-leistung Potenza motore		Instalación horizontal Horizontale installation Installazione orizzontale	Válvula de retención Rückschlagventil Valvola di ritegno Ø	Caudal / Fördermenge / Portata													
	[kW]	[HP]			[l/s]	0	60	70	80	90	100	110	130	140	150	160	170	
					[l/min]	0	3600	4200	4800	5400	6000	6600	7200	7800	8400	9000	9600	10200
					[m³/h]	0	216	252	288	324	360	396	432	468	504	540	576	612
Altura de carga / Förderhöhe / Prevalenza																		
E14S55/1FG+MAC850	37	50	□	Ø 230	[m]	39	-	31	29,5	27,5	25,5	22,5	19,5	16	-	-	-	-
E14S55/1EF+MAC860	45	60	□	Ø 230	[m]	44	-	36	34,5	33	31	28,5	25,5	22	-	-	-	-
E14S55/1DE+MAC870	51	70	□	Ø 230	[m]	49	-	41	40	38,5	36,5	34	31,5	28,5	-	-	-	-
E14S55/1CJ+MAC880	59	80	□	Ø 230	[m]	54	-	45	44	42,5	40,5	38,5	36	33,5	-	-	-	-
E14S55/1C+MAC890	66	90	□	Ø 230	[m]	58	-	49,5	48	46,5	45	43	40,5	38,5	35,5	33	-	-
E14S55/1B+MAC8100	75	100	○	Ø 230	[m]	65	-	54	53	51	49,5	47,5	45	42,5	40	37	-	-
E14S55/1A+MAC8125	92	125	○	Ø 230	[m]	72	-	-	59	57	55	53	50	48	45	41,5	38	33,5
E14S55/1B+MAC10100A	75	100	□	Ø 230	[m]	66	-	-	54	52	51	48,5	46,5	44	41	37,5	33,5	-
E14S55/1A+MAC10125A	92	125	□	Ø 230	[m]	72	-	60	58	57	55	53	51	49	46	42,5	38,5	34,5
E14S55/2JF+MAC8125	92	125	○	Ø 230	[m]	92	-	-	75	72	68	63	57	51	-	-	-	-
E14S55/2JE+MAC8150	110	150	○	Ø 230	[m]	103	-	-	87	83	80	75	70	64	57	49	-	-
E14S55/2JF+MAC10125A	92	125	□	Ø 230	[m]	93	-	-	77	74	70	65	59	53	-	-	-	-
E14S55/2JE+MAC10150A	110	150	□	Ø 230	[m]	104	-	-	88	85	82	77	72	66	59	-	-	-
E14S55/2C+MAC10180A	132	180	□	Ø 230	[m]	119	-	-	102	100	97	93	88	82	76	68	-	-
E14S55/2JC+MAC10200A	150	200	□	Ø 230	[m]	133	-	-	111	108	104	100	96	90	84	77	-	-
E14S55/2AB+MAC10250A	185	250	○	Ø 230	[m]	142	-	-	118	115	111	107	103	98	92	86	79	71
E14S55/2AB+MAC12230A	170	230	□	Ø 230	[m]	142	-	-	119	116	112	108	103	98	92	85	79	71
E14S55/3D+MAC10250A	185	250	○	Ø 230	[m]	161	-	-	136	133	128	121	114	105	96	84	71	-
E14S55/3D+MAC12230A	170	230	□	Ø 230	[m]	161	-	-	137	134	128	121	113	104	95	-	-	-
E14S55/3JD+MAC12260A	190	260	□	Ø 230	[m]	173	-	-	148	145	139	133	126	117	107	97	86	-
E14S55/3BC+MAC12300C	220	300	□	Ø 230	[m]	198	-	165	161	157	152	146	138	130	121	111	99	87
E14S55/3B+MAC12340C	250	340	□	Ø 230	[m]	206	-	-	172	168	163	157	149	141	131	121	111	100
E14S55/3A+MAC12400C	295	400	○	Ø 230	[m]	220	-	-	181	176	171	165	158	151	142	132	122	111
E14S55/3BC+MAC14300C	220	300	○	Ø 230	[m]	198	-	165	163	159	154	148	142	134	125	114	104	-
E14S55/3B+MAC14330C	240	330	○	Ø 230	[m]	207	-	-	173	168	162	156	149	142	133	123	113	102
E14S55/3A+MAC14380C	280	380	○	Ø 230	[m]	221	-	-	183	178	172	166	159	152	143	134	124	113
E14SE55/4BJ+MAC12400C	295	400	○	Ø 230	[m]	248	-	-	210	205	198	191	182	171	158	144	129	113
E14SE55/4B+MAC12475C	350	475	○	Ø 230	[m]	275	-	-	229	223	216	208	198	188	177	164	150	135
E14SE55/4I+MAC12475C	350	475	○	Ø 230	[m]	288	248	243	238	232	225	217	208	197	186	173	160	145
E14SE55/4BJ+MAC14380C	280	380	○	Ø 230	[m]	248	-	-	212	206	200	192	183	173	160	147	131	115
E14SE55/4B+MAC14430C	315	430	○	Ø 230	[m]	276	-	-	230	223	216	208	199	189	177	165	150	136
E14SE55/4I+MAC14460C	340	460	○	Ø 230	[m]	289	-	-	240	233	226	218	209	199	188	175	161	147
E14SE55/5C+MAC12475C	350	475	○	Ø 230	[m]	298	-	-	256	250	242	232	221	208	193	175	156	134
E14SE55/5BC+MAC12540C	400	540	○	Ø 230	[m]	320	-	277	271	263	254	244	232	219	205	188	170	149
E14SE55/5C+MAC14460C	340	460	○	Ø 230	[m]	299	-	-	257	251	243	234	223	209	194	176	157	136
E14SE55/5BC+MAC14500C	370	500	○	Ø 230	[m]	323	-	-	272	265	256	246	235	222	207	190	172	153
NPSH					[m]	-	9	9	8,9	9,1	9,5	10	11	12,5	14,5	16,5	18	21

■ Sin válvula de retención

□ Opcional

○ Contactar la sede central o la red comercial

Para las características de los motores ver página "Características motores"

Dispositivo de control de temperatura de motores eléctricos sumergidos 6" ± 14": ver página "Accessories"

■ Ohne Rückschlagventilklappe

□ Auf Wunsch

○ Caprari oder das Vertriebsnetz befragen

Für die Motordaten bitte auf Seite "Merkmale der Motoren" nachschlagen.

Temperaturüberwachungsgerät für elektrische Tauchmotoren 6" ± 14": siehe Seite "Zubehörteile"

■ Senza clapet valvola di ritegno

□ Su richiesta

○ Interpellare la sede o la rete di vendita

Per caratteristiche motori vedere pagina "caratteristiche motori"

Apparecchiatura di controllo temperatura motori elettrici sommersi 6" ± 14": vedere pagina accessori

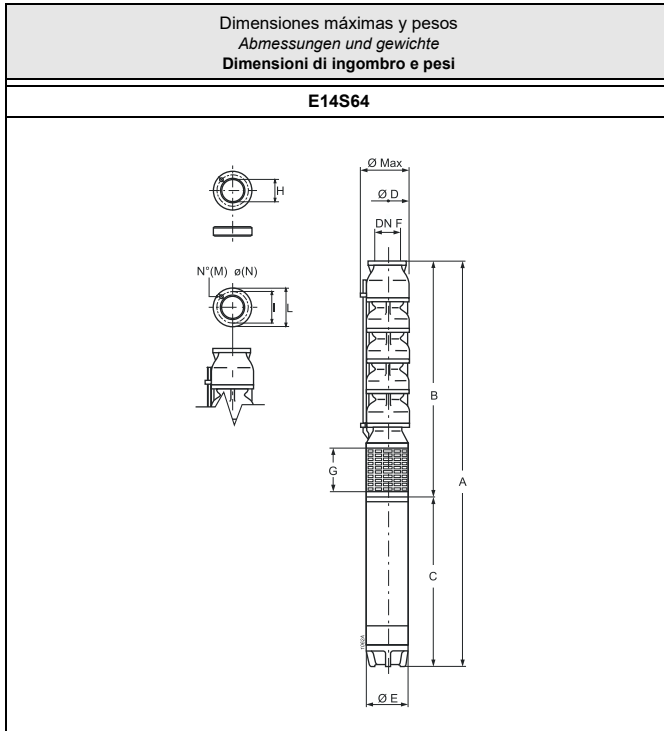

Tipo Typ Tipo	Ø max [mm]	Peso Gewicht Peso [kg]	A	B	C	D	E	G	F
E14S64/1L+MAC870	352	372	2307,5	1017,5	1290	338	191	262	230
E14S64/1H+MAC880	352	390	2412,5	1017,5	1395	338	191	262	230
E14S64/1G+MAC890	352	399	2447,5	1017,5	1430	338	191	262	230
E14S64/1F+MAC8100	352	415	2517,5	1017,5	1500	338	191	262	230
E14S64/1D+MAC8125	352	445	2702,5	1017,5	1685	338	191	262	230
E14S64/1B+MAC8150	352	463	2777,5	1017,5	1760	338	191	262	230
E14S64/1F+MAC10100A	352	480	2423,5	1017,5	1406	338	242	262	230
E14S64/1D+MAC10125A	352	518	2553,5	1017,5	1536	338	242	262	230
E14S64/1B+MAC10150A	352	553	2658,5	1017,5	1641	338	242	262	230
E14S64/1A+MAC10180A	352	588	2783,5	1017,5	1766	338	242	262	230
E14S64/2G+MAC10180A	352	640	2998,5	1232,5	1766	338	242	262	230
E14S64/2EF+MAC10200A	352	668	3098,5	1232,5	1866	338	242	262	230
E14S64/2DE+MAC10250A	352	731	3358,5	1232,5	2126	338	242	262	230
E14S64/2DE+MAC12230A	352	936	3138	1180	1958	338	290	262	230
E14S64/2C+MAC12260A	352	1004	3288	1180	2108	338	290	262	230
E14S64/2A+MAC12300C	352	936	3138	1180	1958	338	290	262	230
E14S64/2A+MAC14300C	352	1082	3167	1180	1987	338	337	262	230
E14S64/3JF+MAC12340C	352	1056	3503	1395	2108	338	290	262	230
E14S64/3JD+MAC12400C	352	1109	3653	1395	2258	338	290	262	230
E14S64/3B+MAC12475C	352	1134	3703	1395	2308	338	290	262	230
E14S64/3A+MAC12475C	352	1134	3703	1395	2308	338	290	262	230
E14S64/3JF+MAC14330C	352	1157	3437	1395	2042	338	337	262	230
E14S64/3JD+MAC14380C	352	1204	3497	1395	2102	338	337	262	230
E14S64/3B+MAC14430C	352	1299	3647	1395	2252	338	337	262	230
E14S64/3A+MAC14460C	352	1364	3747	1395	2352	338	337	262	230
E14S64/4CD+MAC12540C	352	1207	3968	1610	2358	338	290	262	230
E14S64/4CD+MAC14500C	352	1500	4082	1610	2472	338	337	262	230

Orificios Bohrungen Fori		I	L	Contrabrida Gegenflansch Controflangia
M	N			
N°		Ø [mm]		
8	20	293	326	247

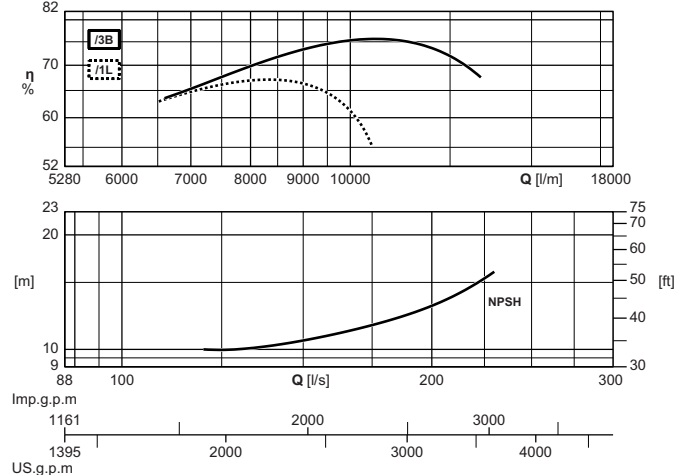
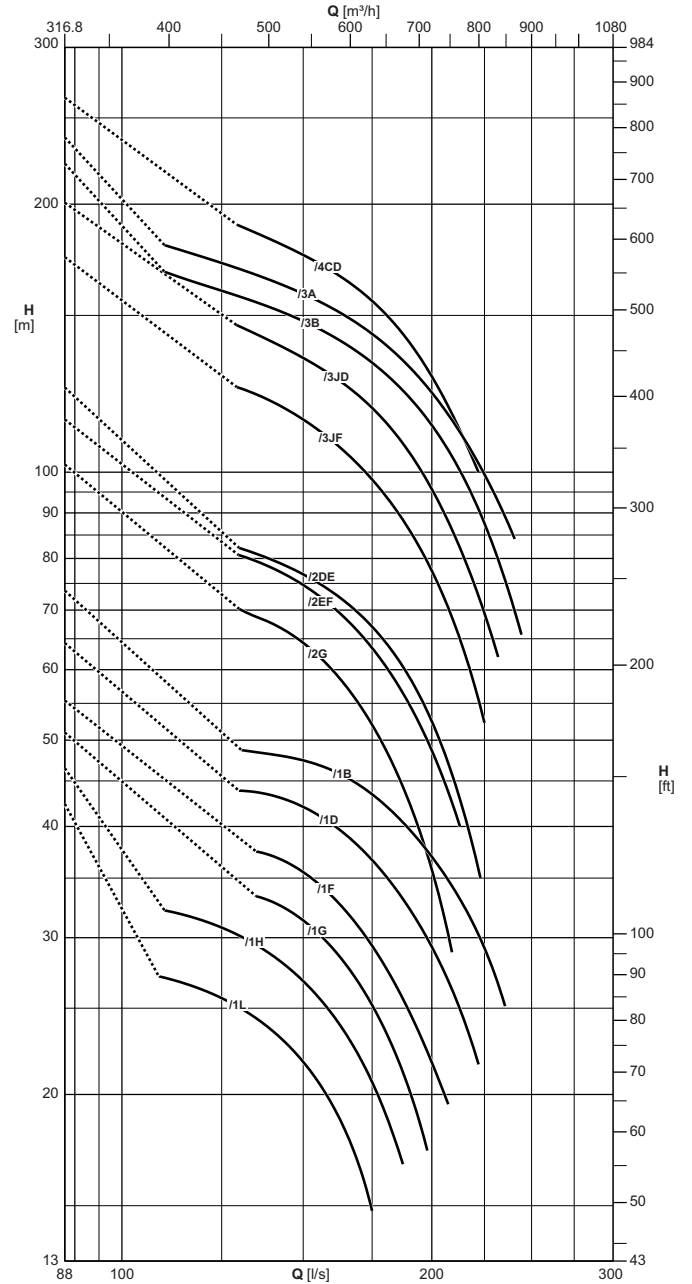

La bomba está equipada con junta, contrabrida y tornillería.

Die Pumpe ist mit Dichtung, Gegenflansch und Gewindebolzen versehen.

La pompa è corredata di guarnizione, controflangia e bulloni

Las características hidráulicas de funcionamiento están garantizadas según la norma UNI/ISO 9906 Grado 3B.

Die hydraulischen Betriebsseigenschaften sind garantiert nach der Norm UNI/ISO 9906 Grad 3B garantiert.

Le caratteristiche di funzionamento vengono garantite secondo la norma: UNI/ISO 9906 Grado 3B.

Características de funcionamiento  
*Betriebsmerkmale*  
 Caratteristiche di funzionamento

Electrobomba tipo Elektropumpe typ Elettropompa tipo	Potencia motor Motor-leistung Potenza motore		Instalación horizontal Horizontale installation Installazione orizzontale	Válvula de retención Rückschlagventil/ Valvola di ritegno Ø	Caudal Fördermenge Portata												
					[l/s]	0	110	120	130	140	150	160	170	180	190	200	225
	[l/min]	0			6600	7200	7800	8400	9000	9600	10200	10800	11400	12000	13500		
	[m³/h]	0			396	432	468	504	540	576	612	648	684	720	810		
[kW]	[HP]	Altura de carga Förderhöhe Prevalenza															
		[m]	42,5	27	26	25	23,5	21,5	19,5	16,5	-	-	-	-	-	-	
E14S64/1L+MAC870	51	70	<input type="checkbox"/>	Ø 230	[m]	42,5	27	26	25	23,5	21,5	19,5	16,5	-	-	-	-
E14S64/1H+MAC880	59	80	<input type="checkbox"/>	Ø 230	[m]	46,5	32	31,5	30	28,5	27	24,5	22	19	-	-	-
E14S64/1G+MAC890	66	90	<input type="checkbox"/>	Ø 230	[m]	51	-	-	-	33	31,5	29	26,5	23,5	20,5	-	-
E14S64/1F+MAC8100	75	100	<input type="radio"/>	Ø 230	[m]	55	-	-	-	37	35,5	33,5	31	28	25	21,5	-
E14S64/1D+MAC8125	92	125	<input type="radio"/>	Ø 230	[m]	64	-	-	44	43,5	42	40	38	35,5	32,5	29,5	-
E14S64/1B+MAC8150	110	150	<input type="radio"/>	Ø 230	[m]	73	-	-	-	48	47,5	46	44,5	42,5	39,5	37	29
E14S64/1F+MAC10100A	75	100	<input type="checkbox"/>	Ø 230	[m]	55	-	-	-	38	36,5	34	31,5	29	25,5	22,5	-
E14S64/1D+MAC10125A	92	125	<input type="checkbox"/>	Ø 230	[m]	65	-	-	-	44,5	43	41	39	36,5	33,5	30,5	-
E14S64/1B+MAC10150A	110	150	<input type="checkbox"/>	Ø 230	[m]	75	-	-	-	49,5	49	48	46,5	44,5	42	39	31
E14S64/1A+MAC10180A	132	180	<input type="checkbox"/>	Ø 230	[m]	82	-	-	53	53	52	51	50	48,5	46	43,5	35,5
E14S64/2G+MAC10180A	132	180	<input type="checkbox"/>	Ø 230	[m]	102	-	-	70	67	64	60	55	49	42,5	36	-
E14S64/2EF+MAC10200A	150	200	<input type="checkbox"/>	Ø 230	[m]	114	-	-	81	78	75	71	66	61	55	48,5	-
E14S64/2DE+MAC10250A	185	250	<input type="radio"/>	Ø 230	[m]	124	-	-	82	80	77	73	69	64	59	52	-
E14S64/2DE+MAC12230A	170	230	<input type="checkbox"/>	Ø 230	[m]	124	-	-	-	86	83	79	74	69	64	57	-
E14S64/2C+MAC12260A	190	260	<input type="checkbox"/>	Ø 230	[m]	138	-	-	-	95	92	89	84	79	74	68	53
E14S64/2A+MAC12300C	220	300	<input type="checkbox"/>	Ø 230	[m]	158	-	-	110	107	104	100	96	91	86	81	66
E14S64/2A+MAC14300C	220	300	<input type="radio"/>	Ø 230	[m]	160	-	-	112	108	105	101	97	92	87	81	66
E14S64/3JF+MAC12340C	250	340	<input type="radio"/>	Ø 230	[m]	174	-	-	124	120	114	108	102	94	86	77	52
E14S64/3JD+MAC12400C	295	400	<input type="radio"/>	Ø 230	[m]	201	-	-	146	140	134	128	122	114	105	96	69
E14S64/3B+MAC12475C	350	475	<input type="radio"/>	Ø 230	[m]	222	168	162	157	153	148	142	136	129	121	113	87
E14S64/3A+MAC12475C	350	475	<input type="radio"/>	Ø 230	[m]	238	180	174	169	164	158	153	146	139	131	123	99
E14S64/3JF+MAC14330C	240	330	<input type="radio"/>	Ø 230	[m]	175	-	-	-	121	116	110	103	96	87	77	48
E14S64/3JD+MAC14380C	280	380	<input type="radio"/>	Ø 230	[m]	202	-	-	-	139	134	129	122	115	107	99	74
E14S64/3B+MAC14430C	315	430	<input type="radio"/>	Ø 230	[m]	223	-	-	-	154	150	145	138	131	123	114	90
E14S64/3A+MAC14460C	340	460	<input type="radio"/>	Ø 230	[m]	239	-	-	169	164	160	155	148	141	133	126	103
E14S64/4CD+MAC12540C	400	540	<input type="radio"/>	Ø 230	[m]	263	-	-	189	182	175	168	160	151	140	128	-
E14S64/4CD+MAC14500C	370	500	<input type="radio"/>	Ø 230	[m]	266	-	-	-	186	180	172	163	152	141	129	96
NPSH					[m]	-	9,8	10	10	10	10,5	11	11,5	12	12,5	13	14,5

■ Sin válvula de retención

Opcional

Contactar la sede central o la red comercial

Para las características de los motores ver página "Características motores"

Dispositivo de control de temperatura de motores eléctricos sumergidos 6" + 14": ver página "Accessories"

■ Ohne Rückschlagventilkappe

Auf Wunsch

Caprari oder das Vertriebsnetz befragen

Für die Motordaten bitte auf Seite "Merkmale der Motoren" nachschlagen.

Temperaturüberwachungsgerät für elektrische Tauchmotoren 6" + 14": siehe Seite "Zubehörteile"

■ Senza clapet valvola di ritegno

Su richiesta

Interpellare la sede o la rete di vendita

Per caratteristiche motori vedere pagina "caratteristiche motori"

Apparecchiatura di controllo temperatura motori elettrici sommersi 6" + 14": vedere pagina accessori

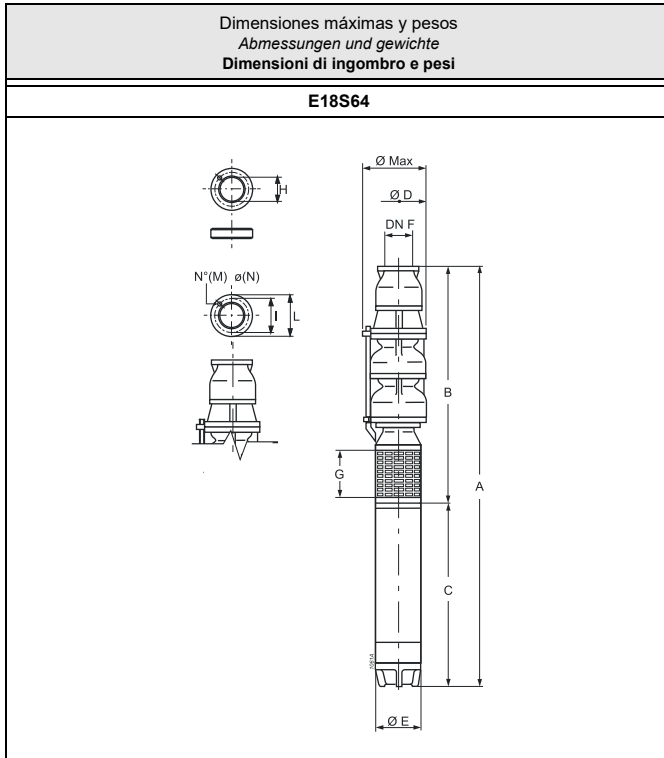

Tipo Typ Tipo	Ø max	Peso Gewicht Peso	A	B	C	D	E	G	F
	[mm]								
E18S64/1L+MAC870	435	452	2490,5	1200,5	1290	384	191	262	230
E18S64/1H+MAC880	435	470	2595,5	1200,5	1395	384	191	262	230
E18S64/1G+MAC890	435	479	2630,5	1200,5	1430	384	191	262	230
E18S64/1F+MAC8100	435	495	2700,5	1200,5	1500	384	191	262	230
E18S64/1D+MAC8125	445	525	2885,5	1200,5	1685	384	191	262	230
E18S64/1B+MAC8150	435	543	2960,5	1200,5	1760	384	191	262	230
E18S64/1F+MAC10100A	435	560	2606,5	1200,5	1406	384	242	262	230
E18S64/1D+MAC10125A	435	598	2736,5	1200,5	1536	384	242	262	230
E18S64/1B+MAC10150A	435	633	2841,5	1200,5	1641	384	242	262	230
E18S64/1A+MAC10180A	435	649	2966,5	1200,5	1766	384	242	262	230
E18S64/2G+MAC10180A	435	744	3236,5	1470,5	1766	384	242	262	230
E18S64/2EF+MAC10200A	435	772	3336,5	1470,5	1866	384	242	262	230
E18S64/2DE+MAC10250A	435	835	3596,5	1470,5	2126	384	242	262	230
E18S64/2DE+MAC12230A	435	1044	3403	1445	1958	384	290	262	230
E18S64/2C+MAC12260A	435	1112	3553	1445	2108	384	290	262	230
E18S64/2A+MAC12300C	435	1044	3403	1445	1958	384	290	262	230
E18S64/2A+MAC14300C	435	1190	3432	1445	1987	384	337	262	230
E18S64/3JF+MAC12340C	435	1188	3823	1715	2108	384	290	262	230
E18S64/3B+MAC12475C	435	1266	4023	1715	2308	384	290	262	230
E18S64/3A+MAC12475C	435	1266	4023	1715	2308	384	290	262	230
E18S64/3JF+MAC14330C	435	1289	3757	1715	2042	384	337	262	230
E18S64/3B+MAC14430C	435	1431	3967	1715	2252	384	337	262	230
E18S64/3A+MAC14460C	435	1496	4067	1715	2352	384	337	262	230
E18S64/4CD+MAC12540C	435	1363	4343	1985	2358	384	290	262	230
E18S64/4CD+MAC14500C	435	1656	4457	1985	2472	384	337	262	230

Orificios Bohrungen Fori		I	L	Contrabrida Gegenflansch Controflangia
M	N			
N°		Ø [mm]		
8	20	293	326	247

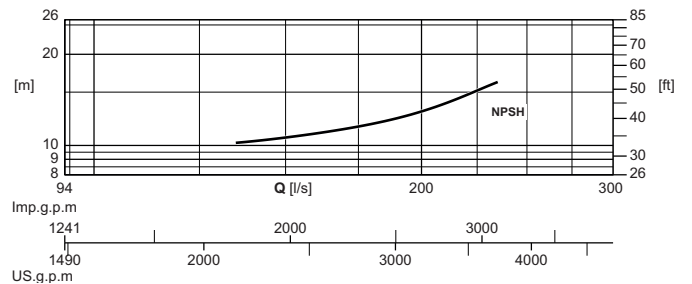
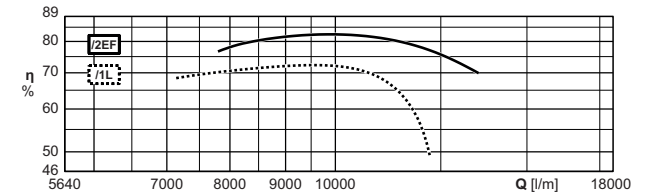
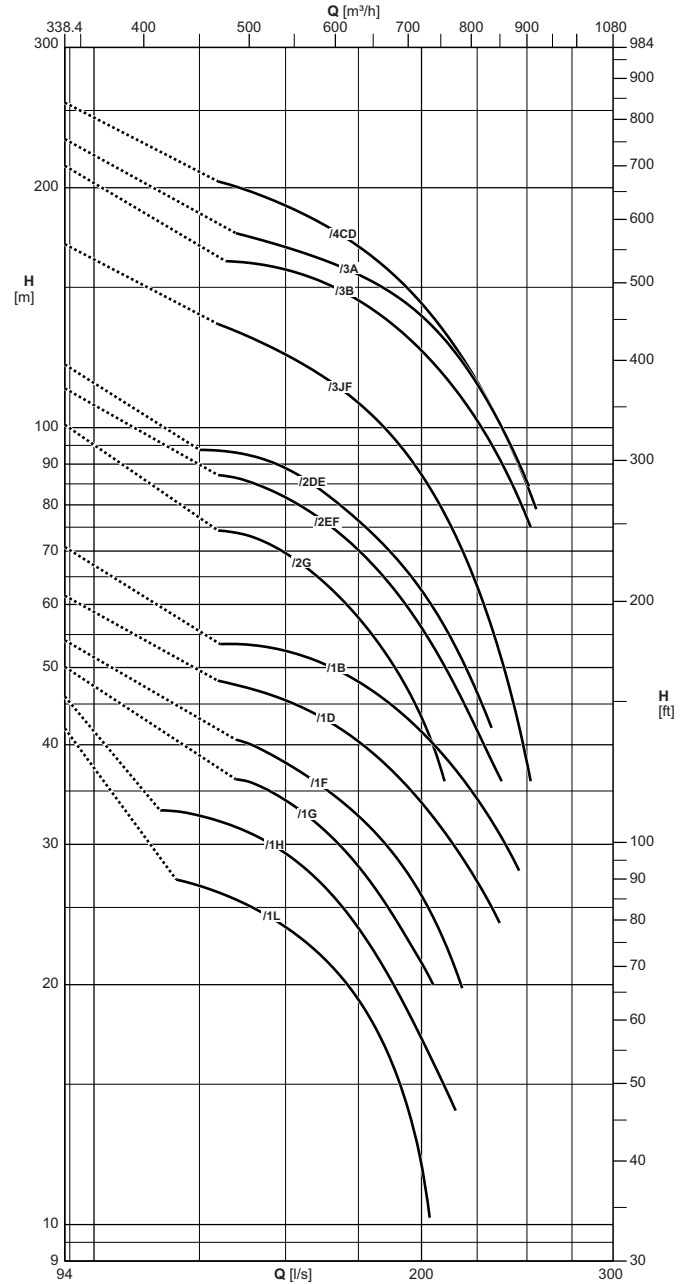

La bomba está equipada con junta, contrabrida y tornillería.

Die Pumpe ist mit Dichtung, Gegenflansch und Gewindebolzen versehen.

La pompa è corredata di guarnizione, controflangia e bulloni

Las características hidráulicas de funcionamiento están garantizadas según la norma UNI/ISO 9906 Grado 3B.

Die hydraulischen Betriebseigenschaften sind garantiert nach der Norm UNI/ISO 9906 Grad 3B garantiert.

Le caratteristiche di funzionamento vengono garantite secondo la norma: UNI/ISO 9906 Grado 3B.

Electrobomba tipo <i>Elektropumpe typ</i> Elettropompa tipo	Potencia motor <i>Motor-leistung</i> Potenza motore		Instalación horizontal <i>Horizontale installation</i> Installazione orizzontale	Válvula de retención <i>Rückschlagventil</i> Valvola di ritegno Ø	Caudal <i>Fördermenge</i> Portata												
					[l/s]	0	120	130	140	150	160	170	180	190	200	225	250
	[l/min]	0			7200	7800	8400	9000	9600	10200	10800	11400	12000	13500	15000		
	[m³/h]	0			432	468	504	540	576	612	648	684	720	810	900		
[kW]	[HP]	Altura de carga <i>Förderhöhe</i> Prevalenza															
E18S64/1L+MAC870	51	70	○	Ø 230	[m]	42	27	26	25	23,5	22	20	18	15,5	12	-	-
E18S64/1H+MAC880	59	80	○	Ø 230	[m]	46	33	32	31	29	27	25	22,5	19,5	17	-	-
E18S64/1G+MAC890	66	90	○	Ø 230	[m]	50	-	-	36	34	32	29,5	27	24	21,5	-	-
E18S64/1F+MAC8100	75	100	○	Ø 230	[m]	54	-	-	40	38	36	33,5	31,5	29	26	-	-
E18S64/1D+MAC8125	92	125	○	Ø 230	[m]	61	-	48	47	45,5	43,5	41,5	39	36,5	34	27	-
E18S64/1B+MAC8150	110	150	○	Ø 230	[m]	71	-	-	53	52	51	49	47	44,5	41,5	34	-
E18S64/1F+MAC10100A	75	100	○	Ø 230	[m]	55	-	-	40,5	39	37	35	32,5	29,5	27	-	-
E18S64/1D+MAC10125A	92	125	○	Ø 230	[m]	62	-	-	48,5	47	45	43	40,5	37,5	35	28	-
E18S64/1B+MAC10150A	110	150	○	Ø 230	[m]	72	-	-	55	54	53	51	49	46,5	44	37	-
E18S64/1A+MAC10180A	132	180	○	Ø 230	[m]	77	60	59	58	57	56	55	53	50	48	41	32
E18S64/2G+MAC10180A	132	180	○	Ø 230	[m]	101	-	74	73	69	65	60	55	49,5	43,5	-	-
E18S64/2EF+MAC10200A	150	200	○	Ø 230	[m]	112	-	87	85	82	77	73	67	62	56	41,5	-
E18S64/2DE+MAC10250A	185	250	○	Ø 230	[m]	120	-	93	92	89	84	79	74	68	62	46,5	-
E18S64/2DE+MAC12230A	170	230	○	Ø 230	[m]	120	-	94	93	90	87	83	78	72	66	49	-
E18S64/2C+MAC12260A	190	260	○	Ø 230	[m]	133	-	-	102	99	96	92	87	82	76	61	-
E18S64/2A+MAC12300C	220	300	○	Ø 230	[m]	153	-	118	115	112	109	105	101	96	91	76	58
E18S64/2A+MAC14300C	220	300	○	Ø 230	[m]	154	-	117	114	111	108	105	101	96	91	76	59
E18S64/3JF+MAC12340C	250	340	○	Ø 230	[m]	170	-	135	129	123	117	111	104	96	87	63	38
E18S64/3B+MAC12475C	350	475	○	Ø 230	[m]	213	-	-	161	158	153	148	141	133	125	102	77
E18S64/3A+MAC12475C	350	475	○	Ø 230	[m]	230	-	-	173	168	163	158	152	146	138	113	85
E18S64/3JF+MAC14330C	240	330	○	Ø 230	[m]	171	-	-	130	125	119	112	105	97	88	64	36,5
E18S64/3B+MAC14430C	315	430	○	Ø 230	[m]	214	-	-	162	159	155	150	143	136	127	103	76
E18S64/3A+MAC14460C	340	460	○	Ø 230	[m]	232	-	-	173	170	167	162	155	148	140	116	88
E18S64/4CD+MAC12540C	400	540	○	Ø 230	[m]	256	-	204	197	190	182	173	164	154	143	114	85
E18S64/4CD+MAC14500C	370	500	○	Ø 230	[m]	258	-	-	200	195	187	179	169	158	147	115	78
NPSH					[m]	-	10	9,1	9,1	10	11	11,5	11,5	12,5	13	16	19

■ Sin válvula de retención

□ Opcional

○ Contactar la sede central o la red comercial

Para las características de los motores ver página "Características motores"

Dispositivo de control de temperatura de motores eléctricos sumergidos 6" + 14": ver página "Accessories"

■ Ohne Rückschlagventilklappe

□ Auf Wunsch

○ Caprari oder das Vertriebsnetz befragen

Für die Motordaten bitte auf Seite "Merkmale der Motoren" nachschlagen.

Temperaturüberwachungsgerät für elektrische Tauchmotoren 6" + 14": siehe Seite "Zubehörteile"

■ Senza clapet valvola di ritegno

□ Su richiesta

○ Interpellare la sede o la rete di vendita

Per caratteristiche motori vedere pagina "caratteristiche motori"

Apparecchiatura di controllo temperatura motori elettrici sommersi 6" + 14": vedere pagina accessori

Pérdidas de carga  
 Strömungsverluste  
 Perdite di carico

En las válvulas de retención de las electrobombas SEMIAXIALES  
 In die Rückschlagventilen der HALBAXIALEN Pumpen  
 Nelle valvole di ritegno delle elettropompe SEMIASSIALI

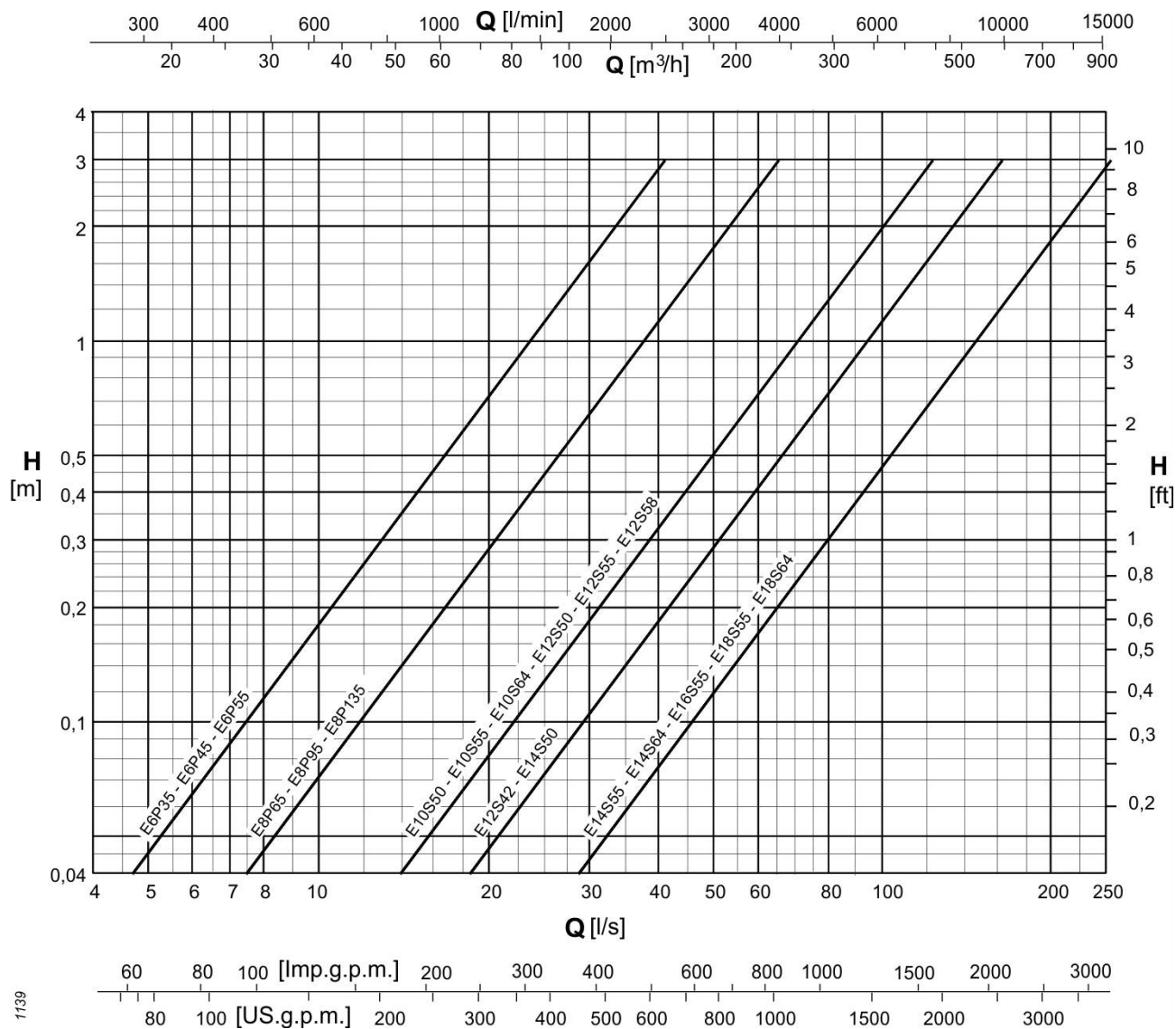

1139

**Nota** Las pérdidas de carga en las válvulas de retención de las electrobombas radiales han sido ya consideradas en el cálculo de la altura de carga total.

**Anm.:** Die Strömungsverluste in den Rückschlagventilen der radialen Pumpen sind bereits in der Gesamtförderhöhe berücksichtigt worden.

**N.B.** Le perdite di carico nelle valvole di ritegno delle elettropompe radiali sono già conteggiate nella prevalenza totale.

Pérdidas de carga  
Strömungsverluste  
Perdite di carico

En metros cada 100 metros de tubería recta  
In Metern pro 100 Meter gerader Leitung  
In metri ogni 100 metri di tubazione diritta

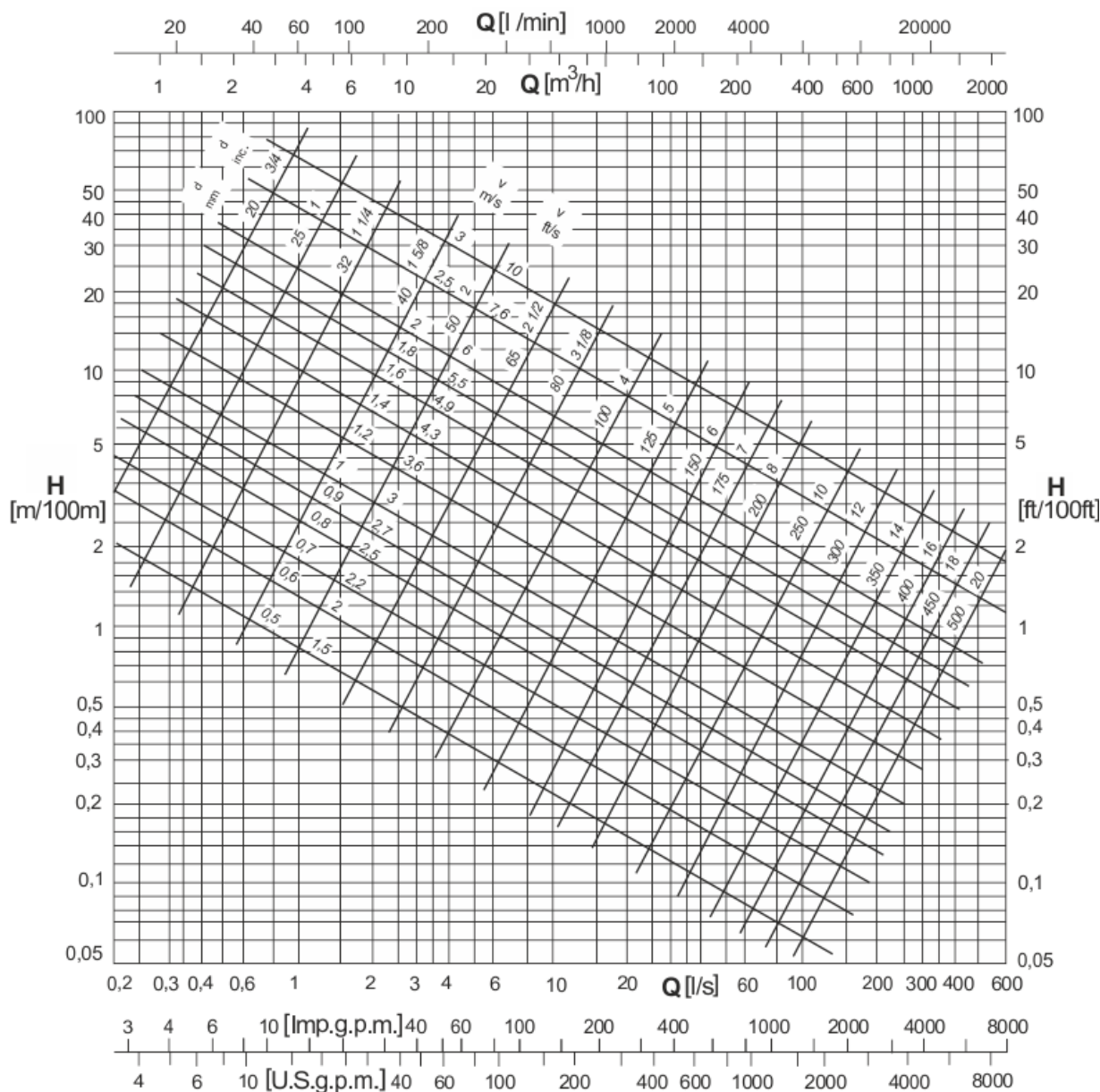

Notas: Los valores precedentemente indicados se refieren a tubos lisos de fundición.  
Para evaluación aproximativa, las pérdidas de carga deben ser multiplicadas por:  
Para evaluación aproximativa, las pérdidas de carga deben ser multiplicadas por:

- 0,8 para tubos de acero laminados nuevos
- 1,25 para tubos de acero levemente oxidados
- 0,7 para tubos de aluminio
- 0,65 para tubos de PVC
- 1,25 para tubos de fibra de cemento

$Q$  = caudal en litros por segundo  
 $v$  = velocidad del agua en metros por segundo  
 $d$  = diámetro del tubo en mm  
 $h$  = pérdida de carga en metros de columna de agua

Anm.: Die genannten Werte verstehen sich für glatte Rohre aus Gußeisen.  
Für andere Rohrmaterialien sind die genannten Strömungsverluste mit folgenden Faktoren zu multiplizieren:



- 0,8 bei neuen gewalzten Stahlrohren
- 1,25 bei leicht gerosteten Stahlrohren
- 0,7 bei Aluminiumrohren
- 0,65 bei PVC-Rohren
- 1,25 bei Asbestzementrohren

$Q$  = Förderleistung in Litern pro Sekunde  
 $v$  = Geschwindigkeit des Wassers in Metern pro Sekunde  
 $d$  = Rohrdurchmesser in mm  
 $h$  = Strömungsverlust in Metern Wassersäule

Note: I valori sopra indicati s'intendono per tubi lisci in ghisa.  
Per una valutazione di massima, le perdite di carico devono essere moltiplicate per:

- 0,8 per tubi di acciaio laminati nuovi
- 1,25 per tubi di acciaio leggermente arrugginiti
- 0,7 per tubi di alluminio
- 0,65 per tubi in PVC
- 1,25 per tubi in fibra-cemento

$Q$  = portata  
 $v$  = velocità dell'acqua  
 $d$  = diametro del tubo  
 $h$  = perdita di carico

Motores trifásicos - 2 Polos / 50 Hz / Dreiphasige Motoren mit 2 Polen / 50 Hz / Motori trifase a 2 Poli / 50 Hz																	
Motor tipo Motor Typ Motore tipo	Potencia motor Motor-leistung Potenza motore		Temperatura máx. agua Max. Wassertemperatur Temperatura max acqua	Min. velocidad de enfriamiento Minimale Kühlgeschwindigkeit Min. velocità di raffreddamento	Máx. arranques/hora Max. Anläufe/Stunde Max avviamenti/ora	Revoluciones por minuto Umdrehungen pro Minute Giri al minuto	Rendimiento Wirkungsgrad Rendimento		Factor de potencia Leistungsfaktor Fattore di potenza		Corriente nominal Nennstrom Corrente nominale		Arranque Starten Avviamento				
	[kW]	[HP]	[°C]	[m/s]	[No.]	[n <sup>-1</sup> ]	3/4	4/4	3/4	4/4	I <sub>N</sub> [A]		Ma	I <sub>a</sub>			
						(1)	400	400	400	400	400	400	400	400	400	400	400
											Con carga plena Bei Vollast A pieno carico	En vacío Unbelastet A vuoto	Directo Direktes Diretto	Estrella-triángulo Stern/ Dreieck Stella-triángulo	Estatórico Ständer- starter Statorico		
																	
MPC65/3A	4	5,5	30	0,5	20	2895	75,9	74,8	0,66	0,75	10,3	7,3	1,4	3,5	1,15	2,45	
MPC67/3A	5,5	7,5	30	0,5	20	2890	78,2	77,2	0,665	0,75	13,7	9,1	2,1	4	1,35	2,8	
MPC610/3A	7,5	10	30	0,5	20	2890	80,8	78,4	0,70	0,77	17,9	10,7	1,6	5,1	1,7	3,55	
MPC612/3A	9,2	12,5	30	0,5	20	2890	80,9	80,2	0,70	0,77	21,5	12,1	1,6	4,9	1,65	3,45	
MPC615/3A	11	15	30	0,5	20	2890	82	80,7	0,71	0,77	25,6	14,3	1,8	5,4	1,8	3,8	
MPC617/3A	13	17,5	30	0,5	20	2885	79,9	79,3	0,69	0,765	30,9	19,1	1,4	4,6	1,55	3,2	
MPC620/3A	15	20	30	0,5	20	2890	81	80,1	0,70	0,775	34,9	20,8	1,7	5	1,65	3,5	
MPC625/3A	18,5	25	30	0,5	20	2885	83,5	81,9	0,67	0,75	43,5	27,8	1,6	4,7	1,55	3,3	
MPC630/3A	22	30	30	0,5	20	2880	82,5	81,9	0,695	0,77	50,3	30,5	2	5	1,65	3,5	
MPC635/3A	26	35	30	0,5	20	2880	84,6	83,4	0,685	0,76	59,2	35,9	1,7	4,8	1,6	3,35	
MPC640/3A	30	40	30	0,5	20	2885	85,2	83,3	0,655	0,745	69,7	44,9	2,2	5,7	1,9	4	
MPC650/3A	37	50	30	0,5	20	2875	83,4	82,4	0,675	0,76	85,2	53,7	2,7	6	2	4,2	
MPC840/2A	30	40	25	0,5	10	2890	82,2	81,9	0,775	0,830	63,5	29,0	1,1	4,7	1,55	3,30	
MPC850/2A	37	50	25	0,5	10	2885	84,4	83,6	0,795	0,845	75,6	31,6	1,1	4,5	1,50	3,15	
MPC860/2A	45	60	25	0,5	10	2880	85,6	84,4	0,785	0,835	91,9	39,4	1,1	4,5	1,50	3,15	
MPC870/2A	51	70	25	0,5	8	2885	85,8	84,8	0,775	0,835	104,1	45,8	1,2	4,8	1,60	3,35	
MPC880/2A	59	80	25	0,5	8	2865	87	85,7	0,795	0,835	119	48,2	1,3	4,15	1,70	3,60	
MPC890/2A	66	90	25	0,5	6	2885	85,7	85,5	0,78	0,83	134	61,4	1,2	4,85	1,60	3,40	
MPC8100/2A	75	100	25	0,5	6	2885	85,9	85,6	0,775	0,83	152,5	72,9	1,4	5,35	1,80	3,75	
MPC8125/2A	92	125	25	0,5	6	2850	88,3	86,2	0,85	0,87	176,1	81,1	1,5	5,45	1,80	3,80	
MPC8150/2A	110	150	25	0,5	6	2885	86,6	85,6	0,740	0,810	229,3	119,9	1,5	5,45	1,80	3,80	
MPC10100/1A	75	100	25	0,5	6	2925	85,7	85,4	0,835	0,865	146,7	49,5	1,4	6,1	2,05	4,25	
MPC10125/1A	92	125	25	0,5	6	2925	86,2	86,0	0,835	0,870	177,7	60,1	1,6	6,7	2,25	4,70	
MPC10150/1A	110	150	25	0,5	5	2940	86,3	86,7	0,835	0,870	210,5	74,6	1,5	6,3	2,10	4,40	
MPC10180/1A	132	180	25	0,5	5	2930	87,2	87,0	0,845	0,875	249,7	83,1	1,6	6,6	-	4,60	
MPC10200/1A	150	200	25	0,5	5	2935	88,3	87,7	0,825	0,865	284,9	106,1	1,7	6,7	-	4,70	
																	
MAC65/3A	4	5,5	40	0,5	20	2910	77,5	78,5	0,706	0,77	9,5	5,4	1	4,35	1,45	3,05	
MAC67/3A	5,5	7,5	40	0,5	20	2890	79,6	79	0,772	0,815	12,3	5,9	0,9	4	1,35	2,80	
MAC610/3A	7,5	10	40	0,5	20	2905	79,2	80,5	0,768	0,81	16,6	7,7	1	4,45	1,50	3,10	
MAC612/3A	9,2	12,5	40	0,5	20	2900	78,3	81	0,724	0,79	20,7	10,4	0,9	4,2	1,40	2,95	
MAC615/3A	11	15	40	0,5	20	2890	81,5	80,7	0,690	0,775	25,4	15,2	1,4	4,75	1,60	3,30	
MAC617/3A	13	17,5	40	0,5	20	2890	81,7	81,0	0,700	0,780	29,7	17,4	1,3	4,75	1,60	3,30	
MAC620/3A	15	20	40	0,5	20	2880	82,3	81,5	0,725	0,800	33,2	17,4	1	4,2	1,40	2,95	
MAC625/3A	18,5	25	35	0,5	20	2875	83,7	83	0,746	0,8	40,2	21,1	1,5	4,8	1,60	3,35	
MAC630/3A	22	30	35	0,5	20	2870	84,2	83	0,751	0,82	46,6	23,2	1,5	4,9	1,65	3,45	
MAC635/3A	26	35	35	0,5	20	2880	85,4	84	0,725	0,8	55,8	29,9	1,7	5,25	1,75	3,65	
MAC640/3A	30	40	35	0,5	20	2870	85,4	83,5	0,77	0,83	62,5	28,7	1,3	4,6	1,55	3,20	
MAC650/3A	37	50	45	0,5	20	2860	85,2	83,5	0,776	0,835	76,6	34,9	1,3	4,55	1,50	3,20	

Ma = Par de arranque

Mn = Par nominal

I<sub>a</sub> = Corriente de arranque

I<sub>N</sub> = Par nominal

Sentido de rotación = Izquierdo (antihorario) visto del lado del eje

Ma = Anlaufdrehmoment

Mn = Nenn Drehmoment

I<sub>a</sub> = Anlaufstrom

I<sub>N</sub> = Nenn Drehmoment

Drehrichtung = links (im Gegenzeigersinn)

Ma = Coppia di avviamento

Mn = Coppia nominale

I<sub>a</sub> = Corrente di avviamento

I<sub>N</sub> = Corrente nominale

Senso di rotazione = Sinistro (antiorario) visto lato sporgenza albero

(1) = Equamente ripartiti

(1) = Equitativamente repartidos

Para las tensiones de alimentación y las variaciones admitidas ver el capítulo: Notas generales motor

Für die zulässigen Speisespannungen und Variationen siehe das Kapitel: Allgemeine Merkmal zum Motor

Per le tensioni di alimentazione e le variazioni ammesse vedere il capitolo: Note generali motore

Características de funcionamiento  
Betriebsmerkmale  
Caratteristiche di funzionamento

Motores trifásicos - 2 Polos / 50 Hz / Dreiphasige Motoren mit 2 Pol / 50 Hz / Motori trifase a 2 Poli / 50 Hz																	
Motor tipo Motor Typ Motore tipo	Potencia motor Motor-Leistung Potenza motore		Temperatura máx. agua Max. Wassertemperatur Temperatura max acqua	Min. velocidad de enfriamiento Minimale Kühlgeschwindigkeit Min. velocità di raffreddamento	Max. arranques/hora Max. Anläufe/Stunde Max avviamenti/ora	Revoluciones por minuto Umdrehungen pro Minute Giri al minuto	Rendimiento Wirkungsgrad Rendimento		Factor de potencia Leistungsfaktor Fattore di potenza		Corriente nominal Nennstrom Corrente nominale		Arranque Starten Avviamento				
	[kW]	[HP]	[°C]	[m/s]	[No.]	[n <sup>-1</sup> ]	$\eta$ [%]		$\cos \varphi$		$I_N$ [A]		$\frac{M_a}{M_n}$	$\frac{I_a}{I_n}$			
							3/4	4/4	3/4	4/4	Con carga plena Bei Vollast A pieno carico	En vacío Unbelastet A vuoto		Directo Direktes Diretto	Estrella-triángulo Stern/ Dreieck Stella-triangolo	Estatórico Ständer- starter Statorico	
					(1)	400	400	400	400	400	400	400	400	400	400	400	400
MAC65/3B	4	5,5	45	0,5	20	2910	79,7	80	0,701	0,800	9,2	5	1	4,4	1,45	3,10	
MAC67/3B	5,5	7,5	45	0,5	20	2910	80,9	81	0,756	0,815	12	5,6	0,9	4,15	1,40	2,90	
MAC610/3B	7,5	10	45	0,5	20	2905	82,6	81,5	0,772	0,82	16,2	6,7	1	3,4	1,15	2,40	
MAC612/3B	9,2	12,5	45	0,5	20	2900	83,9	82,5	0,787	0,83	19,4	7,4	1	3,4	1,15	2,40	
MAC615/3B	11	15	45	0,5	20	2900	84,4	83	0,76	0,82	23,3	9,9	1,4	3,8	1,25	2,65	
MAC617/3B	13	17,5	45	0,5	20	2900	84,2	84	0,735	0,805	27,7	13,7	1,3	4,75	1,60	3,30	
MAC620/3B	15	20	45	0,5	20	2900	84,8	84	0,761	0,82	31,4	14,4	1,5	4,4	1,45	3,10	
MAC625/3B	18,5	25	40	0,5	20	2880	84,4	84	0,743	0,8	39,8	19,5	1,5	4,2	1,40	2,95	
MAC630/3B	22	30	40	0,5	20	2895	84,9	84,5	0,703	0,800	48	27	1,7	5,5	1,85	3,85	
MAC635/3B	26	35	40	0,5	20	2880	85,7	85	0,759	0,815	54,2	25,1	1,7	4,4	1,45	3,10	
MAC640/3B	30	40	40	0,5	20	2885	85,7	85	0,745	0,81	63	30,8	1,3	4,75	1,60	3,30	
MAC650/3B	37	50	35	0,5	20	2875	85,5	84,5	0,734	0,805	78,5	40,7	1,6	5,1	1,70	3,55	
MAC660/3B	45	60	35	0,5	15	2855	84,3	82,5	0,749	0,815	96,3	48,8	1,5	4,65	1,55	3,25	
MAC840	30	40	30	0,2	10	2900	83,3	82,6	0,825	0,860	61,0	20,2	1,8	5,5	1,85	3,85	
MAC850	37	50	30	0,2	10	2910	84,5	84,6	0,775	0,825	76,2	32,4	1,8	5,9	1,95	4,15	
MAC860	45	60	30	0,2	10	2905	85,2	84,8	0,785	0,830	91,9	37,4	1,9	5,85	1,95	4,10	
MAC870	51	70	30	0,2	8	2910	86,5	85,9	0,800	0,845	101,1	40,1	1,9	6	2,00	4,20	
MAC880	59	80	30	0,5	8	2915	87,2	86,8	0,790	0,840	116,7	48,5	2	6,2	2,05	4,35	
MAC890	66	90	30	0,5	8	2905	87,1	86,6	0,785	0,840	131,2	56,6	2	6,1	2,05	4,25	
MAC8100	75	100	30	0,5	8	2895	87,5	86,6	0,815	0,860	145,4	54,4	2	5,9	1,95	4,15	
MAC8125	92	125	30	0,5	6	2900	87,8	86,9	0,800	0,850	179,2	73,9	2,1	6,3	2,10	4,40	
MAC8150	110	150	30	0,5	6	2895	87,8	86,9	0,805	0,855	213,8	86,8	1,9	6	2,0	4,2	
MAC10100/1A	75	100	25	0,5	6	2925	86,6	85,9	0,845	0,865	145,5	41,7	1,4	6,1	2,05	4,25	
MAC10125/1A	92	125	25	0,5	6	2925	87,3	87,0	0,835	0,860	177,2	52,6	1,6	6,7	2,25	4,70	
MAC10150/1A	110	150	25	0,5	6	2930	88,2	87,8	0,830	0,860	209,7	61,1	1,5	6,3	2,10	4,40	
MAC10180/1A	132	180	25	0,5	6	2930	88,4	87,9	0,830	0,860	251,1	81,8	1,6	6,6	-	4,60	
MAC10200/1A	150	200	25	0,5	6	2930	88,8	88,4	0,825	0,860	284,3	83,4	1,7	6,7	-	4,70	
MAC10220/1A	165	220	25	0,5	6	2930	88,6	88,3	0,810	0,850	317,5	112,3	1,7	6,9	-	4,85	
MAC10250/1A	185	250	25	0,5	6	2935	88,6	88,4	0,795	0,840	358,5	140	1,6	6,7	-	4,70	
MAC12230/1A	170	230	25	0,5	5	2955	89	89	0,8	0,845	327	96	1,3	5,5	-	3,85	
MAC12260/1A	190	260	25	0,5	5	2955	89,5	89,4	0,81	0,850	360	111,2	1,2	5	-	3,50	
MAC12300/1C	220	300	25	0,5	5	2940	89,2	89,3	0,865	0,860	413,2	95,0	1,3	4,8	-	3,35	
MAC12340/1C	250	340	25	0,5	5	2935	89,2	89,1	0,86	0,86	470,7	105,0	1,3	4,5	-	3,15	
MAC12400/1C	300	400	25	0,5	5	2930	88,9	89,0	0,835	0,870	558,2	160,0	1,5	4,6	-	3,20	
MAC12475/1C	350	475	25	0,5	5	2940	89,2	89,0	0,820	0,845	670,4	184,0	1,4	4,8	-	3,35	
MAC12540/1C	400	540	25	0,5	5	2920	89,0	88,7	0,845	0,865	752,6	205,0	1,4	4,3	-	3,00	
MAC14300/1C	220	300	25	0,3	3	2955	88,1	88,2	0,850	0,870	414,1	120,0	1,5	6,85	-	4,80	
MAC14330/1C	240	330	25	0,3	3	2955	88,6	87,8	0,845	0,865	453,4	167,0	1,8	7,5	-	5,25	
MAC14380/1C	280	380	25	0,3	3	2955	88,5	89,0	0,846	0,868	522,8	161,0	1,6	7	-	4,90	
MAC14430/1C	315	430	25	0,3	3	2980	89,0	89,2	0,850	0,875	590,0	193,0	1,8	7,2	-	5	
MAC14460/1C	340	460	25	0,3	3	2955	88,6	88,2	0,850	0,865	642,2	228,0	1,6	6,8	-	4,75	
MAC14500/1C	370	500	25	0,3	3	2950	88,6	88,9	0,806	0,838	715,7	290,0	1,8	7,5	-	5,25	
MAC14540/1C	400	540	25	0,3	3	2945	89,0	88,0	0,790	0,815	804,0	206,0	1,8	7,5	-	5,25	
MAC14600/1C	440	600	25	0,3	3	2950	89,0	88,0	0,825	0,840	858,0	254,0	1,8	7,5	-	5,25	

Ma = Par de arranque

Mn = Par nominal

Ia = Corriente de arranque

In = Par nominal

Sentido de rotación = Izquierdo (antihorario) visto del lado del eje

(1) = Equitativamente repartidos

Para las tensiones de alimentación y las variaciones admitidas ver el capítulo: Notas generales motor

Ma = Anlaufdrehmoment

Mn = Nenndrehmoment

Ia = Anlaufstrom

In = Nenndrehmoment

Drehrichtung = links (im Gegenuhzeigersinn)

(1) = Vom Wellenüberstand gesehen

Für die zulässigen Speisespannungen und Variationen siehe das Kapitel: Allgemeine Merkmal zum Motor

Ma = Coppia di avviamento

Mn = Coppia nominale

Ia = Corrente di avviamento

In = Corrente nominale

Senso di rotazione = Sinistro (antiorario) visto lato sporgenza albero

(1) = Equamente ripartiti

Per le tensioni di alimentazione e le variazioni ammesse vedere il capitolo: Note generali motore

Motores monofásicos y trifásicos 2 Polos / 50 Hz - Dimensiones máximas y pesos  
 Einphasige und dreiphasige Motoren mit 2 Polen / 50 Hz - Abmessungen und gewichte  
 Motori monofase e trifase a 2 Poli / 50 Hz - Dimensioni di ingombro e pesi

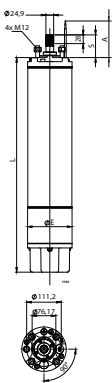
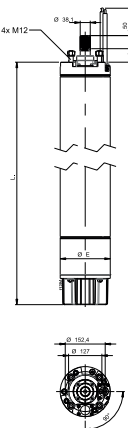
Motor tipo Motor Typ Motore tipo	Brida de acoplamiento Kupplungsflansch Flangia accoppiamento	Peso motor Motorgewicht Peso motore	L	Ø E	S	Carga axial Axiallast Carico assiale	Longitud A Länge A Lunghezza A	Salida cables Kabelaustritt Uscita cavi											
								Sección en [mm²] Querschnitt in [mm²] Sezione in [mm²]								Arranque Starten Avviamento			
								Directo Direktes Diretto								Estrella-triángulo Stern/Dreieck Stella-triangolo			
								230	230 - 400	400	400 - 700	415	500	230 / 400	400 / 700				
<b>EASYWELL</b> PUMPS & MOTORS																			
	MPC65/3A	NEMA 6"	41,5	690	143	73	22000	3,5	1x(3x4) (C.C.:6)	1x(3x2,5) (C.C.:7)	1x(3x2,5) (C.C.:8)	-	1x(3x2,5) (C.C.:5)	-	1x(3x2,5) (C.C.:7)	-			
	MPC67/3A	NEMA 6"	46,1	735	143	73	22000	3,5	1x(3x4) (C.C.:6)	1x(3x2,5) (C.C.:7)	1x(3x2,5) (C.C.:8)	2x(3x2,5) (C.C.:9)	1x(3x2,5) (C.C.:5)	-	1x(3x2,5) (C.C.:7)	2x(3x2,5) (C.C.:9)			
	MPC610/3A	NEMA 6"	50,2	780	143	73	22000	3,5	1x(3x4) (C.C.:6)	1x(3x2,5) (C.C.:7)	1x(3x2,5) (C.C.:8)	2x(3x2,5) (C.C.:9)	1x(3x2,5) (C.C.:5)	-	1x(3x2,5) (C.C.:7)	2x(3x2,5) (C.C.:9)			
	MPC612/3A	NEMA 6"	54,1	810	143	73	25000	3,5	1x(3x4) (C.C.:6)	1x(3x2,5) (C.C.:7)	1x(3x2,5) (C.C.:8)	2x(3x2,5) (C.C.:9)	1x(3x2,5) (C.C.:5)	-	1x(3x2,5) (C.C.:7)	2x(3x2,5) (C.C.:9)			
	MPC615/3A	NEMA 6"	56,7	840	143	73	25000	3,5	1x(3x4) (C.C.:6)	1x(3x2,5) (C.C.:7)	1x(3x2,5) (C.C.:8)	2x(3x2,5) (C.C.:9)	1x(3x2,5) (C.C.:5)	-	1x(3x2,5) (C.C.:7)	2x(3x2,5) (C.C.:9)			
	MPC617/3A	NEMA 6"	61,6	890	143	73	25000	3,5	1x(3x4) (C.C.:6)	1x(3x2,5) (C.C.:7)	1x(3x4) (C.C.:8)	2x(3x2,5) (C.C.:9)	1x(3x4) (C.C.:5)	-	1x(3x2,5) (C.C.:7)	2x(3x2,5) (C.C.:9)			
	MPC620/3A	NEMA 6"	66,7	930	143	73	25000	3,5	1x(3x6) (C.C.:6)	1x(3x4) (C.C.:7)	1x(3x4) (C.C.:8)	2x(3x2,5) (C.C.:9)	1x(3x4) (C.C.:5)	-	1x(3x4) (C.C.:7)	2x(3x2,5) (C.C.:9)			
	MPC625/3A	NEMA 6"	74,3	1015	143	73	25000	3,5	1x(3x10) (C.C.:6)	1x(3x4) (C.C.:7)	1x(3x4) (C.C.:8)	2x(3x4) (C.C.:9)	1x(3x4) (C.C.:5)	-	1x(3x4) (C.C.:7)	2x(3x4) (C.C.:9)			
	MPC630/3A	NEMA 6"	80,8	1060	143	73	28000	3,5	1x(3x10) (C.C.:6)	1x(3x6) (C.C.:7)	1x(3x6) (C.C.:8)	2x(3x4) (C.C.:9)	1x(3x6) (C.C.:5)	-	1x(3x6) (C.C.:7)	2x(3x4) (C.C.:9)			
	MPC635/3A	NEMA 6"	90,8	1165	143	73	28000	3,5	-	1x(3x6) (C.C.:7)	1x(3x6) (C.C.:8)	2x(3x4) (C.C.:9)	1x(3x6) (C.C.:5)	-	1x(3x6) (C.C.:7)	2x(3x4) (C.C.:9)			
	MPC640/3A	NEMA 6"	103,1	1275	143	73	28000	4,5	-	1x(3x10) (C.C.:7)	1x(3x10) (C.C.:8)	2x(3x4) (C.C.:9)	1x(3x10) (C.C.:5)	-	1x(3x10) (C.C.:7)	2x(3x4) (C.C.:9)			
	MPC650/3A	NEMA 6"	112	1365	143	73	28000	4,5	-	1x(3x10) (C.C.:7)	1x(3x10) (C.C.:8)	2x(3x6) (C.C.:9)	1x(3x10) (C.C.:5)	-	1x(3x10) (C.C.:7)	2x(3x6) (C.C.:9)			
<b>EASYWELL</b> PUMPS & MOTORS																			
	MPC840/2A	NEMA 8"	128	1006	191	101,5	40000	4	-	-	3x(1x10) (C.C.:8)	6x(1x10) (C.C.:9)	3x(1x10) (C.C.:5)	-	-	6x(1x10) (C.C.:9)			
	MPC850/2A	NEMA 8"	137	1056	191	101,5	40000	4	-	-	3x(1x16) (C.C.:8)	6x(1x10) (C.C.:9)	3x(1x16) (C.C.:5)	-	-	6x(1x10) (C.C.:9)			
	MPC860/2A	NEMA 8"	148	1106	191	101,5	40000	4	-	-	3x(1x25) (C.C.:8)	6x(1x10) (C.C.:9)	3x(1x25) (C.C.:5)	-	-	6x(1x10) (C.C.:9)			
	MPC870/2A	NEMA 8"	162	1186	191	101,5	40000	4	-	-	3x(1x25) (C.C.:8)	6x(1x10) (C.C.:9)	3x(1x25) (C.C.:5)	-	-	6x(1x10) (C.C.:9)			
	MPC880/2A	NEMA 8"	164	1196	191	101,5	40000	4	-	-	3x(1x25) (C.C.:8)	6x(1x10) (C.C.:9)	3x(1x25) (C.C.:5)	-	-	6x(1x10) (C.C.:9)			
	MPC890/2A	NEMA 8"	187	1296	191	101,5	40000	4	-	-	3x(1x35) (C.C.:8)	6x(1x16) (C.C.:9)	3x(1x35) (C.C.:5)	-	-	6x(1x16) (C.C.:9)			
	MPC8100/2A	NEMA 8"	202	1366	191	101,5	40000	4	-	-	3x(1x35) (C.C.:8)	6x(1x16) (C.C.:9)	3x(1x35) (C.C.:5)	-	-	6x(1x16) (C.C.:9)			
	MPC8125/2A	NEMA 8"	242	1566	191	101,5	40000	4	-	-	3x(1x35) (C.C.:8)	6x(1x16) (C.C.:9)	3x(1x35) (C.C.:5)	-	-	6x(1x16) (C.C.:9)			
	MPC8150/2A	NEMA 8"	270	1716	191	101,5	40000	4	-	-	-	6x(1x25) (C.C.:9)	-	-	-	6x(1x25) (C.C.:9)			

Motores monofásicos y trifásicos 2 Polos / 50 Hz - Dimensiones máximas y pesos  
 Einphasige und dreiphasige Motoren mit 2 Polen / 50 Hz - Abmessungen und gewichte  
 Motori monofase e trifase a 2 Poli / 50 Hz - Dimensioni di ingombro e pesi

Motor tipo Motor Typ Motore tipo	Brida de acoplamiento Kupplungsflansch Flangia accoppiamento	Peso motor Motorgewicht Peso motore	L	Ø E	S	Carga axial Axiallast Carico assiale	Longitud A Länge A Lunghezza A	Salida cables Kabelaustritt Uscita cavi											
								Sección en [mm <sup>2</sup> ] Querschnitt in [mm <sup>2</sup> ] Sezione in [mm <sup>2</sup> ]								Arranque Starten Avviamento			
								Directo Direktes Diretto								Estrella-triángulo Stern/Dreieck Stella-triangolo			
								[kg]	[mm]	[N]	[m]	230	230 - 400	400	400 - 700	415	500	230 / 400	400 / 700
MPC10100/1A	NEMA 8"	280	1292	236	101,5	65000	4	-	-	3x(1x35) (C.C.:8)	6x(1x25) (C.C.:9)	3x(1x35) (C.C.:5)	-	-	6x(1x25) (C.C.:9)				
MPC10125/1A	NEMA 8"	318	1422	236	101,5	65000	4	-	-	3x(1x50) (C.C.:8)	6x(1x25) (C.C.:9)	3x(1x50) (C.C.:5)	-	-	6x(1x25) (C.C.:9)				
MPC10150/1A	NEMA 8"	380	1642	236	101,5	65000	4	-	-	3x(1x70) (C.C.:8)	6x(1x35) (C.C.:9)	3x(1x70) (C.C.:5)	-	-	6x(1x35) (C.C.:9)				
MPC10180/1A	NEMA 8"	403	1712	236	101,5	65000	4	-	-	3x(1x70) (C.C.:8)	6x(1x35) (C.C.:9)	3x(1x70) (C.C.:5)	-	-	-				
MPC10200/1A	NEMA 8"	420	1762	236	101,5	65000	4	-	-	3x(1x70) (C.C.:8)	6x(1x35) (C.C.:9)	3x(1x70) (C.C.:5)	-	-	-				
MAC65/3A	NEMA 6"	34,6	570	143	73	30000	3,5	3x(1x4) (C.C.:6)	6x(1x2,5) (C.C.:7)	3x(1x2,5) (C.C.:8)	6x(1x2,5) (C.C.:9)	3x(1x2,5) (C.C.:5)	3x(1x2,5) (C.C.:4)	6x(1x2,5) (C.C.:7)	6x(1x2,5) (C.C.:9)				
MAC67/3A	NEMA 6"	39,6	615	143	73	30000	3,5	3x(1x4) (C.C.:6)	6x(1x2,5) (C.C.:7)	3x(1x2,5) (C.C.:8)	6x(1x2,5) (C.C.:9)	3x(1x2,5) (C.C.:5)	3x(1x2,5) (C.C.:4)	6x(1x2,5) (C.C.:7)	6x(1x2,5) (C.C.:9)				
MAC610/3A	NEMA 6"	44,4	670	143	73	30000	3,5	3x(1x4) (C.C.:6)	6x(1x2,5) (C.C.:7)	3x(1x2,5) (C.C.:8)	6x(1x2,5) (C.C.:9)	3x(1x2,5) (C.C.:5)	3x(1x2,5) (C.C.:4)	6x(1x2,5) (C.C.:7)	6x(1x2,5) (C.C.:9)				
MAC612/3A	NEMA 6"	47,7	700	143	73	30000	3,5	3x(1x4) (C.C.:6)	6x(1x2,5) (C.C.:7)	3x(1x2,5) (C.C.:8)	6x(1x2,5) (C.C.:9)	3x(1x2,5) (C.C.:5)	3x(1x2,5) (C.C.:4)	6x(1x2,5) (C.C.:7)	6x(1x2,5) (C.C.:9)				
MAC615/3A	NEMA 6"	52	715	143	73	30000	3,5	3x(1x4) (C.C.:6)	6x(1x2,5) (C.C.:7)	3x(1x2,5) (C.C.:8)	6x(1x2,5) (C.C.:9)	3x(1x2,5) (C.C.:5)	3x(1x2,5) (C.C.:4)	6x(1x2,5) (C.C.:7)	6x(1x2,5) (C.C.:9)				
MAC617/3A	NEMA 6"	56	750	143	73	30000	3,5	3x(1x6) (C.C.:6)	6x(1x4) (C.C.:7)	3x(1x4) (C.C.:8)	6x(1x4) (C.C.:9)	3x(1x4) (C.C.:5)	3x(1x4) (C.C.:4)	6x(1x4) (C.C.:7)	6x(1x4) (C.C.:9)				
MAC620/3A	NEMA 6"	59,8	790	143	73	30000	3,5	3x(1x6) (C.C.:6)	6x(1x4) (C.C.:7)	3x(1x4) (C.C.:8)	6x(1x4) (C.C.:9)	3x(1x4) (C.C.:5)	3x(1x4) (C.C.:4)	6x(1x4) (C.C.:7)	6x(1x4) (C.C.:9)				
MAC625/3A	NEMA 6"	64,2	830	143	73	30000	3,5	3x(1x6) (C.C.:6)	6x(1x4) (C.C.:7)	3x(1x4) (C.C.:8)	6x(1x4) (C.C.:9)	3x(1x4) (C.C.:5)	3x(1x4) (C.C.:4)	6x(1x4) (C.C.:7)	6x(1x4) (C.C.:9)				
MAC630/3A	NEMA 6"	74,5	920	143	73	30000	3,5	3x(1x10) (C.C.:6)	6x(1x4) (C.C.:7)	3x(1x4) (C.C.:8)	6x(1x4) (C.C.:9)	3x(1x4) (C.C.:5)	3x(1x4) (C.C.:4)	6x(1x4) (C.C.:7)	6x(1x4) (C.C.:9)				
MAC635/3A	NEMA 6"	89,3	1055	143	73	30000	3,5	3x(1x10) (C.C.:6)	6x(1x6) (C.C.:7)	3x(1x6) (C.C.:8)	6x(1x4) (C.C.:9)	3x(1x6) (C.C.:5)	3x(1x6) (C.C.:4)	6x(1x6) (C.C.:7)	6x(1x4) (C.C.:9)				
MAC640/3A	NEMA 6"	101,9	1165	143	73	30000	3,5	3x(1x10) (C.C.:6)	6x(1x6) (C.C.:7)	3x(1x6) (C.C.:8)	6x(1x4) (C.C.:9)	3x(1x6) (C.C.:5)	3x(1x6) (C.C.:4)	6x(1x6) (C.C.:7)	6x(1x4) (C.C.:9)				
MAC650/3A	NEMA 6"	111	1245	143	73	30000	4,5	-	6x(1x10) (C.C.:7)	3x(1x10) (C.C.:8)	6x(1x6) (C.C.:9)	3x(1x10) (C.C.:5)	3x(1x10) (C.C.:4)	6x(1x10) (C.C.:7)	6x(1x6) (C.C.:9)				

Motores monofásicos y trifásicos 2 Polos / 50 Hz - Dimensiones máximas y pesos  
 Einphasige und dreiphasige Motoren mit 2 Polen / 50 Hz - Abmessungen und gewichte  
 Motori monofase e trifase a 2 Poli / 50 Hz - Dimensioni di ingombro e pesi

Motor tipo Motor Typ Motore tipo	Brida de acoplamiento Kupplungsflansch Flangia accoppiamento	Peso motor Motorgewicht Peso motore	L	Ø E	S	Carga axial Axiallast Carico assiale	Longitud A Länge A Lunghezza A	Salida cables Kabelaustritt Uscita cavi											
								Sección en [mm <sup>2</sup> ] Querschnitt in [mm <sup>2</sup> ] Sezione in [mm <sup>2</sup> ]											
								Arranque Starten Avviamento											
								Directo Direktes Diretto						Estrella-triángulo Stern/Dreieck Stella-triangolo					
[kg]	[mm]	[N]	[m]	230	230 - 400	400	400 - 700	415	500	230 / 400	400 / 700								
<b>HT Desert</b> H I - T E C H																			
MAC65/3B	NEMA 6"	45,6	597	143	73	45000	3,5	3x(1x4) (C.C.:6)	6x(1x2,5) (C.C.:7)	3x(1x2,5) (C.C.:8)	6x(1x2,5) (C.C.:9)	3x(1x2,5) (C.C.:5)	3x(1x2,5) (C.C.:4)	6x(1x2,5) (C.C.:7)	6x(1x2,5) (C.C.:9)				
MAC67/3B	NEMA 6"	51	642	143	73	45000	3,5	3x(1x4) (C.C.:6)	6x(1x2,5) (C.C.:7)	3x(1x2,5) (C.C.:8)	6x(1x2,5) (C.C.:9)	3x(1x2,5) (C.C.:5)	3x(1x2,5) (C.C.:4)	6x(1x2,5) (C.C.:7)	6x(1x2,5) (C.C.:9)				
MAC610/3B	NEMA 6"	56,8	702	143	73	45000	3,5	3x(1x4) (C.C.:6)	6x(1x2,5) (C.C.:7)	3x(1x2,5) (C.C.:8)	6x(1x2,5) (C.C.:9)	3x(1x2,5) (C.C.:5)	3x(1x2,5) (C.C.:4)	6x(1x2,5) (C.C.:7)	6x(1x2,5) (C.C.:9)				
MAC612/3B	NEMA 6"	61	752	143	73	45000	3,5	3x(1x4) (C.C.:6)	6x(1x2,5) (C.C.:7)	3x(1x2,5) (C.C.:8)	6x(1x2,5) (C.C.:9)	3x(1x2,5) (C.C.:5)	3x(1x2,5) (C.C.:4)	6x(1x2,5) (C.C.:7)	6x(1x2,5) (C.C.:9)				
MAC615/3B	NEMA 6"	66	792	143	73	45000	3,5	3x(1x4) (C.C.:6)	6x(1x2,5) (C.C.:7)	3x(1x2,5) (C.C.:8)	6x(1x2,5) (C.C.:9)	3x(1x2,5) (C.C.:5)	3x(1x2,5) (C.C.:4)	6x(1x2,5) (C.C.:7)	6x(1x2,5) (C.C.:9)				
MAC617/3B	NEMA 6"	70,7	832	143	73	45000	3,5	3x(1x6) (C.C.:6)	6x(1x4) (C.C.:7)	3x(1x4) (C.C.:8)	6x(1x4) (C.C.:9)	3x(1x4) (C.C.:5)	3x(1x4) (C.C.:4)	6x(1x4) (C.C.:7)	6x(1x4) (C.C.:9)				
MAC620/3B	NEMA 6"	75,4	877	143	73	45000	3,5	3x(1x6) (C.C.:6)	6x(1x4) (C.C.:7)	3x(1x4) (C.C.:8)	6x(1x4) (C.C.:9)	3x(1x4) (C.C.:5)	3x(1x4) (C.C.:4)	6x(1x4) (C.C.:7)	6x(1x4) (C.C.:9)				
MAC625/3B	NEMA 6"	80,4	922	143	73	45000	3,5	3x(1x6) (C.C.:6)	6x(1x4) (C.C.:7)	3x(1x4) (C.C.:8)	6x(1x4) (C.C.:9)	3x(1x4) (C.C.:5)	3x(1x4) (C.C.:4)	6x(1x4) (C.C.:7)	6x(1x4) (C.C.:9)				
MAC630/3B	NEMA 6"	92,5	1022	143	73	45000	3,5	3x(1x10) (C.C.:6)	6x(1x4) (C.C.:7)	3x(1x4) (C.C.:8)	6x(1x4) (C.C.:9)	3x(1x4) (C.C.:5)	3x(1x4) (C.C.:4)	6x(1x4) (C.C.:7)	6x(1x4) (C.C.:9)				
MAC635/3B	NEMA 6"	104	1132	143	73	45000	3,5	3x(1x10) (C.C.:6)	6x(1x6) (C.C.:7)	3x(1x6) (C.C.:8)	6x(1x4) (C.C.:9)	3x(1x6) (C.C.:5)	3x(1x6) (C.C.:4)	6x(1x6) (C.C.:7)	6x(1x4) (C.C.:9)				
MAC640/3B	NEMA 6"	111	1222	143	73	45000	3,5	3x(1x10) (C.C.:6)	6x(1x6) (C.C.:7)	3x(1x6) (C.C.:8)	6x(1x4) (C.C.:9)	3x(1x6) (C.C.:5)	3x(1x6) (C.C.:4)	6x(1x6) (C.C.:7)	6x(1x4) (C.C.:9)				
MAC650/3B	NEMA 6"	119	1282	143	73	45000	4,5	-	6x(1x10) (C.C.:7)	3x(1x10) (C.C.:8)	6x(1x6) (C.C.:9)	3x(1x10) (C.C.:5)	3x(1x10) (C.C.:4)	6x(1x10) (C.C.:7)	6x(1x6) (C.C.:9)				
MAC660/3B	NEMA 6"	123,3	1322	143	73	45000	4,5	-	6x(1x10) (C.C.:7)	3x(1x10) (C.C.:8)	6x(1x6) (C.C.:9)	3x(1x10) (C.C.:5)	3x(1x10) (C.C.:4)	6x(1x10) (C.C.:7)	6x(1x6) (C.C.:9)				
MAC840	NEMA 8"	143	1060	191	101,5	50000	4	3x(1x16) (C.C.:6)	6x(1x16) (C.C.:7)	3x(1x16) (C.C.:8)	6x(1x16) (C.C.:9)	3x(1x16) (C.C.:5)	3x(1x16) (C.C.:4)	6x(1x16) (C.C.:7)	6x(1x16) (C.C.:9)				
MAC850	NEMA 8"	155	1115	191	101,5	50000	4	3x(1x16) (C.C.:6)	6x(1x16) (C.C.:7)	3x(1x16) (C.C.:8)	6x(1x16) (C.C.:9)	3x(1x16) (C.C.:5)	3x(1x16) (C.C.:4)	6x(1x16) (C.C.:7)	6x(1x16) (C.C.:9)				
MAC860	NEMA 8"	172	1195	191	101,5	50000	4	3x(1x16) (C.C.:6)	6x(1x16) (C.C.:7)	3x(1x16) (C.C.:8)	6x(1x16) (C.C.:9)	3x(1x16) (C.C.:5)	3x(1x16) (C.C.:4)	6x(1x16) (C.C.:7)	6x(1x16) (C.C.:9)				
MAC870	NEMA 8"	192	1290	191	101,5	50000	4	3x(1x25) (C.C.:6)	6x(1x16) (C.C.:7)	3x(1x25) (C.C.:8)	6x(1x16) (C.C.:9)	3x(1x25) (C.C.:5)	3x(1x25) (C.C.:4)	6x(1x16) (C.C.:7)	6x(1x16) (C.C.:9)				
MAC880	NEMA 8"	210	1395	191	101,5	50000	4	3x(1x25) (C.C.:6)	6x(1x16) (C.C.:7)	3x(1x25) (C.C.:8)	6x(1x16) (C.C.:9)	3x(1x25) (C.C.:5)	3x(1x25) (C.C.:4)	6x(1x16) (C.C.:7)	6x(1x16) (C.C.:9)				
MAC890	NEMA 8"	219	1430	191	101,5	50000	4	3x(1x25) (C.C.:6)	6x(1x16) (C.C.:7)	3x(1x25) (C.C.:8)	6x(1x16) (C.C.:9)	3x(1x25) (C.C.:5)	3x(1x25) (C.C.:4)	6x(1x16) (C.C.:7)	6x(1x16) (C.C.:9)				
MAC8100	NEMA 8"	235	1500	191	101,5	50000	4	3x(1x35) (C.C.:6)	6x(1x16) (C.C.:7)	3x(1x25) (C.C.:8)	6x(1x16) (C.C.:9)	3x(1x25) (C.C.:5)	3x(1x25) (C.C.:4)	6x(1x16) (C.C.:7)	6x(1x16) (C.C.:9)				
MAC8125	NEMA 8"	265	1685	191	101,5	50000	4	-	-	3x(1x25) (C.C.:8)	6x(1x16) (C.C.:9)	3x(1x25) (C.C.:5)	3x(1x25) (C.C.:4)	-	6x(1x16) (C.C.:9)				
MAC8150	NEMA 8"	283	1760	191	101,5	50000	4	-	-	3x(1x35) (C.C.:8)	6x(1x16) (C.C.:9)	3x(1x35) (C.C.:5)	3x(1x35) (C.C.:4)	-	6x(1x16) (C.C.:9)				

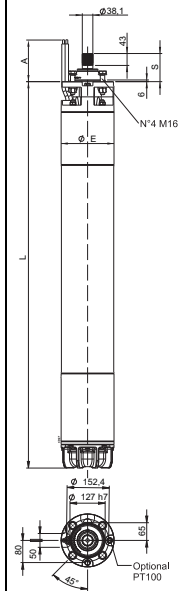
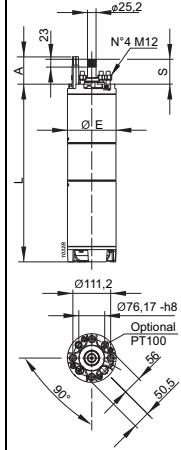

Motores monofásicos y trifásicos 2 Polos / 50 Hz - Dimensiones máximas y pesos  
 Einphasige und dreiphasige Motoren mit 2 Polen / 50 Hz - Abmessungen und gewichte  
 Motori monofase e trifase a 2 Poli / 50 Hz - Dimensioni di ingombro e pesi

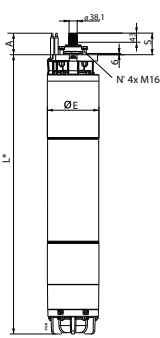
	Motor tipo Motor Typ Motore tipo	Brida de acoplamiento Kupplungsflansch Flangia accoppiamento	Peso motor Motorgewicht Peso motore	L	Ø E	S	Carga axial Axiallast Carico assiale	Salida cables Kabelaustritt Uscita cavi								
								Longitud A Länge A Lunghezza A	Sección en [mm <sup>2</sup> ] Querschnitt in [mm <sup>2</sup> ] Sezione in [mm <sup>2</sup> ]							
									Arranque Starten Avviamento							
									Directo Direktes Diretto				Estrella-triángulo Stern/Dreieck Stella-triangolo			
[kg]	[mm]			[N]	[m]	230	230 - 400	400	400 - 700	415	500	230 / 400	400 / 700			
	MAC10100/1A	NEMA 8"	300	1406	242	101,5	70000	4	-	-	3x(1x25) (C.C.:8)	6x(1x16) (C.C.:9)	3x(1x25) (C.C.:5)	3x(1x25) (C.C.:4)	-	6x(1x16) (C.C.:9)
	MAC10125/1A	NEMA 8"	338	1536	242	101,5	70000	4	-	-	3x(1x25) (C.C.:8)	6x(1x16) (C.C.:9)	3x(1x25) (C.C.:5)	3x(1x25) (C.C.:4)	-	6x(1x16) (C.C.:9)
	MAC10150/1A	NEMA 8"	373	1641	242	101,5	70000	4	-	-	3x(1x50) (C.C.:8)	6x(1x25) (C.C.:9)	3x(1x50) (C.C.:5)	3x(1x50) (C.C.:4)	-	6x(1x25) (C.C.:9)
	MAC10180/1A	NEMA 8"	408	1766	242	101,5	70000	4	-	-	3x(1x50) (C.C.:8)	6x(1x25) (C.C.:9)	3x(1x50) (C.C.:5)	3x(1x50) (C.C.:4)	-	-
	MAC10200/1A	NEMA 8"	436	1866	242	101,5	70000	4	-	-	3x(1x50) (C.C.:8)	6x(1x25) (C.C.:9)	3x(1x50) (C.C.:5)	3x(1x50) (C.C.:4)	-	-
	MAC10220/1A	NEMA 8"	466	2026	242	101,5	70000	4	-	-	3x(1x70) (C.C.:8)	6x(1x35) (C.C.:9)	3x(1x70) (C.C.:5)	3x(1x70) (C.C.:4)	-	-
	MAC10250/1A	NEMA 8"	499	2126	242	101,5	70000	4	-	-	3x(1x70) (C.C.:8)	6x(1x35) (C.C.:9)	3x(1x70) (C.C.:5)	3x(1x70) (C.C.:4)	-	-

\*Optional PT100  
 \*100\*200 HP /H; AG : L = L + 60 mm

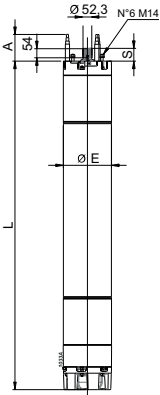
	Motor tipo Motor Typ Motore tipo	Brida de acoplamiento Kupplungsflansch Flangia accoppiamento	Peso motor Motorgewicht Peso motore	L	Ø E	S	Carga axial Axiallast Carico assiale	Salida cables Kabelaustritt Uscita cavi								
								Longitud A Länge A Lunghezza A	Sección en [mm <sup>2</sup> ] Querschnitt in [mm <sup>2</sup> ] Sezione in [mm <sup>2</sup> ]							
									Arranque Starten Avviamento							
									Directo Direktes Diretto				Estrella-triángulo Stern/Dreieck Stella-triangolo			
[kg]	[mm]			[N]	[m]	230	230 - 400	400	400 - 700	415	500	230 / 400	400 / 700			
	MAC12230/1A	12"	691	1958	290	76	80000	5	-	-	3x(1x95) (C.C.:8)	6x(1x70) (C.C.:9)	3x(1x95) (C.C.:5)	3x(1x95) (C.C.:4)	-	-
	MAC12260/1A	12"	759	2108	290	76	80000	5	-	-	3x(1x95) (C.C.:8)	6x(1x70) (C.C.:9)	3x(1x95) (C.C.:5)	3x(1x95) (C.C.:4)	-	-
	MAC12300/1C	12"	691	1958	290	76	80000	5	-	-	6x(1x70) (C.C.:8)	6x(1x70) (C.C.:9)	6x(1x70) (C.C.:5)	6x(1x70) (C.C.:4)	-	-
	MAC12340/1C	12"	759	2108	290	76	80000	5	-	-	6x(1x70) (C.C.:8)	6x(1x70) (C.C.:9)	6x(1x70) (C.C.:5)	6x(1x70) (C.C.:4)	-	-
	MAC12400/1C	12"	812	2258	290	76	80000	5	-	-	6x(1x70) (C.C.:8)	-	6x(1x70) (C.C.:5)	6x(1x70) (C.C.:4)	-	-
	MAC12475/1C	12"	837	2308	290	76	80000	5	-	-	6x(1x70) (C.C.:8)	-	6x(1x70) (C.C.:5)	6x(1x70) (C.C.:4)	-	-
	MAC12540/1C	12"	858	2358	290	76	80000	5	-	-	6x(1x70) (C.C.:8)	-	6x(1x70) (C.C.:5)	6x(1x70) (C.C.:4)	-	-

Optional PT100  
 \*Optional PT100  
 \*115 - 177  
 Ø 200

Dimensiones máximas y pesos  
 Abmessungen und gewichte  
 Dimensioni di ingombro e pesi

	Motor tipo Motor Typ Motore tipo	Brida de acoplamiento Kupplungsflansch Flangia accoppiamento	Peso motor Motorgewicht Peso motore	L	Ø E	S	Carga axial Axiallast Carico assiale	Longitud A Länge A Lunghezza A	Salida cables Kabelaustritt Uscita cavi										
									Sección en [mm <sup>2</sup> ] Querschnitt in [mm <sup>2</sup> ] Sezione in [mm <sup>2</sup> ]							Arranque Starten Avviamento			
									Directo Direktes Diretto							Estrella-triángulo Stern/Dreieck Stella-triangolo			
									230	230 - 400	400	400 - 700	415	500	230 / 400	400 / 700			
	MAC14300/1C	12"	837	1987	337	76	80000	5	-	-	6x(1x70) (C.C.:8)	-	6x(1x70) (C.C.:5)	6x(1x70) (C.C.:4)	-	-			
	MAC14330/1C	12"	860	2042	337	76	80000	5	-	-	6x(1x70) (C.C.:8)	-	6x(1x70) (C.C.:5)	6x(1x70) (C.C.:4)	-	-			
	MAC14380/1C	12"	907	2102	337	76	80000	5	-	-	6x(1x95) (C.C.:8)	-	6x(1x95) (C.C.:5)	6x(1x95) (C.C.:4)	-	-			
	MAC14430/1C	12"	1002	2252	337	76	80000	5	-	-	6x(1x95) (C.C.:8)	-	6x(1x95) (C.C.:5)	6x(1x95) (C.C.:4)	-	-			
	MAC14460/1C	12"	1067	2352	337	76	80000	5	-	-	6x(1x95) (C.C.:8)	-	6x(1x95) (C.C.:5)	6x(1x95) (C.C.:4)	-	-			
	MAC14500/1C	12"	1151	2472	337	76	80000	5	-	-	6x(1x95) (C.C.:8)	-	6x(1x95) (C.C.:5)	6x(1x95) (C.C.:4)	-	-			
	MAC14540/1C	12"	1187	2522	337	76	80000	5	-	-	6x(1x95) (C.C.:8)	-	6x(1x95) (C.C.:5)	6x(1x95) (C.C.:4)	-	-			
	MAC14600/1C	12"	1232	2572	337	76	80000	5	-	-	6x(1x95) (C.C.:8)	-	6x(1x95) (C.C.:5)	6x(1x95) (C.C.:4)	-	-			
Section (MPC6..) Section (MPC6..) Sezione (MPC6..)		<b>A x B</b>																	
[mm <sup>2</sup> ]		[mm]																	
		1 x (3 x 2.5)	6,3 x 14																
		1 x (3 x 4)	7,5 x 17																
		1 x (3 x 6)	7,9 x 18,5																
		1 x (3 x 10)	8,8 x 22																
		1 x (3 x 16)	10,3 x 25,5																
Section Section Sezione		<b>F</b>																	
[mm <sup>2</sup> ]		[mm]																	
		1 x 2.5	6,2																
		1 x 2.5	6,4																
		1 x 4	7,0																
		1 x 4	7,1																
		1 x 6	7,7																
		1 x 6	7,9																
		1 x 10	9,1																
		1 x 10	9,2																
		1 x 16	10,25																
		1 x 16	10,6																
		1 x 25	11,6																
		1 x 25	12,5																
		1 x 35	12,5																
		1 x 35	13,7																
		1 x 50	14,45																
		1 x 50	16,4																
		1 x 70	16,35																
		1 x 70	18,6																
		1 x 95	21,7																

C.C = Código constructivo del motor

C.C = Seriennummer

C.C = Codice costruttivo motore

Momento dinámico parte hidráulica  
 Dynamische Moment des hydraulischen Teils  
 Momento dinamico parte idraulica

Configuración estándar Standardausführung Esecuzione standard		
Electrobomba tipo Elektropumpe typ Elettropompa tipo	J Bañado J naß J Bagnato	
	Monoestadio Einstufung Monostadio	Para cada ulterior fase Für jede Stufe mehr Per ogni stadio in più
	(J=1/4 PD <sup>2</sup> )	
	[kgm <sup>2</sup> ]	
E6P35 (x 6")	0,00151	0,00141
E6P45 (x 6")	0,00153	0,00142
E6P55 (x 6")	0,00154	0,00143
** E8P65 (x 6" - 8")	0,004478	0,004017
E8P95 (x 6" - 8")	0,005613	0,004570
E8P135 (x 6" - 8")	0,004972	0,004505
** E8R35 (x 6")	0,00159	0,00094
** E8R35 (x 8")	0,00199	0,00094
** E8R40 (x 6")	0,00235	0,00170
** E8R40 (x 8")	0,00274	0,00170
E10R30 (x 8" - 10")	0,00774	0,00607
E10R35 (x 8" - 10")	0,00737	0,00571
** E10R40 (x 8" - 10")	0,00738	0,00571
E10S50 (x 6")	0,01050	0,00979
E10S50 (x 8" - 10")	0,01149	0,00979
E10S50 (x 12")	0,01391	0,00979
** E10S55 (x 6")	0,01083	0,01011
** E10S55 (x 8" - 10" - 12")	0,01182	0,01011
E10S64 (x 6")	0,01963	0,01908
E10S64 (x 8" - 10")	0,02031	0,01907
** E12S42 (x 12" - 14")	0,04776	0,04268
** E12S50 (x 6")	0,02058	0,01975
** E12S50 (x 8" - 10")	0,01801	0,01646
** E12S50 (x 12" - 14")	0,02054	0,01646
** E12S55 (x 6")	0,01715	0,01646
** E12S55 (x 8" - 10")	0,01814	0,01646
** E12S55 (x 12" - 14")	0,02054	0,01646
E12S58 (x 6")	0,01987	0,01938
E12S58 (x 8" - 10")	0,02059	0,01938
E12S58 (x 12" - 14")	0,02269	0,01938
** E14S50 (x 8" - 10" - 12" - 14")	0,05931	0,05278
** E14S55 (x 8" - 10" - 12" - 14")	0,05363	0,04714
** E14S64 (x 8" - 10" - 12" - 14")	0,09268	0,08190
** E18S64 (x 8" - 10" - 12" - 14")	0,09363	0,08718

Configuración con rodetes en bronce Ausführung mit Bronzeaufzählern Esecuzione con giranti in bronzo		
Electrobomba tipo Elektropumpe typ Elettropompa tipo	J Bañado J naß J Bagnato	
	Monoestadio Einstufung Monostadio	Para cada ulterior fase Für jede Stufe mehr Per ogni stadio in più
	(J=1/4 PD <sup>2</sup> )	
	[kgm <sup>2</sup> ]	
E6P35U (x 6")	0,00177	0,00167
E6P45U (x 6")	0,00176	0,00166
E6P55U (x 6")	0,00176	0,00166
E8P65U (x 6" - 8")	0,005210	0,004750
E8P95U (x 6" - 8")	0,006411	0,005368
E8P135U (x 6" - 8")	0,005924	0,005456
E10R30U (x 8" - 10")	0,00928	0,00728
E6P35U (x 6")	0,00177	0,00167
E6P45U (x 6")	0,00176	0,00166
E6P55U (x 6")	0,00176	0,00166
E8P65U (x 6" - 8")	0,005210	0,004750
E6P35U (x 6")	0,00177	0,00167
E6P45U (x 6")	0,00176	0,00166
E6P55U (x 6")	0,00176	0,00166
E8P65U (x 6" - 8")	0,005210	0,004750
E8P95U (x 6" - 8")	0,006411	0,005368
E8P135U (x 6" - 8")	0,005924	0,005456
E10R30U (x 8" - 10")	0,00928	0,00728
E10R35U (x 8" - 10")	0,00784	0,00618
E10R40U (x 8" - 10")	0,00861	0,00694
E10S50U (x 6")	0,01260	0,01175
E10S50U (x 8" - 10")	0,01359	0,01188
E10S50U (x 12")	0,01600	0,01188
E10S55U (x 6")	0,01299	0,01213
E10S55U (x 8" - 10")	0,01418	0,01213
E10S55U (x 12")	0,01669	0,01232
E10S64U (x 6")	0,02278	0,02223
E10S64U (x 8" - 10")	0,02346	0,02222
E12S50U (x 8" - 10")	0,02161	0,01975
E12S50U (x 12" - 14")	0,02412	0,02003
E12S55U (x 6")	0,01865	0,01794
E12S58U (x 6")	0,02312	0,02263
E12S58U (x 8" - 10")	0,02384	0,02263
E12S58U (x 12" - 14")	0,02594	0,02263



Configuración con rodetes de acero inox Ausführung mit edelstahl rostfrei aufzählern Esecuzione con giranti inox		
Electrobomba tipo Elektropumpe typ Elettropompa tipo	J Bañado J naß J Bagnato	
	Monoestadio Einstufung Monostadio	Para cada ulterior fase Für jede Stufe mehr Per ogni stadio in più
	(J=1/4 PD <sup>2</sup> )	
	[kgm <sup>2</sup> ]	
E12S55X (x 8" - 10")	0,01947	0,01780
E12S55X (x 12" - 14")	0,02188	0,01780

\*\* Ejecución standard con rodetes en acero inox

\*\* Standardausführung mit edelstahl rostfrei aufzählern

\*\* Esecuzione standard con giranti in acciaio inox

Momento dinámico motor  
Dynamisches Moment des Motors  
Momento dinamico motore

Momento dinámico motor Dynamisches Moment des Motors Momento dinamico motore	
Motor tipo Motor Typ Motore tipo	(J=1/4 PD <sup>2</sup> ) [kgm <sup>2</sup> ]
	
MPC65/3A	0,0029
MPC67/3A	0,0043
MPC610/3A	0,0052
MPC612/3A	0,0057
MPC615/3A	0,0063
MPC617/3A	0,0072
MPC620/3A	0,0079
MPC625/3A	0,0093
MPC630/3A	0,0101
MPC635/3A	0,0120
MPC640/3A	0,0139
MPC650/3A	0,0155
MPC840/2A	0,0271
MPC850/2A	0,0302
MPC860/2A	0,0332
MPC870/2A	0,0380
MPC880/2A	0,0465
MPC890/2A	0,0489
MPC8100/2A	0,0568
MPC8125/2A	0,0643
MPC8150/2A	0,0704
MPC10100/1A	0,1001
MPC10125/1A	0,1204
MPC10150/1A	0,1547
MPC10180/1A	0,1656
MPC10200/1A	0,1734
	
MAC65/3A	0,0029
MAC67/3A	0,0040
MAC610/3A	0,0054
MAC612/3A	0,0065
MAC615/3A	0,0068
MAC617/3A	0,0077
MAC620/3A	0,0086
MAC625/3A	0,0096
MAC630/3A	0,0120
MAC635/3A	0,0150
MAC640/3A	0,0180
MAC650/3A	0,0200

Momento dinámico motor Dynamisches Moment des Motors Momento dinamico motore	
Motor tipo Motor Typ Motore tipo	(J=1/4 PD <sup>2</sup> ) [kgm <sup>2</sup> ]
	
MAC65/3B	0,0042
MAC67/3B	0,0053
MAC610/3B	0,0065
MAC612/3B	0,0077
MAC615/3B	0,0086
MAC617/3B	0,0096
MAC620/3B	0,0110
MAC625/3B	0,0120
MAC630/3B	0,0141
MAC635/3B	0,0163
MAC640/3B	0,0183
MAC650/3B	0,0195
MAC660/3B	0,0202
MAC840	0,0207
MAC850	0,0235
MAC860	0,0277
MAC870	0,0326
MAC880	0,0380
MAC890	0,0398
MAC8100	0,0434
MAC8125	0,0530
MAC8150	0,057
MAC10100/1A	0,0994
MAC10125/1A	0,1207
MAC10150/1A	0,1375
MAC10180/1A	0,1569
MAC10200/1A	0,1700
MAC10220/1A	0,1880
MAC10250/1A	0,2010
MAC12230/1A	0,339
MAC12260/1A	0,382
MAC12300/1C	0,339
MAC12340/1C	0,382
MAC12400/1C	0,41
MAC12475/1C	0,429
MAC12540/1C	0,442
MAC14300/1C	0,486
MAC14330/1C	0,51
MAC14380/1C	0,546
MAC14430/1C	0,631
MAC14460/1C	0,69
MAC14500/1C	0,76
MAC14540/1C	0,79
MAC14600/1C	0,82

Cables de alimentación  
Speisekabel  
Cavi di alimentazione

Cálculo de la sección  
Sektionsberechnung  
Calcolo della sezione

La selección del cable de alimentación se efectúa sobre la base:

1. de la caída de tensión admisible
2. de la pérdida de potencia a lo largo del cable
3. de la corriente máxima admisible en el cable

Die Auslegung des Speisekabels wird von der folgenden Faktoren bestimmt: 3.

1. zulässiger Spannungsabfall
2. zulässiger Leistungsverlust am Kabel
3. höchstzulässiges Strom im Kabel.

La scelta del cavo di alimentazione si effettua sulla base:

1. della caduta di tensione ammissibile
2. della potenza dissipata lungo il cavo
3. della corrente massima ammissibile nel cavo.

1.1. Caída de tensión  $\Delta U$  [%] para cables tripolares (resistencia solamente)  
Spannungsabfall  $\Delta U$  [%] für dreipolige Kabel (nur Widerstand)  
Caduta di tensione  $\Delta U$  [%] per cavi tripolari (sola resistenza)

1.1.1. Motor trifásico con - Dreiphasige Motor mit - Motore trifase con:  
Arranque: directo, de impedancia estática, con autotransformador  
Starten: direkt, mit Ständerimpedanzen, mit Spartransformator  
Avviamento: diretto, a impedenze statoriche, con autotrasformatore

$$1 \text{ cable tripolar } 3 \times s \quad \Delta U = \frac{I \cdot L \cdot \cos \varphi}{s \cdot 32,3} \times \frac{100}{U} : s = \frac{I \cdot L \cdot \cos \varphi}{\Delta U \cdot 32,3} \times \frac{100}{U}$$

1 dreipoliges Kabel 3 x s  
1 cavo tripolare 3 x s

1.1.2. Motor trifásico con - Dreiphasige Motor mit - Motore trifase con:  
Arranque: estrella-triángulo  
Stern/Dreieck-Starten  
Avviamento: stella-triángulo.

$$2 \text{ cables tripolares } 3 \times s \quad \Delta U = \frac{I \cdot L \cdot \cos \varphi}{s \cdot 48,5} \times \frac{100}{U} : s = \frac{I \cdot L \cdot \cos \varphi}{\Delta U \cdot 48,5} \times \frac{100}{U}$$

2 dreipolige Kabel 3 x s  
2 cavi tripolari 3 x s

1.1.3. Motor monofásico  
Einphasiger Motor  
Motore monofase

$$1 \text{ cable tripolar } 3 \times s \quad \Delta U = \frac{I \cdot L \cdot \cos \varphi}{s \cdot 28} \times \frac{100}{U} : s = \frac{I \cdot L \cdot \cos \varphi}{\Delta U \cdot 28} \times \frac{100}{U}$$

1 dreipoliges Kabel 3 x s  
1 cavo tripolare 3 x s

1.2. Caída de tensión  $\Delta U$  [%] para cables unipolares (resistencia y reactancia)  
Spannungsabfall  $\Delta U$  [%] für einpolige Kabel (Widerstand und Blindwiderstand)  
Caduta di tensione  $\Delta U$  [%] per cavi unipolari (resistenza e reattanza)

$$\Delta U = 1,73 \cdot I \cdot L \cdot (R \cdot \cos \varphi + X \cdot \sin \varphi) \cdot \frac{100}{U}$$

1.2.1. La caída de tensión varía en función de la resistencia y de la reactancia inductiva ejercitada recíprocamente por los diversos conductores en función:  
- de la dimensión de los cables  
- de su posición recíproca (individuales, combinados, arrimados)  
- de su disposición angular (a 120° a 180°)

Der Spannungsabfall schwankt je nach dem Widerstand und dem induktiven Blindwiderstand, der von den einzelnen Leitern ausgeübt wird, und zwar je nach:  
- der Abmessung der Kabel  
- der gegenseitigen Anordnung (einzeln, gepaart, nebe-neinander)  
- Ihrer Winkelanordnung (bei 120° und bei 180°)

La caduta di tensione varia in funzione della resistenza e della reattanza induttiva esercitata reciprocamente dai singoli conduttori in funzione:  
- della dimensione dei cavi  
- della loro posizione reciproca (singoli, abbinati, affiancati)  
- della loro disposizione angolare (a 120° a 180°)

1.3. Para tensiones de alimentación diferentes:  
Für unterschiedliche Speisespannungen:  
Per tensioni di alimentazione diverse:

$$L_N = L \cdot \frac{U_N}{230} : L_N = L \cdot \frac{U_N}{400}$$

1.4. Para  $\cos \varphi$  diversos:  
Für unterschiedliche  $\cos \varphi$  :  $L_N = L \cdot \frac{0,8}{\cos \varphi}$   
Per  $\cos \varphi$  diversi:

2.1 Pérdida de potencia  $P_v$  a lo largo de los cables de alimentación  
Leistungsabfall  $P_v$  längs der Speisekabel  
Perdita di potenza  $P_v$  lungo i cavi di alimentazione

$$P_v = I^2 \cdot \frac{L}{s \cdot 18,7} \text{ [W]}$$

I = Absorción nominal del motor [A]  
= Nennstromaufnahme des Motors [A]  
= Assorbimento nominale del motore [A]

R = Resistencia del cable [ $\Omega$ /m]  
= Widerstand des Kabels [ $\Omega$ /m]  
= Resistenza del cavo [ $\Omega$ /m]

$U_N$  = Nueva tensión [V]  
= Neue Spannung [V]  
= Nuova tensione [V]

L = Longitud del cable [m]  
= Kabellänge [m]  
= Lunghezza del cavo [m]

X = Reactancia inductiva [ $\Omega$ /m]  
= Induktiver Blindwiderstand [ $\Omega$ /m]  
= Reattanza induttiva [ $\Omega$ /m]

$\Delta U$  = Caída de tensión [%]  
= Spannungsabfall [%]  
= Caduta di tensione [%]

$L_N$  = Nueva longitud cable [m]  
= Neue Kabellänge [m]  
= Nuova lunghezza cavo [m]

U = Tensión nominal [V]  
= Nennspannung [V]  
= Tensione nominale [V]

s = Sección del conductor de cobre [mm<sup>2</sup>]  
= Querschnitt des Kupferleiters [mm<sup>2</sup>]  
= Sezione del conduttore in rame [mm<sup>2</sup>]

Cos  $\varphi$  = Factor de potencia con carga plena (ver tabla características motores)  
= Leistungsfaktor bei Vollast (siehe Tabelle mit den Motorbetriebsdaten)  
= Fattore di potenza a pieno carico (vedi tabella caratteristiche motori)

Corriente máxima admisible  
Höchstzulässiger Strom  
Corrente massima ammissibile

Cables tripolares aislados con EPDM/EPR* 6" Dreipolige Kabel mit Isolierung in EPDM/EPR* 6" Cavi tripolari isolati in EPDM/EPR* 6"															
Sección del cable 3 x s Kabelquerschnitt 3 x s Sezione del cavo 3 x s	[mm²]	1,5	2,5	4	6	10	16	25	35	50	70	95	120	150	185
I <sub>max</sub> admisible Zulässiger I <sub>max</sub> I <sub>max</sub> ammissibile	[A]	23	32	42	54	75	100	127	158	192	246	298	346	399	456
Temperatura máxima de funcionamiento Max. Betriebs- temperatur Temperatura max di esercizio	[°C]	90	90	90	90	90	90	90	90	90	90	90	90	90	90

Para temperaturas diversas aplicar el coeficiente multiplicador K:  
Für andere Temperaturen den Faktor K benutzen:  
Per temperature diverse applicare il coefficiente moltiplicativo K:

Temperatura ambiente Umgebungs- temperatur Temperatura ambiente	[°C]	10	15	20	25	30	35	40	45	50
Al aire libre In der freien Luft In aria libera	K	1,15	1,12	1,08	1,04	1	0,96	0,91	0,87	0,82

Empleando dos cables, multiplicar la capacidad máxima de la tabla por el coeficiente:  
2 con arranque directo o estatórico (cables en paralelo)  
1,73 con arranque estrella-triángulo

\* Los cables de EPDM/EPR están certificados para el contacto con el agua potable, conforme con las normativas: WRAS (Water Regulations Advisory Scheme) según la BS 6920; ACS (Attestation de Conformite Sanitaire) según las DGS/VS4 99/217 y DGS/VS4 2000/232; D.M. 174/04.

Wenn man zwei Kabel benutzt ist die max. Belastbarkeit laut Tabelle mit den folgenden Koeffizienten zu multiplizieren:  
2 bei direktem oder Ständerstarter (Kabel parallel)  
1,73 bei Stern/Dreieckanlasser

\* Die EPDM/EPR-Kabel sind für die Berührung mit Trinkwasser im Sinn der folgenden Normen zertifiziert: WRAS (Water Regulations Advisory Scheme) gemäß BS 6920; ACS (Attestation de Conformite Sanitaire) gemäß DGS/VS4 99/217 und DGS/VS4 2000/232; D.M. 174/04.

**N.B. Impiegando due cavi, moltiplicare la corrente massima ammissibile di tabella per il coefficiente:**  
2 con avviamento diretto o statorico (cavi in parallelo)  
1,73 con avviamento stella-triángulo

\* I cavi in EPDM/EPR sono certificati al contatto con l'acqua potabile, ai sensi delle normative: WRAS (Water Regulations Advisory Scheme) secondo la BS 6920; ACS (Attestation de Conformite Sanitaire) secondo le DGS/VS4 99/217 e DGS/VS4 2000/232; D.M. 174/04.

Corriente máxima admisible  
Höchstzulässiger Strom  
Corrente massima ammissibile

Cables tripolares aislados con PVC 6" Dreipolige Kabel mit Isolierung in PVC 6" Cavi tripolari isolati in PVC 6"															
Sección del cable 3 x s Kabelquerschnitt 3 x s Sezione del cavo 3 x s	[mm <sup>2</sup> ]	1,5	2,5	4	6	10	16	25	35	50	70	95	120	150	185
I <sub>max</sub> admisible Zulässiger I <sub>max</sub> I <sub>max</sub> ammissibile	[A]	18,5	25	34	43	60	80	101	126	153	196	238	276	319	364
Temperatura máxima de funcionamiento Max. Betriebs-temperatur Temperatura max di esercizio	[°C]	70	70	70	70	70	70	70	70	70	70	70	70	70	70

Para temperaturas diversas aplicar el coeficiente multiplicador K:  
Für andere Temperaturen den Faktor K benutzen:  
Per temperature diverse applicare il coefficiente moltiplicativo K:

Temperatura ambiente Umgebungs-temperatur Temperatura ambiente	[°C]	10	15	20	25	30	35	40	45	50
Al aire libre In der freien Luft In aria libera	K	1,22	1,17	1,12	1,06	1	0,94	0,87	0,79	0,71

Empleando dos cables, multiplicar la capacidad máxima de la tabla por el coeficiente:  
2 con arranque directo o estático (cables en paralelo)  
1,73 con arranque estrella-triángulo

Wenn man zwei Kabel benutzt ist die max. Belastbarkeit laut Tabelle mit den folgenden Koeffizienten zu multiplizieren:  
2 bei direktem oder Ständerstarter (Kabel parallel)  
1,73 bei Stern/Dreieckanlasser

**N.B. Impiegando due cavi, moltiplicare la corrente massima ammissibile di tabella per il coefficiente:  
2 con avviamento diretto o statico (cavi in parallelo)  
1,73 con avviamento stella-triangolo**

Corriente máxima admisible  
Höchstzulässiger Strom  
Corrente massima ammissibile

Cables unipolares aislados con EPDM/EPR* 6" Einpoleige Kabel mit Isolierung in EPDM/EPR* 6" Cavi unipolari isolati in EPDM/EPR* 6"														
Sección del cable 1 x s Kabelquerschnitt 1 x s Sezione del cavo 1 x s	[mm <sup>2</sup> ]	2,5	4	6	10	16	25	35	50	70	95	120	150	185
I <sub>max</sub> admisible Zulässiger I <sub>max</sub> I <sub>max</sub> ammissibile	[A]	43	58	75	103	138	182	226	275	353	430	500	577	661
Temperatura máxima de funcionamiento Max. Betriebs-temperatur Temperatura max di esercizio	[°C]	90	90	90	90	90	90	90	90	90	90	90	90	90

Para temperaturas diversas aplicar el coeficiente multiplicador K:  
Für andere Temperaturen den Faktor K benutzen:  
Per temperature diverse applicare il coefficiente moltiplicativo K:

Temperatura ambiente Umgebungs-temperatur Temperatura ambiente	[°C]	10	15	20	25	30	35	40	45	50
Al aire libre In der freien Luft In aria libera	K	1,15	1,12	1,08	1,04	1	0,96	0,91	0,87	0,82

Empleando dos cables, multiplicar la capacidad máxima de la tabla por el coeficiente:  
2 con arranque directo o estatórico (cables en paralelo)  
1,73 con arranque estrella-triángulo

\* Los cables de EPDM/EPR están certificados para el contacto con el agua potable, conforme con las normativas: WRAS (Water Regulations Advisory Scheme) según la BS 6920; ACS (Attestation de Conformité Sanitaire) según las DGS/VS4 99/217 y DGS/VS4 2000/232; D.M. 174/04.

Wenn man zwei Kabel benutzt ist die max. Belastbarkeit laut Tabelle mit den folgenden Koeffizienten zu multiplizieren:  
2 bei direktem oder Ständerstarter (Kabel parallel)  
1,73 bei Stern/Dreieckanlasser

\* Die EPDM/EPR-Kabel sind für die Berührung mit Trinkwasser im Sinn der folgenden Normen zertifiziert: WRAS (Water Regulations Advisory Scheme) gemäß BS 6920; ACS (Attestation de Conformité Sanitaire) gemäß DGS/VS4 99/217 und DGS/VS4 2000/232; D.M. 174/04.

**N.B. Impiegando due cavi, moltiplicare la corrente massima ammissibile di tabella per il coefficiente:**  
2 con avviamento diretto o statorico (cavi in parallelo)  
1,73 con avviamento stella-triángulo

\* I cavi in EPDM/EPR sono certificati al contatto con l'acqua potabile, ai sensi delle normative: WRAS (Water Regulations Advisory Scheme) secondo la BS 6920; ACS (Attestation de Conformité Sanitaire) secondo le DGS/VS4 99/217 e DGS/VS4 2000/232; D.M. 174/04.

Corriente máxima admisible  
Höchstzulässiger Strom  
Corrente massima ammissibile

Cables unipolares aislados con PVC 6" Einpolige Kabel mit Isolierung in PVC 6" Cavi unipolari isolati in PVC 6"														
Sección del cable 1 x s Kabelquerschnitt 1 x s Sezione del cavo 1 x s	[mm <sup>2</sup> ]	2,5	4	6	10	16	25	35	50	70	95	120	150	185
I <sub>max</sub> admisible Zulässiger I <sub>max</sub> I <sub>max</sub> ammissibile	[A]	26	35	46	63	85	114	143	174	225	275	321	372	427
Temperatura máxima de funcionamiento Max. Betriebs-temperature Temperatura max di esercizio	[°C]	70	70	70	70	70	70	70	70	70	70	70	70	70

Para temperaturas diversas aplicar el coeficiente multiplicador K:  
Für andere Temperaturen den Faktor K benutzen:  
Per temperature diverse applicare il coefficiente moltiplicativo K:

Temperatura ambiente Umgebungs-temperatur Temperatura ambiente	[°C]	10	15	20	25	30	35	40	45	50
Al aire libre In der freien Luft In aria libera	K	1,22	1,17	1,12	1,06	1	0,94	0,87	0,79	0,71

Empleando dos cables, multiplicar la capacidad máxima de la tabla por el coeficiente:  
2 con arranque directo o estático (cables en paralelo)  
1,73 con arranque estrella-triángulo

Wenn man zwei Kabel benutzt ist die max. Belastbarkeit laut Tabelle mit den folgenden Koeffizienten zu multiplizieren:  
2 bei direktem oder Ständerstarter (Kabel parallel)  
1,73 bei Stern/Dreieckanlasser

**N.B. Impiegando due cavi, moltiplicare la corrente massima ammissibile di tabella per il coefficiente:**  
2 con avviamento diretto o statico (cavi in parallelo)  
1,73 con avviamento stella-triangolo

Longitudes máximas -Cables de alimentación tripolares EPDM/EPR o PVC -Höchstzulässige Längen Dreipolige Speisekabel aus EPDM/EPR oder PVC -  
Lunghezza MAX [m] - Cavo di alimentazione Tripolare EPDM/EPR o PVC

Arranque directo o estático - motor con salida 3 cable - 1 Cables de sección (s) 3 x ...  
Direktes oder Ständerstarten - 3 Kabel Motor Ausgang - 1 Kabel mit Querschnitt (s) 3 x ...  
Avviamento diretto o statico - Motore con uscita 3 cavi - 1 cavo di sezione (s) 3 x ...

I [A]	S [mm <sup>2</sup> ]													
	1,5	2,5	4	6	10	16	25	35	50	70	95	120	150	185
2,5	249	413												
5	124	206	331	493										
7,5	83	138	221	329	560									
10	62	103	165	247	420									
15	41	69	110	164	280	434								
20	<b>31</b>	52	83	123	210	326	491							
25		41	66	99	168	261	393	535						
30		<b>34</b>	55	82	140	217	327	446						
40			<b>41</b>	62	105	163	246	334	462					
50				<b>49</b>	84	130	196	267	370	498				
60					70	109	164	223	308	415	516			
70					<b>60</b>	93	140	191	264	356	442	534		
80						<b>81</b>	123	167	231	311	387	468	546	
90						<b>72</b>	109	149	205	277	344	416	486	554
100						<b>65</b>	98	134	185	249	309	374	437	498
120							<b>82</b>	111	154	208	258	312	364	415
140								<b>96</b>	132	178	221	267	312	356
160									<b>116</b>	156	193	234	273	311
180									<b>103</b>	138	172	208	243	277
200										<b>125</b>	155	187	219	249
220										<b>113</b>	141	170	199	226
240										<b>104</b>	<b>129</b>	156	182	208
260											<b>119</b>	144	168	192
280											<b>110</b>	<b>134</b>	156	178
300												<b>125</b>	146	166
320													<b>117</b>	<b>137</b>

Cerciorarse que la corriente considerada sea efectivamente la que absorbe el motor en las condiciones reales de trabajo.

Las longitudes evidenciadas en negritas se refieren sólo a los cables de EPDM/EPR (para los cables de PVC considerar la sección sucesiva).

Las longitudes de los cables se refieren a una temperatura ambiente de 30[°C]; instalación al aire libre; alimentación 400V 50Hz; cosφ = 0,8 y caída de tensión admitida = 3%.

Para otras condiciones, verificar cuidadosamente los parámetros de selección (véanse relaciones y coeficientes correctivos "Cables de alimentación" y "corriente máxima admisible")

Sicherstellen, dass der berücksichtigte Strom tatsächlich der Stromaufnahme des Motors bei Betriebsbedingungen entspricht.

Die in Fettschrift markierten Längen beziehen sich nur auf EPDM/EPR-Kabel (für PVC-Kabel ist der folgende Querschnitt zu berücksichtigen).

Die Kabellängen beziehen sich auf eine Umgebungstemperatur von 30[°C]; Freiluftinstallation; Versorgung 400V 50Hz; cosφ = 0,8 und zulässiger Spannungsabfall = 3%.

Für davon abweichende Bedingungen die Auswahlparameter sorgfältig prüfen (siehe "Speisekabel" und "höchstzulässige Strom").

Assicurarsi che la corrente considerata sia effettivamente quella assorbita dal motore nelle condizioni reali d'esercizio.

Le lunghezze contrassegnate in grassetto sono riferite solo ai cavi in EPDM/EPR.

Le lunghezze dei cavi sono riferite ad una temperatura ambiente di 30[°C]; installazione in aria; alimentazione 400V 50Hz; cosφ = 0,8 e caduta di tensione ammessa = 3%.

Per condizioni diverse, verificare accuratamente i parametri di selezione (vedi "Calcolo della sezione" e "Corrente massima ammissibile").

Cerciorarse que la sección seleccionada para el cable de subida sea mayor o igual a la sección del cable de salida motor.

Para otras condiciones, contactar la sede central o la red comercial

Sicherstellen, dass der für das Hochführkabel gewählte Querschnitt größer als oder gleich groß wie der Querschnitt des abgehenden Motorkabels ist.

Für von abweichende Bedingungen, Caprari oder das Vertriebsnetz befragen

Assicurarsi che la sezione selezionata per il cavo di risalita sia maggiore o uguale alla sezione del cavo d'uscita motore.

Per condizioni diverse, interpellare la sede o la rete di vendita.

Longitudes máximas admisibles / Höchstzulässige Längen/ Lunghezze massime ammissibili

Longitudes máximas -Cables de alimentación Unipolares EPDM/EPR o PVC - Höchstzulässige Längen Einpolige Speisekabel aus EPDM/EPR oder PVC - Lunghezza MAX [m] - Cavi di alimentazione unipolari EPDM/EPR o PVC

Arranque directo o estatórico motor con salida 3 cable - Direktes oder Ständerstarten 3 Kabel Motor Ausgang - Avviamento diretto o statorico- Motore con uscita 3 cavi

Table with columns for cable size (A), conductor diameter (DN), and length (S) for various motor ratings (10, 15, 20, 25, 30, 40, 50, 60, 70, 80, 90, 100, 120, 140, 160, 180, 200, 220, 240, 260, 280, 300, 320).

Cerciorarse que la corriente considerada sea efectivamente la que absorbe el motor en las condiciones reales de trabajo.

Las longitudes evidenciadas en negritas se refieren sólo a los cables de EPDM/EPR

Las longitudes de los cables se refieren a una temperatura ambiente de 30°C; instalación al aire libre; alimentación 400V 50Hz; cosφ = 0,8 y caída de tensión admiteda = 3%.

Cerciorarse que la sección seleccionada para el cable de subida sea mayor o igual a la sección del cable de salida motor.

Para otras condiciones, contactar la sede central o la red comercial

Sicherstellen, dass der berücksichtigte Strom tatsächlich der Stromaufnahme des Motors bei Betriebsbedingungen entspricht.

Die in Fettschrift markierten Längen beziehen sich nur auf EPDM/EPR-Kabel

Die Kabellängen beziehen sich auf eine Umgebungstemperatur von 30°C; Freiluftinstallation; Versorgung 400V 50Hz; cosφ = 0,8 und zulässiger Spannungsabfall = 3%.

Sicherstellen, dass der für das Hochführkabel gewählte Querschnitt größer als oder gleich groß wie der Querschnitt des abgehenden Motorkabels ist.

Für davon abweichende Bedingungen, Caprari oder das Vertriebsnetz befragen

Assicurarsi che la corrente considerata sia effettivamente quella assorbita dal motore nelle condizioni reali d'esercizio.

Le lunghezze contrassegnate in grassetto sono riferite solo ai cavi in EPDM/EPR.

Le lunghezze dei cavi sono riferite ad una temperatura ambiente di 30°C; installazione in aria; alimentazione 400V 50Hz; cosφ = 0,8 e caduta di tensione ammessa = 3%.

Assicurarsi che la sezione selezionata per il cavo di risalita sia maggiore o uguale alla sezione del cavo d'uscita motore.

Per condizioni diverse, interpellare la sede o la rete di vendita.

Longitudes máximas -Cables de alimentación tripolares EPDM/EPR o PVC -Höchstzulässige Längen Dreipolige Speisekabel aus EPDM/EPR oder PVC -  
Lunghezza MAX [m] - Cavi di alimentazione tripolari EPDM/EPR o PVC

Arranque estrella-triángulo motor con salida 6 cables / Stern/Dreieck-Starten - 6 Kabel Motor Ausgang / Avviamento stella-triangolo - Motore con uscita 6 cavi  
2 Cables de sección (s) 3 x ... / 2 Kabel mit Querschnitt (s) 3 x ... / 2 cavi di sezione (s) 3 x ...

I [A]	S [mm <sup>2</sup> ]													
	1,5	2,5	4	6	10	16	25	35	50	70	95	120	150	185
10	93	155	248	370										
15	62	103	165	247	420									
20	47	77	124	185	315	488								
25	37	62	99	148	252	391	589							
30	31	52	83	123	210	326	491							
40		39	62	92	158	244	368	502						
50		<b>31</b>	50	74	126	195	295	401	554					
60			<b>41</b>	62	105	163	246	334	462					
70			<b>35</b>	53	90	140	210	287	396	534				
80				<b>46</b>	79	122	184	251	347	467	580			
90				<b>41</b>	70	109	164	223	308	415	516			
100					63	98	147	201	277	374	464	561		
120					<b>53</b>	81	123	167	231	311	387	468	546	
140						<b>70</b>	105	143	198	267	331	401	468	534
160						<b>61</b>	92	125	173	233	290	351	410	467
180							<b>82</b>	111	154	208	258	312	364	415
200							<b>74</b>	100	139	187	232	281	328	374
220								<b>91</b>	126	170	211	255	298	340
240								<b>84</b>	116	156	193	234	273	311
260								<b>77</b>	107	144	178	216	252	287
280									<b>99</b>	133	166	200	234	267
300									<b>92</b>	125	155	187	219	249
320									<b>87</b>	117	145	175	205	234

Cerciorarse que la corriente considerada sea efectivamente la que absorbe el motor en las condiciones reales de trabajo.

Las longitudes evidenciadas en negritas se refieren sólo a los cables de EPDM/EPR

Las longitudes de los cables se refieren a una temperatura ambiente de 30°C; instalación al aire libre; alimentación 400V 50Hz; cosφ = 0,8 y caída de tensión admitida = 3%. Para otras condiciones, verificar cuidadosamente los parámetros de selección (véanse relaciones y coeficientes correctivos "Cables de alimentación" y "corriente máxima admisible")

Cerciorarse que la sección seleccionada para el cable de subida sea mayor o igual a la sección del cable de salida motor.

Para otras condiciones, contactar la sede central o la red comercial

Sicherstellen, dass der berücksichtigte Strom tatsächlich der Stromaufnahme des Motors bei Betriebsbedingungen entspricht.

Die in Fettschrift markierten Längen beziehen sich nur auf EPDM/EPR-Kabel

Die Kabellängen beziehen sich auf eine Umgebungstemperatur von 30°C; Freiluftinstallation; Versorgung 400V 50Hz; cosφ = 0,8 und zulässiger Spannungsabfall = 3%. Für davon abweichende Bedingungen die Auswahlparameter sorgfältig prüfen (siehe "Speisekabel" und "höchstzulässige Strom").

Sicherstellen, dass der für das Hochführkabel gewählte Querschnitt größer als oder gleich groß wie der Querschnitt des abgehenden Motorkabels ist.

Für davon abweichende Bedingungen, Caprari oder das Vertriebsnetz befragen

Assicurarsi che la corrente considerata sia effettivamente quella assorbita dal motore nelle condizioni reali d'esercizio.

Le lunghezze contrassegnate in grassetto sono riferite solo ai cavi in EPDM/EPR.

Le lunghezze dei cavi sono riferite ad una temperatura ambiente di 30°C; installazione in aria; alimentazione 400V 50Hz; cosφ = 0,8 e caduta di tensione ammessa = 3%. Per condizioni diverse, verificare accuratamente i parametri di selezione (vedi "Calcolo della sezione" e "Corrente massima ammissibile").

Assicurarsi che la sezione selezionata per il cavo di risalita sia maggiore o uguale alla sezione del cavo d'uscita motore.

Per condizioni diverse, interpellare la sede o la rete di vendita.

Longitudes máximas admisibles / Höchstzulässige Längen/ Lunghezze massime ammissibili

Longitudes máximas -Cables de alimentación Unipolares EPDM/EPR o PVC -Höchstzulässige Längen Einpolige Speisekabel aus EPDM/EPR oder PVC - Lunghezza MAX [m] - Cavi di alimentazione unipolari EPDM/EPR o PVC

Arranque estrella-triángulo- motor con salida 6 cables / Stern/Dreieck-Starten- 6 Kabel Motor Ausgang / Avviamento stella-triángolo - Motore con uscita 6 cavi 6 Cables de sección (s) 1 x ... / 6 Kabel mit Querschnitt (s) 1 x ... / 6 cavi di sezione (s) 1 x ...

I [A]	DN <sub>pompa</sub>	S [mm <sup>2</sup> ]												
		2,5	4	6	10	16	25	35	50	70	95	120	150	185
10	4"	153	243	359	600									
	6"	152	242	356	593									
	8"-9"-10"	152	241	356	591									
	12"	152	241	354	587									
15	4"	102	162	239	400									
	6"	101	161	237	395	597								
	8"-9"-10"	101	161	237	394	594								
	12"	101	160	236	391	588								
20	4"	76	121	179	300	455								
	6"	76	121	178	297	448								
	8"-9"-10"	76	121	178	296	446								
	12"	76	120	177	293	441								
25	4"	61	97	143	240	364	535							
	6"	61	97	142	237	358	522							
	8"-9"-10"	61	97	142	237	357	519							
	12"	61	96	142	235	353	510							
30	4"	51	81	120	200	304	446	595						
	6"	51	81	119	198	298	435	575						
	8"-9"-10"	51	80	119	197	297	432	570						
	12"	51	80	118	196	294	425	558						
40	4"	38	61	90	150	228	335	446	597					
	6"	38	60	89	148	224	326	432	571					
	8"-9"-10"	38	60	89	148	223	324	428	564					
	12"	38	60	88	147	220	319	419	549					
50	4"	31	49	72	120	182	268	357	477					
	6"	30	48	71	119	179	261	345	457	587				
	8"-9"-10"	30	48	71	118	178	259	342	451	579				
	12"	30	48	71	117	176	255	335	439	558				
60	4"	25	40	60	100	152	223	297	398	518				
	6"	25	40	59	99	149	218	288	380	489	589			
	8"-9"-10"	25	40	59	99	149	216	285	376	482	579			
	12"	25	40	59	98	147	213	279	366	465	554			
70	4"	22	35	51	86	130	191	255	341	444	541			
	6"	22	35	51	85	128	187	247	326	419	505	589		
	8"-9"-10"	22	34	51	84	127	185	244	322	413	496	578		
	12"	22	34	51	84	126	182	239	313	399	475	549		
80	4"	30	45	75	114	167	223	298	388	473	560			
	6"	30	45	74	112	163	216	285	367	442	516	587		
	8"-9"-10"	30	44	74	111	162	214	282	362	434	505	574		
	12"	30	44	73	110	160	209	274	349	416	481	542	600	
90	4"	27	40	67	101	149	198	265	345	421	497	573		
	6"	27	40	66	99	145	192	254	326	393	458	522	582	
	8"-9"-10"	27	40	66	99	144	190	251	321	386	449	510	567	
	12"	27	39	65	98	142	186	244	310	370	427	482	533	
100	4"	24	36	60	91	134	178	239	311	379	448	516	582	
	6"	24	36	59	90	131	173	228	294	353	413	470	524	
	8"-9"-10"	24	36	59	89	130	171	226	289	347	404	459	511	
	12"	24	35	59	88	128	167	219	279	333	385	434	480	
120	4"		30	50	76	112	149	199	259	316	373	430	485	
	6"		30	49	75	109	144	190	245	295	344	391	437	
	8"-9"-10"		30	49	74	108	143	188	241	289	337	382	426	
	12"		29	49	73	106	140	183	233	277	320	361	400	
140	4"		43	65	96	127	170	222	271	320	368	416		
	6"		42	64	93	123	163	210	252	295	336	374		
	8"-9"-10"		42	64	93	122	161	207	248	289	328	365		
	12"		42	63	91	120	157	199	238	275	310	343		
160	4"		37	57	84	112	149	194	237	280	322	364		
	6"		37	56	82	108	143	183	221	259	294	328		
	8"-9"-10"		37	56	81	107	141	181	217	253	287	319		
	12"		37	55	80	105	137	174	208	240	271	300		
180	4"			51	74	99	133	173	210	249	286	323		
	6"			50	73	96	127	163	196	229	261	291		
	8"-9"-10"			50	72	95	125	161	193	225	255	284		
	12"			49	71	93	122	155	185	214	241	266		
200	4"			46	67	89	119	155	189	224	258	291		
	6"			45	65	86	114	147	177	206	235	262		
	8"-9"-10"			45	65	86	113	145	174	202	229	255		
	12"			44	64	84	110	140	166	192	217	240		
220	4"			41	61	81	108	141	172	203	234	265		
	6"			41	59	78	104	133	161	188	214	238		
	8"-9"-10"			41	59	78	103	131	158	184	209	232		
	12"			40	58	76	100	127	151	175	197	218		
240	4"			56	74	99	129	158	187	215	242			
	6"			54	72	95	122	147	172	196	218			
	8"-9"-10"			54	71	94	121	145	168	191	213			
	12"			53	70	91	116	139	160	181	200			
260	4"			51	69	92	120	146	172	198	224			
	6"			50	66	88	113	136	159	181	202			
	8"-9"-10"			50	66	87	111	134	155	177	196			
	12"			49	64	84	107	128	148	167	184			
280	4"			48	64	85	111	135	160	184	208			
	6"			47	62	82	105	126	147	168	187			
	8"-9"-10"			46	61	81	103	124	144	164	182			
	12"			46	60	78	100	119	137	155	171			
300	4"			45	59	80	104	126	149	172	194			
	6"			44	58	76	98	118	138	157	175			
	8"-9"-10"			43	57	75	96	116	135	153	170			
	12"			43	56	73	93	111	128	145	160			
320	4"					56	75	97	118	140	161	182		
	6"					54	71	92	110	129	147	164		
	8"-9"-10"					53	71	90	109	128	143	160		
	12"					52	69	87	104	120	136	150		

Cerciorarse que la corriente considerada sea efectivamente la que absorbe el motor en las condiciones reales de trabajo.

Las longitudes evidenciadas en negritas se refieren sólo a los cables de EPDM/EPR

Las longitudes de los cables se refieren a una temperatura ambiente de 30°C; instalación al aire libre; alimentación 400V 50Hz; cosφ = 0,8 y caída de tensión admiteda = 3%. Para otras condiciones, verificar cuidadosamente los parámetros de selección (véanse relaciones y coeficientes correctivos "Cables de alimentación" y "corriente máxima admisible")

Cerciorarse que la sección seleccionada para el cable de subida sea mayor o igual a la sección del cable de salida motor.

Para otras condiciones, contactar la sede central o la red comercial

Sicherstellen, dass der berücksichtigte Strom tatsächlich der Stromaufnahme des Motors bei Betriebsbedingungen entspricht.

Die in Fettschrift markierten Längen beziehen sich nur auf EPDM/EPR-Kabel

Die Kabellängen beziehen sich auf eine Umgebungstemperatur von 30°C; Freiluftinstallation; Versorgung 400V 50Hz; cosφ = 0,8 und zulässiger Spannungsabfall = 3%. Für davon abweichende Bedingungen die Auswahlparameter sorgfältig prüfen (siehe "Speisekabel" und "höchstzulässige Strom").

Sicherstellen, dass der für das Hochführkabel gewählte Querschnitt größer als oder gleich groß wie der Querschnitt des abgehenden Motorkabels ist.

Für davon abweichende Bedingungen, Caprari oder das Vertriebsnetz befragen

Assicurarsi che la corrente considerata sia effettivamente quella assorbita dal motore nelle condizioni reali d' esercizio.

Le lunghezze contrassegnate in grassetto sono riferite solo ai cavi in EPDM/EPR.

Le lunghezze dei cavi sono riferite ad una temperatura ambiente di 30°C; installazione in aria; alimentazione 400V 50Hz; cosφ = 0,8 e caduta di tensione ammessa = 3%. Per condizioni diverse, verificare accuratamente i parametri di selezione (vedi "Calcolo della sezione" e "Corrente massima ammissibile").

Assicurarsi che la sezione selezionata per il cavo di risalita sia maggiore o uguale alla sezione del cavo d'uscita motore.

Per condizioni diverse, interpellare la sede o la rete di vendita.

Potencia del generador  
Leistung des Generators  
Potenza del generatore

Cuando se emplee un generador eléctrico para la alimentación del motor, se hace necesaria una selección precisa.

Suministramos una tabla indicativa de las potencias mínimas en [kW] y en [kVA] de los generadores para alimentación de los motores eléctricos.

*Wenn man für die Speisung des Motors einen Stromerzeuger verwenden muß, ist eine sorgfältige Auswahl zu treffen. Untenstehend folgt eine Tabelle mit Orientierungswerten zu den Mindestleistungen in [kW] und in [kVA] der Stromerzeuger für die Stromversorgung der Motoren.*

Quando si deve utilizzare un generatore elettrico per l'alimentazione del motore, è necessaria un'oculata scelta.

Forniamo una tabella indicativa delle potenze minime in [kW] ed in [kVA] dei generatori per l'alimentazione dei motori elettrici.

Potencia motor Motorleistung Potenza motore elettrico		Potencia del generador Leistung des Generatorsatzes Potenza del generatore	
		Arranque directo Direktstarten Avviamento diretto	
[kW]	[HP]	[kW]	[kVA]
2.2	3	6	7.5
3	4	8	10
4	5,5	10	12,5
5,5	7,5	12,5	15,6
7,5	10	15	18,8
9,2	12,5	18,8	23,5
11	15	22,5	28
13	17,5	26,4	33
15	20	30	38
18,5	25	40	50
22	30	45	57
26	35	52	65
30	40	60	75
37	50	75	94
45	60	90	112
51	70	105	131
59	80	120	150
66	90	135	170
75	100	150	190
92	125	185	230
110	150	210	260

Potencia motor Motorleistung Potenza motore elettrico		Potencia del generador Leistung des Generatorsatzes Potenza del generatore	
		Arranque estrella-triángulo Stern/Dreieckstarten Avviamento stella-triangolo	
[kW]	[HP]	[kW]	[kVA]
-	-	-	-
3	4	6	7,5
4	5,5	8	10
5,5	7,5	10,8	13,5
7,5	10	14	17,5
9,2	12,5	17,2	21,5
11	15	20,5	25,5
13	17,5	23,6	29,5
15	20	27	34
18,5	25	33	42
22	30	40	50
26	35	45	57
30	40	52	65
37	50	65	81
45	60	77	97
51	70	90	112
59	80	102	128
66	90	115	144
75	100	128	160
92	125	158	198
110	150	190	237

Fórmulas de uso común  
Allgemeine benutzte Formeln  
Formule di uso comune

VALORES WERTE GRANDEZZA		CORRIENTE ALTERNA WECHSELSTROM CORRENTE ALTERNATA	
		MONOFASICA EINPHASIG MONOFASE	TRIFASICA DREIPHASIG TRIFASE
Potencia absorbida (activa) <i>Aufgenommene Leistung (aktiv)</i> Potenza assorbita (attiva)	[kW]	$P_a = \frac{U \cdot I \cdot \cos \varphi}{1000}$	$P_a = \frac{1,73 \cdot U \cdot I \cdot \cos \varphi}{1000}$
Potencia útil <i>Leistungsangabe</i> Potenza resa	[kW]	$P_r = \frac{U \cdot I \cdot \cos \varphi \cdot \eta_M}{1000}$	$P_r = \frac{1,73 \cdot U \cdot I \cdot \cos \varphi \cdot \eta_M}{1000}$
Corriente absorbida <i>Aufgenommener Strom</i> Corrente assorbita	[A]	$I = \frac{P_r \cdot 1000}{U \cdot \cos \varphi \cdot \eta_M}$	$I = \frac{P_r \cdot 1000}{1,73 \cdot U \cdot \cos \varphi \cdot \eta_M}$
Factor de potencia (cos φ) <i>Leistungsfaktor (cos φ)</i> Fattore di potenza (cos φ)	[0,.....]	$\cos \varphi = \frac{P_a \cdot 1000}{U \cdot I}$	$\cos \varphi = \frac{P_a \cdot 1000}{1,73 \cdot U \cdot I}$
Par nominal <i>Nenn Drehmoment</i> Coppia nominale	[Nm]	$M_N = \frac{P_r \cdot 1000}{0,105 \cdot n}$	
Rendimiento motor <i>Motorleistung</i> Rendimento motore	[%]	$\eta_M = \frac{P_r}{P_a} \cdot 100$	
Velocidad síncrona <i>Synchronegeschwindigkeit</i> Velocità síncrona	[n <sup>-1</sup> ]	$n_s = \frac{f \cdot 120}{\text{No. Poli / Poles / Pôles}}$	
Deslizamiento <i>Schlupf</i> Scorrimento	[%]	$S = \frac{n_s - n}{n_s} \cdot 100$	

Tolerancias sobre los valores garantizados por las características eléctricas de los motores asíncronos, según normas CEI conforme con las Normas IEC.

*Toleranz der Werte, die entsprechend der CEI-Normen in Übereinstimmung mit den IEC-Normen garantiert werden.*

Tolleranze sui valori garantiti delle caratteristiche elettriche dei motori asincroni, secondo Norme CEI in accordo con le Norme IEC.

VALORES WERTE GRANDEZZA		TOLERANCIA TOLERANZ TOLLERANZA
Rendimiento efectivo <i>Effektiver Wirkungsgrad</i> Rendimento effettivo	[η]	$-0,15 \cdot (1 - \eta_G) [\%]$
Factor de potencia <i>Leistungsfaktor</i> Fattore di potenza	[cos φ]	$-\frac{1}{6} \cdot (1 - \cos \varphi) \left[ \begin{array}{l} \text{nim: } 0,02 \\ \text{max: } 0,07 \end{array} \right]$
Deslizamiento <i>Schlupf</i> Scorrimento	[S]	± 20%

VALORES WERTE GRANDEZZA		TOLERANCIA TOLERANZ TOLLERANZA
Par máximo <i>Max. Drehmoment</i> Coppia massima	[M <sub>M</sub> ]	- 10% (min 1,6 M <sub>N</sub> ) [Nm]
Par de arranque <i>Anlaufdrehmoment</i> Coppia di spunto	[M <sub>S</sub> ]	+ 25% - 15%
Corriente de arranque <i>Anlaufspitzenstrom</i> Corrente di spunto	[I <sub>S</sub> ]	+ 20% [A]

Los motores asincronos absorben de la red potencia eléctrica "aparente" constituida en parte de potencia "activa" y en parte de potencia "reactiva"; ésta última sirve para la magnetización del motor y no puede ser técnicamente eliminada.

La relación entre "potencia activa" y "potencia aparente" constituye el "factor de potencia o  $\cos \varphi$ ".

La potencia reactiva absorbida sobre la línea puede ser reducida, segundo las normas en vigor, modificando el desfase entre la corriente absorbida y la tensión de alimentación.

Este se puede realizar con el empleo de una adecuada batería de condensadores de potencia.

*Die Asynchrone Motoren entnehmen von dem Netz eine sogenannte "Scheinleistung", die aus Wirkleistung und aus Blindleistung besteht.*

*Die Blindleistung dient zur Magnetisierung des Motors und kann mit technischen Mitteln nicht unterdrückt werden.*

*Das Verhältnis zwischen "Wirkleistung" und "Blindleistung" stellt den "Leistungsfaktor oder  $\cos \varphi$ " dar.*

*Die entnehme Blindleistung auf der Leitung reduziert werden kann, nach den bestehenden Richtlinien, durch der Änderung der Phasenverschiebung zwischen absorbierte Strom und Speisespannung. Dass ist möglich durch der Benutzung einer adäquate Leistungskondensatorenbatterie.*

I motori asincroni assorbono dalla rete potenza elettrica "apparente" costituita in parte da potenza "attiva" ed in parte da potenza "reattiva"; quest'ultima serve alla magnetizzazione del motore e non può essere tecnicamente soppressa.

Il rapporto fra "potencia activa" e "potencia aparente" costituisce il "fattore di potenza", o  $\cos \varphi$ .

La potencia reactiva absorbida sulla línea può essere ridotta, in base alle norme vigenti, modificando lo sfasamento tra corrente absorbida e la tensione di alimentazione. Ciò dovrà essere realizzato utilizzando opportuna batteria di condensatori di potencia.

Monograma para la determinación de la potencia  $P_c$  en kVAR de los condensadores para la corrección del factor de potencia.

*Nomogramm für die Bestimmung der Leistung  $P_c$  in kVAR der Phasenschieberkondensatoren.*

**Nomogramma per la determinazione della potenza  $P_c$  [kVAR] dei condensatori di rifasamento.**

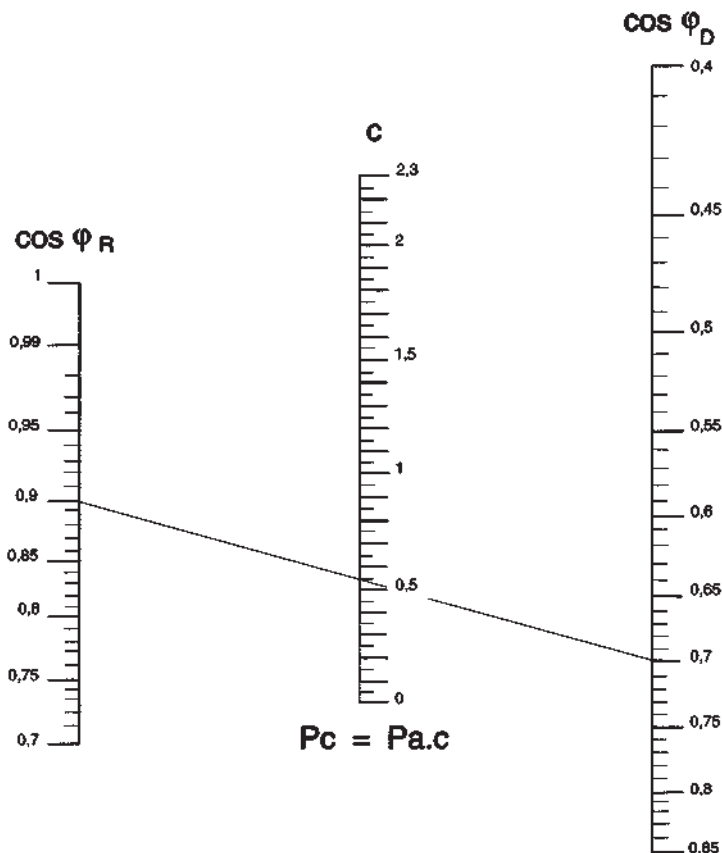

Ejemplo:

Potencia activa motor  $P_a = 20$  kW

Factor de potencia disponible  $\cos \varphi_D = 0,7$

Factor de potencia requerido  $\cos \varphi_R = 0,9$

Factor multiplicativo de nomograma  $c = 0,54$

Potencia del condensador de correc.

factor potencia  $P_c$

$P_c = P_a \times c = 20 \times 0,54 = 10,8$  kVAR

*Beispiel:*

*Wirkleistung des Motors  $P_a = 20$  kW*

*Zur Verfügung stehender Leistungsfaktor*

*$\cos \varphi_D = 0,7$*

*Erforderlicher Leistungsfaktor  $\cos \varphi_R = 0,9$*

*Multiplikationsfaktor laut Nomogramm  $c = 0,54$*

*Leistung des Phasenschieberkondensators  $P_c$*

*$P_c = P_a \times c = 20 \times 0,54 = 10,8$  kVAR*

Esempio:

Potencia activa motore  $P_a = 20$  kW

Fattore di potencia disponibile  $\cos \varphi_D = 0,7$

Fattore di potencia richiesto  $\cos \varphi_R = 0,9$

Fattore multiplicativo da

nomogramma  $c = 0,54$

Potencia del condensatore di rifasamento  $P_c$

$P_c = P_a \times c = 20 \times 0,54 = 10,8$  kVAR

DCL Dispositivo contra la marcha en seco y control del nivel  
DCL Sicherheitsvorrichtung gegen Trockenlauf

**DCL Dispositivo contro la marcia a secco e controllo del livello**

El dispositivo electrónico de conductividad DCL, sirve para registrar o controlar los niveles de los líquidos conductivos en pozos, piletas o tanques. En el caso del control de mínimo y máximo nivel (protección contra la marcha en seco y nueva puesta en marcha automática de la electrobomba), el relé se mantiene en estado de reposo hasta que el líquido alcance el nivel superior. En este momento el relé adquiere conductividad excitando la bobina del telerruptor (que provoca, mediante el equipo eléctrico, el arranque de la electrobomba) y mantiene dicho estado hasta que el líquido no desciende por debajo del nivel mínimo.

En el caso de simple control del nivel mínimo (protección contra la marcha en seco), el relé permanece constantemente excitado en presencia del líquido desexcitándose en ausencia de éste o bien por falta de tensión y debe ser rearmado manualmente.

*Die elektronische Leitfähigkeits-Meßvorrichtung DCL, dient zum Messen und Überwachen von leitfähigen Flüssigkeiten in Brunnen, Becken und Behältern.*

*Bei einer Überwachung des unteren und oberen Standniveaus (Schutz gegen Trockenlaufen mit automatischem Neustart der Elektromotorpumpe) bleibt das Relais im Ruhezustand, bis die Flüssigkeit den oberen Stand erreicht hat. Nun erregt das Relais die Spule des Schaltschützes (der über die elektrische Ausrüstung das Starten der Elektromotorpumpe bewirkt) und diesen Zustand beibehält, bis die Flüssigkeit wieder unter den unteren Füllstand absinkt.*

*Bei der einfachen Überwachung des unteren Standniveaus (Schutz gegen Trockenlaufen) bleibt das Relais ständig erregt, wenn Flüssigkeit vorhanden ist, und es fällt ab, wenn keine Flüssigkeit vorhanden ist oder die Spannung ausgefallen ist. Es muß von Hand rückgestellt werden.*

I dispositivo elettronico a conduttività DCL, serve a rilevare o controllare i livelli dei liquidi conduttivi in pozzi, vasche o serbatoi. Nel caso di controllo di minimo e massimo livello (protezione contro la marcia a secco e riavviamento automatico della elettropompa), il relé si mantiene in stato di riposo fintanto che il liquido non ha raggiunto il livello superiore. A questo punto, il relé entra in conduzione eccitando la bobina del teleruttore (che provoca, tramite l'apparecchiatura elettrica, l'avviamento dell'elettropompa) e mantiene tale stato finché il liquido non scende sotto in livello minimo.

Nel caso di semplice controllo di minimo livello (protezione contro la marcia a secco), il relé rimane costantemente eccitato in presenza del liquido diseccitandosi in assenza di questo o per mancanza di tensione e deve essere riarmato manualmente.

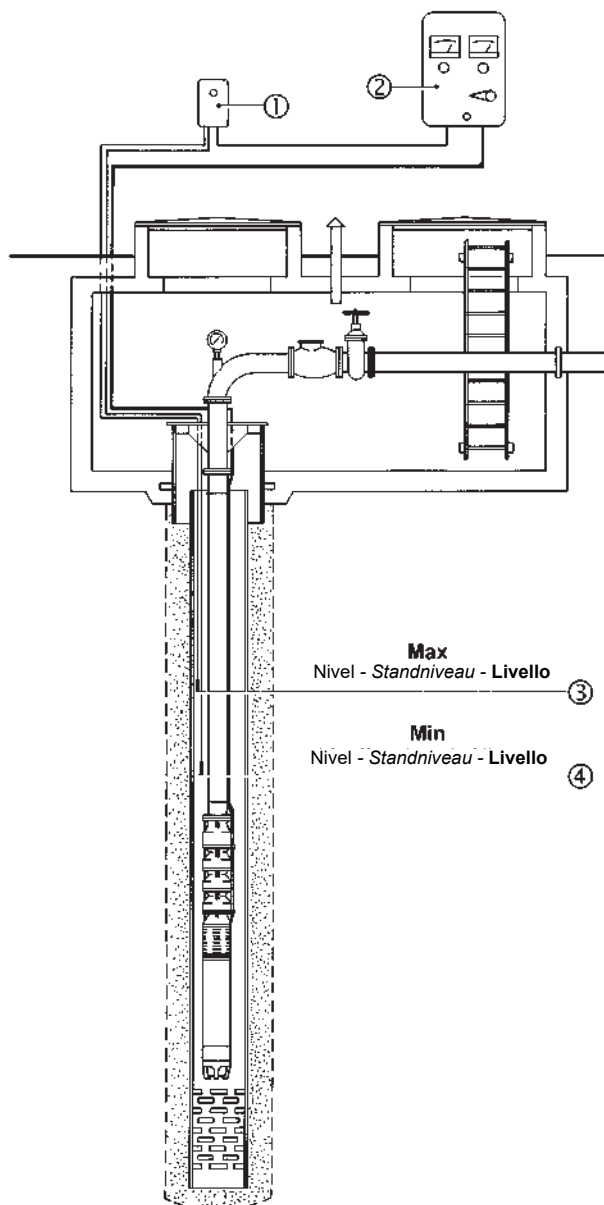

- 1) Dispositivo contra la marcha en seco
- 2) Equipo eléctrico
- 3) Sonda eléctrica máx. nivel
- 4) Sonda eléctrica mín. nivel

- 1) Vorrichtung gegen Trockenlaufen
- 2) Elektrische Ausrüstung
- 3) Elektrische Sonde für oberes Standniveau
- 4) Elektrische Sonde für unteres Standniveau

- 1) Dispositivo contro la marcia a secco
- 2) Apparecchiatura elettrica
- 3) Sonda elettrica max. livello
- 4) Sonda elettrica min. livello

T-412 Dispositivo de control de temperatura de los motores eléctricos sumergidos  
T-412 Temperaturüberwachungsgerät für elektrische Tauchmotoren  
T-412 Apparecchiatura di controllo temperatura motori elettrici sommersi

El equipo T412 sirve para el control de la temperatura interna del motor eléctrico.

Conectado a la sonda PT100 (Alojada dentro del motor eléctrico) permite la lectura de la temperatura de funcionamiento entre 0-200[°C].

El equipo T412 se suministra sin configurar.

Modalidad de configuración:

- Arrancar la electrobomba y posicionarse en el punto de trabajo de mayor potencia absorbida, la temperatura en el interior crecerá progresivamente y la sonda efectuará el control. Una vez alcanzado el pleno funcionamiento (según el motor pueden transcurrir hasta 2 horas), la temperatura leída se estabilizará.
- Una vez estabilizada la lectura de la temperatura, ajustar la primera alarma con un valor equivalente a la temperatura leída +3[°C], la alarma deberá registrar el límite de temperatura rebasado para contar con la respectiva documentación en la primera inspección;
- La segunda alarma, que conlleva la parada del motor, se deberá ajustar con un valor equivalente a la temperatura leída +6[°C]. El sucesivo arranque, con registro del límite de temperatura rebasado, puede ser automático, pero debe realizarse tras 15 minutos mínimo desde la parada, o bien con una temperatura interna del motor inferior a 20[°C] respecto de la temperatura configurada como alarma; **LA INTERVENCIÓN DE LA 2ª ALARMA, CON LA PARADA DEL MOTOR, SE VERIFICA CUANDO:**
  - Se presenta una sobrecarga
  - Se verifica un enfriamiento insuficiente
  - Se verifican arranques frecuentes

Con el motor con rotor bobinado :

- Con PVC, la máxima temperatura de configuración de la segunda alarma podrá ser de 58[°C]
- Con PE2+PA, la máxima temperatura de configuración de la segunda alarma podrá ser de 75[°C]

Dicho dispositivo se podrá también utilizar para el control de las temperaturas de los cojinetes, de los lubricantes, en los motores eléctricos de superficie y en las máquinas operadoras en general.

El equipo respeta las normas de compatibilidad electromagnética CEI EN-50081-2 y 50082-2.

Dimensión: 48\*96 [mm] DIN 43700  
profundidad:130 [mm].

Das Bauteil T412 dient zum Überwachen der Innentemperatur des Elektromotors.

An der Sonde PT100 (innerhalb des Elektromotors montiert) angeschlossen, gestattet sie das Erfassen der Betriebstemperatur zwischen 0 und 200[°C]. Das Gerät T412 wird ohne Einstellung geliefert.

Verfahren zur Einstellung:

- Die Elektromotorpumpe starten und zu dem Betriebspunkt bringen, wo die maximale Leistung-saufnahme vorliegt. Die Temperatur im Motor steigt dann progressiv an und wird von der Sonde überwacht. Beim Erreichen der normalen Drehzahl (je nach Motor kann das bis zu 2 Stunden dauern) wird die erfasste Temperatur sich stabilisieren.
- Wenn der erfasste Temperaturwert sich stabilisiert hat, den ersten Alarm auf einen Wert einstellen, der der erfassten Temperatur +3[°C] entspricht. Der Alarm muss die Übersteigerung registrieren, um bei der ersten Inspektion die Dokumentation zu haben.
- Der zweite Alarm, der zum Stillstand des Motors führen muss, ist auf einen Wert einzustellen, der der erfassten Temperatur +6[°C] entspricht. Die Wiedereinschaltung mit der Registrierung der Wertüberschreitung kann automatisch sein, muss aber mit einer Verspätung zum Stillstand des Motors von mindestens 15 Minuten oder bei einer Innentemperatur des Motors erfolgen, die um 20[°C] unter der eingestellten Alarmtemperatur liegt. **DIE AUSLÖSUNG DES 2. ALARMS MIT DEM STILLSTAND DES MOTORS ERFOLGT:**
  - bei einer Überlastung
  - bei unzureichender Kühlung
  - bei zu häufigen Anläufen.

Bei Motor mit Wickeldraht:

- aus PVC kann die höchste Einstelltemperatur des zweiten Alarms 58[°C] betragen
- aus PE2/PA kann die höchste Einstelltemperatur des zweiten Alarms 75[°C] betragen. Die Überwachungseinheit kann auch benutzt werden um die Temperaturen der Lager, der Schmierstoffe bei Elektromotoren, die nicht unter Wasser arbeiten, und in Arbeitsmaschinen im Allgemeinen zu überwachen. Das Überwachungsgerät entspricht den Normen zur elektromagnetischen Verträglichkeit CEI EN-50081-2 und 50082-2. Abmessungen: 48\*96 [mm] DIN 43700 Tiefe: 130 [mm].

L'apparecchiatura T412, serve a monitorare la temperatura interna del motore elettrico.

Collegata alla sonda PT100 (alloggiata all'interno del motore elettrico) permette la lettura della temperatura di funzionamento tra 0-200[°C]. L'apparecchiatura T412 viene fornita senza il settaggio.

Modalità per il settaggio:

- Avviare l'elettropompa e posizionarsi nel punto di lavoro a maggiore potenza assorbita, la temperatura nel suo interno crescerà progressivamente e verrà monitorata dalla sonda. A regime (a seconda del motore possono trascorrere fino a 2 ore) la temperatura letta si stabilizzerà.
- A lettura stabile della temperatura tarare il primo allarme ad un valore pari alla temperatura letta +3[°C], l'allarme deve registrare il superamento per averne documentazione alla prima ispezione;
- Il secondo allarme, che deve comandare l'arresto del motore, dovrà essere tarato ad un valore pari alla temperatura letta +6[°C]; il riavviamento, con registrazione del superamento, può essere automatico ma deve avvenire con un ritardo dall'arresto di almeno 15 minuti o a una temperatura interna del motore inferiore di 20[°C] rispetto alla temperatura settata di allarme; **L'INTERVENTO DEL 2° ALLARME, CON ARRESTO DEL MOTORE, AVVIENE QUANDO:**
  - C'è un sovraccarico
  - C'è uno scarso raffreddamento
  - Ci sono frequenti avviamenti

Con il motore avvolto :

- In PVC la massima temperatura di settaggio del secondo allarme potrà essere di 58[°C]
- In PE2+PA la massima temperatura di settaggio del secondo allarme potrà essere di 75[°C]. Tale dispositivo potrà essere utilizzato anche per monitorare le temperature dei cuscinetti, dei lubrificanti, nei motori elettrici di superficie e nelle macchine operatrici in generale. L'apparecchiatura rispetta le norme di compatibilità elettromagnetica CEI EN-50081-2 e 50082-2. Dimensioni : 48\*96 [mm] DIN 43700 profondità: 130 [mm].

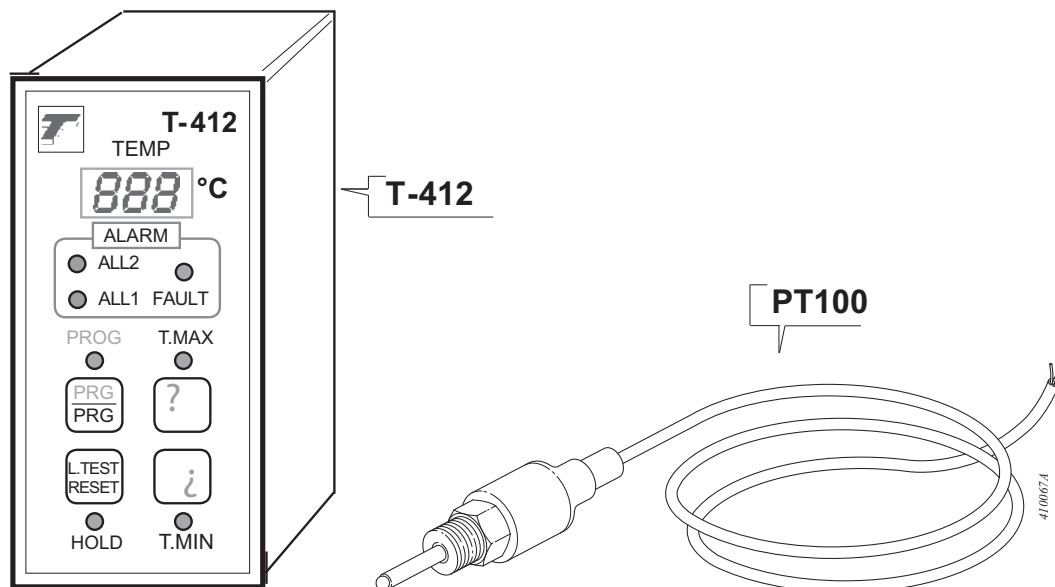

**MEI = 0.4 for Multistage Submersible 2900rpm**

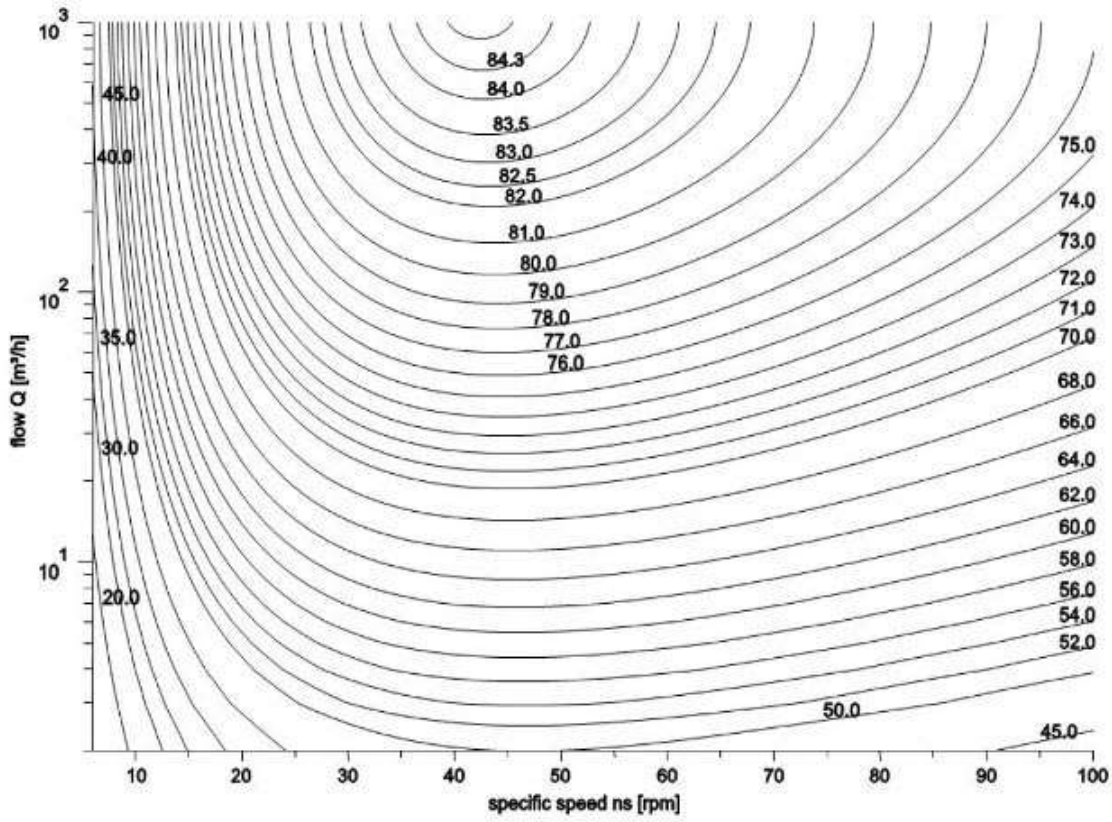

**MEI = 0.7 for Multistage Submersible 2900 rpm**

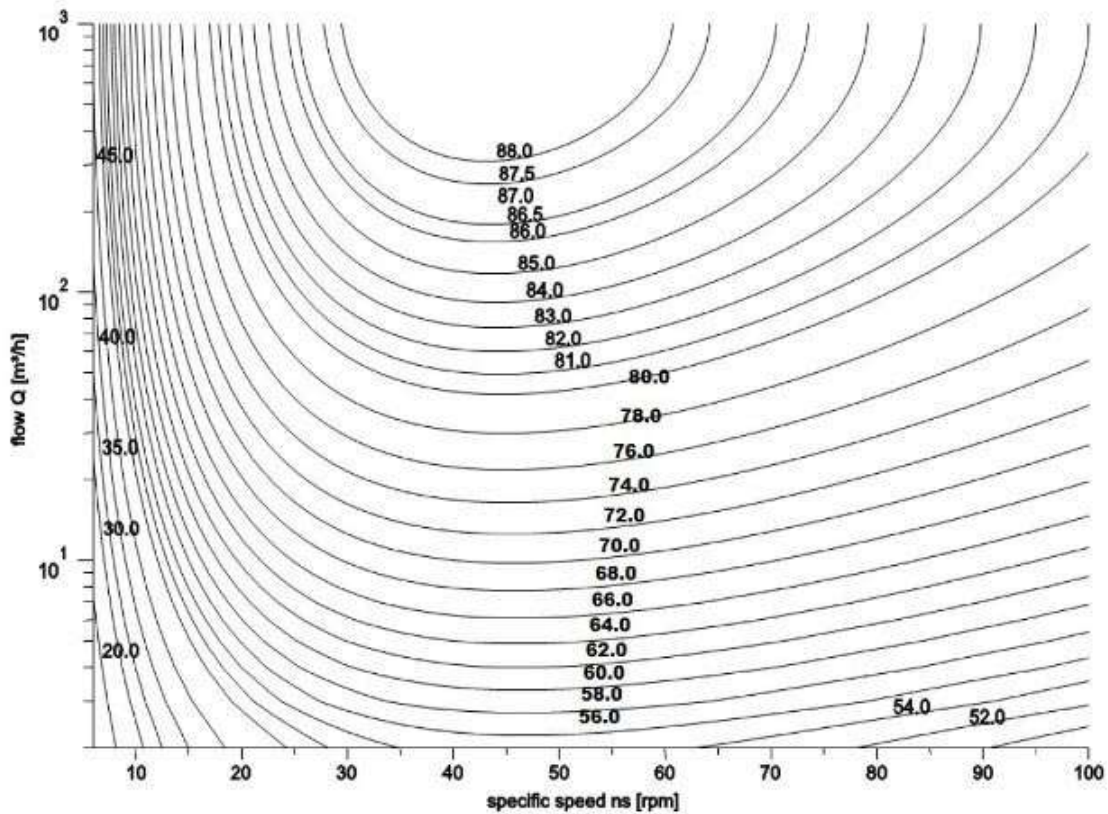

**caprari**

Las dimensiones tienen carácter indicativo. El diseño ejecutivo se suministrará bajo pedido en fase de orden.  
CAPRARI S.p.A. se reserva el derecho de efectuar modificaciones para mejorar sus productos en cualquier momento sin obligación de aviso previo.

*Die Abmessungen sind nur Anhaltswerte. Die definitive Zeichnung wird auf Anfrage in der Bestellphase geliefert.  
CAPRARI S.p.A. behält sich das Recht vor, jederzeit und ohne Vorbescheid Änderungen zur Verbesserung der eigenen Produkte vorzunehmen.*

Le dimensioni hanno valore indicativo. Il disegno esecutivo sarà fornito su richiesta in fase d'ordine.  
CAPRARI S.p.A. si riserva facoltà di apportare modifiche atte a migliorare i propri prodotti in qualsiasi momento e senza preavviso alcuno.