



ELECTRIC BOREHOLE PUMPS
ELECTROBOMBAS SUMERGIDAS
ELETTROPOMPE SOMMERSE

E6 - 12

Poles
Polos 2 60 Hz
Poli



KTW-BWGL

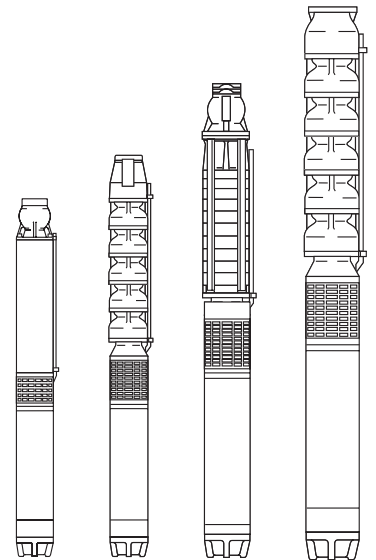

caprari

ISO 9001
ISO 14001
ISO 45001

BUREAU VERITAS
Certification



	Page - Page - Pagina
Key to codes; <i>Ejemplificación de las siglas</i> ; Esemplificazione delle sigle	3
Pump construction and materials; <i>Construcción bomba y materiales</i> ; Costruzione pompa e materiali	4
Motor construction and materials; <i>Construcción motor y materiales</i> ; Costruzione motore e materiali	10
General notes about the wet end; <i>Notas generales parte hidráulica</i> ; Note generali parte idraulica	17
Motor general remarks; <i>Notas generales motor</i> ; Note generali motore	18
Performance ranges at 2 Poles / 60 Hz; <i>Campos de prestaciones 2 Polos / 60 Hz</i> ; Campi di prestazioni a 2 poli/ 60Hz	20
Operating data; <i>Características de funcionamiento</i> ; Caratteristiche di funzionamento	21
Friction losses; <i>Pérdidas de carga</i> ; Perdite di carico	53
Operating data; <i>Características de funcionamiento</i> ; Caratteristiche di funzionamento	55
Overall dimensions and weights; <i>Dimensiones máximas y pesos</i> ; Dimensioni di ingombri e pesi	57
Dynamic momentum of the wet end; <i>Momento dinámico parte hidráulica</i> ; Momento dinamico parte idraulica	61
Dynamic momentum of the motor; <i>Momento dinámico motor</i> ; Momento dinamico motore	62
Feeding cables; <i>Cables de alimentación</i> ; Cavi di alimentazione	63
Maximum permitted current; <i>Corriente máxima admisible</i> ; Corrente massima ammissibile	64
Maximum admitted length; <i>Longitudes máxima admisibles</i> ; Lunghezze massime ammissibili	68
Generator power; <i>Potencia del generator</i> ; Potenza del generatore	72
Common electric formulae; <i>Fórmulas de uso común</i> ; Formule di uso comune	73
Electrical tolerances; <i>Tolerancias eléctricas</i> ; Tolleranze elettriche	74
Reactive power compensation; <i>Compensación de la potencia reactiva</i> ; Compensazione della potenza reattiva	75
Accessories; <i>Accesorios</i> ; Accessori	76

1) Electric pump code - *Sigla electrobomba - Sigla elettropompa* :

Ex. - Ex. - Es.
E6P35/11N + MAC635A-8Z
E8R40/11 + MAC890-8Z
E8P9S/3A + MAC650B-8Z
E10RB40/8A+MAC10180A

2) Examples of wet end identification codes - *Ejemplificación siglas parte hidráulica - Esemplificazione sigle parti idrauliche*

E6P35-6/11N-Z: E 6 P 35 - 6 / 11 N - Z
E.P = Series - *Serie - Serie* _____
6 = DN in inch - *DN en pulgadas - DN in pollici* _____
35 = Hydraulic identification number - *Número identificación parte hidráulica - Numero identificativo idraulica* _____
-6 = Coupling flange motor - *Brida acoplamiento motor - Flangia accoppiamento motore* _____
/11 = Number of stages - *Número de fases - Numero degli stadi* _____
N = NEMA coupling - *Conexión Nema - Attacco Nema* _____
-Z = Unit used at 60 Hz - *Grupo con utilización a 60Hz- Gruppo con impiego a 60 Hz* _____

E8R40-8/11-W: E 8 R 40 - 8 / 11 -W
E = Series - *Serie - Serie* _____
8 = DN in inch - *DN en pulgadas - DN in pollici* _____
R = Radial impeller - *Rodete radial - Girante radiale* _____
40 = Hydraulic identification number - *Número identificación parte hidráulica - Numero identificativo idraulica* _____
-8 = Coupling flange motor - *Brida acoplamiento motor - Flangia accoppiamento motore* _____
/11 = Number of stages - *Número de fases - Numero degli stadi* _____
-W = Part with operation at 50Hz / 60Hz - *Parte hidráulica con empleo a 50Hz / 60Hz - Parte idraulica con impiego a 50Hz / 60Hz* _____

E8P9S-6/3D-Z: E 8 P 9S - 6 / 3 D -Z
E = Series - *Serie - Serie* _____
8 = DN in inch - *DN en pulgadas - DN in pollici* _____
P = Mixed flow impeller - *Rodete radial - Girante semiassiale* _____
9S = Hydraulic identification number - *Número identificación parte hidráulica - Numero identificativo idraulica* _____
-6 = Coupling flange motor - *Brida acoplamiento motor - Flangia accoppiamento motore* _____
/3 = Number of stages - *Número de fases - Numero degli stadi* _____
D = Impeller trimming - *Número de identificación rodete - Riduzione girante* _____
-Z = Unit used at 60 Hz - *Grupo con utilización a 60Hz- Gruppo con impiego a 60 Hz* _____

3) Examples of submersible motor identification codes - *Ejemplificación siglas motores sumergidos - Esemplificazione sigle motori sommersi*

MAC635A/3A-8: MAC 6 35 /3A -8
MAC= Submersible motor - *Motor sumergido - Motore sommerso* _____
6 = Nominal diameter in inches - *Diámetro nom. en pulgadas - Diametro nominale in pollici* _____
35 = Nominal power in HP - *Potencia nominal en HP- Potenza nominale in HP* _____
/3A = HI TECH _____
-8 = Constructional features of electric motor - *Características de fabricación del motor eléctrico - Caratteristiche costruttive motore elettrico* _____

MAC890-8: MAC 8 90 - 8
MAC= Submersible motor - *Motor sumergido- Motore sommerso* _____
8 = Nominal diameter in inches - *Diámetro nom. en pulgadas - Diametro nominale in pollici* _____
90 = Nominal power in HP - *Potencia nominal en HP- Potenza nominale in HP* _____
-8 = Constructional features of electric motor - *Características de fabricación del motor eléctrico - Caratteristiche costruttive motore elettrico* _____

MAC650/3B-8: MAC 6 50 /3B -8
MAC= Submersible motor - *Motor sumergido - Motore sommerso* _____
6 = Nominal diameter in inches - *Diámetro nom. en pulgadas - Diametro nominale in pollici* _____
50 = Nominal power in HP - *Potencia nominal en HP- Potenza nominale in HP* _____
/3B = HI TECH DESERT _____
-8 = Constructional features of electric motor - *Características de fabricación del motor eléctrico - Caratteristiche costruttive motore elettrico* _____

MAC10180A/1A-8: MAC 10 180 /1A -8
MAC= Submersible motor - *Motor sumergido - Motore sommerso* _____
10 = Nominal diameter in inches - *Diámetro nom. en pulgadas - Diametro nominale in pollici* _____
180 = Nominal power in HP - *Potencia nominal en HP- Potenza nominale in HP* _____
/1A = HI TECH _____
-8 = Constructional features of electric motor - *Características de fabricación del motor eléctrico - Caratteristiche costruttive motore elettrico* _____

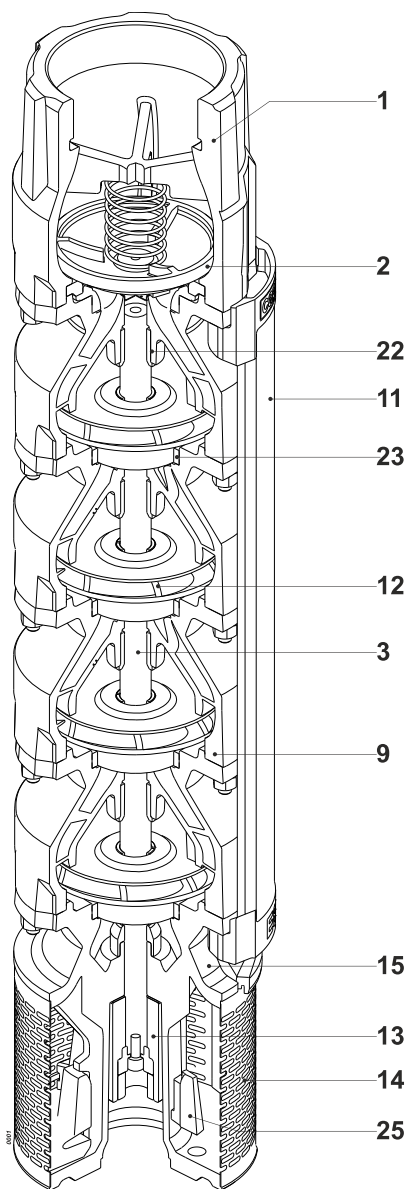

Pos.	Parts	Materials	Numero	Materials	Nomenclatura	Materiale
1	Valve casing	Cast iron	Cuerpo valvula	Hierro fundido	Corpo valvola	Ghisa grigia
2	Conical valve	Stainless steel	Clapeta	Acero inox	Clapet	Acciaio inox
3	Pump shaft	Stainless steel	Eje bomba	Acero inox	Albero	Acciaio inox
9	Diffuser unit	Cast iron	Elemento difusor	Hierro fundido	Elemento difusore	Ghisa grigia
11	Cable guard	Stainless steel	Protector cable	Acero inox	Tegolo protezione cavi	Acciaio inox
12	Impeller	Cast iron	Rodete	Hierro fundido	Girante	Ghisa grigia
13	Coupling	Stainless steel	Acoplamiento rigido	Acero inox	Giunto rigido	Acciaio inox
14	Strainer	Stainless steel	Rejilla	Acero inox	Succheruola	Acciaio inox
15	Suction casing	Cast iron	Soporte aspiracion	Hierro fundido	Supporto aspirazione	Ghisa grigia
22	Shaft bearing bush	Stainless steel/rubber	Cojinete goma eje bomba	Acero inox/goma	Cuscinetto albero	Acciaio inox/gomma
23	Wear ring	Steel/rubber	Anillo alojam. rodete	Acero/goma	Anello sede girante	Acciaio/gomma
25	Defender	-	Defender	-	Defender	-

Bolts and nuts in stainless steel.

Tornilleria inoxidable

Bulloneria in acciaio inox

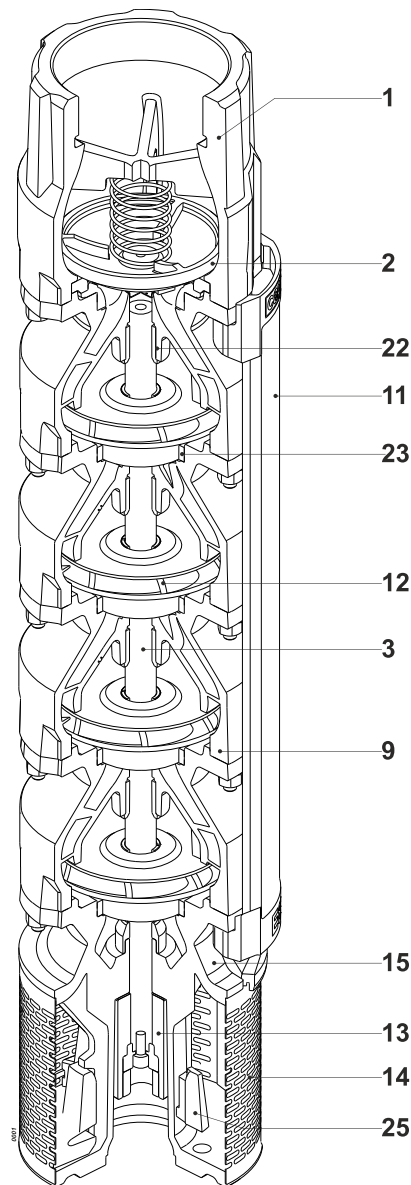

Pos.	Parts	Materials	Numero	Materials	Nomenclatura	Materiale
1	Valve casing	Cast iron	Cuerpo valvula	Hierro fundido	Corpo valvola	Ghisa grigia
2	Conical valve	Stainless steel	Clapeta	Acero inox	Clapet	Acciaio inox
3	Pump shaft	Stainless steel	Eje bomba	Acero inox	Albero	Acciaio inox
9	Diffuser unit	Cast iron	Elemento difusor	Hierro fundido	Elemento diffusore	Ghisa grigia
11	Cable guard	Stainless steel	Protector cable	Acero inox	Tegolo protezione cavi	Acciaio inox
12	Impeller	Cast iron	Rodete	Hierro fundido	Girante	Ghisa grigia
13	Coupling	Stainless steel	Acoplamiento rigido	Acero inox	Giunto rigido	Acciaio inox
14	Strainer	Stainless steel	Rejilla	Acero inox	Succheruola	Acciaio inox
15	Suction casing	Cast iron	Soporte aspiracion	Hierro fundido	Supporto aspirazione	Ghisa grigia
22	Shaft bearing bush	Stainless steel/rubber	Cojinete goma eje bomba	Acero inox/goma	Cuscinetto albero	Acciaio inox/gomma
23	Wear ring	Stainless steel/rubber	Anillo alojam. rodete	Acero inox/goma	Anello sede girante	Acciaio inox/gomma
25	Defender®	-	Defender®	-	Defender®	-

Bolts and nuts in stainless steel.

Tomilleria inoxidable.

Bulloneria in acciaio inox

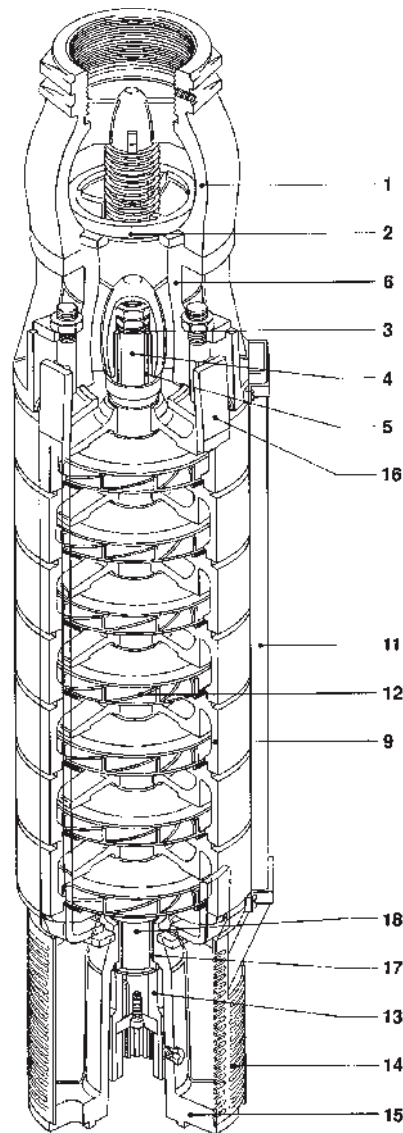

Pos.	Parts	Materials	Numero	Materials	Nomenclatura	Materiale
1	Valve casing	Cast iron	Cuerpo valvula	Hierro fundido	Corpo valvola	Ghisa grigia
2	Conical valve	Cast iron	Clapeta	Hierro fundido	Clapet	Ghisa grigia
3	Pump shaft	Stainless steel	Eje bomba	Acero inox	Albero	Acciaio inox
4 (18)	Shaft sleeve	Stainless steel	Buje eje	Acero inox	Bussola albero	Acciaio inox
5 (17)	Bearing bush	Bronze	Cojinette de bronce	Bronce	Bronzina	Bronzo
6	Delivery casing	Cast iron	Cuerpo de impulsión	Hierro fundido	Corpo mandata	Ghisa grigia
9	Diffuser unit	Cast iron	Elemento difusor	Hierro fundido	Elemento diffusore	Ghisa grigia
11	Cable guard	Stainless steel	Protector cable	Acero inox	Tegolo protezione cavi	Acciaio inox
12	Impeller (E8R)	Technopolymer	Rodete (E8R)	Tecnopolimero	Girante (E8R)	Tecnopolimero
12	Impeller (E10R)	Cast iron	Rodete (E10R)	Hierro fundido	Girante (E10R)	Ghisa grigia
13	Coupling	Stainless steel	Acoplamiento rigido	Acero inox	Giunto rigido	Acciaio inox
14	Strainer	Stainless steel	Rejilla	Acero inox	Succheruola	Acciaio inox
15	Suction casing (E8R)	Cast iron	Soporte aspiracion	Hierro fundido	Supporto aspirazione (E8R)	Ghisa grigia
15	Suction casing (E10R)	Nodular cast iron	Soporte aspiracion	Fundición esferoidal	Supporto aspirazione (E10R)	Ghisa sferoidale
16	Tie rod	Steel	Tirante	Acero	Tirante	Acciaio

Bolts and nuts in stainless steel.

Tornillería inoxidable.

Bulloneria in acciaio inox

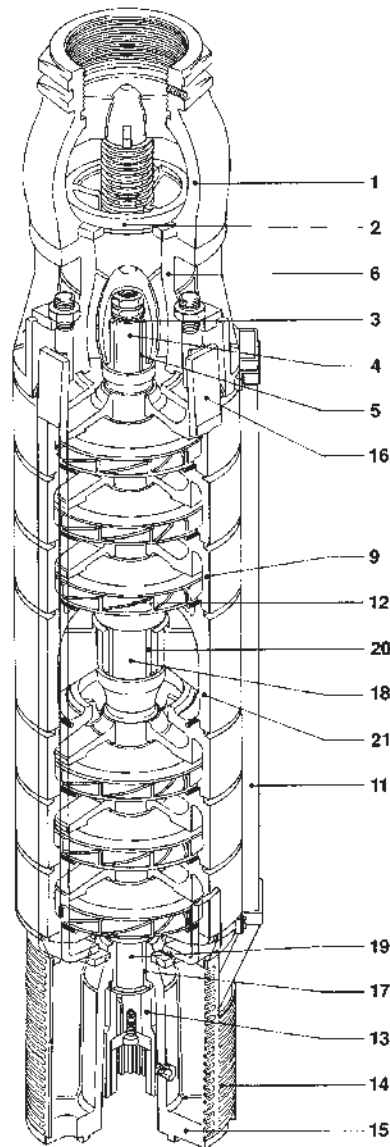

Pos.	Parts	Materials	Numero	Materials	Nomenclatura	Materiale
1	Valve casing	Cast iron	Cuerpo valvula	Hierro fundido	Corpo valvola	Ghisa grigia
2	Conical valve	Cast iron	Clapeta	Hierro fundido	Clapet	Ghisa grigia
3	Pump shaft	Stainless steel	Eje bomba	Acero inox	Albero	Acciaio inox
4 (18) (19)	Shaft sleeve	Stainless steel	Buje eje	Acero inox	Bussola albero	Acciaio inox
5 (17) (20)	Bearing bush	Bronze	Cojinete de bronce	Bronce	Bronzina	Bronzo
6	Delivery casing	Cast iron	Cuerpo de impulsión	Hierro fundido	Corpo mandata	Ghisa grigia
9	Diffuser unit	Cast iron	Elemento difusor	Hierro fundido	Elemento diffusore	Ghisa grigia
11	Cable guard	Stainless steel	Protector cable	Acero inox	Tegolo protezione cavi	Acciaio inox
12	Impeller (E8RB)	Technopolymer	Rodete (E8RB)	Tecnopolimero	Girante (E8RB)	Tecnopolimero
12	Impeller (E10RB)	Cast iron	Rodete (E10RB)	Hierro fundido	Girante (E10RB)	Ghisa grigia
13	Coupling	Stainless steel	Acoplamiento rigido	Acero inox	Giunto rigido	Acciaio inox
14	Strainer	Stainless steel	Rejilla	Acero inox	Succheruola	Acciaio inox
15	Suction casing	Nodular cast iron	Soporte aspiracion	Fundición esferoidal	Supporto aspirazione	Ghisa sferoidale
16	Tie rod	Steel	Tirante	Acero	Tirante	Acciaio
21	Intermediate bearing	Cast iron	Soporte intermedio	Hierro fundido	Supporto intermedio	Ghisa grigia

Bolts and nuts in stainless steel.

Tornillería inoxidable.

Bulloneria in acciaio inox

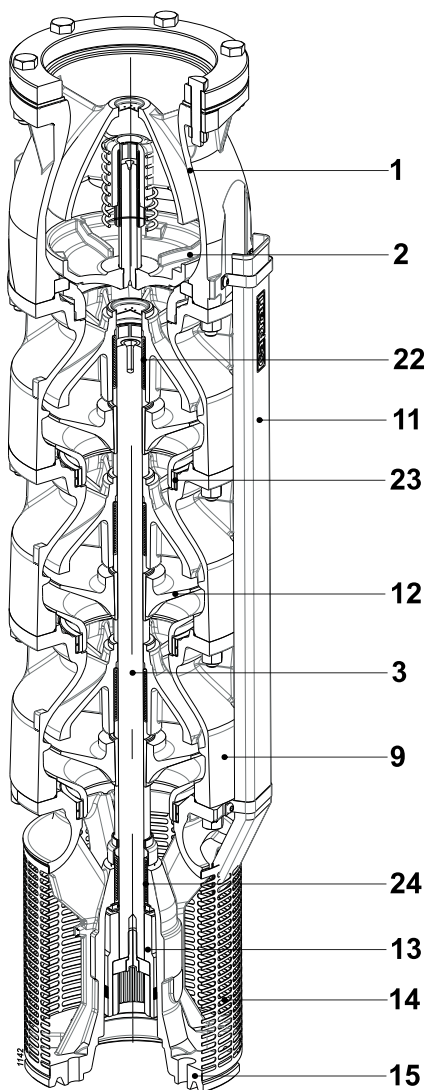

Pos.	Parts	Materials	Numero	Materials	Nomenclatura	Materiale
1	Valve casing	Cast iron	Cuerpo valvula	Hierro fundido	Corpo valvola	Ghisa grigia
2	Conical valve	Stainless steel	Clapeta	Acero inox	Clapet	Acciaio inox
3	Pump shaft	Stainless steel	Eje bomba	Acero inox	Albero	Acciaio inox
9	Diffuser unit	Cast iron	Elemento difusor	Hierro fundido	Elemento diffusore	Ghisa grigia
11	Cable guard	Stainless steel	Protector cable	Acero inox	Tegolo protezione cavi	Acciaio inox
12	Impeller	Cast iron	Rodete	Hierro fundido	Girante	Ghisa grigia
13	Coupling	Stainless steel	Acoplamiento rigido	Acero inox	Giunto rigido	Acciaio inox
14	Strainer	Stainless steel	Rejilla	Acero inox	Succheruola	Acciaio inox
15	Suction casing	Nodular cast iron	Soporte aspiracion	Fundicion esferoidal	Supporto aspirazione	Ghisa sferoidale
22 (24)	Shaft bearing bush	Stainless steel/rubber	Cojinete goma eje bomba	Acero inox /goma	Cuscinetto albero	Acciaio inox/gomma
23	Wear ring	-	Anillo alojam. rodete	-	Anello sede girante	-

Bolts and nuts in stainless steel

Tornillería inoxidable

Bulloneria in acciaio inox

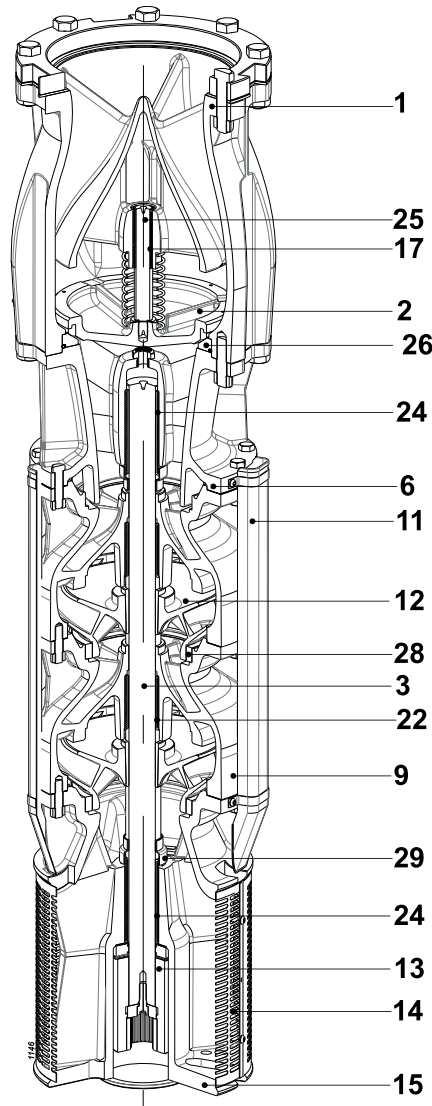

Pos.	Parts	Materials	Numero	Materials	Nomenclatura	Materiale
1	Valve casing	Cast iron	<i>Cuerpo valvula</i>	<i>Hierro fundido</i>	Corpo valvola	Ghisa grigia
2	Conical valve	Stainless steel	<i>Clapeta</i>	<i>Acero inox</i>	Clapet	Acciaio inox
3	Pump shaft	Stainless steel	<i>Eje bomba</i>	<i>Acero inox</i>	Albero	Acciaio inox
9	Diffuser unit	Cast iron	<i>Elemento difusor</i>	<i>Hierro fundido</i>	Elemento diffusore	Ghisa grigia
11	Cable guard	Stainless steel	<i>Protector cable</i>	<i>Acero inox</i>	Tegolo protezione cavi	Acciaio inox
12	Impeller	Cast iron	<i>Rodete</i>	<i>Hierro fundido</i>	Girante	Ghisa grigia
13	Coupling	Stainless steel	<i>Acoplamiento rigido</i>	<i>Acero inox</i>	Giunto rigido	Acciaio inox
14	Strainer	Stainless steel	<i>Rejilla</i>	<i>Acero inox</i>	Succheruola	Acciaio inox
15	Suction casing	Nodular cast iron	<i>Soporte aspiracion</i>	<i>Fundicion esferoidal</i>	Supporto aspirazione	Ghisa sferoidale
22 (24)	Shaft bearing bush	Stainless steel/rubber	<i>Cojinete goma eje bomba</i>	<i>Acero inox/goma</i>	Cuscinetto albero	Acciaio inox/gomma
23	Wear ring	Stainless steel/rubber	<i>Anillo alojam. rodete</i>	<i>Acero inox/goma</i>	Anello sede girante	Acciaio inox/gomma

Bolts and nuts in stainless steel

Tornilleria inoxidable

Bulloneria in acciaio inox

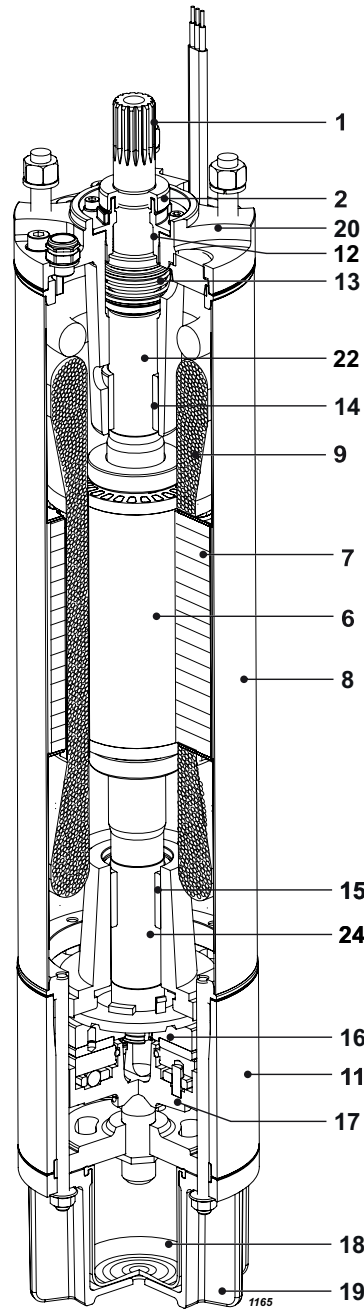

EASYWELL						
Pos.	Parts	Materials	Numero	Material	Nomenclatura	Materiale
1	Shaft	Stainless steel	Eje	Acero inox	Albero	Acciaio inox
2	Sand guard	Rubber	Antiarena	Goma	Parasabbia	Gomma
6	Rotor	Electrical steel	Rotor	Chapa magnética	Rotore	Lamierino magnetico
7	Stator	Electrical steel	Estátor	Chapa magnética	Statore	Lamierino magnetico
8	Stator shell	Stainless steel	Camisa estátor	Acero inox	Camisia statore	Acciaio inox
9	Winding	PPC	Bobinado	PPC	Avvolgimento	PPC
11	Lower bracket	Cast iron	Soporte inferior	Hierro fundido	Supporto inferiore	Ghisa grigia
12	Mechanical seal cover	Technopolymer	Tapa cierre mecánico	Tecnopolimero	Coperchio tenuta meccanica	Tecnopolimero
13	Mechanical seal	Silicon carbide/silicon carbide/NBR	Cierre mecánico	Carburo de silicio/ carburo de silicio/NBR	Tenuta meccanica	Carburo di silicio/ carburo di silicio/NBR
14 (15)	Bearing	Graphite	Cojinete	Grafito	Cuscinetto	Grafite
16	Thrust-bearing	Stainless steel/ Synthetic compound	Cojinete de tope	Acero inox/Composite	Reggispinta	Acciaio inox/ Composito sintetico
17	Thrust-bearing foot slip	Cast iron	Cuerpo soporte axial	Hierro fundido	Supporto reggispinta	Ghisa grigia
18	Diaphragm	Rubber	Diaphragma	Goma	Membrana	Gomma
19	Diaphragm cover	Cast iron	Tapa diafragma	Hierro fundido	Coperchio membrana	Ghisa grigia
20	Upper bracket	Cast iron	Soporte superior	Hierro fundido	Supporto superiore	Ghisa grigia
22 (24)	Shaft sleeve	Steel	Buje	Acero	Bussola	Acciaio

Bolts and nuts in stainless steel.

Tornillería inoxidable

Bulloneria in acciaio inox

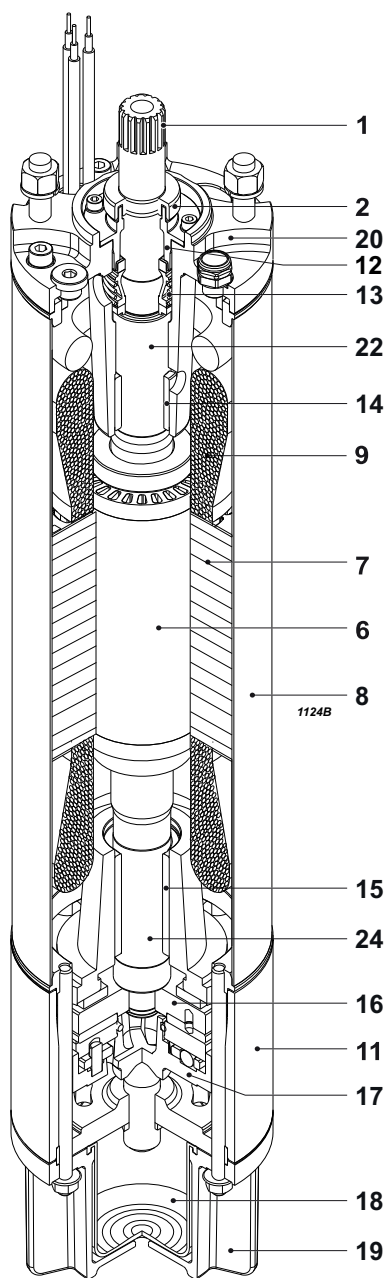

EASYWELL						
Pos.	Parts	Materials	Numero	Material	Nomenclatura	Materiale
1	Shaft	Stainless steel	Eje	Acero inox	Albero	Acciaio inox
2	Sand guard	Rubber	Antiarena	Goma	Parasabbia	Gomma
6	Rotor	Electrical steel	Rotor	Chapa magnética	Rotore	Lamierino magnetico
7	Stator	Electrical steel	Estátor	Chapa magnética	Statore	Lamierino magnetico
8	Stator shell	Stainless steel	Camisa estátor	Acero inox	Camisa statore	Acciaio inox
9	Winding	PPC	Bobinado	PPC	Avvolgimento	PPC
11	Lower bracket	Cast iron	Soporte inferior	Hierro fundido	Supporto inferiore	Ghisa grigia
12	Mechanical seal cover	Stainless steel	Tapa cierre mecánico	Acero inox	Coperchio tenuta meccanica	Acciaio inox
13	Mechanical seal	Silicon carbide/silicon carbide/NBR	Cierre mecánico	Carburo de silicio/ carburo de silicio/NBR	Tenuta meccanica	Carburo di silicio/ carburo di silicio/NBR
14 (15)	Bearing	Graphite	Cojinete	Grafito	Cuscinetto	Grafite
16	Thrust-bearing	Stainless steel/ Synthetic compound	Cojinete de tope	Acero inox/Composite	Reggispinta	Acciaio inox/ Composito sintetico
17	Thrust-bearing foot slip	Cast iron	Cuerpo soporte axial	Hierro fundido	Supporto reggispinta	Ghisa grigia
18	Diaphragm	Rubber	Diafragma	Goma	Membrana	Gomma
19	Diaphragm cover	Cast iron	Tapa diafragma	Hierro fundido	Coperchio membrana	Ghisa grigia
20	Upper bracket	Cast iron	Soporte superior	Hierro fundido	Supporto superiore	Ghisa grigia
22 (24)	Shaft sleeve	Steel	Buje	Acero	Bussola	Acciaio

Bolts and nuts in stainless steel.

Tornilleria inoxidable

Bulloneria in acciaio inox

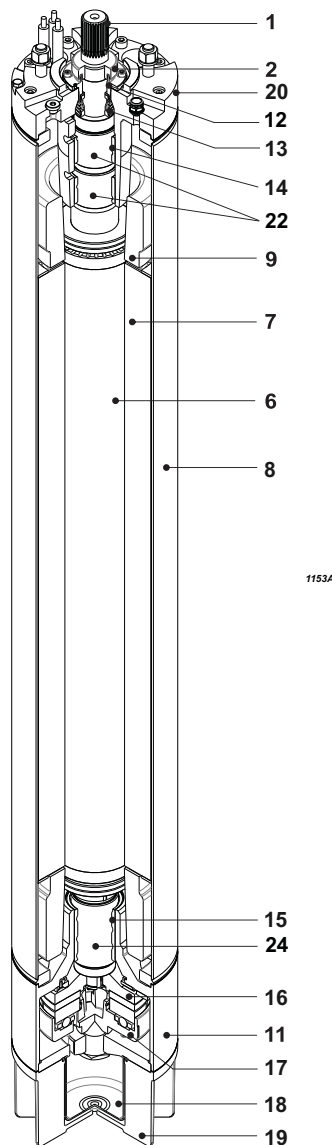

f153A

EASYWELL						
Pos.	Parts	Materials	Numero	Material	Nomenclatura	Materiale
1	Shaft	Stainless steel	Eje	Acero inox	Albero	Acciaio inox
2	Sand guard	Rubber	Antiaren	Goma	Parasabbia	Gomma
6	Rotor	Electrical steel	Rotor	Chapa magnética	Rotore	Lamierino magnetico
7	Stator	Electrical steel	Estátor	Chapa magnética	Statore	Lamierino magnetico
8	Stator shell	Stainless steel	Camisa estátor	Acero inox	Camisia statore	Acciaio inox
9	Winding	PPC	Bobinado	PPC	Avvolgimento	PPC
11	Lower bracket	Cast iron	Soporte inferior	Hierro fundido	Supporto inferiore	Ghisa grigia
12	Cover mechanical seal	Stainless steel	Tapa cierre mecánico	Acero inox	Coperchio tenuta meccanica	Acciaio inox
13	Mechanical seal	Silicon carbide/silicon carbide/NBR	Cierre mecánico	Carburo de silicio/ carburo de silicio/NBR	Tenuta meccanica	Carburo di silicio/ carburo di silicio/NBR
14 (15)	Bearing	Graphite	Cojinete	Grafito	Cuscinetto	Grafite
16	Thrust-bearing	Stainless steel/ Synthetic compound	Cojinete de tope	Acero inox/Composite	Reggispinta	Acciaio inox/ Composito sintetico
17	Thrust-bearing foot slip	Cast iron	Cuerpo soporte axial	Hierro fundido	Supporto reggispinta	Ghisa grigia
18	Diaphragm	Rubber	Diafragma	Goma	Membrana	Gomma
19	Diaphragm cover	Cast iron	Tapa diafragma	Hierro fundido	Coperchio membrana	Ghisa grigia
20	Upper bracket	Cast iron	Soporte superior	Hierro fundido	Supporto superiore	Ghisa grigia
22 (24)	Shaft sleeve	Steel	Buje	Acero	Bussola	Acciaio

Bolts and nuts in stainless steel.
 Cables outlet: see "Cables outlet"

Tornillería inoxidable
 Salida de cable: véase "salida de cable"

Bulloneria in acciaio inox
 Uscita cavi: vedere "uscita cavi"

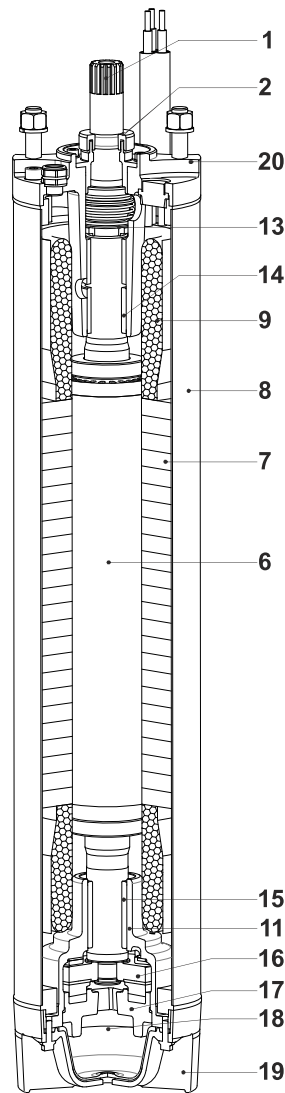

Pos.	Parts	Materials	Nomenclature	Matériaux	Nomenclatura	Materiale
1	Shaft	Stainless steel	Eje	Acero inox	Albero	Acciaio inox
2	Sand guard	Rubber	Antiarena	Goma	Parasabbia	Gomma
6	Rotor	Electrical steel	Rotor	Chapa magnética	Rotore	Lamierino magnetico
7	Stator	Electrical steel	Estátor	Chapa magnética	Statore	Lamierino magnetico
8	Stator shell	Stainless steel	Camisa estátor	Acero inox	Camisia statore	Acciaio inox
9	Winding	PVC insulated copper	Bobinado	Cobre aislado PVC	Avvolgimento	Rame isolato PVC
11	Lower bracket	Cast iron	Soporte inferior	Hierro fundido	Supporto inferiore	Ghisa grigia
13	Mechanical seal	Silicon carbide/silicon carbide/NBR	Cierre mecánico	Carburo de silicio/ carburo de silicio/NBR	Tenuta meccanica	Carburo di silicio/ carburo di silicio/NBR
14 (15)	Bearing	Graphite	Cojinete	Grafito	Cuscinetto	Grafite
16	Thrust-bearing	Brass/Synthetic compound	Cojinete de tope	Latón/Composite	Reggispinta	Ottone/Composito sintetico
17	Thrust-bearing foot slip	Cast iron	Cuerpo soporte axial	Hierro fundido	Supporto reggispinta	Ghisa grigia
18	Diaphragm	Rubber	Diafragma	Goma	Membrana	Gomma
19	Diaphragm cover	Technopolymer	Tapa diafragma	Tecnopolimero	Coperchio membrana	Tecnopolimero
20	Upper bracket	Cast iron	Soporte superior	Hierro fundido	Supporto superiore	Ghisa grigia

Bolts and nuts in stainless steel.

Tornillería inoxidable

Bulloneria in acciaio inox

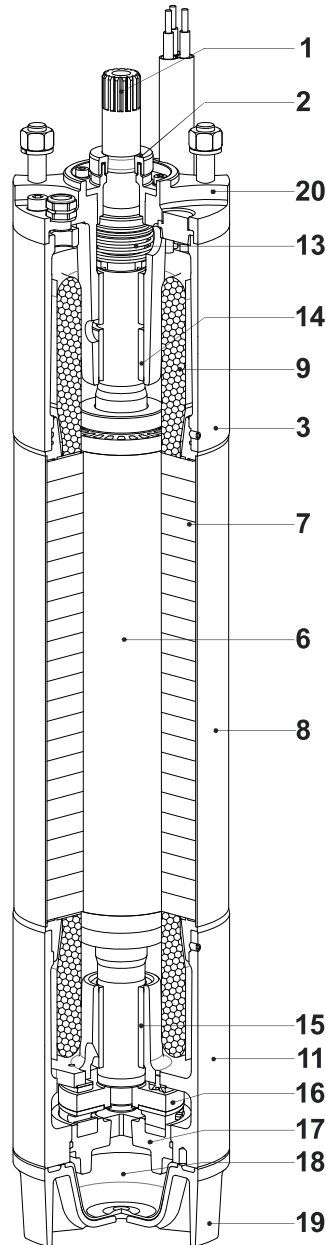

Pos.	Parts	Materials	Nomenclature	Matériaux	Nomenclatura	Materiale
1	Shaft	Stainless steel	Eje	Acero inox	Albero	Acciaio inox
2	Sand guard	Rubber	Antiarena	Goma	Parasabbia	Gomma
3	Upper cover	Cast iron	Tapa superior	Hierro fundido	Coperchio superiore	Ghisa grigia
6	Rotor	Electrical steel	Rotor	Chapa magnética	Rotore	Lamierino magnetico
7	Stator	Electrical steel	Estátor	Chapa magnética	Statore	Lamierino magnetico
8	Stator shell	Stainless steel	Camisa estátor	Acero inox	Camisia statore	Acciaio inox
9	Winding	PVC insulated copper	Bobinado	Cobre aislado PVC	Avvolgimento	Rame isolato PVC
11	Lower bracket	Cast iron	Soporte inferior	Hierro fundido	Supporto inferiore	Ghisa grigia
13	Mechanical seal	Silicon carbide/silicon carbide/NBR	Cierre mecánico	Carburo de silicio/ carburo de silicio/NBR	Tenuta meccanica	Carburo di silicio/ carburo di silicio/NBR
14 (15)	Bearing	Graphite	Cojinete	Grafito	Cuscinetto	Grafite
16	Thrust-bearing	Brass/Synthetic compound	Cojinete de tope	Latón/Composite	Reggispinta	Ottone/Composito sintetico
17	Thrust-bearing foot slip	Cast iron	Cuerpo soporte axial	Hierro fundido	Supporto reggispinta	Ghisa grigia
18	Diaphragm	Rubber	Diafragma	Goma	Membrana	Gomma
19	Diaphragm cover	Cast iron	Tapa diafragma	Hierro fundido	Coperchio membrana	Ghisa grigia
20	Upper bracket	Cast iron	Soporte superior	Hierro fundido	Supporto superiore	Ghisa grigia

Bolts and nuts in stainless steel.

Tornillería inoxidable

Bulloneria in acciaio inox

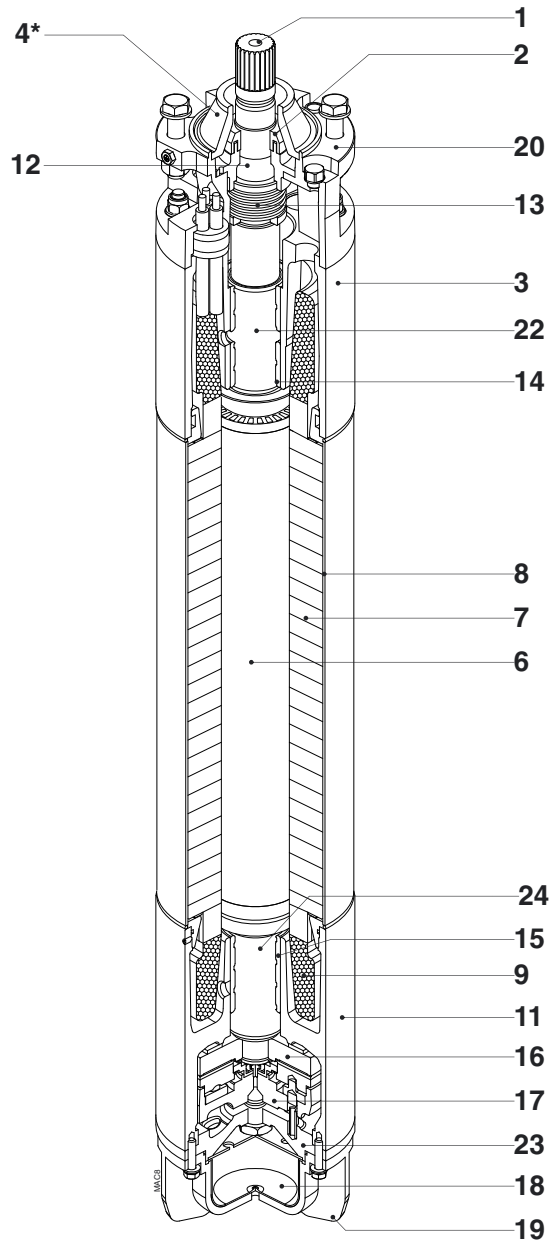

Pos.	Parts	Materials	Numero	Materials	Nomenclatura	Materiale
1	Shaft	Stainless steel	Eje	Accero inox	Albero	Acciaio inox
2	Sand guard	Rubber	Antiarena	Goma	Parasabbia	Gomma
3	Upper bracket	Cast iron	Soporte superior	Hierro fundido	Supporto superiore	Ghisa grigia
4*	Protection	Rubber	Protector	Goma	Protettore	Gomma
6	Rotor	Electrical steel	Rotor	Chapa magnética	Rotore	Lamierino magnetico
7	Stator	Electrical steel	Estátor	Chapa magnética	Statore	Lamierino magnetico
8	Stator shell	Stainless steel	Camisa estátor	Accero inox	Camicia statore	Acciaio inox
9	Winding	PVC insulated copper	Bobinado	Cobre aislado PVC	Avvolgimento	Rame isolato PVC
11	Lower bracket	Cast iron	Soporte inferior	Hierro fundido	Supporto inferiore	Ghisa grigia
12	Mechanical seal cover	Cast iron	Tapa cierre mecánico	Hierro fundido	Coperchio tenuta meccanica	Ghisa grigia
13	Mechanical seal	Silicon carbide/silicon carbide/NBR	Cierre mecánico	Carburo de silicio/ carburo de silicio/NBR	Tenuta meccanica	Carburo di silicio/carburo di silicio/NBR
14 (15)	Bearing bush	Graphite	Cojinette de bronce	Grafito	Bronzina	Grafite
16	Thrust-bearing	Stainless steel/ Synthetic compound	Cojinete de tope	Accero inox/Composite	Reggispinta	Acciaio inox/Composito sintetico
17	Thrust-bearing foot slip	Cast iron	Cuerpo soporte axial	Hierro fundido	Supporto reggispinta	Ghisa grigia
18	Diaphragm	Rubber	Diafragma	Goma	Membrana	Gomma
19	Diaphragm cover	Cast iron	Tapa diafragma	Hierro fundido	Coperchio membrana	Ghisa grigia
20	Connecting flange	Cast iron	Brida de coplamiento	Hierro fundido	Elemento di raccordo	Ghisa grigia
22 (24)	Shaft sleeve	Chrome plated steel	Buje	Accero cromado	Bussola	Acciaio cromato
23	Motor bracket	Cast iron	Soporte coj. de motor	Hierro fundido	Disco di guida	Ghisa grigia

Bolts and nuts in stainless steel.

Tomillería inoxidable

Bulloneria in acciaio inox

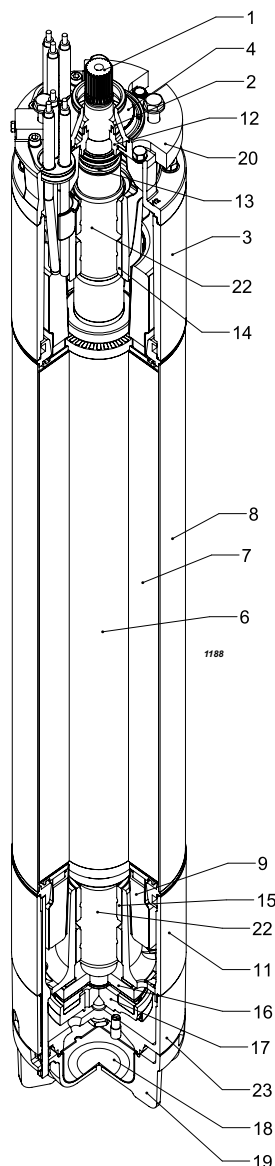

Pos.	Parts	Materials	Numero	Material	Nomenclatura	Materiale
1	Shaft	Stainless steel	Eje	Acero inox	Albero	Acciaio inox
2	Sand guard	Rubber	Antiarena	Goma	Parasabbia	Gomma
3	Upper bracket	Cast iron	Soporte superior	Hierro fundido	Supporto superiore	Ghisa grigia
4*	Protection	Rubber	Protector	Goma	Protettore	Gomma
6	Rotor	Electrical steel	Rotor	Chapa magnética	Rotore	Lamierino magnetico
7	Stator	Electrical steel	Estátor	Chapa magnética	Statore	Lamierino magnetico
8	Stator shell	Stainless steel	Camisa estátor	Acero inox	Camisia statore	Acciaio inox
9	Winding	PVC	Bobinado	PVC	Avvolgimento	PVC
11	Lower bracket	Cast iron	Soporte inferior	Hierro fundido	Supporto inferiore	Ghisa grigia
12	Mechanical seal cover	Cast iron	Tapa cierre mecánico	Hierro fundido	Coperchio tenuta meccanica	Ghisa grigia
13	Mechanical seal	Silicon carbide/silicon carbide	Cierre mecánico	Carburo de silicio/ carburo de silicio	Tenuta meccanica	Carburo di silicio/ carburo di silicio
14 (15)	Bearing bush	Bronze	Cojinette de bronce	Bronce	Bronzina	Bronzo
14 (15)	Bearing bush	Graphite	Cojinette de bronce	Grafito	Bronzina	Grafite
16	Thrust-bearing	Stainless steel/ Synthetic compound	Cojinete de tope	Acero inox/Composite	Reggispinta	Acciaio inox/ Composito sintetico
17	Thrust-bearing foot slip	Cast iron	Cuerpo soporte axial	Hierro fundido	Supporto reggispinta	Ghisa grigia
18	Diaphragm	Rubber	Diafragma	Goma	Membrana	Gomma
19	Diaphragm cover	Cast iron	Tapa diafragma	Hierro fundido	Coperchio membrana	Ghisa grigia
20	Connecting flange	Cast iron	Brida de coplamiento	Hierro fundido	Elemento di raccordo	Ghisa grigia
22	Shaft sleeve	Stainless steel	Buje	Acero inox	Bussola	Acciaio inox
23	Motor bracket	Cast iron	Soporte coj. de motor	Hierro fundido	Fondello motore	Ghisa grigia

Bolts and nuts in stainless steel.
 Cables outlet: see "Cables outlet"

Tornillería inoxidable
 Salida de cable: véase "salida de cable"

Bulloneria in acciaio inox
 Uscita cavi: vedere "uscita cavi"

- a) The standard construction electric submersible pumps series E6-12 are suitable for raising chemically and mechanically non-aggressive water.
- b) Maximum content of solids, the same hardness and granulometry of silt:
 40 [g/m³]
 E6P/E8P 100 [g/m³]
- c) Maximum operating time when the outlet is closed and the pump is submersed: 3 min.
- d) The hydraulic performance characteristics were measured with 460 V powered motors, cold water (15°C) and atmospheric pressure (1 bar). They are guaranteed as conforming to standard UNI/ISO 9906 Grade 3B.

The catalogue given data refer to liquids with a density of 1 [kg/dm³] and kinematic viscosity of not more than 1 [mm²/s], are comprehensive of friction losses in the check valves of radial pumps; in case of mixed-flow pumps, friction losses must, on the contrary, be deduced from the total head shown on the catalogue (see chart on page Friction losses).

- e) UPON REQUEST
 - Pumps can be tested according to UNI/ISO 9906 Grade 1B. UNI/ISO 9906 Grade 2B.
 - Pumps having characteristics differing from those shown in the catalogue can be supplied.
 - Special executions can be supplied with:
 - with bronze and/stainless steel impellers
 - with bronze and/stainless steel casing and impellers
 - metallic stage casings and impellers instead of thermoplastic resin (E8R35-40);
 - 4 pole motors up to 22";
 - for horizontal installation, if not usually foreseen.

- a) *Las electrobombas sumergidas serie E6-12, en la versión estándar de fabricación, son idóneas para bombear agua química y mecánicamente no agresiva para el material de sus componentes.*
- b) *Contenido máximo de sustancias sólidas con dureza y granulometría del limo: 40 [g/m³]
E6P/E8P 100 [g/m³]*
- c) *Tiempo máximo de funcionamiento con boca cerrada y bomba sumergida: 3 min.*
- d) *Las características hidráulicas de funcionamiento han sido definidas con motores alimentados a 460 V, con agua fría (15° C) a la presión atmosférica (1bar). Están garantizadas según la norma UNI/ISO 9906 Grado 3B.*

Los datos de catálogo se refieren a líquidos con densidad de 1 [kg/dm³] y con viscosidad cinemática no superior a 1 [mm²/s], y comprenden las pérdidas de carga en las válvulas de retención para las bombas radiales; para las bombas semiaxiales, dichas pérdidas deben ser en cambio restadas de la altura de carga total expuesta en el catálogo (ver diagrama en la pág. Pérdidas de carga)

- e) **BAJO PEDIDO**
 - *Pueden ser testadas según normas UNI/ISO 9906 Nivel 1B. UNI/ISO 9906 Nivel 2B.*
 - *Pueden ser suministradas electrobombas con características diversas a las del catálogo.*
 - *Pueden ser suministradas configuraciones especiales:*
 - *con rodetes de bronce y/o inox;*
 - *con cuerpos y rodetes de bronce y/o inox;*
 - *con partes internas metálicas en lugar de resina termoplástica (E8R35-40);*
 - *para motores 4 polos hasta 22";*
 - *para instalación horizontal, si non ya prevista.*

- a) **Le elettropompe sommerse serie E6-12, nella normale versione costruttiva, sono adatte al sollevamento di acqua chimicamente e meccanicamente non aggressiva per i materiali dei componenti.**
- b) **Contenuto massimo di sostanze solide della durezza e granulometria del limo: 40 [g/m³]
E6P/E8P 100 [g/m³]**
- c) **Tempo massimo di funzionamento a bocca chiusa e pompa sommersa: 3 min.**
- d) **Le caratteristiche idrauliche di funzionamento sono state rilevate con motori alimentati a 460 V, con acqua fredda (15° C) alla pressione atmosferica (1bar). Vengono garantite secondo la norma UNI/ISO 9906 Grado 3B.**

I dati di catalogo si riferiscono a liquidi con densità di 1 [kg/dm³] e con viscosità cinemática non superiore a 1 [mm²/s], e sono comprensivi delle perdite di carico nelle valvole di ritegno per le pompe radiali; per le pompe semiaxiali, tali perdite devono essere invece detratte dalla prevalenza totale esposta in catalogo (vedi diagramma pagina Perdite di carico).

- e) **SU RICHIESTA**
 - **Possono essere collaudate secondo le norme UNI/ISO 9906 Grado 1B. UNI/ISO 9906 Grado 2B.**
 - **Possono essere fornite elettropompe con caratteristiche diverse da quelle a catalogo.**
 - **Possono essere fornite esecuzioni speciali:**
 - **con giranti in bronzo e/o inox;**
 - **con corpi e giranti in bronzo e/o inox;**
 - **con interni metallici anziché in resina termoplastica (E8R35-40);**
 - **per motori 4 poli fino a 22";**
 - **per installazione in orizzontale, quando non già prevista.**

Motor general remarks
Notas generales motor
Note generali motore

- a) Maximum submersion: 150 [m]
Speed of the water outside the jacket of the motor higher:
0,5 [m/s] for motors MAC... (6"-12") - MPC6..
0,3 [m/s] for motors MAC14...
- Max temperature liquid
MPC6.. = 30°C
MPC8.. - MPC10.. = 25°C
MAC6.. A = 40°C (5 - 20 cv)
MAC6.. A = 35°C (25 - 40 cv)
MAC6.. A = 30°C (50 cv)
MAC6.. B = 45°C (5 - 20 cv)
MAC6.. B = 40°C (25 - 40 cv)
MAC6.. B = 35°C (50 - 60 cv)
MAC8... = 30°C
MAC10... = 25°C
- b) STANDARD VERSION - THREE-PHASE/
60 Hz supply voltage
- Direct starting:
6"-10": MAC...-8 460 V for all power outputs
All the motors are fit for operation with an inverter, but in compliance with the following instructions:
a filter is to be provided between the motor and the inverter to keep the voltage gradient (contact the sales network).
- c) AVAILABLE EXECUTIONS
MPC6../3A
Standard motor
- MPC8../2A
Standard motor
- MPC10../1A
Standard motor
- MAC6../3A - /3B
Standard motor with high efficiency (Motors used in the units specified in the catalogue).
- MAC6../3C
Submersible motor specified for high temperature.
- MAC8../C - MAC10../C
Submersible motor specified for high temperature.
- MPC6../K - MPC8../K - MPC10../K
Submersible motor specified for high temperature.
For any further information please do not hesitate to contact our service network.
- THREE-PHASE/60 Hz supply voltage
6": MPC...-8 460 V up to 37 [kW]
MPC...-9 460/796 V up to 37 [kW],
MAC...-6 265 V up to 30 [kW],
MAC...-7 220/460 V up to 45 [kW]
(37 [kW] MAC6../3A),
MAC...-8 460 V up to 45 [kW]
(37 [kW] MAC6../3A),
MAC...-9 380/796 V up to 45 [kW]
(37 [kW] MAC6../3A)
(9,2 - 45 [kW] MAC6../3C),
8": MPC...-8 460 V up to 92 [kW]
MPC...-9 460/796 V up to 92 [kW],
MAC...-6 265 V up to 75 [kW],
MAC...-7 265/460 V up to 75 [kW],
MAC...-8 460 V up to 110 [kW],
MAC...-9 460/796 V up to 110 [kW],
10": MPC...-8 460 V up to 150 [kW]
MPC...-9 460/796 V up to 150 [kW],
MAC...-6 265 V up to 110 [kW],
MAC...-7 265/460 V up to 132 [kW],
MAC...-8 460 V up to 185 [kW],
MAC...-9 460/796 V up to 185 [kW].
- In addition, motors can be supplied:
- for other voltages and frequencies
- with special winding for hot water
- with special materials for aggressive water
- a) Nivel máximo: 150 [m]
Velocidad del agua fuera la camisa del motor superior:
0,5 [m/s] para motores MAC... (6"-12") - MPC6..
0,3 [m/s] para motores MAC14...
- Temperatura Máx líquido
MPC6.. = 30°C
MPC8.. - MPC10.. = 25°C
MAC6.. A = 40°C (5 - 20 cv)
MAC6.. A = 35°C (25 - 40 cv)
MAC6.. A = 30°C (50 cv)
MAC6.. B = 45°C (5 - 20 cv)
MAC6.. B = 40°C (25 - 40 cv)
MAC6.. B = 35°C (50 - 60 cv)
MAC8... = 30°C
MAC10... = 25°C
- b) EJECUCIÓN DE SERIE - Tensión de alimentación TRIFÁSICA 60 Hz
- Arranque directo:
6"-10": MAC...-8 460 V para todas las potencias
Todos los motores pueden funcionar con inversor pero según las siguientes prescripciones:
entre inverter y motor agregar un filtro para atenuar el gradiente de tensión (contactar la red de ventas)
- c) EJECUCIÓN DISPONIBLES
MPC6../3A
Motor estándar
- MPC8../2A
Motor estándar
- MPC10../1A
Motor estándar
- MAC6../3A - /3B
Motor estándar con elevadas prestaciones (motores utilizados en los grupos en el catálogo).
- MAC6../3C
Motor sumergido para una utilización a temperaturas elevadas.
- MAC8../C - MAC10../C
Motor sumergido para una utilización a temperaturas elevadas.
- MPC6../K - MPC8../K - MPC10../K
Motor sumergido para una utilización a temperaturas elevadas.
Para ulteriores informaciones contactais nuestra red comercial.
- Tensión de alimentación TRIFÁSICA 60 Hz
6": MPC...-8 460 V hasta 37 [kW]
MPC...-9 460/796 V hasta 37 [kW],
MAC...-6 265 V hasta 30 [kW],
MAC...-7 220/460 V hasta 45 [kW]
(37 [kW] MAC6../3A),
MAC...-8 460 V hasta 45 [kW]
(37 [kW] MAC6../3A),
MAC...-9 380/796 V hasta 45 [kW]
(37 [kW] MAC6../3A)
(9,2 - 45 [kW] MAC6../3C),
8": MPC...-8 460 V hasta 92 [kW]
MPC...-9 460/796 V hasta 92 [kW],
MAC...-6 265 V hasta 75 [kW],
MAC...-7 265/460 V hasta 75 [kW],
MAC...-8 460 V hasta 110 [kW],
MAC...-9 460/796 V hasta 110 [kW],
10": MPC...-8 460 V hasta 150 [kW]
MPC...-9 460/796 V hasta 150 [kW],
MAC...-6 265 V hasta 110 [kW],
MAC...-7 265/460 V hasta 132 [kW],
MAC...-8 460 V hasta 185 [kW],
MAC...-9 460/796 V hasta 185 [kW].
- También se pueden suministrar motores
- para otras tensiones y frecuencias
- con bobinado especial para agua caliente
- con materiales especiales para agua agresiva
- a) Battente massimo: 150 [m]
Velocità dell'acqua all'esterno della camicia del motore superiore ,
0,5 [m/s] per motori MAC... (6"-12") - MPC6..
0,3 [m/s] per motori MAC14...
- Temperatura Max liquido
MPC6.. = 30°C
MPC8.. - MPC10.. = 25°C
MAC6.. A = 40°C (5 - 20 cv)
MAC6.. A = 35°C (25 - 40 cv)
MAC6.. A = 30°C (50 cv)
MAC6.. B = 45°C (5 - 20 cv)
MAC6.. B = 40°C (25 - 40 cv)
MAC6.. B = 35°C (50 - 60 cv)
MAC8... = 30°C
MAC10... = 25°C
- b) ESECUZIONE STANDARD - Tensione di alimentazione TRIFASE/60 Hz
Avviamento diretto:
6"-10": MAC...-8 460 V per tutte le potenze
Tutti i motori sono idonei al funzionamento con inverter ma secondo le seguenti prescrizioni:
tra inverter e motore aggiungere un filtro per attenuare il gradiente di tensione (contattare la rete di vendita)
- c) ESECUZIONE DISPONIBILI
MPC6../3A
Motore standard
- MPC8../2A
motore standard
- MPC10../1A
motore standard
- MAC6../3A - /3B
Motore standard ad alte prestazioni (motori impiegati nei gruppi a catalogo).
- MAC6../3C
Motore sommerso per utilizzo ad alte temperature.
- MAC8../C - MAC10../C
Motore sommerso per utilizzo ad alte Temperature.
- MPC6../K - MPC8../K - MPC10../K
Motore sommerso per utilizzo ad alte Temperature.
- Per ulteriori informazioni contattare la nostra rete di vendita.
- Tensione di alimentazione TRIFASE/60 Hz
6": MPC...-8 460 V fino a 37 [kW]
MPC...-9 460/796 V fino a 37 [kW],
MAC...-6 265 V fino a 30 [kW],
MAC...-7 220/460 V fino a 45 [kW]
(37 [kW] MAC6../3A),
MAC...-8 460 V fino a 45 [kW]
(37 [kW] MAC6../3A),
MAC...-9 380/796 V fino a 45 [kW]
(37 [kW] MAC6../3A)
(9,2 - 45 [kW] MAC6../3C),
8": MPC...-8 460 V fino a 92 kW,
MPC...-9 460/796 V fino a 92 kW
MAC...-6 265 V fino a 75 [kW],
MAC...-7 265/460 V fino a 75 [kW],
MAC...-8 460 V fino a 110 [kW],
MAC...-9 460/796 V fino a 110 [kW],
10": MPC...-8 460 V fino a 150 kW,
MPC...-9 460/796 V fino a 150 kW
MAC...-6 265 V fino a 110 kW,
MAC...-7 265/460 V fino a 132 kW,
MAC...-8 460 V fino a 185 [kW],
MAC...-9 460/796 V fino a 185 [kW].
- Possono inoltre essere forniti motori:
- per tensioni e frequenze diverse
- con avvolgimento speciale per acqua calda.
- con materiali speciali per acqua aggressiva.

d) Permissible variations on the stated supply voltages: $\pm 5\%$

Tolerances on the operating data: according to the International Standards IEC 34-1.

Thermal probes on request

MPC6" with 5 [m] of cable outlet

MPC8"-10" with 4 [m] of cable outlet

MAC6" with 5 [m] of cable outlet

MAC6"-8"-10" with 4 [m] of cable outlet.

All Caprari MAC10 motors are supplied standard with PT100 probe.

d) *Variaciones admitidas para las tensiones de alimentación: $\pm 5\%$*

Tolerancias de las características de funcionamiento: según normas internacionales IEC 34-1.

Sondas térmicas opcional:

MPC6" con 5 [m] de salida de cable

MPC8"-10" con 4 [m] de salida de cable

MAC6" con 5 [m] de salida de cable

MAC8"-10" con 4 [m] de salida de cable

Todos los motores Caprari MAC10 se suministran de serie con sonda PT100.

d) **Variazioni ammesse sulle tensioni di alimentazione $\pm 5\%$**

Tolleranze sulle caratteristiche di funzionamento: secondo le Norme Internazionali IEC 34-1.

Sonde termiche su richiesta:

MPC6" con 5 [m] di cavo uscente

MPC8"-10" con 4 [m] di cavo uscente

MAC6" con 5 [m] di cavo uscente

MAC8"-10" con 4 [m] di cavo uscente

Tutti i motori Caprari MAC10 sono forniti standard completi di sonda PT100.

Performance ranges
Campos de prestaciones
Campi di prestazioni

Performance ranges at 2 Poles / 60 Hz
Campos de prestaciones 2 Polos / 60 Hz
Campi di prestazioni a 2 Poli / 60 Hz

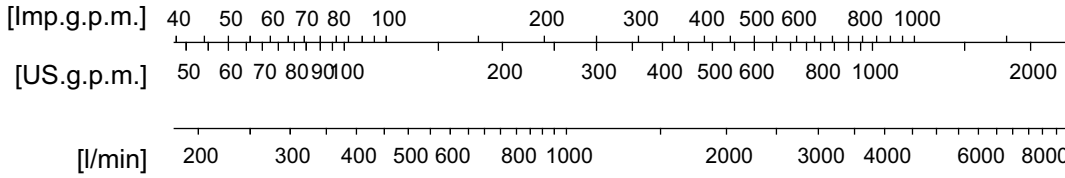
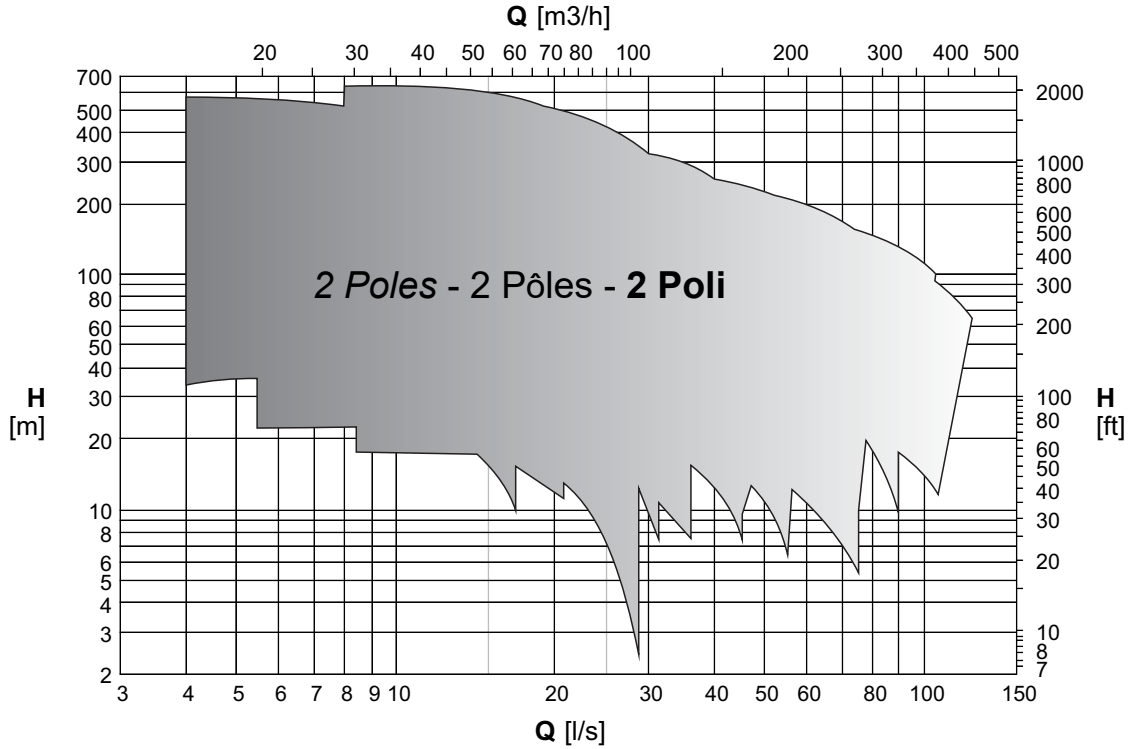

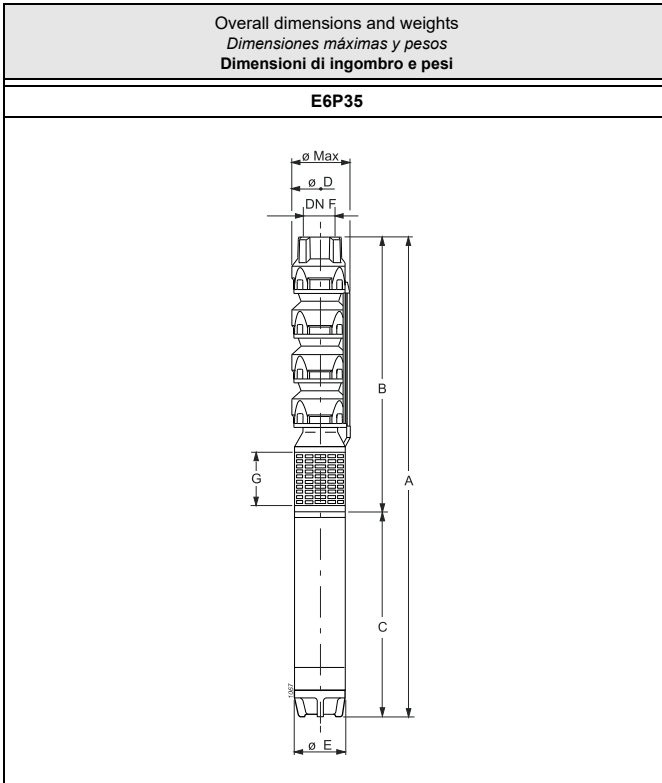

Type Tipo Tipo	Ø max	Weight Peso Peso	A	B	C	D	E	G	F
	[mm]								
E6P35/2B+MAC65A	150	59,5	1129	559	570	145,5	143	122	G3
E6P35/2A+MAC67A	150	64,5	1174	559	615	145,5	143	122	G3
E6P35/3+MAC610A	150	75,5	1344	674	670	145,5	143	122	G3
E6P35/4H+MAC612A	150	84,5	1489	789	700	145,5	143	122	G3
E6P35/5P+MAC615A	150	95	1619	904	715	145,5	143	122	G3
E6P35/6L+MAC617A	150	105	1769	1019	750	145,5	143	122	G3
E6P35/6H+MAC620A	150	109	1809	1019	790	145,5	143	122	G3
E6P35/8K+MAC625A	150	125	2079	1249	830	145,5	143	122	G3
E6P35/9A+MAC630A	150	141,5	2284	1364	920	145,5	143	122	G3
E6P35/11N+MAC635A	150	168,5	2649	1594	1055	145,5	143	122	G3
E6P35/12A+MAC640A	150	187	2874	1709	1165	145,5	143	122	G3
E6P35/15A+MAC650B	150	222	3336	2054	1282	145,5	143	122	G3
E6P35/17A+MAC660B	150	238,5	3606	2284	1322	145,5	143	122	G3

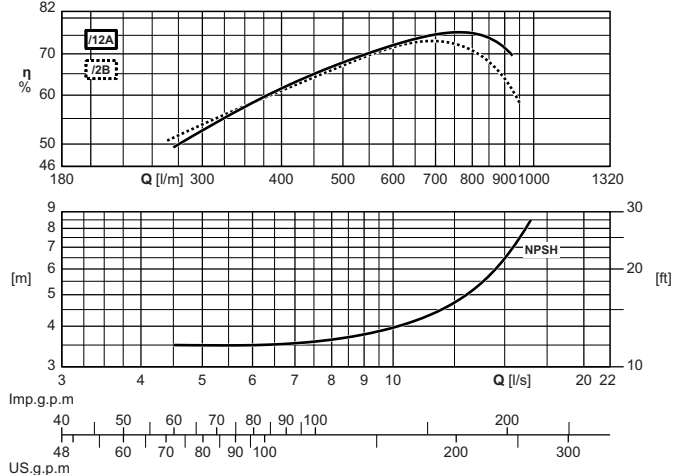
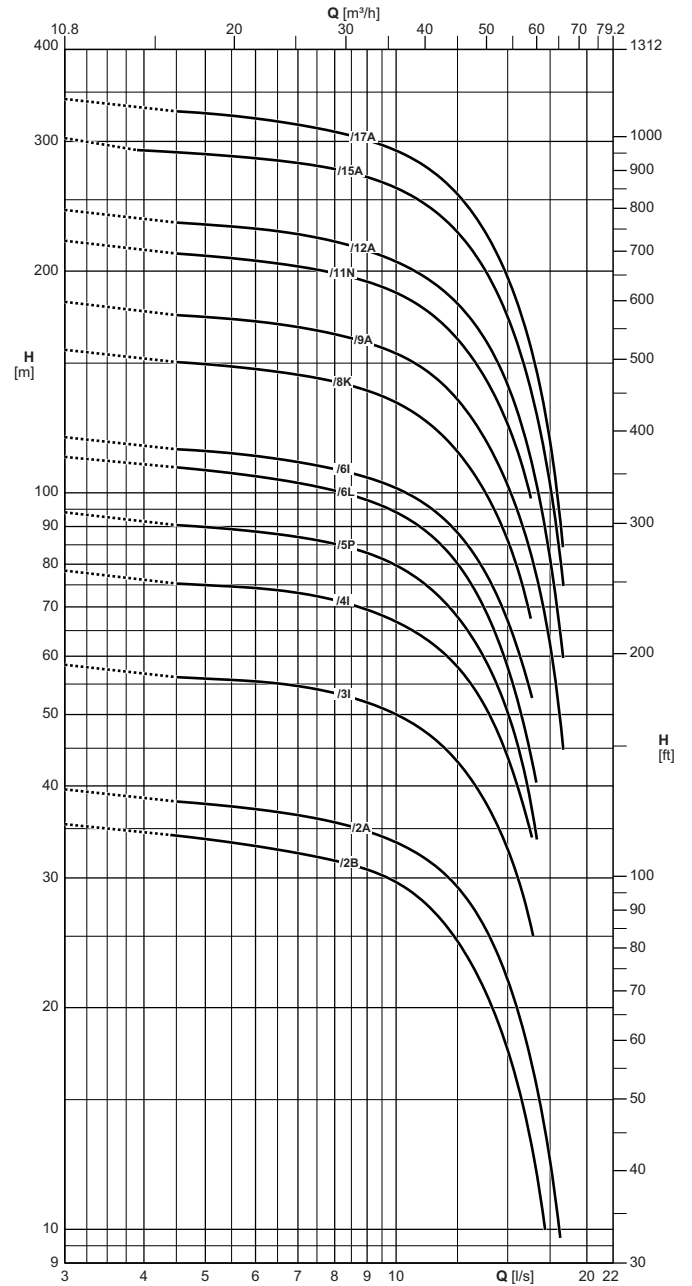

The hydraulic performance characteristics are guaranteed as conforming to standard UNI/ISO 9906 Grade 3B.
Available with NPT thread.

Las características hidráulicas de funcionamiento están garantizadas según la norma UNI/ISO 9906 Grado 3B.
Disponibile con rosca NPT.

Le caratteristiche di funzionamento vengono garantite secondo la norma: UNI/ISO 9906 Grado 3B.
Disponibile con filettatura NPT.

Electric pump type Electrobomba tipo Elettropompa tipo	Motor power Potencia motor Potenza motore		Horizontal installation Instalación horizontal Installazione orizzontale	Check valve \varnothing Válvula de retención Valvola di ritegno \varnothing	Capacity Caudal Portata																	
					[l/s]	0	4	5	6	7	8	9	10	11	12	13	14	15	16	17	18	
	[l/min]	0			240	300	360	420	480	540	600	660	720	780	840	900	960	1020	1080			
	[m ³ /h]	0			14,4	18	21,6	25,2	28,8	32,4	36	39,6	43,2	46,8	50,4	54	57,6	61,2	64,8			
[kW]	[HP]	Head Altura de carga Prevalenza																				
E6P35/2B+MAC65A	4	5,5	■	3" Gas	[m]	35,5	-	34	33	32,5	31,5	31	29,5	28	26	23,5	20,5	17,5	14	10,5	-	
E6P35/2A+MAC67A	5,5	7,5	■	3" Gas	[m]	39,5	-	38	37	36,5	35,5	34,5	33,5	32	30	28	25	22	18	14	10,5	
E6P35/3I+MAC610A	7,5	10	■	3" Gas	[m]	58	-	56	55	55	53	52	50	47,5	45	41,5	37	33	27,5	-	-	
E6P35/4I+MAC612A	9,2	12,5	■	3" Gas	[m]	78	-	75	74	73	71	69	67	64	60	56	50	43,5	37	-	-	
E6P35/5P+MAC615A	11	15	■	3" Gas	[m]	94	-	90	88	87	85	83	80	75	71	65	58	50	41	-	-	
E6P35/6L+MAC617A	13	17,5	■	3" Gas	[m]	112	-	107	105	103	100	98	94	89	83	76	68	58	47,5	-	-	
E6P35/6I+MAC620A	15	20	■	3" Gas	[m]	119	-	114	112	110	108	105	101	97	91	85	76	66	57	-	-	
E6P35/8K+MAC625A	18,5	25	■	3" Gas	[m]	156	-	149	147	145	141	138	133	126	118	109	98	86	72	-	-	
E6P35/9A+MAC630A	22	30	■	3" Gas	[m]	182	-	173	171	168	164	160	154	148	139	128	116	102	88	71	52	
E6P35/11N+MAC635A	26	35	■	3" Gas	[m]	220	-	210	206	203	198	194	187	178	168	155	140	124	104	-	-	
E6P35/12A+MAC640A	30	40	○	3" Gas	[m]	242	-	231	228	224	219	213	206	197	187	173	159	139	119	94	69	
E6P35/15A+MAC650B	37	50	○	3" Gas	[m]	303	292	288	285	280	275	268	259	248	234	216	197	173	147	116	87	
E6P35/17A+MAC660B	45	60	○	3" Gas	[m]	342	-	327	323	316	309	301	291	280	263	243	222	196	168	135	97	
NPSH					[m]	-	3,5	3,5	3,5	3,5	3,5	3,5	3,8	3,8	4,2	4,5	5,1	5,5	6,7	7,7	-	-

■ Without conical valve

□ On request

○ Please contact our sales organisation

For motor performances specification see page "motor features"

Temperature monitoring device for submersed electric motors 6" + 10": see page "Accessories"

■ Sin válvula de retención

□ Opcional

○ Contactar la sede central o la red comercial

Para las características de los motores ver página "Características motores"

Dispositivo de control de temperatura de motores eléctricos sumergidos 6" + 10": ver página "Accessories"

■ Senza clapet valvola di ritegno

□ Su richiesta

○ Interpellare la sede o la rete di vendita

Per caratteristiche motori vedere pagina "caratteristiche motori"

Apparecchiatura di controllo temperatura motori elettrici sommersi 6" + 10": vedere pagina accessori

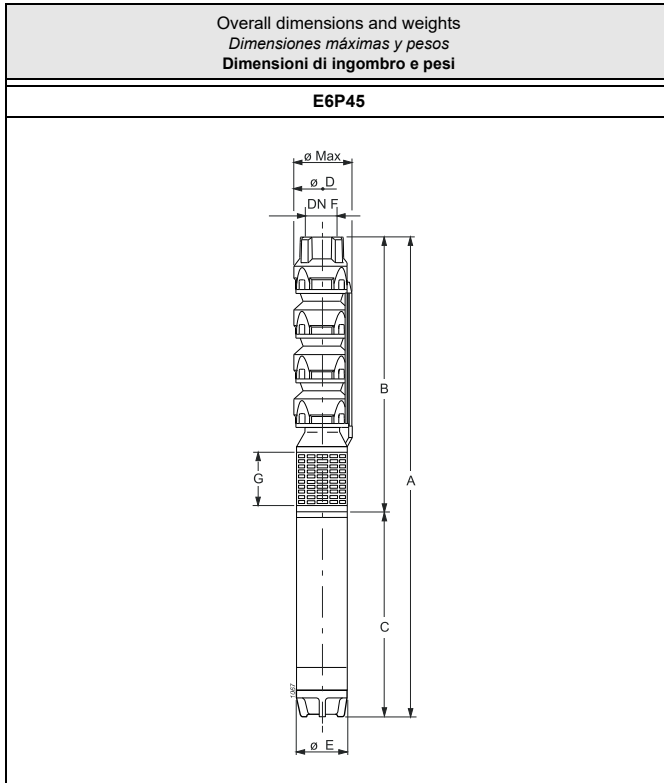

Type Tipo Tipo	Ø max	Weight Peso Peso	A	B	C	D	E	G	F
	[mm]								
E6P45/1A+MAC65A	150	53,5	1014	444	570	145,5	143	122	G3
E6P45/2N+MAC67A	150	64,5	1174	559	615	145,5	143	122	G3
E6P45/2A+MAC610A	150	69,5	1229	559	670	145,5	143	122	G3
E6P45/3N+MAC612A	150	78,5	1374	674	700	145,5	143	122	G3
E6P45/3A+MAC615A	150	83	1389	674	715	145,5	143	122	G3
E6P45/4N+MAC617A	150	93	1539	789	750	145,5	143	122	G3
E6P45/4A+MAC620A	150	97	1579	789	790	145,5	143	122	G3
E6P45/5A+MAC625A	150	107	1734	904	830	145,5	143	122	G3
E6P45/6A+MAC630A	150	123,5	1939	1019	920	145,5	143	122	G3
E6P45/7A+MAC635A	150	144,3	2189	1134	1055	145,5	143	122	G3
E6P45/8A+MAC640A	150	163	2414	1249	1165	145,5	143	122	G3
E6P45/9A+MAC650B	150	186	2646	1364	1282	145,5	143	122	G3
E6P45/10A+MAC650B	150	192	2761	1479	1282	145,5	143	122	G3
E6P45/12A+MAC660B	150	208,5	3031	1709	1322	145,5	143	122	G3

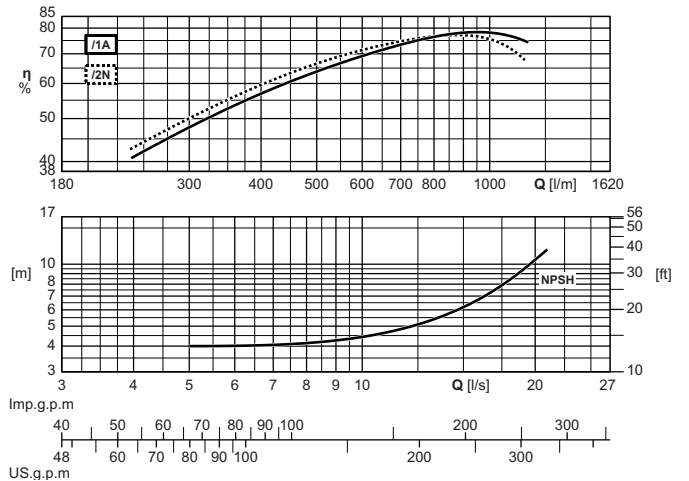
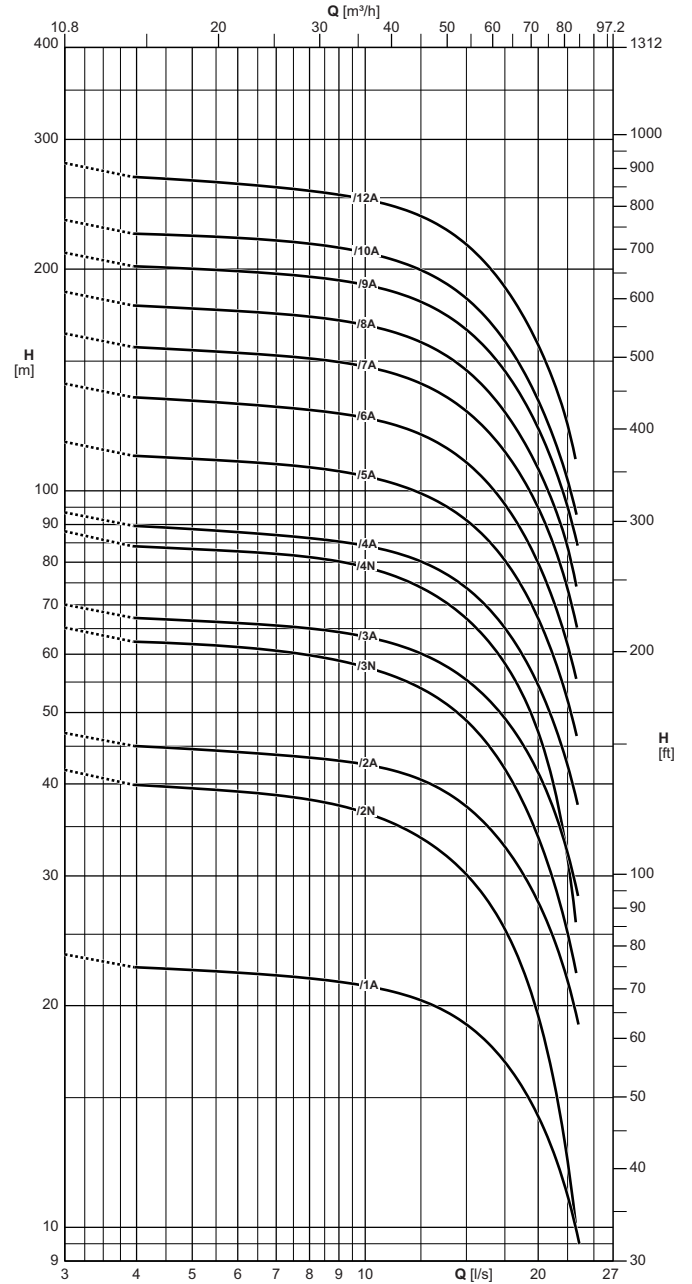

The hydraulic performance characteristics are guaranteed as conforming to standard UNI/ISO 9906 Grade 3B. Available with NPT thread.

Las características hidráulicas de funcionamiento están garantizadas según la norma UNI/ISO 9906 Grado 3B. Disponible con rosca NPT.

Le caratteristiche di funzionamento vengono garantite secondo la norma: UNI/ISO 9906 Grado 3B. Disponibile con filettatura NPT.

Electric pump type Electrobomba tipo Elettropompa tipo	Motor power Potencia motor Potenza motore		Horizontal installation Instalación horizontal Installazione orizzontale	Check valve \varnothing Válvula de retención Valvola di ritegno \varnothing	Capacity Caudal Portata													
					[l/s]	0	4	5	6	7	8	9	10	12,5	15	17,5	20	22,5
	[l/min]	0			240	300	360	420	480	540	600	750	900	1050	1200	1350		
	[m ³ /h]	0			14,4	18	21,6	25,2	28,8	32,4	36	45	54	63	72	81		
[kW]	[HP]	Head Altura de carga Prevalenza																
E6P45/1A+MAC65A	4	5,5	○	3" Gas	[m]	23,5	22,5	22,5	22	22	22	21,5	21,5	20,5	19	17	14	11
E6P45/2N+MAC67A	5,5	7,5	■	3" Gas	[m]	42	40	39,5	39	38,5	38	37,5	36,5	34	30	25,5	19,5	12
E6P45/2A+MAC610A	7,5	10	■	3" Gas	[m]	47	45	44,5	44	44	43,5	43	42,5	40,5	37,5	33	27,5	21,5
E6P45/3N+MAC612A	9,2	12,5	■	3" Gas	[m]	65	62	62	61	61	60	59	58	54	49	42	33,5	25
E6P45/3A+MAC615A	11	15	■	3" Gas	[m]	70	67	66	66	65	65	64	63	60	55	49	41,5	32
E6P45/4N+MAC617A	13	17,5	■	3" Gas	[m]	88	84	83	83	82	81	80	79	74	67	58	47	31,5
E6P45/4A+MAC620A	15	20	■	3" Gas	[m]	93	89	89	88	87	86	85	84	80	74	65	54	42,5
E6P45/5A+MAC625A	18,5	25	■	3" Gas	[m]	116	111	110	110	109	107	106	105	99	91	80	67	52
E6P45/6A+MAC630A	22	30	■	3" Gas	[m]	140	134	132	131	130	129	127	126	119	109	96	79	62
E6P45/7A+MAC635A	26	35	■	3" Gas	[m]	163	156	155	154	152	151	149	147	140	128	113	95	73
E6P45/8A+MAC640A	30	40	○	3" Gas	[m]	186	178	177	175	174	172	170	168	159	146	128	107	84
E6P45/9A+MAC650B	37	50	○	3" Gas	[m]	210	202	200	199	197	195	193	190	181	165	145	122	95
E6P45/10A+MAC650B	37	50	○	3" Gas	[m]	233	223	222	220	219	216	214	211	199	182	159	133	103
E6P45/12A+MAC660B	45	60	○	3" Gas	[m]	279	267	264	261	258	255	252	249	236	216	188	158	122
NPSH					[m]	-	-	4	4	3,9	3,9	3,9	4	4,4	5,3	7,3	10	-

■ Without conical valve

○ On request

○ Please contact our sales organisation

For motor performances specification see page "motor features"

Temperature monitoring device for submersed electric motors 6" + 10": see page "Accessories"

■ Sin válvula de retención

○ Opcional

○ Contactar la sede central o la red comercial

Para las características de los motores ver página "Características motores"

Dispositivo de control de temperatura de motores eléctricos sumergidos 6" + 10": ver página "Accessories"

■ Senza clapet valvola di ritegno

○ Su richiesta

○ Interpellare la sede o la rete di vendita

Per caratteristiche motori vedere pagina "caratteristiche motori"

Apparecchiatura di controllo temperatura motori elettrici sommersi 6" + 10": vedere pagina accessori

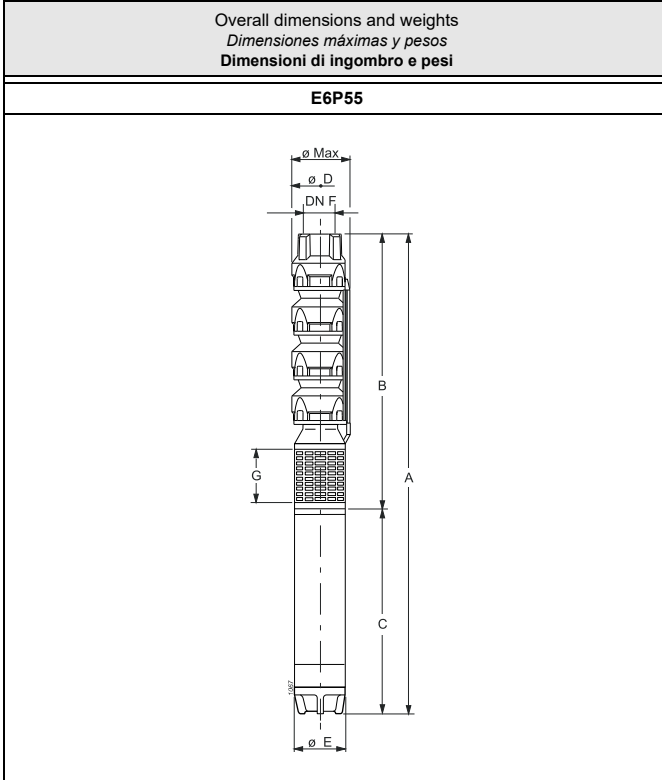

Type Tipo Tipo	Ø max [mm]	Weight Peso Peso [kg]	A	B	C	D	E	G	F
E6P55/1A+MAC65A	150	53,5	1014	444	570	145,5	143	122	G3
E6P55/2N+MAC67A	150	64,5	1174	559	615	145,5	143	122	G3
E6P55/3W+MAC610A	150	75,5	1344	674	670	145,5	143	122	G3
E6P55/3I+MAC612A	150	78,5	1374	674	700	145,5	143	122	G3
E6P55/4L+MAC615A	150	89	1504	789	715	145,5	143	122	G3
E6P55/4A+MAC617A	150	93	1539	789	750	145,5	143	122	G3
E6P55/5I+MAC620A	150	103	1694	904	790	145,5	143	122	G3
E6P55/6I+MAC625A	150	113	1849	1019	830	145,5	143	122	G3
E6P55/7I+MAC630A	150	129,5	2054	1134	920	145,5	143	122	G3
E6P55/8I+MAC635A	150	150,5	2304	1249	1055	145,5	143	122	G3
E6P55/9A+MAC640A	150	169	2529	1364	1165	145,5	143	122	G3
E6P55/10A+MAC650B	150	192	2761	1479	1282	145,5	143	122	G3
E6P55/12N+MAC650B	150	204	2991	1709	1282	145,5	143	122	G3
E6P55/14A+MAC660B	150	212,5	3261	1939	1322	145,5	143	122	G3

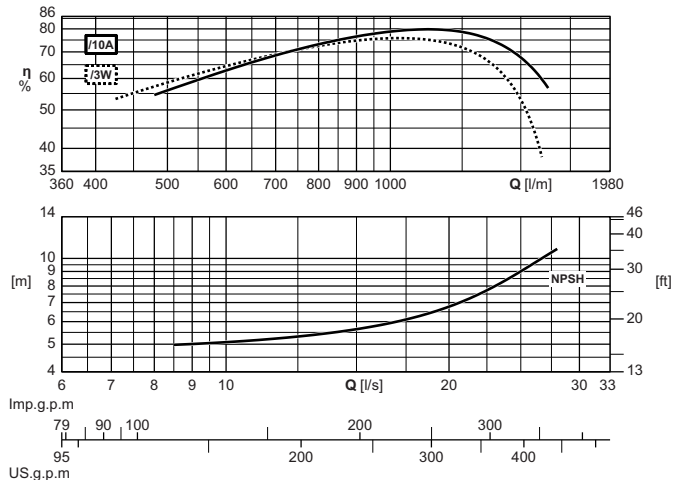
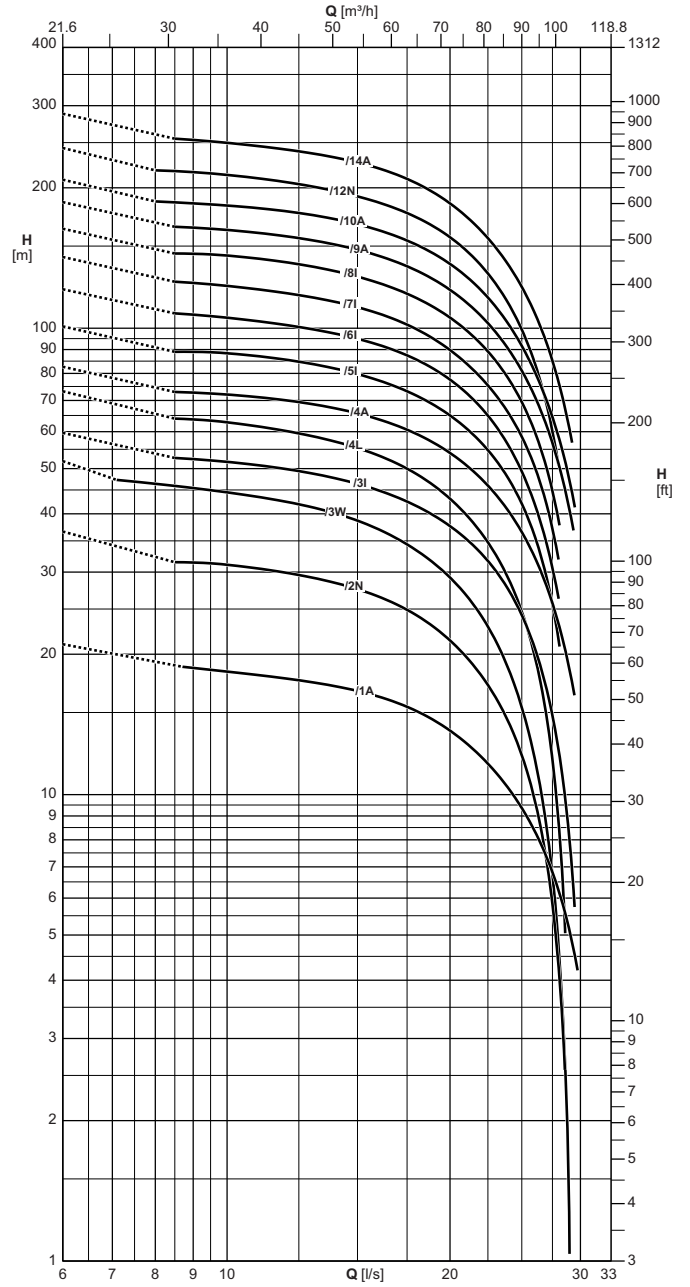

The hydraulic performance characteristics are guaranteed as conforming to standard UNI/ISO 9906 Grade 3B.
Available with NPT thread.

Las características hidráulicas de funcionamiento están garantizadas según la norma UNI/ISO 9906 Grado 3B.
Disponibile con rosca NPT.

Le caratteristiche di funzionamento vengono garantite secondo la norma: UNI/ISO 9906 Grado 3B.
Disponibile con filettatura NPT.

Electric pump type Electrobomba tipo Elettropompa tipo	Motor power Potencia motor Potenza motore		Horizontal installation Instalación horizontal Installazione orizzontale	Check valve \varnothing Válvula de retención Valvola di ritegno \varnothing	Capacity Caudal Portata											
					[l/s]	0	8	9	10	12,5	15	17,5	20	22,5	25	27,5
	[l/min]	0			480	540	600	750	900	1050	1200	1350	1500	1650		
	[m ³ /h]	0			28,8	32,4	36	45	54	63	72	81	90	99		
[kW]	[HP]	Head Altura de carga Prevalenza														
E6P55/1A+MAC65A	4	5,5	○	3" Gas	[m]	21	-	18,5	18,5	17,5	16,5	15,5	13,5	11,5	9,3	6,8
E6P55/2N+MAC67A	5,5	7,5	■	3" Gas	[m]	36,5	-	31,5	31	29,5	27,5	25	21,5	17	12	5,7
E6P55/3W+MAC610A	7,5	10	■	3" Gas	[m]	52	46,5	45,5	44,5	42	38,5	34,5	29	23	15,5	6,6
E6P55/3I+MAC612A	9,2	12,5	■	3" Gas	[m]	60	-	52	52	49,5	46,5	42,5	37,5	31,5	24	15
E6P55/4L+MAC615A	11	15	■	3" Gas	[m]	73	-	64	63	59	55	50	43	35	24,5	12
E6P55/4A+MAC617A	13	17,5	■	3" Gas	[m]	83	-	73	72	69	65	60	54	46	36,5	25,5
E6P55/5I+MAC620A	15	20	■	3" Gas	[m]	101	-	89	88	85	80	73	65	55	42	25,5
E6P55/6I+MAC625A	18,5	25	■	3" Gas	[m]	121	-	107	105	100	95	87	77	65	49,5	30,5
E6P55/7I+MAC630A	22	30	■	3" Gas	[m]	142	-	125	123	118	111	101	90	75	58	37
E6P55/8I+MAC635A	26	35	■	3" Gas	[m]	163	-	144	143	137	129	118	105	89	69	44,5
E6P55/9A+MAC640A	30	40	○	3" Gas	[m]	186	-	164	162	156	147	136	121	103	81	57
E6P55/10A+MAC650B	37	50	○	3" Gas	[m]	208	187	185	183	176	167	154	137	116	92	64
E6P55/12N+MAC650B	37	50	○	3" Gas	[m]	243	218	216	213	203	192	177	156	131	100	60
E6P55/14A+MAC660B	45	60	○	3" Gas	[m]	288	-	253	250	239	226	208	185	156	123	85
NPSH					[m]	-	-	5	5,1	5,3	5,8	6,2	7,2	8,1	9,3	10,5

■ Without conical valve

○ On request

○ Please contact our sales organisation

For motor performances specification see page "motor features"

Temperature monitoring device for submersed electric motors 6" + 10": see page "Accessories"

■ Sin válvula de retención

○ Opcional

○ Contactar la sede central o la red comercial

Para las características de los motores ver página "Características motores"

Dispositivo de control de temperatura de motores eléctricos sumergidos 6" + 10": ver página "Accessories"

■ Senza clapet valvola di ritegno

○ Su richiesta

○ Interpellare la sede o la rete di vendita

Per caratteristiche motori vedere pagina "caratteristiche motori"

Apparecchiatura di controllo temperatura motori elettrici sommersi 6" + 10": vedere pagina accessori

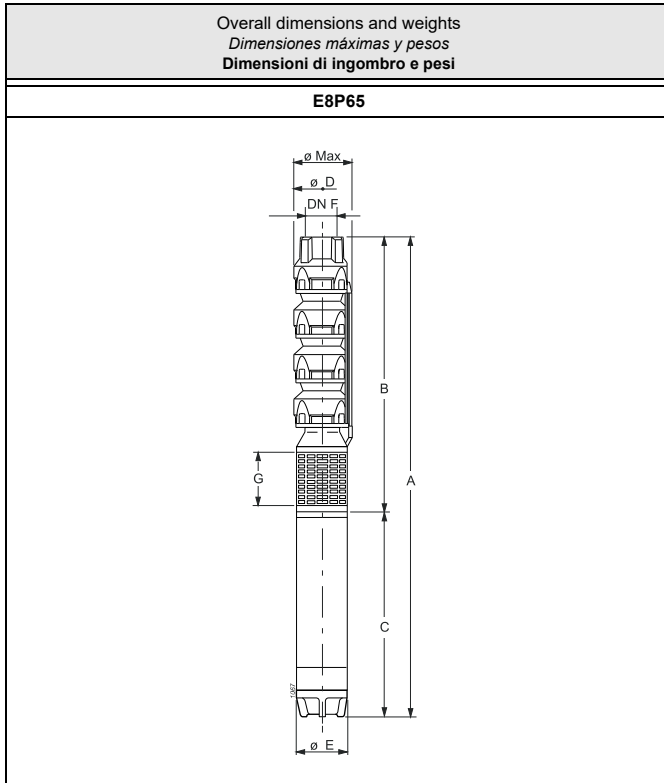

Type Tipo Tipo	Ø max [mm]	Weight Peso Peso [kg]	A	B	C	D	E	G	F
			[mm]						
E8P65/1D+MAC610A	203	79,5	1230	560	670	192	143	165,5	G5
E8P65/1A+MAC612A	203	82,5	1260	560	700	192	143	165,5	G5
E8P65/2E+MAC615A	203	97,5	1410	695	715	192	143	165,5	G5
E8P65/2T+MAC617A	203	101,5	1445	695	750	192	143	165,5	G5
E8P65/2X+MAC620A	203	105,3	1485	695	790	192	143	165,5	G5
E8P65/3E+MAC625A	203	120,2	1660	830	830	192	143	165,5	G5
E8P65/3JD+MAC630A	203	130,5	1750	830	920	192	143	165,5	G5
E8P65/3K+MAC635A	203	145,3	1885	830	1055	192	143	165,5	G5
E8P65/4LD+MAC640A	203	168,7	2130	965	1165	192	143	165,5	G5
E8P65/4A+MAC650B	203	186	2247	965	1282	192	143	165,5	G5
E8P65/4LD+MAC840	203	210	2050,5	990,5	1060	192	191	193,5	G5
E8P65/4A+MAC850	203	222	2105,5	990,5	1115	192	191	193,5	G5
E8P65/5A+MAC660B	203	192,3	2422	1100	1322	192	143	165,5	G5
E8P65/5A+MAC860	203	260	2320,5	1125,5	1195	192	191	193,5	G5
E8P65/6C+MAC870	203	279,5	2550,5	1260,5	1290	192	191	193,5	G5
E8P65/7T+MAC880	203	308,5	2790,5	1395,5	1395	192	191	193,5	G5
E8P65/7A+MAC890	203	317	2825,5	1395,5	1430	192	191	193,5	G5
E8P65/8A+MAC8100	203	344	3030,5	1530,5	1500	192	191	193,5	G5
E8P65/10Z+MAC8125	203	394,5	3485,5	1800,5	1685	192	191	193,5	G5

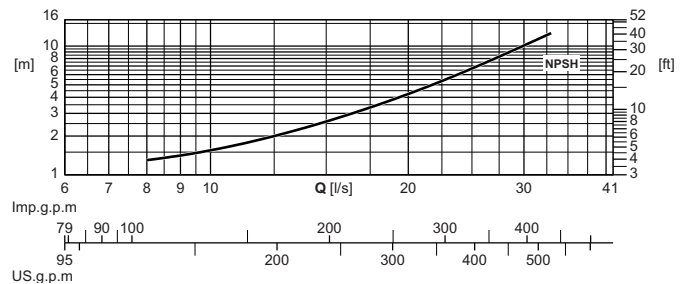
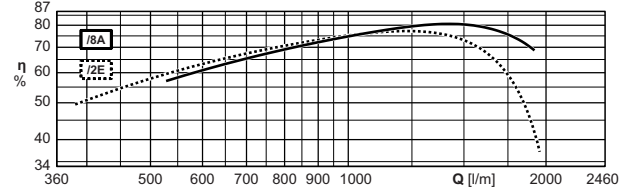
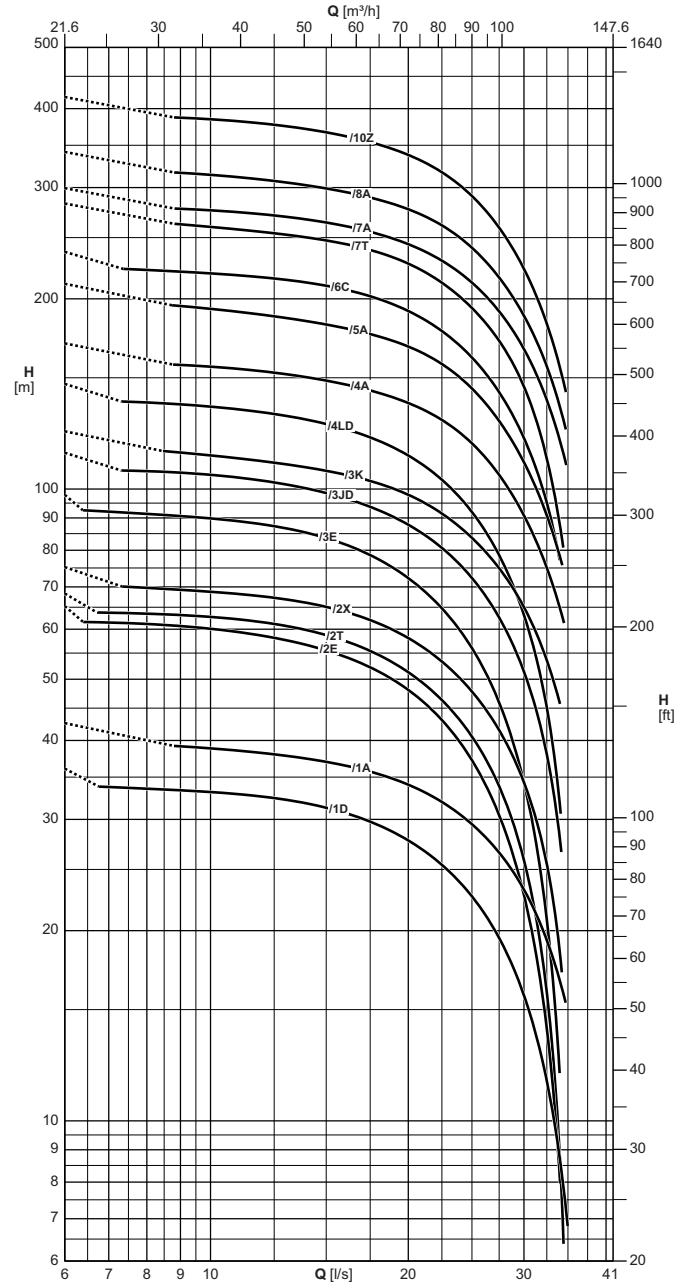

The hydraulic performance characteristics are guaranteed as conforming to standard UNI/ISO 9906 Grade 3B.
Available with NPT thread.

Las características hidráulicas de funcionamiento están garantizadas según la norma UNI/ISO 9906 Grado 3B.
Disponibile con rosca NPT.

Le caratteristiche di funzionamento vengono garantite secondo la norma: UNI/ISO 9906 Grado 3B.
Disponibile con filettatura NPT.

Electric pump type Electrobomba tipo Elettropompa tipo	Motor power Potencia motor Potenza motore		Horizontal installation Instalación horizontal Installazione orizzontale	Check valve \varnothing Válvula de retención Valvola di ritegno \varnothing	Capacity Caudal Portata														
	[kW]	[HP]			[l/s]	0	7	8	9	10	12,5	15	17,5	20	22,5	25	27,5	30	32,5
					[l/min]	0	420	480	540	600	750	900	1050	1200	1350	1500	1650	1800	1950
					[m ³ /h]	0	25,2	28,8	32,4	36	45	54	63	72	81	90	99	108	117
Head Altura de carga Prevalenza																			
					[m]	36	34	33,5	33,5	33	32,5	31,5	30	28	25,5	22,5	19,5	15,5	11,5
E8P65/1D+MAC610A	7,5	10	■	5" Gas	[m]	36	34	33,5	33,5	33	32,5	31,5	30	28	25,5	22,5	19,5	15,5	11,5
E8P65/1A+MAC612A	9,2	12,5	■	5" Gas	[m]	42,5	-	-	39	39	38	37	35,5	34	32	29,5	26,5	23	19,5
E8P65/2E+MAC615A	11	15	■	5" Gas	[m]	65	61	61	61	60	58	55	52	48	43	37	30,5	22,5	14
E8P65/2T+MAC617A	13	17,5	■	5" Gas	[m]	68	64	63	63	63	61	59	55	51	46,5	40,5	34	26	16
E8P65/2X+MAC620A	15	20	■	5" Gas	[m]	75	-	70	69	69	67	65	62	58	53	48	41,5	34,5	25,5
E8P65/3E+MAC625A	18,5	25	■	5" Gas	[m]	98	92	91	90	90	87	83	78	72	65	56	46	34	20,5
E8P65/3JD+MAC630A	22	30	■	5" Gas	[m]	114	-	107	106	105	102	98	93	88	81	72	62	52	38
E8P65/3K+MAC635A	26	35	■	5" Gas	[m]	123	-	-	114	113	110	107	103	98	91	84	75	65	53
E8P65/4LD+MAC640A	30	40	○	5" Gas	[m]	147	-	137	136	135	131	127	121	113	103	92	79	63	45
E8P65/4A+MAC650B	37	50	○	5" Gas	[m]	170	-	-	157	156	153	148	143	137	128	118	105	91	75
E8P65/4LD+MAC840	30	40	■	5" Gas	[m]	147	-	138	137	136	133	129	123	115	106	94	81	66	47,5
E8P65/4A+MAC850	37	50	■	5" Gas	[m]	171	-	-	158	157	154	150	145	139	131	121	109	95	79
E8P65/5A+MAC660B	45	60	○	5" Gas	[m]	211	-	-	195	193	188	182	176	168	157	144	128	110	91
E8P65/5A+MAC860	45	60	■	5" Gas	[m]	213	-	-	198	196	192	187	181	174	164	151	135	117	98
E8P65/6C+MAC870	51	70	■	5" Gas	[m]	237	-	222	221	219	215	210	202	191	178	161	142	120	95
E8P65/7T+MAC880	59	80	■	5" Gas	[m]	283	-	-	262	260	254	247	239	227	212	193	171	145	111
E8P65/7A+MAC890	66	90	■	5" Gas	[m]	299	-	-	278	276	271	264	255	244	230	212	191	166	138
E8P65/8A+MAC8100	75	100	○	5" Gas	[m]	342	-	-	317	314	307	299	289	277	262	241	216	188	156
E8P65/10Z+MAC8125	92	125	○	5" Gas	[m]	417	-	-	387	385	377	367	354	338	318	291	259	223	182
NPSH					[m]	-	-	1,3	1,4	1,6	2,1	2,7	3,4	4,3	5,3	6,7	8,3	10	12

■ Without conical valve

□ On request

○ Please contact our sales organisation

For motor performances specification see page "motor features"

Temperature monitoring device for submersed electric motors 6" + 10": see page "Accessories"

■ Sin válvula de retención

□ Opcional

○ Contactar la sede central o la red comercial

Para las características de los motores ver página "Características motores"

Dispositivo de control de temperatura de motores eléctricos sumergidos 6" + 10": ver página "Accessories"

■ Senza clapet valvola di ritegno

□ Su richiesta

○ Interpellare la sede o la rete di vendita

Per caratteristiche motori vedere pagina "caratteristiche motori"

Apparecchiatura di controllo temperatura motori elettrici sommersi 6" + 10": vedere pagina accessori

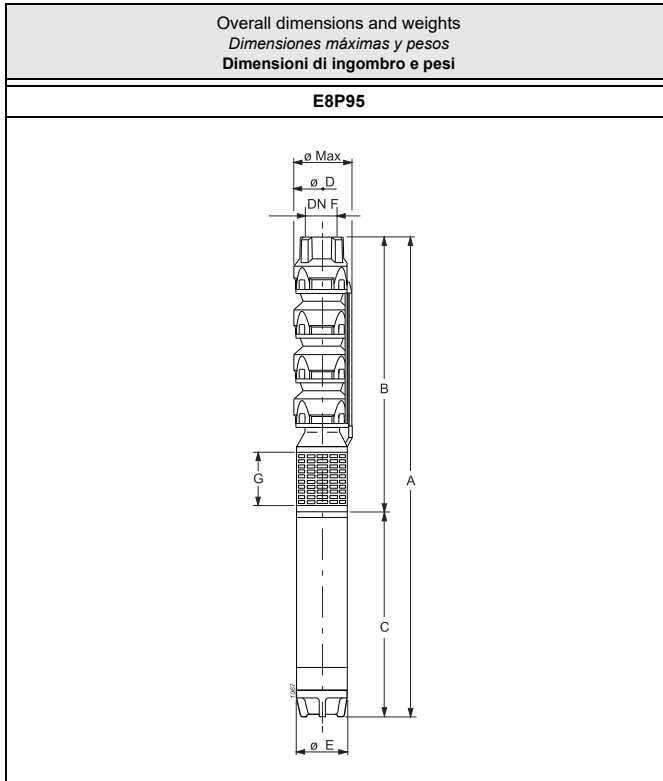

Type Tipo Tipo	ø max [mm]	Weight Peso Peso [kg]	A	B	C	D	E	G	F
			[mm]						
E8P95/1E+MAC615A	203	88	1280	565	715	192	143	165,5	G5
E8P95/1C+MAC617A	203	92	1315	565	750	192	143	165,5	G5
E8P95/1A+MAC620A	203	96	1355	565	790	192	143	165,5	G5
E8P95/2EF+MAC625A	203	111	1535	705	830	192	143	165,5	G5
E8P95/2DE+MAC630A	203	121,5	1625	705	920	192	143	165,5	G5
E8P95/2C+MAC635A	203	136,5	1760	705	1055	192	143	165,5	G5
E8P95/2A+MAC640A	203	149	1870	705	1165	192	143	165,5	G5
E8P95/2A+MAC840	203	190,5	1790,5	730,5	1060	192	191	193,5	G5
E8P95/3D+MAC650B	203	177	2127	845	1282	192	143	165,5	G5
E8P95/3N+MAC660B	203	181,5	2167	845	1322	192	143	165,5	G5
E8P95/3D+MAC850	203	213,5	1985,5	870,5	1115	192	191	193,5	G5
E8P95/3N+MAC860	203	230,5	2065,5	870,5	1195	192	191	193,5	G5
E8P95/4D+MAC870	203	261,5	2300,5	1010,5	1290	192	191	193,5	G5
E8P95/4L+MAC880	203	279,5	2405,5	1010,5	1395	192	191	193,5	G5
E8P95/5KC+MAC890	203	299,5	2580,5	1150,5	1430	192	191	193,5	G5
E8P95/5U+MAC8100	203	315,5	2650,5	1150,5	1500	192	191	193,5	G5
E8P95/7ZC+MAC8125	203	367,5	3115,5	1430,5	1685	192	191	193,5	G5

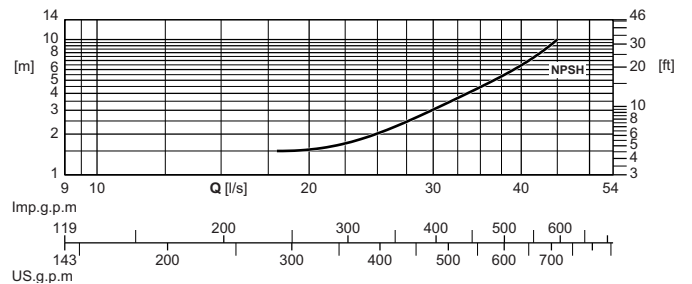
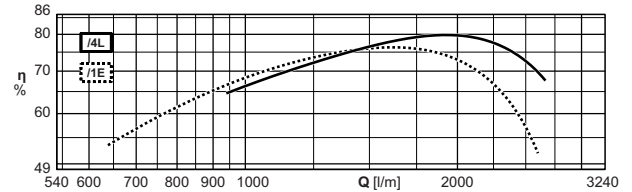
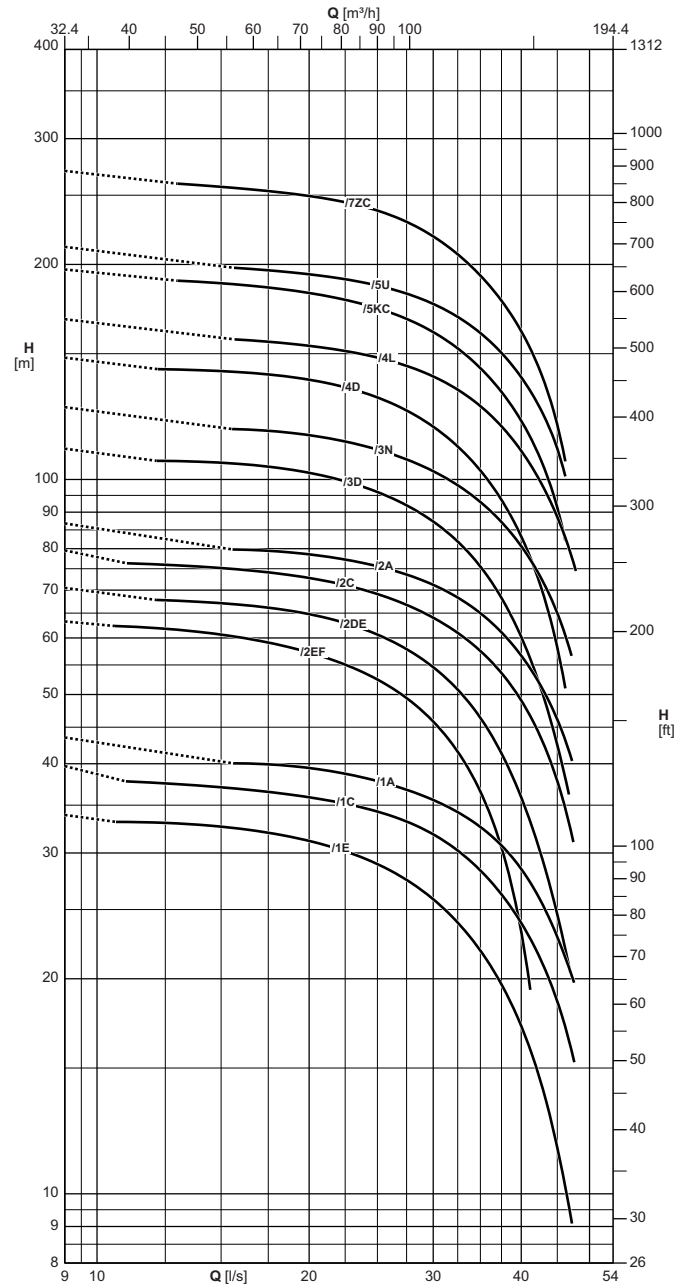

The hydraulic performance characteristics are guaranteed as conforming to standard UNI/ISO 9906 Grade 3B. Available with NPT thread.

Las características hidráulicas de funcionamiento están garantizadas según la norma UNI/ISO 9906 Grado 3B. Disponible con rosca NPT.

Le caratteristiche di funzionamento vengono garantite secondo la norma: UNI/ISO 9906 Grado 3B. Disponibile con filettatura NPT.

Electric pump type Electrobomba tipo Elettropompa tipo	Motor power Potencia motor Potenza motore		Horizontal installation Instalación horizontal Installazione orizzontale	Check valve \varnothing Válvula de retención Valvola di ritegno \varnothing	Capacity Caudal Portata														
	[kW]	[HP]			[l/s]	0	15	17,5	20	22,5	25	27,5	30	32,5	35	37,5	40	42,5	45
					[l/min]	0	900	1050	1200	1350	1500	1650	1800	1950	2100	2250	2400	2550	2700
					[m ³ /h]	0	54	63	72	81	90	99	108	117	126	135	144	153	162
		Head Altura de carga Prevalenza																	
		[m]	34	32,5	32	31	30	29	27,5	26	24	22	19,5	17	14,5	11,5			
E8P95/1E+MAC615A	11	15	■	5" Gas	[m]	34	32,5	32	31	30	29	27,5	26	24	22	19,5	17	14,5	11,5
E8P95/1C+MAC617A	13	17,5	■	5" Gas	[m]	39,5	37	36,5	36	35	34,5	33	32	30	28,5	26	24	21,5	18,5
E8P95/1A+MAC620A	15	20	■	5" Gas	[m]	43,5	-	40	39,5	38,5	38	37	35,5	34	32,5	31	28,5	26	23
E8P95/2EF+MAC625A	18,5	25	■	5" Gas	[m]	63	61	59	57	55	52	49,5	46	41,5	36,5	30,5	23	-	-
E8P95/2DE+MAC630A	22	30	■	5" Gas	[m]	70	67	66	65	63	61	58	55	51	46,5	41,5	36	30,5	24,5
E8P95/2C+MAC635A	26	35	■	5" Gas	[m]	79	75	74	73	71	69	67	64	61	57	53	49	44	38
E8P95/2A+MAC640A	30	40	○	5" Gas	[m]	87	-	79	78	77	75	73	71	68	65	61	57	52	46
E8P95/2A+MAC840	30	40	■	5" Gas	[m]	87	-	80	79	78	76	75	72	69	66	62	58	53	47
E8P95/3D+MAC650B	37	50	○	5" Gas	[m]	110	105	104	102	99	96	92	87	82	75	68	60	51	42,5
E8P95/3N+MAC660B	45	60	○	5" Gas	[m]	126	-	117	115	113	110	107	103	98	93	87	80	73	65
E8P95/3D+MAC850	37	50	■	5" Gas	[m]	111	106	105	103	100	97	93	89	83	77	70	62	53	43
E8P95/3N+MAC860	45	60	■	5" Gas	[m]	127	-	118	117	115	113	110	106	102	97	91	84	77	69
E8P95/4D+MAC870	51	70	■	5" Gas	[m]	148	142	140	138	134	130	125	118	111	103	94	83	71	58
E8P95/4L+MAC880	59	80	■	5" Gas	[m]	167	-	156	154	151	148	144	139	133	127	119	110	99	88
E8P95/5KC+MAC890	66	90	■	5" Gas	[m]	197	188	185	182	178	173	168	161	152	143	133	121	107	91
E8P95/5U+MAC8100	75	100	○	5" Gas	[m]	212	-	196	194	191	187	182	176	169	160	150	139	126	110
E8P95/7ZC+MAC8125	92	125	○	5" Gas	[m]	270	257	253	249	244	238	229	219	206	193	178	161	142	119
NPSH					[m]	-	-	1,5	1,6	1,8	2	2,4	3	3,6	4,4	5,3	6,4	8,1	10

■ Without conical valve

□ On request

○ Please contact our sales organisation

For motor performances specification see page "motor features"

Temperature monitoring device for submersed electric motors 6" + 10": see page "Accessories"

■ Sin válvula de retención

□ Opcional

○ Contactar la sede central o la red comercial

Para las características de los motores ver página "Características motores"

Dispositivo de control de temperatura de motores eléctricos sumergidos 6" + 10": ver página "Accessories"

■ Senza clapet valvola di ritegno

□ Su richiesta

○ Interpellare la sede o la rete di vendita

Per caratteristiche motori vedere pagina "caratteristiche motori"

Apparecchiatura di controllo temperatura motori elettrici sommersi 6" + 10": vedere pagina accessori

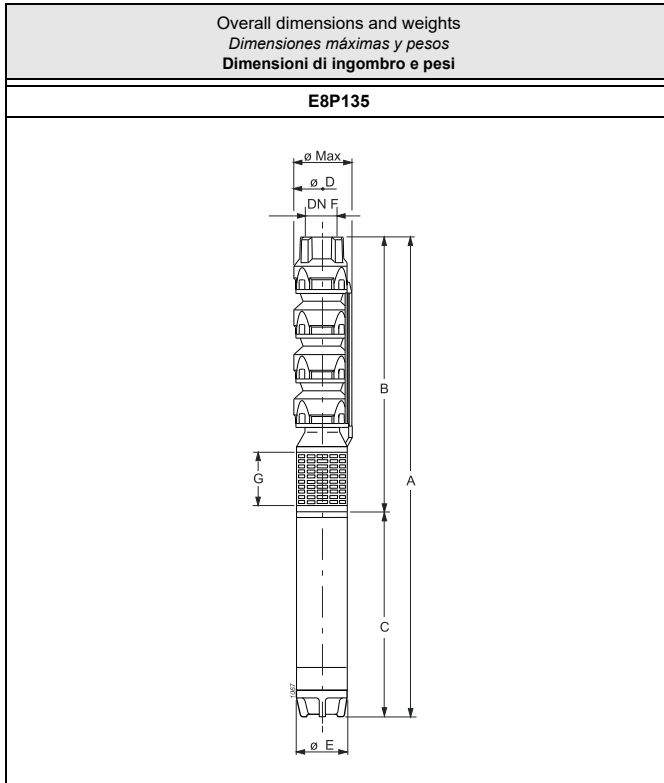

Type Tipo Tipo	ø max [mm]	Weight Peso Peso [kg]	A	B	C	D	E	G	F
			[mm]						
E8P135/1F+MAC612A	203	83,5	1265	565	700	192	143	165,5	G5"
E8P135/1E+MAC615A	203	88	1280	565	715	192	143	165,5	G5"
E8P135/1D+MAC617A	203	92	1315	565	750	192	143	165,5	G5"
E8P135/1C+MAC620A	203	96	1355	565	790	192	143	165,5	G5"
E8P135/2F+MAC625A	203	111	1535	705	830	192	143	165,5	G5"
E8P135/2E+MAC630A	203	121,5	1625	705	920	192	143	165,5	G5"
E8P135/2D+MAC635A	203	136,5	1760	705	1055	192	143	165,5	G5"
E8P135/2C+MAC640A	203	149	1870	705	1165	192	143	165,5	G5"
E8P135/2C+MAC840	203	193	1790,5	730,5	1060	192	191	193,5	G5"
E8P135/3E+MAC650B	203	177	2127	845	1282	192	143	165,5	G5"
E8P135/3C+MAC660B	203	181,5	2167	845	1322	192	143	165,5	G5"
E8P135/3E+MAC850	203	216	1985,5	870,5	1115	192	191	193,5	G5"
E8P135/3C+MAC860	203	233	2065,5	870,5	1195	192	191	193,5	G5"
E8P135/4D+MAC870	203	264	2300,5	1010,5	1290	192	191	193,5	G5"
E8P135/4C+MAC880	203	282	2405,5	1010,5	1395	192	191	193,5	G5"
E8P135/5D+MAC890	203	302	2580,5	1150,5	1430	192	191	193,5	G5"
E8P135/5C+MAC8100	203	318	2650,5	1150,5	1500	192	191	193,5	G5"
E8P135/6C+MAC8125	203	359	2975,5	1290,5	1685	192	191	193,5	G5"

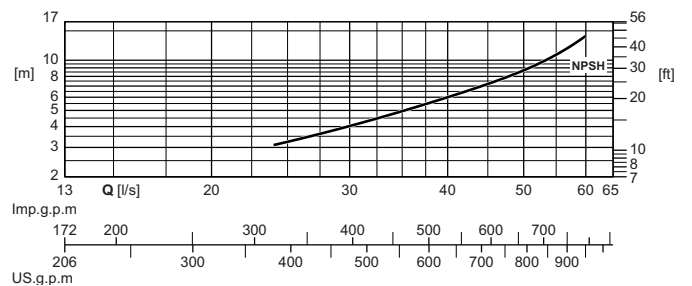
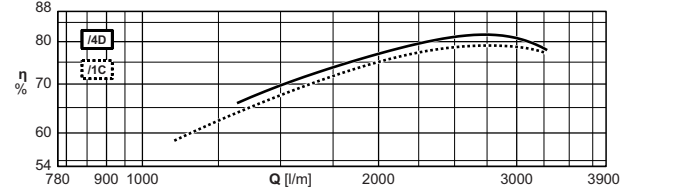
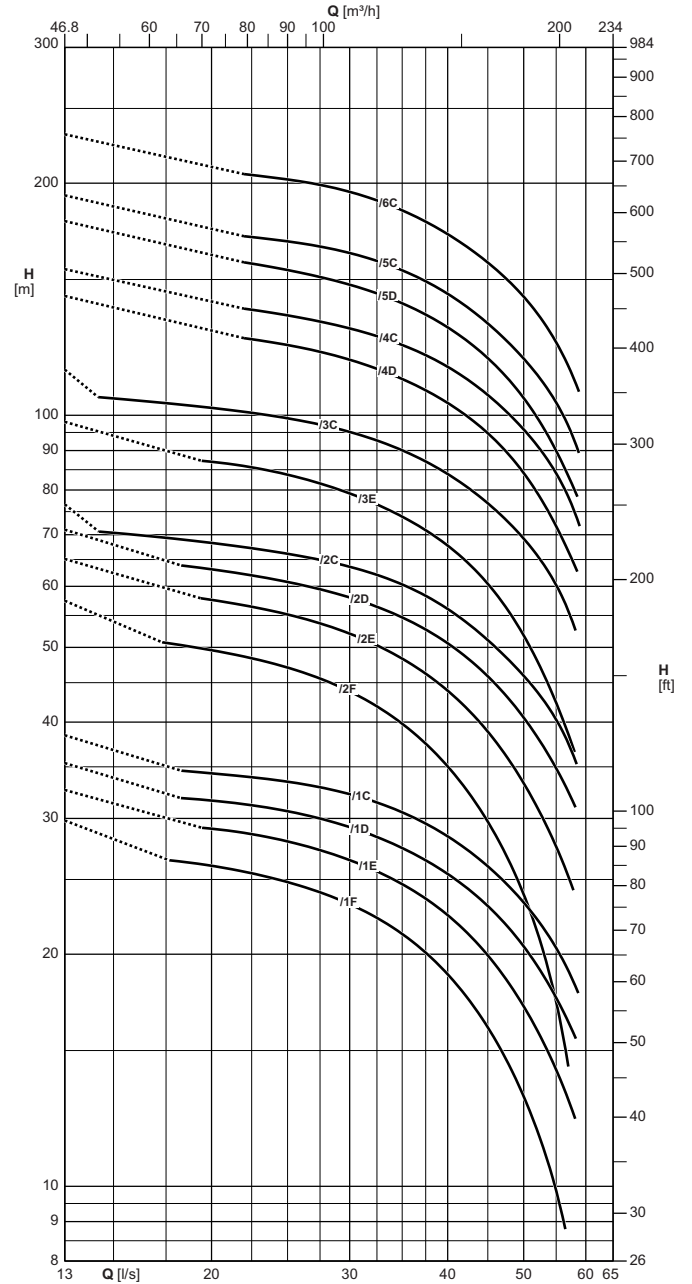

The hydraulic performance characteristics are guaranteed as conforming to standard UNI/ISO 9906 Grade 3B.
Available with NPT thread.

Las características hidráulicas de funcionamiento están garantizadas según la norma UNI/ISO 9906 Grado 3B.
Disponibile con rosca NPT.

Le caratteristiche di funzionamento vengono garantite secondo la norma: UNI/ISO 9906 Grado 3B.
Disponibile con filettatura NPT.

Electric pump type Electrobomba tipo Elettropompa tipo	Motor power Potencia motor Potenza motore		Horizontal installation Instalación horizontal Installazione orizzontale	Check valve \varnothing Válvula de retención Valvola di ritegno \varnothing	Capacity Caudal Portata									
	[kW]	[HP]			[l/s]	0	20	25	30	35	40	45	50	55
					[l/min]	0	1200	1500	1800	2100	2400	2700	3000	3300
					[m ³ /h]	0	72	90	108	126	144	162	180	198
		Head Altura de carga Prevalenza												
		[m]	30	26	25	23	21	19	16	13	9,9			
E8P135/1F+MAC612A	9,2	12,5	■	5" Gas	[m]	30	26	25	23	21	19	16	13	9,9
E8P135/1E+MAC615A	11	15	■	5" Gas	[m]	32,5	29	28	26,5	24,5	22,5	20	17	14
E8P135/1D+MAC617A	13	17,5	■	5" Gas	[m]	35,5	31,5	30,5	29	27,5	25,5	23	20,5	17,5
E8P135/1C+MAC620A	15	20	■	5" Gas	[m]	38,5	34,5	33,5	32	30,5	28,5	26	23,5	20,5
E8P135/2F+MAC625A	18,5	25	■	5" Gas	[m]	57	49,5	47	44	40	35	29,5	24	17,5
E8P135/2E+MAC630A	22	30	■	5" Gas	[m]	65	58	55	52	48,5	44	39	33,5	27,5
E8P135/2D+MAC635A	26	35	■	5" Gas	[m]	71	63	61	58	55	51	46	40,5	35
E8P135/2C+MAC640A	30	40	○	5" Gas	[m]	76	68	66	64	60	56	51	46	40,5
E8P135/2C+MAC840	30	40	■	5" Gas	[m]	77	-	67	64	61	57	52	47,5	41,5
E8P135/3E+MAC650B	37	50	○	5" Gas	[m]	98	87	84	79	74	68	60	52	42,5
E8P135/3C+MAC660B	45	60	○	5" Gas	[m]	114	102	99	95	90	84	77	69	60
E8P135/3E+MAC850	37	50	■	5" Gas	[m]	99	-	84	80	75	69	62	53	43,5
E8P135/3C+MAC860	45	60	■	5" Gas	[m]	116	-	101	97	92	86	79	71	62
E8P135/4D+MAC870	51	70	■	5" Gas	[m]	143	-	123	118	111	104	95	84	72
E8P135/4C+MAC880	59	80	■	5" Gas	[m]	155	-	135	129	123	115	106	96	84
E8P135/5D+MAC890	66	90	■	5" Gas	[m]	178	-	154	148	140	130	118	105	90
E8P135/5C+MAC8100	75	100	○	5" Gas	[m]	193	-	168	162	154	144	131	118	104
E8P135/6C+MAC8125	92	125	○	5" Gas	[m]	231	-	202	195	184	172	157	142	124
NPSH					[m]	-	-	3,3	4,1	4,9	6	7,3	8,7	11

■ Without conical valve

□ On request

○ Please contact our sales organisation

For motor performances specification see page "motor features"

Temperature monitoring device for submersed electric motors 6" + 10": see page "Accessories"

■ Sin válvula de retención

□ Opcional

○ Contactar la sede central o la red comercial

Para las características de los motores ver página "Características motores"

Dispositivo de control de temperatura de motores eléctricos sumergidos 6" + 10": ver página "Accessories"

■ Senza clapet valvola di ritegno

□ Su richiesta

○ Interpellare la sede o la rete di vendita

Per caratteristiche motori vedere pagina "caratteristiche motori"

Apparecchiatura di controllo temperatura motori elettrici sommersi 6" + 10": vedere pagina accessori

Operating data
Características de funcionamiento
Caratteristiche di funzionamento

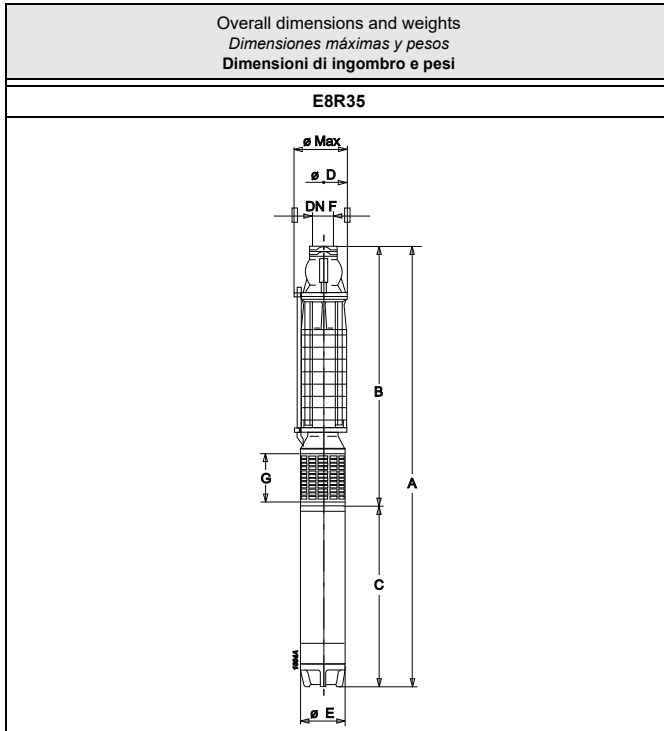

Type Tipo Tipo	Ø max	Weight Peso Peso	A	B	C	D	E	G	F
	[mm]								
E8R35/11A+MAC850	197.5*	234	2338,5	1223,5	1115	188	191	210	G3
E8R35U/11A+MAC850	197.5*	242,3	2338,5	1223,5	1115	188	191	210	G3
E8R35/12A+MAC860	197.5*	255,5	2476,5	1281,5	1195	188	191	210	G3
E8R35U/12A+MAC860	197.5*	264,5	2476,5	1281,5	1195	188	191	210	G3
E8R35/13A+MAC860	197.5*	260	2534,5	1339,5	1195	188	191	210	G3
E8R35U/13A+MAC860	197.5*	269,8	2534,5	1339,5	1195	188	191	210	G3
E8R35/14A+MAC860	197.5*	264,5	2592,5	1397,5	1195	188	191	210	G3
E8RB35U/14A+MAC860	197.5*	281	2694,5	1499,5	1195	188	191	210	G3
E8R35/15A+MAC870	197.5*	289	2745,5	1455,5	1290	188	191	210	G3
E8RB35U/15A+MAC870	197.5*	306,3	2847,5	1557,5	1290	188	191	210	G3
E8R35/16A+MAC870	197.5*	293,5	2803,5	1513,5	1290	188	191	210	G3
E8RB35U/16A+MAC870	197.5*	311,5	2905,5	1615,5	1290	188	191	210	G3
E8RB35/17A+MAC880	197.5*	322	3068,5	1673,5	1395	188	191	210	G3
E8RB35U/17A+MAC880	197.5*	334,8	3068,5	1673,5	1395	188	191	210	G3
E8RB35/18A+MAC880	197.5*	326,5	3126,5	1731,5	1395	188	191	210	G3
E8RB35U/18A+MAC880	197.5*	340	3126,5	1731,5	1395	188	191	210	G3
E8RB35/19A+MAC890	197.5*	340	3219,5	1789,5	1430	188	191	210	G3
E8RB35U/19A+MAC890	197.5*	354,3	3219,5	1789,5	1430	188	191	210	G3

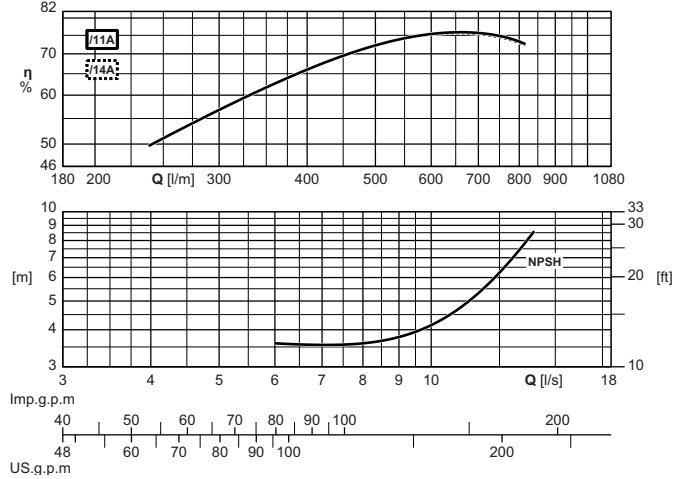
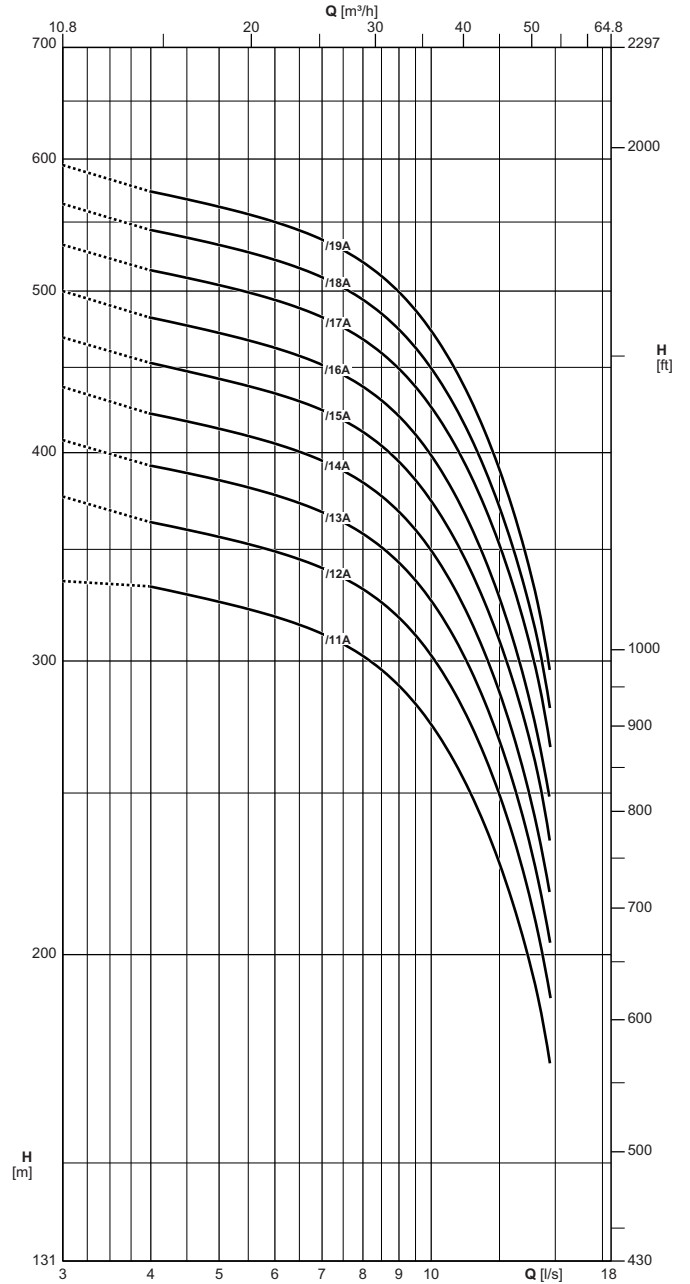

(*) Ø max for direct starting 460 V / please check the Ø max with other voltages

The hydraulic performance characteristics are guaranteed as conforming to standard UNI/ISO 9906 Grade 3B.

Available with NPT thread.

(*) Ø max para arranque directo 460 V / controlar el Ø max para tensiones diferentes

Las características hidráulicas de funcionamiento están garantizadas según la norma UNI/ISO 9906 Grado 3B.

Disponible con rosca NPT.

(*) Ø max per avviamento diretto 460 V / verificare Ø max per tensioni diverse

Le caratteristiche di funzionamento vengono garantite secondo la norma: UNI/ISO 9906 Grado 3B.

Disponibile con filettatura NPT.

Electric pump type Electrobomba tipo Elettropompa tipo	Motor power Potencia motor Potenza motore		Horizontal installation Instalación horizontal Installazione orizzontale	Check valve Ø Válvula de retención Valvola di ritegno Ø	Capacity Caudal Portata												
					[l/s]	0	4	5	6	7	8	9	10	11	12	13	14
	[l/min]	0			240	300	360	420	480	540	600	660	720	780	840		
	[m³/h]	0			14,4	18	21,6	25,2	28,8	32,4	36	39,6	43,2	46,8	50,4		
[kW]	[HP]	Head Altura de carga Prevalenza															
E8R35/11A+MAC850	37	50	■	3" Gas	[m]	335	333	325	319	311	302	290	274	257	237	215	193
E8R35U/11A+MAC850	37	50	■	3" Gas	[m]	344	-	323	313	303	292	278	261	241	219	196	170
E8R35/12A+MAC860	45	60	■	3" Gas	[m]	376	363	356	349	341	332	318	302	283	260	238	210
E8R35U/12A+MAC860	45	60	■	3" Gas	[m]	377	-	355	345	335	320	304	285	266	243	217	187
E8R35/13A+MAC860	45	60	■	3" Gas	[m]	407	393	385	377	368	357	344	325	305	281	254	227
E8R35U/13A+MAC860	45	60	■	3" Gas	[m]	408	-	384	372	361	347	329	309	285	262	234	202
E8R35/14A+MAC860	45	60	■	3" Gas	[m]	438	422	413	405	396	383	369	349	327	301	272	243
E8RB35U/14A+MAC860	45	60	■	3" Gas	[m]	438	-	412	400	386	371	353	331	307	279	250	216
E8R35/15A+MAC870	51	70	■	3" Gas	[m]	469	453	443	434	424	411	395	374	350	323	293	263
E8RB35U/15A+MAC870	51	70	■	3" Gas	[m]	471	-	443	432	418	402	381	357	330	303	270	234
E8R35/16A+MAC870	51	70	■	3" Gas	[m]	500	482	472	462	452	438	421	398	373	343	311	275
E8RB35U/16A+MAC870	51	70	■	3" Gas	[m]	502	-	472	457	442	427	407	383	354	323	287	247
E8RB35/17A+MAC880	59	80	■	3" Gas	[m]	533	515	504	494	482	469	449	426	399	368	336	299
E8RB35U/17A+MAC880	59	80	■	3" Gas	[m]	535	-	503	490	476	456	433	406	378	346	308	266
E8RB35/18A+MAC880	59	80	■	3" Gas	[m]	564	544	533	522	509	493	474	449	420	388	352	316
E8RB35U/18A+MAC880	59	80	■	3" Gas	[m]	565	-	531	515	496	477	454	427	396	364	323	279
E8RB35/19A+MAC890	66	90	■	3" Gas	[m]	595	574	561	550	537	520	500	473	443	409	371	333
E8RB35U/19A+MAC890	66	90	■	3" Gas	[m]	597	-	560	543	528	508	484	455	424	387	343	296
NPSH					[m]	-	-	-	3,6	3,6	3,6	3,9	4,2	4,8	5,8	7	8,5

■ Without conical valve

□ On request

○ Please contact our sales organisation

For motor performances specification see page "motor features"

Temperature monitoring device for submersed electric motors 6" + 10": see page "Accessories"

With metallic impellers, performances are different

■ Sin válvula de retención

□ Opcional

○ Contactar la sede central o la red comercial

Para las características de los motores ver página "Características motores"

Dispositivo de control de temperatura de motores eléctricos sumergidos 6" + 10": ver página "Accessories"

Con rodetes metálicos, las características son diferentes

■ Senza clapet valvola di ritegno

□ Su richiesta

○ Interpellare la sede o la rete di vendita

Per caratteristiche motori vedere pagina "caratteristiche motori"

Apparecchiatura di controllo temperatura motori elettrici sommersi 6" + 10": vedere pagina accessori

Nella versione con giranti metalliche le prestazioni sono diverse.

Operating data
Características de funcionamiento
Caratteristiche di funzionamento

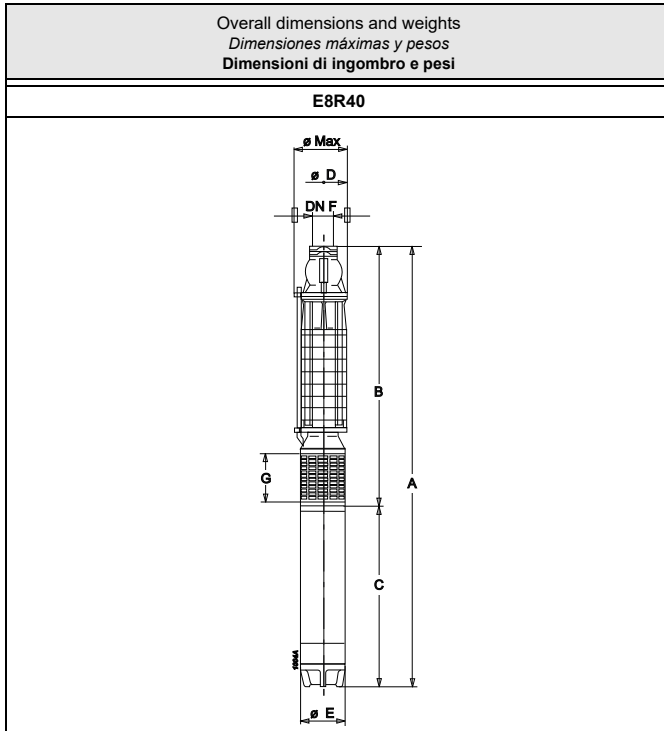

Type Tipo Tipo	Ø max [mm]	Weight Peso Peso [kg]	A	B	C	D	E	G	F
			[mm]						
E8R40/6A+MAC850	196*	211,5	2120,5	1005,5	1115	188	191	210	G3
E8R40U/6A+MAC850	196*	217,5	2120,5	1005,5	1115	188	191	210	G3
E8R40/7Z+MAC850	196*	216	2190,5	1075,5	1115	188	191	210	G3
E8R40U/7Z+MAC850	196*	223	2190,5	1075,5	1115	188	191	210	G3
E8R40/7A+MAC860	196*	233	2270,5	1075,5	1195	188	191	210	G3
E8R40U/7A+MAC860	196*	240	2270,5	1075,5	1195	188	191	210	G3
E8R40/8A+MAC860	196*	237,5	2340,5	1145,5	1195	188	191	210	G3
E8R40U/8A+MAC860	196*	245,5	2340,5	1145,5	1195	188	191	210	G3
E8R40/9A+MAC870	196*	262	2505,5	1215,5	1290	188	191	210	G3
E8R40U/9A+MAC870	196*	271	2505,5	1215,5	1290	188	191	210	G3
E8R40/10A+MAC880	196*	284,5	2680,5	1285,5	1395	188	191	210	G3
E8R40U/10A+MAC880	196*	294,5	2680,5	1285,5	1395	188	191	210	G3
E8R40/11A+MAC890	196*	298	2785,5	1355,5	1430	188	191	210	G3
E8R40U/11A+MAC890	196*	309	2785,5	1355,5	1430	188	191	210	G3
E8R40/12L+MAC890	196*	302,5	2855,5	1425,5	1430	188	191	210	G3
E8RB40U/12L+MAC890	196*	320,5	2957,5	1527,5	1430	188	191	210	G3
E8R40/12A+MAC8100	196*	318,5	2925,5	1425,5	1500	188	191	210	G3
E8RB40U/12A+MAC8100	196*	336,5	3027,5	1527,5	1500	188	191	210	G3
E8RB40/13A+MAC8100	196*	329	3097,5	1597,5	1500	188	191	210	G3
E8RB40U/13A+MAC8100	196*	342	3097,5	1597,5	1500	188	191	210	G3
E8RB40/14A+MAC8125	196*	363,5	3352,5	1667,5	1685	188	191	210	G3
E8RB40U/14A+MAC8125	196*	377,5	3352,5	1667,5	1685	188	191	210	G3
E8RB40/15A+MAC8125	196*	368	3422,5	1737,5	1685	188	191	210	G3
E8RB40U/15A+MAC8125	196*	383	3422,5	1737,5	1685	188	191	210	G3

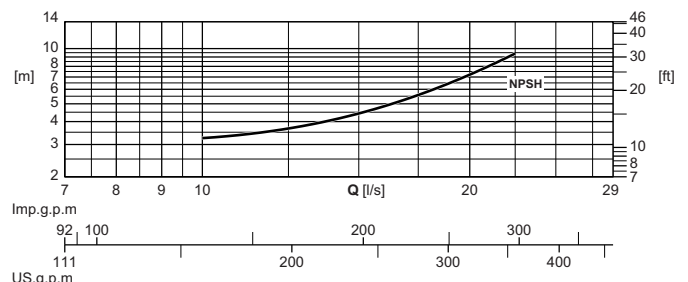
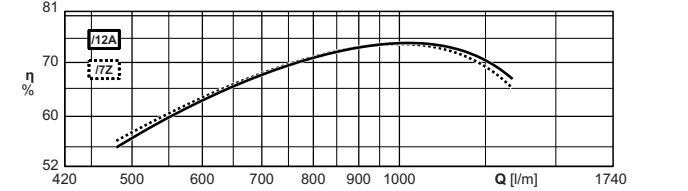
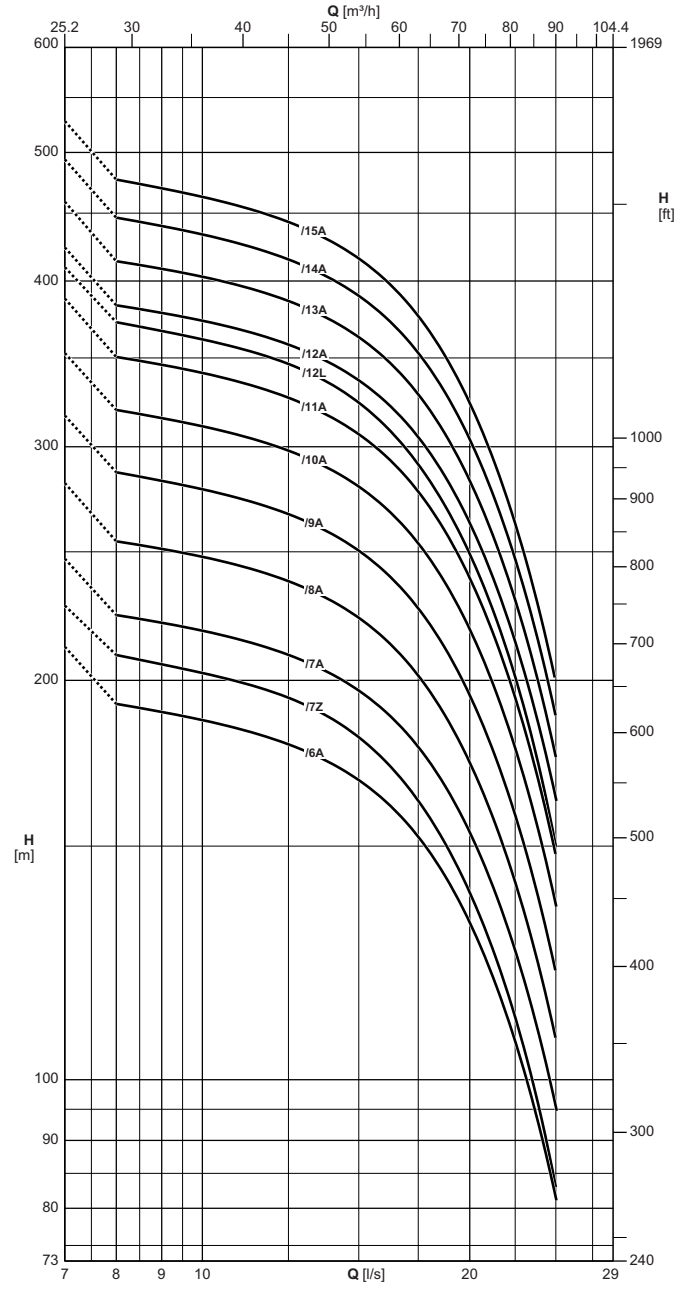

(*) Ø max for direct starting 460 V / please check the Ø max with other voltages
The hydraulic performance characteristics are guaranteed as conforming to standard UNI/ISO 9906 Grade 3B.
Available with NPT thread.

(*) Ø max para arranque directo 460 V / controlar el Ø max para tensiones diferentes
Las características hidráulicas de funcionamiento están garantizadas según la norma UNI/ISO 9906 Grado 3B.
Disponible con rosca NPT.

(*) Ø max per avviamento diretto 460 V / verificare Ø max per tensioni diverse
Le caratteristiche di funzionamento vengono garantite secondo la norma: UNI/ISO 9906 Grado 3B.
Disponibile con filettatura NPT.

Operating data
Características de funcionamiento
Caratteristiche di funzionamento

Electric pump type Electrobomba tipo Elettropompa tipo	Motor power Potencia motor Potenza motore		Horizontal installation Instalación horizontal Installazione orizzontale	Check valve Ø Válvula de retención Valvola di ritegno Ø	Capacity Caudal Portata												
					[l/s]	0	8	8,5	9	9,5	10	12,5	15	17,5	20	22,5	25
	[l/min]	0			480	510	540	570	600	750	900	1050	1200	1350	1500		
	[m³/h]	0			28,8	30,6	32,4	34,2	36	45	54	63	72	81	90		
[kW]	[HP]	Head Altura de carga Prevalenza															
E8R40/6A+MAC850	37	50	■	3" Gas	[m]	212	192	191	189	188	187	179	168	152	132	106	81
E8R40/6A+MAC850	37	50	■	3" Gas	[m]	201	185	184	183	182	181	172	159	141	116	84	-
E8R40/7Z+MAC850	37	50	■	3" Gas	[m]	228	209	207	206	204	202	194	181	162	138	111	83
E8R40/7Z+MAC850	37	50	■	3" Gas	[m]	234	215	214	214	212	211	199	183	162	134	96	-
E8R40/7A+MAC860	45	60	■	3" Gas	[m]	247	224	222	221	219	218	209	196	178	154	125	96
E8R40/7A+MAC860	45	60	■	3" Gas	[m]	235	215	215	214	213	212	202	187	166	137	101	-
E8R40/8A+MAC860	45	60	■	3" Gas	[m]	282	254	253	251	249	248	238	222	201	173	141	107
E8R40/8A+MAC860	45	60	■	3" Gas	[m]	268	246	246	245	244	242	230	212	188	156	112	-
E8R40/9A+MAC870	51	70	■	3" Gas	[m]	317	287	285	283	281	279	267	250	226	195	158	121
E8R40/9A+MAC870	51	70	■	3" Gas	[m]	302	277	276	275	274	273	260	241	214	178	128	-
E8R40/10A+MAC880	59	80	■	3" Gas	[m]	353	320	317	315	313	311	298	280	254	219	177	135
E8R40/10A+MAC880	59	80	■	3" Gas	[m]	336	309	308	307	306	303	288	267	239	198	140	-
E8R40/11A+MAC890	66	90	■	3" Gas	[m]	388	351	348	346	343	341	327	306	277	238	194	148
E8R40/11A+MAC890	66	90	■	3" Gas	[m]	370	340	339	337	335	333	317	295	263	218	155	-
E8R40/12L+MAC890	66	90	■	3" Gas	[m]	410	372	370	367	364	361	347	324	290	248	201	150
E8RB40U/12L+MAC890	66	90	■	3" Gas	[m]	403	368	367	366	364	362	345	319	284	234	166	-
E8R40/12A+MAC8100	75	100	○	3" Gas	[m]	424	383	381	378	376	373	358	337	305	263	213	162
E8RB40U/12A+MAC8100	75	100	○	3" Gas	[m]	436	401	400	398	396	393	374	347	310	256	178	-
E8RB40/13A+MAC8100	75	100	○	3" Gas	[m]	459	414	411	409	406	403	387	363	328	282	229	175
E8RB40U/13A+MAC8100	75	100	○	3" Gas	[m]	436	396	395	395	394	392	376	348	309	254	180	-
E8RB40/14A+MAC8125	92	125	○	3" Gas	[m]	494	446	443	440	437	434	415	389	352	303	247	188
E8RB40U/14A+MAC8125	92	125	○	3" Gas	[m]	469	431	430	428	425	422	399	370	332	276	187	-
E8RB40/15A+MAC8125	92	125	○	3" Gas	[m]	528	477	473	470	466	463	444	415	376	324	263	-
E8RB40U/15A+MAC8125	92	125	○	3" Gas	[m]	502	460	459	457	453	450	426	395	355	294	195	-
NPSH					[m]	-	3	3	3	2,9	3	3,5	4,6	5,6	7,4	9,4	-

■ Without conical valve

□ On request

○ Please contact our sales organisation

For motor performances specification see page "motor features"

Temperature monitoring device for submersed electric motors 6" + 10": see page "Accessories"

With metallic impellers, performances are different

■ Sin válvula de retención

□ Opcional

○ Contactar la sede central o la red comercial

Para las características de los motores ver página "Características motores"

Dispositivo de control de temperatura de motores eléctricos sumergidos 6" + 10": ver página "Accessories"

Con rodets metálicos, las características son diferentes

■ Senza clapet valvola di ritegno

□ Su richiesta

○ Interpellare la sede o la rete di vendita

Per caratteristiche motori vedere pagina "caratteristiche motori"

Apparecchiatura di controllo temperatura motori elettrici sommersi 6" + 10": vedere pagina accessori

Nella versione con giranti metalliche le prestazioni sono diverse.

Operating data
Características de funcionamiento
Caratteristiche di funzionamento

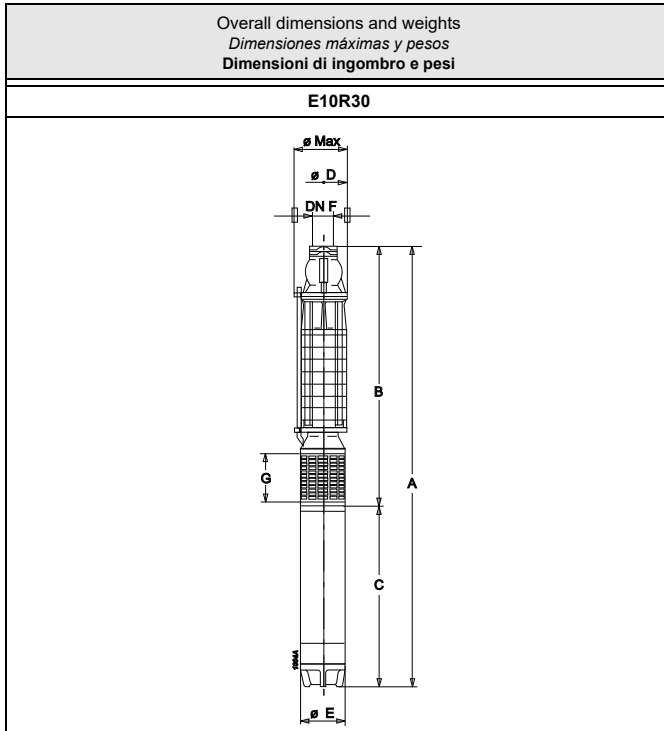

Type Tipo Tipo	Ø max [mm]	Weight Peso Peso [kg]	A	B	C	D	E	G	F
			[mm]						
E10R30/5A+MAC870	244	290	2248,5	958,5	1290	215	191	160	G4
E10R30/6I+MAC880	244	318	2425,5	1030,5	1395	215	191	160	G4
E10R30/7K+MAC890	244	337	2604,5	1174,5	1430	215	191	160	G4
E10R30/7A+MAC8100	244	353	2674,5	1174,5	1500	215	191	160	G4
E10R30/7A+MAC10100A	251	418	2508,5	1102,5	1406	215	242	160	G4
E10R30/8M+MAC8100	244	362	2674,5	1174,5	1500	215	191	160	G4
E10R30/8M+MAC10100A	251	427	2580,5	1174,5	1406	215	242	160	G4
E10R30/9K+MAC8125	244	402	2931,5	1246,5	1685	215	191	160	G4
E10R30/9K+MAC10125A	251	475	2782,5	1246,5	1536	215	242	160	G4
E10RB30/10A+MAC8150	244	440	3158,5	1398,5	1760	215	191	160	G4
E10RB30/10A+MAC10150A	251	530	3039,5	1398,5	1641	215	242	160	G4
E10RB30/11K+MAC8150	244	450	3230,5	1470,5	1760	215	191	160	G4
E10RB30/11K+MAC10150A	251	540	3111,5	1470,5	1641	215	242	160	G4
E10RB30/12A+MAC10180A	251	585	3308,5	1542,5	1766	215	242	160	G4

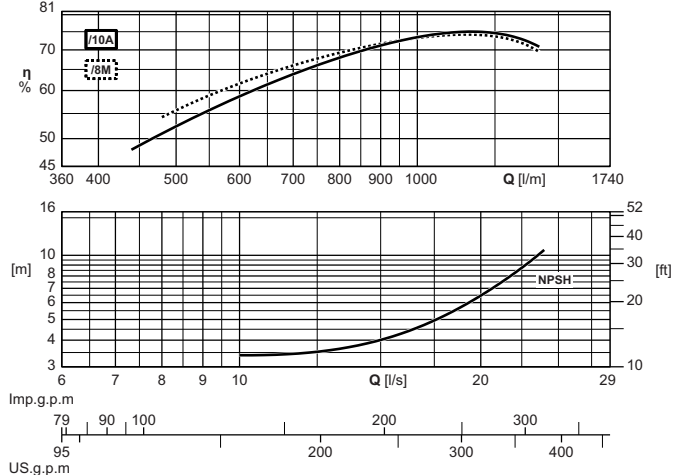
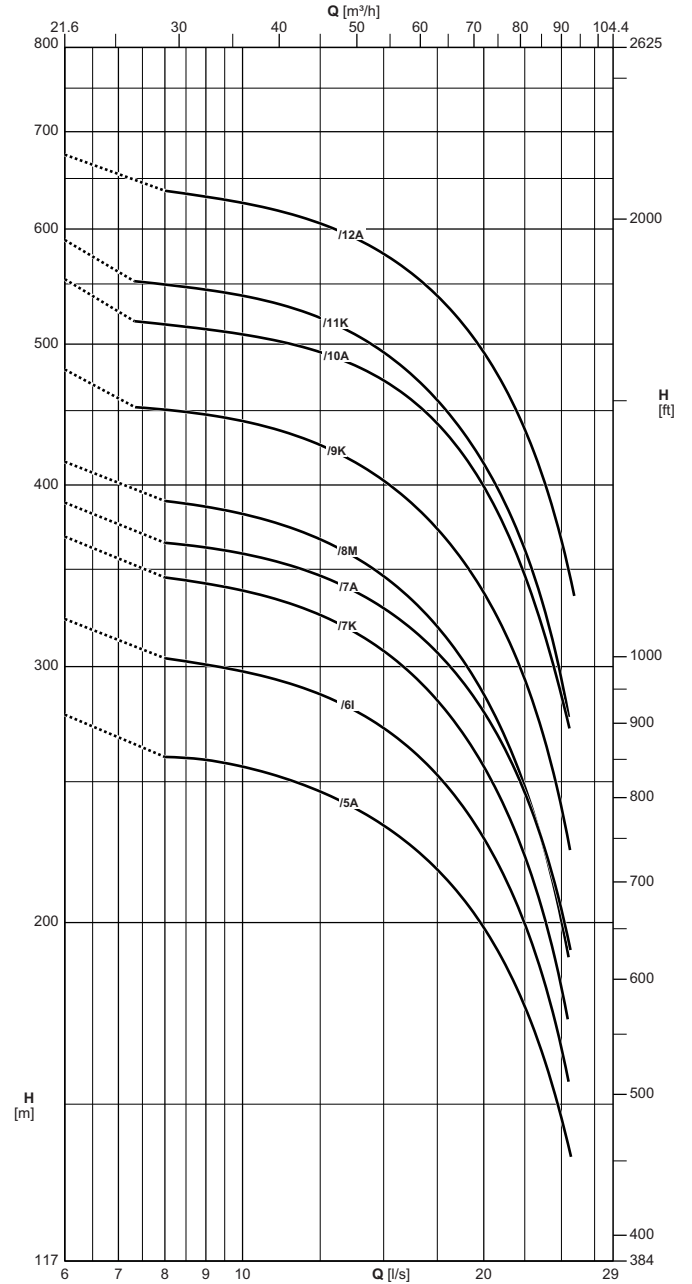

The hydraulic performance characteristics are guaranteed as conforming to standard UNI/ISO 9906 Grade 3B. Available with NPT thread.

Las características hidráulicas de funcionamiento están garantizadas según la norma UNI/ISO 9906 Grado 3B. Disponible con rosca NPT.

Le caratteristiche di funzionamento vengono garantite secondo la norma: UNI/ISO 9906 Grado 3B. Disponibile con filettatura NPT.

Operating data
Características de funcionamiento
Caratteristiche di funzionamento

Electric pump type Electrobomba tipo Elettropompa tipo	Motor power Potencia motor Potenza motore		Horizontal installation Instalación horizontal Installazione orizzontale	Check valve \varnothing Válvula de retención Valvola di ritegno \varnothing	Capacity Caudal Portata												
	[kW]	[HP]			[l/s]	0	8	8,5	9	9,5	10	12,5	15	17,5	20	22,5	25
					[l/min]	0	480	510	540	570	600	750	900	1050	1200	1350	1500
					[m ³ /h]	0	28,8	30,6	32,4	34,2	36	45	54	63	72	81	90
		Head Altura de carga Prevalenza															
		[m]	278	260	259	259	257	256	246	233	217	198	175	147			
E10R30/5A+MAC870	51	70	■	4" Gas	[m]	278	260	259	259	257	256	246	233	217	198	175	147
E10R30/6I+MAC880	59	80	■	4" Gas	[m]	323	304	302	301	299	298	287	272	252	229	200	164
E10R30/7K+MAC890	66	90	■	4" Gas	[m]	369	345	344	342	340	338	326	308	284	255	222	180
E10R30/7A+MAC8100	75	100	○	4" Gas	[m]	389	365	364	362	361	359	346	329	307	279	245	204
E10R30/7A+MAC10100A	75	100	■	4" Gas	[m]	367	-	369	367	364	362	349	332	310	281	247	207
E10R30/8M+MAC8100	75	100	○	4" Gas	[m]	415	390	388	386	384	382	367	346	319	287	248	200
E10R30/8M+MAC10100A	75	100	■	4" Gas	[m]	418	392	391	390	388	386	372	351	324	292	252	205
E10R30/9K+MAC8125	92	125	○	4" Gas	[m]	480	451	449	447	445	442	426	402	373	338	293	240
E10R30/9K+MAC10125A	92	125	■	4" Gas	[m]	487	460	458	456	454	452	436	414	386	350	307	254
E10RB30/10A+MAC8150	110	150	○	4" Gas	[m]	554	516	514	512	510	508	493	472	440	399	346	286
E10RB30/10A+MAC10150A	110	150	■	4" Gas	[m]	563	532	530	528	526	523	506	482	452	413	365	306
E10RB30/11K+MAC8150	110	150	○	4" Gas	[m]	590	549	547	545	542	540	521	494	458	414	362	294
E10RB30/11K+MAC10150A	110	150	■	4" Gas	[m]	599	565	563	560	558	555	537	510	476	432	380	315
E10RB30/12A+MAC10180A	132	180	■	4" Gas	[m]	675	637	634	631	628	625	605	577	539	494	437	367
NPSH					[m]	-	3,4	3,3	3,4	3,4	3,2	3,6	3,9	4,9	6,5	8,8	11

■ Without conical valve

○ On request

○ Please contact our sales organisation

For motor performances specification see page "motor features"

Temperature monitoring device for submersed electric motors 6" + 10": see page "Accessories"

■ Sin válvula de retención

○ Opcional

○ Contactar la sede central o la red comercial

Para las características de los motores ver página "Características motores"

Dispositivo de control de temperatura de motores eléctricos sumergidos 6" + 10": ver página "Accessories"

■ Senza clapet valvola di ritegno

○ Su richiesta

○ Interpellare la sede o la rete di vendita

Per caratteristiche motori vedere pagina "caratteristiche motori"

Apparecchiatura di controllo temperatura motori elettrici sommersi 6" + 10": vedere pagina accessori

Operating data
Características de funcionamiento
Caratteristiche di funzionamento

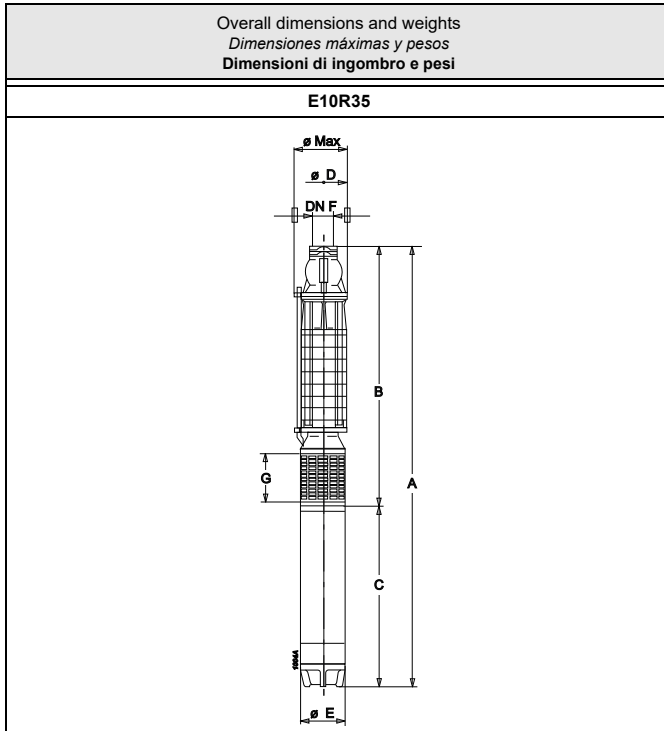

Type Tipo Tipo	Ø max [mm]	Weight Peso Peso [kg]	A	B	C	D	E	G	F
			[mm]						
E10R35/5A+MAC880	244	305	2353,5	958,5	1395	215	191	160	G4
E10R35/6A+MAC890	244	324	2460,5	1030,5	1430	215	191	160	G4
E10R35/7A+MAC8100	244	350	2602,5	1102,5	1500	215	191	160	G4
E10R35/7A+MAC10100A	251	415	2508,5	1102,5	1406	215	242	160	G4
E10R35/8A+MAC8125	244	390	2859,5	1174,5	1685	215	191	160	G4
E10R35/8A+MAC10125A	251	463	2710,5	1174,5	1536	215	242	160	G4
E10RB35/9A+MAC8150	244	428	3094,5	1334,5	1760	215	191	160	G4
E10RB35/9A+MAC10150A	251	518	2975,5	1334,5	1641	215	242	160	G4
E10RB35/10A+MAC8150	244	438	3166,5	1406,5	1760	215	191	160	G4
E10RB35/10A+MAC10150A	251	528	3047,5	1406,5	1641	215	242	160	G4
E10RB35/11A+MAC10180A	251	573	3244,5	1478,5	1766	215	242	160	G4
E10RB35/12A+MAC10180A	251	583	3316,5	1550,5	1766	215	242	160	G4

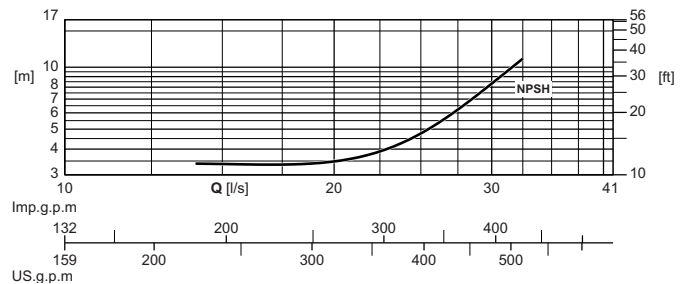
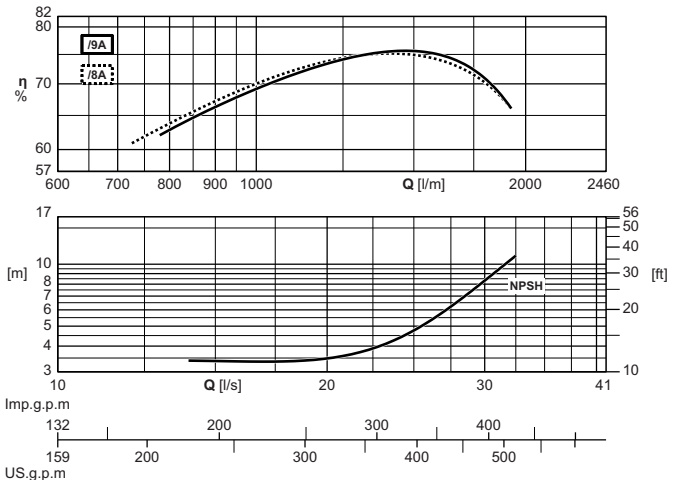
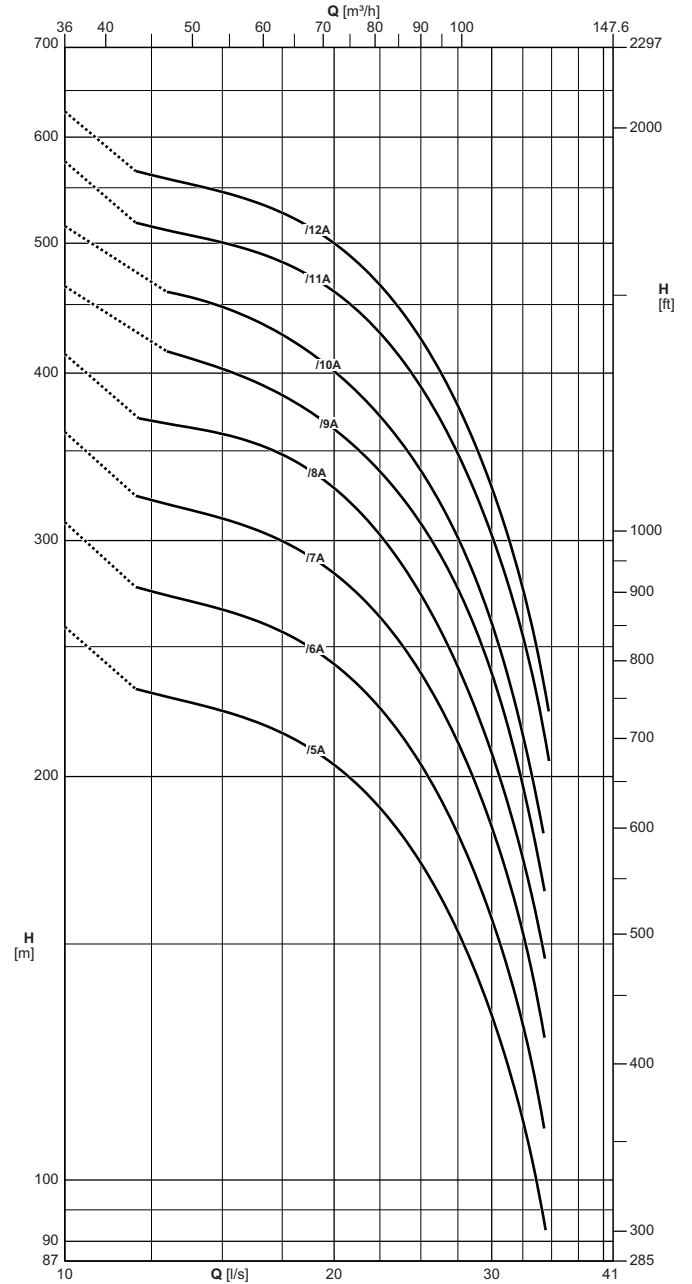

The hydraulic performance characteristics are guaranteed as conforming to standard UNI/ISO 9906 Grade 3B. Available with NPT thread.

Las características hidráulicas de funcionamiento están garantizadas según la norma UNI/ISO 9906 Grado 3B. Disponible con rosca NPT.

Le caratteristiche di funzionamento vengono garantite secondo la norma: UNI/ISO 9906 Grado 3B. Disponibile con filettatura NPT.

Operating data
Características de funcionamiento
Caratteristiche di funzionamento

Electric pump type Electrobomba tipo Elettropompa tipo	Motor power Potencia motor Potenza motore		Horizontal installation Instalación horizontal Installazione orizzontale	Check valve \varnothing Válvula de retención Valvola di ritegno \varnothing	Capacity Caudal Portata									
					[l/s]	0	15	17,5	20	22,5	25	27,5	30	32,5
	[l/min]	0			900	1050	1200	1350	1500	1650	1800	1950		
	[m ³ /h]	0			54	63	72	81	90	99	108	117		
[kW]	[HP]	Head Altura de carga Prevalenza												
E10R35/5A+MAC880	59	80	■	4" Gas	[m]	259	224	215	204	189	172	153	132	111
E10R35/6A+MAC890	66	90	■	4" Gas	[m]	310	266	256	242	225	204	181	156	131
E10R35/7A+MAC8100	75	100	○	4" Gas	[m]	361	311	300	283	263	239	212	184	153
E10R35/7A+MAC10100A	75	100	■	4" Gas	[m]	364	316	301	284	263	239	213	186	157
E10R35/8A+MAC8125	92	125	○	4" Gas	[m]	413	360	348	328	303	273	242	208	174
E10R35/8A+MAC10125A	92	125	■	4" Gas	[m]	418	365	353	335	312	284	254	221	185
E10RB35/9A+MAC8150	110	150	○	4" Gas	[m]	464	403	385	364	338	309	276	239	197
E10RB35/9A+MAC10150A	110	150	■	4" Gas	[m]	471	411	397	377	351	321	286	249	209
E10RB35/10A+MAC8150	110	150	○	4" Gas	[m]	515	448	427	401	372	338	302	260	215
E10RB35/10A+MAC10150A	110	150	■	4" Gas	[m]	523	456	440	418	390	356	317	276	232
E10RB35/11A+MAC10180A	132	180	■	4" Gas	[m]	575	501	484	460	429	391	349	303	255
E10RB35/12A+MAC10180A	132	180	■	4" Gas	[m]	627	546	527	500	466	425	379	330	275
NPSH					[m]	-	3,4	3,4	3,6	3,9	4,9	6,1	8	11

■ Without conical valve

□ On request

○ Please contact our sales organisation

For motor performances specification see page "motor features"

Temperature monitoring device for submersed electric motors 6" + 10": see page "Accessories"

■ Sin válvula de retención

□ Opcional

○ Contactar la sede central o la red comercial

Para las características de los motores ver página "Características motores"

Dispositivo de control de temperatura de motores eléctricos sumergidos 6" + 10": ver página "Accessories"

■ Senza clapet valvola di ritegno

□ Su richiesta

○ Interpellare la sede o la rete di vendita

Per caratteristiche motori vedere pagina "caratteristiche motori"

Apparecchiatura di controllo temperatura motori elettrici sommersi 6" + 10": vedere pagina accessori

Operating data
Características de funcionamiento
Caratteristiche di funzionamento

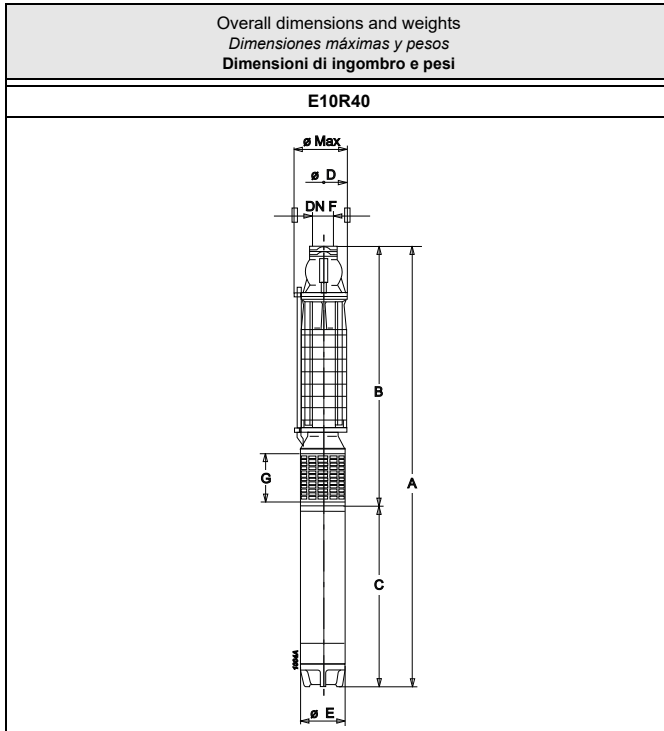

Type Tipo Tipo	Ø max [mm]	Weight Peso Peso [kg]	A	B	C	D	E	G	F
			[mm]						
E10R40/4B+MAC870	244	283	2248,5	958,5	1290	215	191	160	G4
E10R40/4I+MAC880	244	301	2353,5	958,5	1395	215	191	160	G4
E10R40/5M+MAC890	244	320	2478,5	1048,5	1430	215	191	160	G4
E10R40/5I+MAC8100	244	336	2548,5	1048,5	1500	215	191	160	G4
E10R40/5I+MAC10100A	251	401	2454,5	1048,5	1406	215	242	160	G4
E10R40/6K+MAC8125	244	376	2823,5	1138,5	1685	215	191	160	G4
E10R40/6K+MAC10125A	251	449	2674,5	1138,5	1536	215	242	160	G4
E10R40/7M+MAC8150	244	404	2988,5	1228,5	1760	215	191	160	G4
E10R40/7M+MAC10150A	251	494	2869,5	1228,5	1641	215	242	160	G4
E10RB40/8A+MAC10180A	251	547	3182,5	1416,5	1766	215	242	160	G4
E10RB40/9A+MAC10200A	251	585	3370,5	1504,5	1866	215	242	160	G4

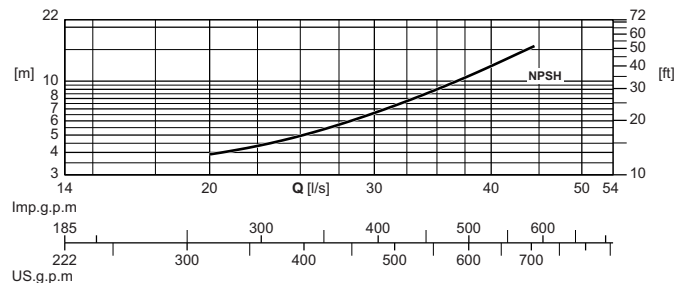
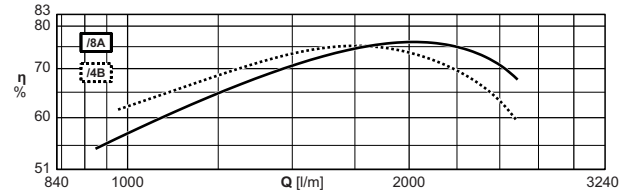
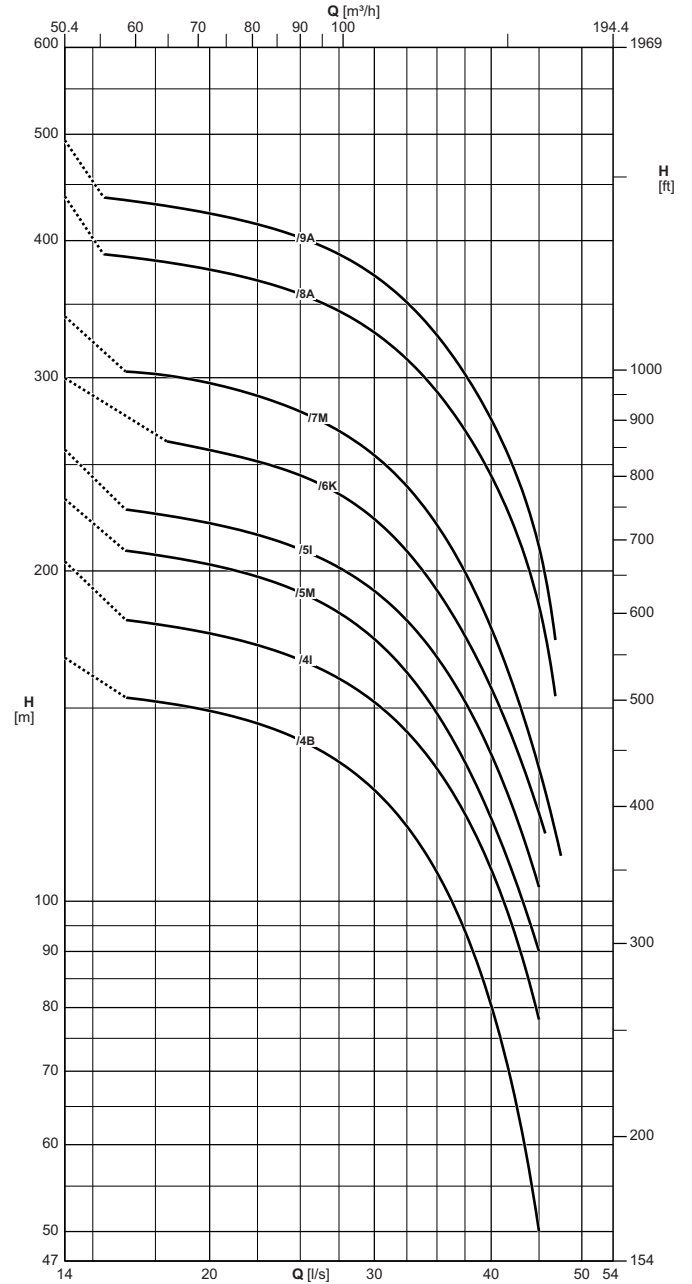

The hydraulic performance characteristics are guaranteed as conforming to standard UNI/ISO 9906 Grade 3B. Available with NPT thread.

Las características hidráulicas de funcionamiento están garantizadas según la norma UNI/ISO 9906 Grado 3B. Disponible con rosca NPT.

Le caratteristiche di funzionamento vengono garantite secondo la norma: UNI/ISO 9906 Grado 3B. Disponibile con filettatura NPT.

Electric pump type Electrobomba tipo Elettropompa tipo	Motor power Potencia motor Potenza motore		Horizontal installation Instalación horizontal Installazione orizzontale	Check valve \varnothing Válvula de retención Valvola di ritegno \varnothing	Capacity Caudal Portata												
					[l/s]	0	20	22,5	25	27,5	30	32,5	35	37,5	40	42,5	45
	[l/min]	0			1200	1350	1500	1650	1800	1950	2100	2250	2400	2550	2700		
	[m ³ /h]	0			72	81	90	99	108	117	126	135	144	153	162		
[kW]	[HP]	Head Altura de carga Prevalenza															
E10R40/4B+MAC870	51	70	■	4" Gas	[m]	167	149	145	140	134	126	117	106	94	80	66	50
E10R40/4I+MAC880	59	80	■	4" Gas	[m]	204	175	171	166	159	152	143	132	120	107	93	78
E10R40/5M+MAC890	66	90	■	4" Gas	[m]	232	203	197	191	183	173	162	148	134	119	104	90
E10R40/5I+MAC8100	75	100	○	4" Gas	[m]	258	221	216	209	201	192	180	167	152	136	120	103
E10R40/5I+MAC10100A	75	100	■	4" Gas	[m]	260	224	218	212	204	194	182	169	154	138	122	104
E10R40/6K+MAC8125	92	125	○	4" Gas	[m]	300	258	252	244	235	223	208	192	175	157	138	120
E10R40/6K+MAC10125A	92	125	■	4" Gas	[m]	305	264	259	251	242	231	217	202	184	164	143	122
E10R40/7M+MAC8150	110	150	○	4" Gas	[m]	341	296	289	279	268	255	239	220	199	177	155	132
E10R40/7M+MAC10150A	110	150	■	4" Gas	[m]	384	330	322	313	302	289	274	256	236	214	191	163
E10RB40/8A+MAC10180A	132	180	○	4" Gas	[m]	439	376	368	357	345	330	312	291	269	244	217	185
E10RB40/9A+MAC10200A	150	200	■	4" Gas	[m]	494	423	414	402	388	372	351	328	302	275	245	210
NPSH					[m]	-	3,9	4,3	5	5,4	6,6	7,7	9	10,5	12	14	15,5

■ Without conical valve

□ On request

○ Please contact our sales organisation

For motor performances specification see page "motor features"

Temperature monitoring device for submersed electric motors 6" + 10": see page "Accessories"

■ Sin válvula de retención

□ Opcional

○ Contactar la sede central o la red comercial

Para las características de los motores ver página "Características motores"

Dispositivo de control de temperatura de motores eléctricos sumergidos 6" + 10": ver página "Accessories"

■ Senza clapet valvola di ritegno

□ Su richiesta

○ Interpellare la sede o la rete di vendita

Per caratteristiche motori vedere pagina "caratteristiche motori"

Apparecchiatura di controllo temperatura motori elettrici sommersi 6" + 10": vedere pagina accessori

Operating data
Características de funcionamiento
Caratteristiche di funzionamento

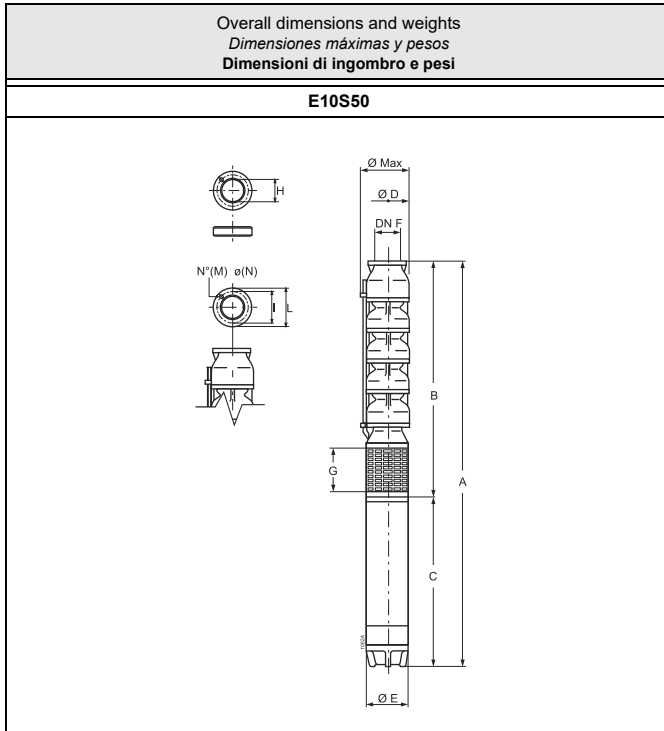

Type Tipo Tipo	Ø max [mm]	Weight Peso Peso [kg]	A	B	C	D	E	G	F
			[mm]						
E10S50/1L+MAC615A	250	125	1395	680	715	240	143	198	150
E10S50/1I+MAC617A	250	129	1430	680	750	240	143	198	150
E10S50/1H+MAC620A	250	132,8	1470	680	790	240	143	198	150
E10S50/1F+MAC625A	250	137,2	1510	680	830	240	143	198	150
E10S50/1D+MAC630A	250	147,5	1600	680	920	240	143	198	150
E10S50/1B+MAC635A	250	162,3	1735	680	1055	240	143	198	150
E10S50/2GH+MAC640A	250	192,9	2010	845	1165	240	143	198	150
E10S50/2EF+MAC650B	250	210	2127	845	1282	240	143	198	150
E10S50/2C+MAC660B	250	214,3	2167	845	1322	240	143	198	150
E10S50/2GH+MAC840	250	232	1933,5	873,5	1060	240	191	198	150
E10S50/2EF+MAC850	250	244	1988,5	873,5	1115	240	191	198	150
E10S50/2C+MAC860	250	261	2068,5	873,5	1195	240	191	198	150
E10S50/2B+MAC870	250	281	2163,5	873,5	1290	240	191	198	150
E10S50/3DJ+MAC880	250	317	2433,5	1038,5	1395	240	191	198	150
E10S50/3JD+MAC890	250	326	2468,5	1038,5	1430	240	191	198	150
E10S50/3B+MAC8100	250	342	2538,5	1038,5	1500	240	191	198	150
E10S50/3B+MAC10100A	251	407	2444,5	1038,5	1406	240	242	198	150
E10S50/4CD+MAC8125	250	390	2888,5	1203,5	1685	240	191	198	150
E10S50/4B+MAC8150	250	408	2963,5	1203,5	1760	240	191	198	150
E10S50/4CD+MAC10125A	251	463	2739,5	1203,5	1536	240	242	198	150
E10S50/4B+MAC10150A	251	498	2844,5	1203,5	1641	240	242	198	150
E10S50/5B+MAC10180A	251	551	3134,5	1368,5	1766	240	242	198	150
E10S50/6C+MAC10200A	251	597	3399,5	1533,5	1866	240	242	198	150

Holes Orificios Fori		I	L	Counterflange Contrabrida Controflangia
M	N			H
N°		Ø [mm]		
6	16	206	234	170.5

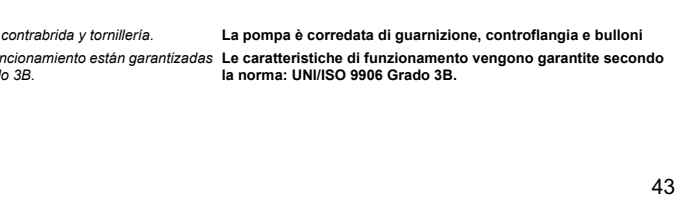
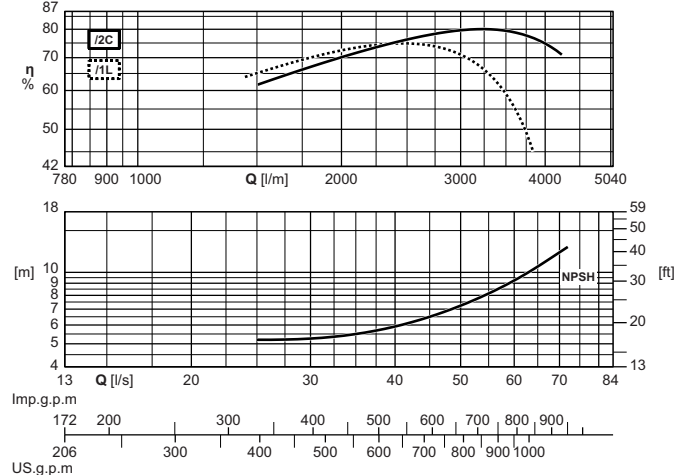
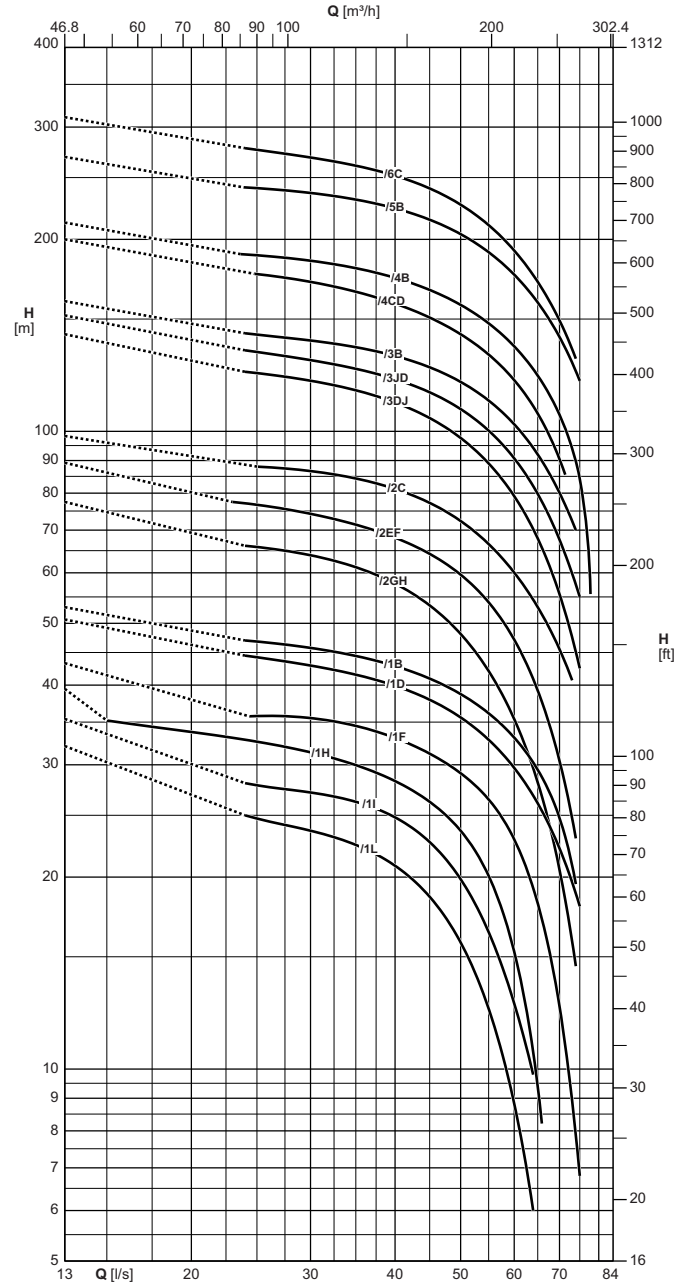

Pumps is equipped with gasket, counterflange and bolts.
The hydraulic performance characteristics are guaranteed as conforming to standard UNI/ISO 9906 Grade 3B.

La bomba está equipada con junta, contrabrida y tornillería.
Las características hidráulicas de funcionamiento están garantizadas según la norma UNI/ISO 9906 Grado 3B.

La pompa è corredata di guarnizione, controflangia e bulloni
Le caratteristiche di funzionamento vengono garantite secondo la norma: UNI/ISO 9906 Grado 3B.

Operating data
Características de funcionamiento
Caratteristiche di funzionamento

Electric pump type Electrobomba tipo Elettropompa tipo	Motor power Potencia motor Potenza motore		Horizontal installation Instalación horizontal Installazione orizzontale	Check valve Ø Válvula de retención Valvola di ritegno Ø	Capacity Caudal Portata													
	[kW]	[HP]			[l/s]	0	20	25	30	35	40	45	50	55	60	65	70	75
					[l/min]	0	1200	1500	1800	2100	2400	2700	3000	3300	3600	3900	4200	4500
					[m³/h]	0	72	90	108	126	144	162	180	198	216	234	252	270
		Head Altura de carga Prevalenza																
		[m]	32	-	24,5	23,5	22,5	21	18,5	16	12,5	8,8	-	-	-			
E10S50/1L+MAC615A	11	15	<input type="checkbox"/>	Ø 150	[m]	32	-	24,5	23,5	22,5	21	18,5	16	12,5	8,8	-	-	-
E10S50/1I+MAC617A	13	17,5	<input type="checkbox"/>	Ø 150	[m]	35,5	-	28	27	26	25	22,5	20	16,5	12,5	-	-	-
E10S50/1H+MAC620A	15	20	<input type="checkbox"/>	Ø 150	[m]	39,5	34	32,5	31,5	30	28,5	26	23,5	20	15,5	9,3	-	-
E10S50/1F+MAC625A	18,5	25	<input type="checkbox"/>	Ø 150	[m]	43,5	-	35,5	35,5	34,5	33	31	29	26,5	23	18	12,5	6,8
E10S50/1D+MAC630A	22	30	<input type="checkbox"/>	Ø 150	[m]	51	-	44	43	41,5	40	38	35,5	33	29,5	26	22	18
E10S50/1B+MAC635A	26	35	<input type="checkbox"/>	Ø 150	[m]	53	-	47	46	44,5	43	41	38,5	36	33	29,5	24,5	-
E10S50/2GH+MAC640A	30	40	<input type="radio"/>	Ø 150	[m]	77	-	66	64	61	58	53	48	42	35,5	28	20,5	-
E10S50/2EF+MAC650B	37	50	<input type="radio"/>	Ø 150	[m]	89	-	77	74	71	68	64	60	54	47	39	30,5	-
E10S50/2C+MAC660B	45	60	<input type="radio"/>	Ø 150	[m]	98	-	-	86	84	81	77	72	66	60	53	45,5	-
E10S50/2GH+MAC840	30	40	<input type="checkbox"/>	Ø 150	[m]	78	-	-	64	62	58	54	49,5	44	37,5	30	22	-
E10S50/2EF+MAC850	37	50	<input type="checkbox"/>	Ø 150	[m]	90	-	78	76	73	70	66	61	55	48,5	40,5	31,5	-
E10S50/2C+MAC860	45	60	<input type="checkbox"/>	Ø 150	[m]	102	-	90	88	85	82	78	73	68	62	55	47	31,5
E10S50/2B+MAC870	51	70	<input type="checkbox"/>	Ø 150	[m]	106	-	95	93	91	88	84	80	74	68	62	54	45
E10S50/3DJ+MAC880	59	80	<input type="checkbox"/>	Ø 150	[m]	142	-	123	120	116	111	105	97	89	79	68	55	42,5
E10S50/3JD+MAC890	66	90	<input type="checkbox"/>	Ø 150	[m]	152	-	133	129	125	121	115	108	100	91	80	67	55
E10S50/3B+MAC8100	75	100	<input type="radio"/>	Ø 150	[m]	160	-	142	139	135	131	126	119	112	102	92	80	-
E10S50/3B+MAC10100A	75	100	<input type="checkbox"/>	Ø 150	[m]	161	-	143	141	138	133	127	121	113	104	94	81	64
E10S50/4CD+MAC8125	92	125	<input type="radio"/>	Ø 150	[m]	200	-	176	171	165	158	151	142	132	120	106	90	-
E10S50/4B+MAC8150	110	150	<input type="radio"/>	Ø 150	[m]	212	-	189	185	180	174	166	158	148	136	122	106	83
E10S50/4CD+MAC10125A	92	125	<input type="checkbox"/>	Ø 150	[m]	203	-	179	174	169	163	156	147	136	124	109	92	68
E10S50/4B+MAC10150A	110	150	<input type="checkbox"/>	Ø 150	[m]	215	-	193	189	185	179	172	164	153	141	128	113	-
E10S50/5B+MAC10180A	132	180	<input type="checkbox"/>	Ø 150	[m]	269	-	240	236	231	224	215	204	191	176	159	140	120
E10S50/6C+MAC10200A	150	200	<input type="checkbox"/>	Ø 150	[m]	311	-	276	269	261	252	240	226	210	192	171	149	-
NPSH					[m]	-	4,9	5	5,2	5,5	5,9	6,4	7,2	8	9	11	12	14,5

■ Without conical valve

On request

Please contact our sales organisation

For motor performances specification see page "motor features"

Temperature monitoring device for submersed electric motors 6" + 10": see page "Accessories"

■ Sin válvula de retención

Opcional

Contactar la sede central o la red comercial

Para las características de los motores ver página "Características motores"

Dispositivo de control de temperatura de motores eléctricos sumergidos 6" + 10": ver página "Accessories"

■ Senza clapet valvola di ritegno

Su richiesta

Interpellare la sede o la rete di vendita

Per caratteristiche motori vedere pagina "caratteristiche motori"

Apparecchiatura di controllo temperatura motori elettrici sommersi 6" + 10": vedere pagina accessori

Operating data
Características de funcionamiento
Caratteristiche di funzionamento

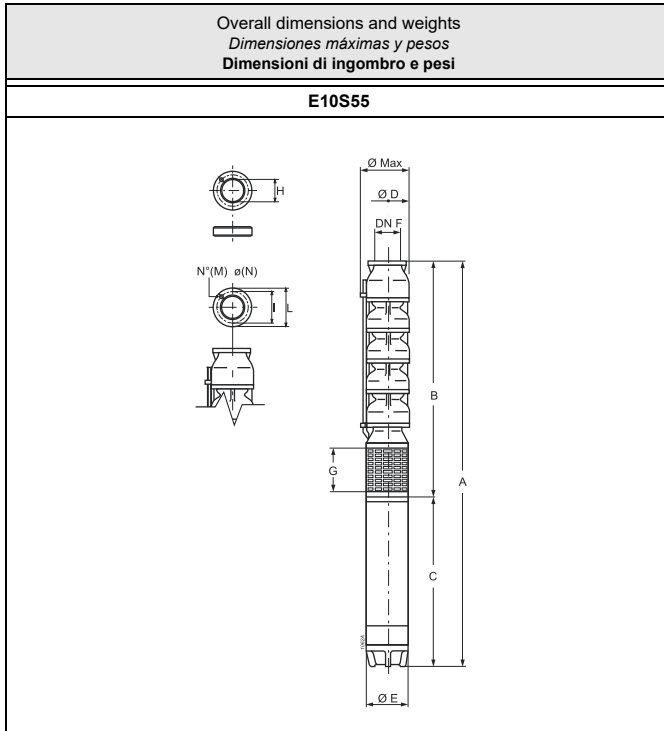

Type Tipo Tipo	Ø max	Weight Peso Peso	A	B	C	D	E	G	F
	[mm]								
E10S55/2F+MAC640A	250	210,9	2010	845	1165	240	143	198	150
E10S55/2DE+MAC650B	250	210	2127	845	1282	240	143	198	150
E10S55/2C+MAC660B	250	214,3	2167	845	1322	240	143	198	150
E10S55/2F+MAC840	250	232	1933,5	873,5	1060	240	191	198	150
E10S55/2DE+MAC850	250	244	1988,5	873,5	1115	240	191	198	150
E10S55/2C+MAC860	250	261	2068,5	873,5	1195	240	191	198	150
E10S55/2B+MAC870	250	281	2163,5	873,5	1290	240	191	198	150
E10S55/2A+MAC880	250	299	2268,5	873,5	1395	240	191	198	150
E10S55/3C+MAC890	250	326	2468,5	1038,5	1430	240	191	198	150
E10S55/3K+MAC8100	250	342	2538,5	1038,5	1500	240	191	198	150
E10S55/3K+MAC10100A	251	407	2444,5	1038,5	1406	240	242	198	150
E10S55/4C+MAC8125	250	385	2888,5	1203,5	1685	240	191	198	150
E10S55/4A+MAC8150	250	408	2963,5	1203,5	1760	240	191	198	150
E10S55/4C+MAC10125A	251	458	2739,5	1203,5	1536	240	242	198	150
E10S55/4A+MAC10150A	251	498	2844,5	1203,5	1641	240	242	198	150
E10S55/5K+MAC10180A	251	545	3134,5	1368,5	1766	240	242	198	150

Holes Orificios Fori		I	L	Counterflange Contrabrida Controflangia
M	N			
N°		Ø [mm]		
6	16	206	234	170.5

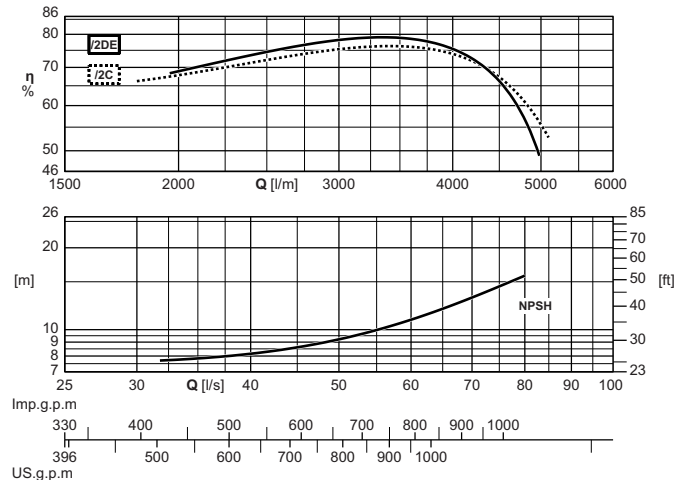
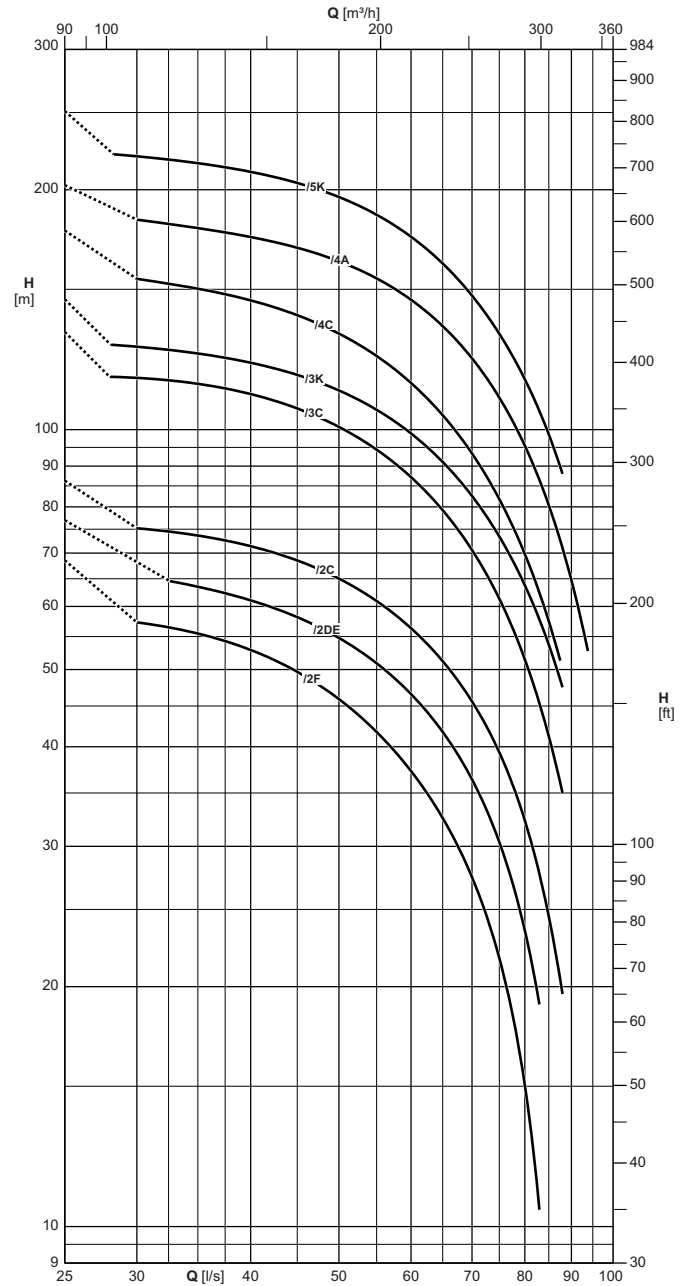

Pumps is equipped with gasket, counterflange and bolts.
The hydraulic performance characteristics are guaranteed as conforming to standard UNI/ISO 9906 Grade 3B.

La bomba está equipada con junta, contrabrida y tornillería.
Las características hidráulicas de funcionamiento están garantizadas según la norma UNI/ISO 9906 Grado 3B.

La pompa è corredata di guarnizione, controflangia e bulloni
Le caratteristiche di funzionamento vengono garantite secondo la norma: UNI/ISO 9906 Grado 3B.

Operating data
Características de funcionamiento
Caratteristiche di funzionamento

Electric pump type Electrobomba tipo Elettropompa tipo	Motor power Potencia motor Potenza motore		Horizontal installation Instalación horizontal Installazione orizzontale	Check valve \varnothing Válvula de retención Valvola di ritegno \varnothing	Capacity Caudal Portata														
	[kW]	[HP]			[l/s]	0	30	35	40	45	50	55	60	65	70	75	80	85	90
					[l/min]	0	1800	2100	2400	2700	3000	3300	3600	3900	4200	4500	4800	5100	5400
					[m ³ /h]	0	108	126	144	162	180	198	216	234	252	270	288	306	324
Head Altura de carga Prevalenza																			
E10S55/2F+MAC640A	30	40	<input type="radio"/>	\varnothing 150	[m]	68	57	55	53	49,5	46	41,5	37,5	32,5	27,5	21,5	15	-	-
E10S55/2DE+MAC650B	37	50	<input type="radio"/>	\varnothing 150	[m]	77	-	63	61	58	55	51	46,5	41,5	36,5	30,5	23,5	-	-
E10S55/2C+MAC660B	45	60	<input type="radio"/>	\varnothing 150	[m]	86	75	73	71	68	65	61	56	51	45,5	39,5	32,5	24,5	-
E10S55/2F+MAC840	30	40	<input type="checkbox"/>	\varnothing 150	[m]	72	59	57	55	52	47,5	43	38,5	33	28	22	15,5	-	-
E10S55/2DE+MAC850	37	50	<input type="checkbox"/>	\varnothing 150	[m]	79	68	66	64	61	57	53	47,5	42	36,5	30,5	25	-	-
E10S55/2C+MAC860	45	60	<input type="checkbox"/>	\varnothing 150	[m]	87	77	76	73	70	67	63	58	53	47,5	41,5	34,5	26	-
E10S55/2B+MAC870	51	70	<input type="checkbox"/>	\varnothing 150	[m]	95	83	82	79	77	73	70	66	61	56	49,5	42	32	-
E10S55/2A+MAC880	59	80	<input type="checkbox"/>	\varnothing 150	[m]	104	90	88	86	83	80	77	72	68	63	57	51	44,5	-
E10S55/3C+MAC890	66	90	<input type="checkbox"/>	\varnothing 150	[m]	132	116	114	111	106	101	94	87	79	71	61	51	41	-
E10S55/3K+MAC8100	75	100	<input type="radio"/>	\varnothing 150	[m]	146	127	124	121	117	112	106	99	91	82	73	64	54	-
E10S55/3K+MAC10100A	75	100	<input type="checkbox"/>	\varnothing 150	[m]	146	129	126	123	119	114	108	101	93	85	76	67	-	-
E10S55/4C+MAC8125	92	125	<input type="radio"/>	\varnothing 150	[m]	178	154	150	145	139	132	123	114	104	93	82	70	57	-
E10S55/4A+MAC8150	110	150	<input type="radio"/>	\varnothing 150	[m]	202	183	179	174	169	163	155	145	135	123	110	95	80	65
E10S55/4C+MAC10125A	92	125	<input type="checkbox"/>	\varnothing 150	[m]	178	156	153	148	143	136	129	120	110	98	85	72	58	-
E10S55/4A+MAC10150A	110	150	<input type="checkbox"/>	\varnothing 150	[m]	207	183	179	174	169	162	155	145	135	124	111	98	85	-
E10S55/5K+MAC10180A	132	180	<input type="checkbox"/>	\varnothing 150	[m]	251	220	216	210	204	196	186	174	161	147	132	116	99	-
NPSH					[m]	-	7,8	8	8,3	8,4	8,7	10	11	11,5	13,5	15	16	18,5	19

■ Without conical valve

On request

Please contact our sales organisation

For motor performances specification see page "motor features"

Temperature monitoring device for submersed electric motors 6" + 10": see page "Accessories"

■ Sin válvula de retención

Opcional

Contactar la sede central o la red comercial

Para las características de los motores ver página "Características motores"

Dispositivo de control de temperatura de motores eléctricos sumergidos 6" + 10": ver página "Accessories"

■ Senza clapet valvola di ritegno

Su richiesta

Interpellare la sede o la rete di vendita

Per caratteristiche motori vedere pagina "caratteristiche motori"

Apparecchiatura di controllo temperatura motori elettrici sommersi 6" + 10": vedere pagina accessori

Operating data
Características de funcionamiento
Caratteristiche di funzionamento

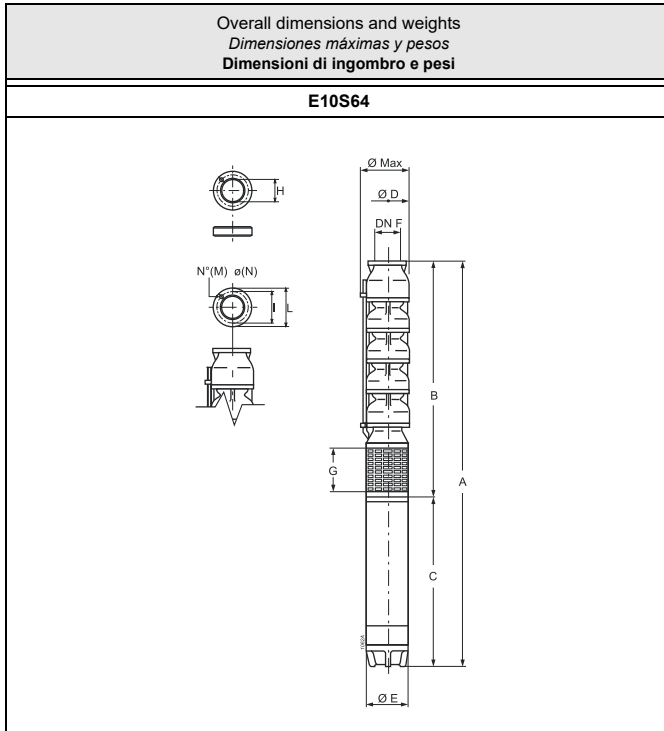

Type Tipo Tipo	Ø max [mm]	Weight Peso Peso [kg]	A	B	C	D	E	G	F
			[mm]						
E10S64/1H+MAC630A	250	143	1570	650	920	240	143	198	150
E10S64/1G+MAC635A	250	157,8	1705	650	1055	240	143	198	150
E10S64/1F+MAC640A	250	170,4	1815	650	1165	240	143	198	150
E10S64/1D+MAC650B	250	187,5	1932	650	1282	240	143	198	150
E10S64/1BC+MAC660B	250	191,8	1972	650	1322	240	143	198	150
E10S64/1F+MAC840	250	209,5	1735,5	675,5	1060	240	191	198	150
E10S64/1D+MAC850	250	221,5	1790,5	675,5	1115	240	191	198	150
E10S64/1BC+MAC860	250	238,5	1870,5	675,5	1195	240	191	198	150
E10S64/1AB+MAC870	250	258,5	1965,5	675,5	1290	240	191	198	150
E10S64/2G+MAC870	250	279	2130,5	840,5	1290	240	191	198	150
E10S64/2F+MAC880	250	297	2235,5	840,5	1395	240	191	198	150
E10S64/2E+MAC890	250	306	2270,5	840,5	1430	240	191	198	150
E10S64/2D+MAC8100	250	322	2340,5	840,5	1500	240	191	198	150
E10S64/2BC+MAC8125	250	352	2525,5	840,5	1685	240	191	198	150
E10S64/2A+MAC8150	250	370	2575	815	1760	240	191	198	150
E10S64/2D+MAC10100A	250	387	2246,5	840,5	1406	240	242	198	150
E10S64/2BC+MAC10125A	250	425	2376,5	840,5	1536	240	242	198	150
E10S64/2A+MAC10150A	250	460	2481,5	840,5	1641	240	242	198	150
E10S64/3DE+MAC8150	250	390,5	2765,5	1005,5	1760	240	191	198	150
E10S64/3DE+MAC10150A	250	480,5	2646,5	1005,5	1641	240	242	198	150
E10S64/3BC+MAC10180A	250	515,5	2771,5	1005,5	1766	240	242	198	150
E10S64/3I+MAC10200A	250	565	2871,5	1005,5	1866	240	242	198	150

Holes Orificios Fori		I	L	Counterflange Contrabrida Controflangia	
M	N			H	
N°		Ø [mm]			
6	16	206	234	170.5	

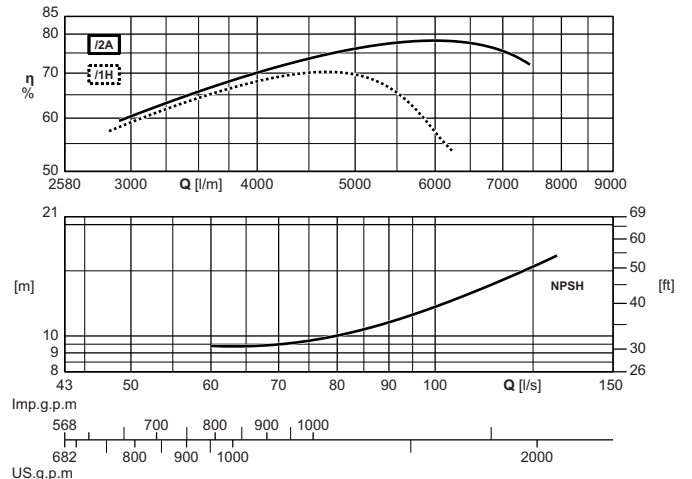
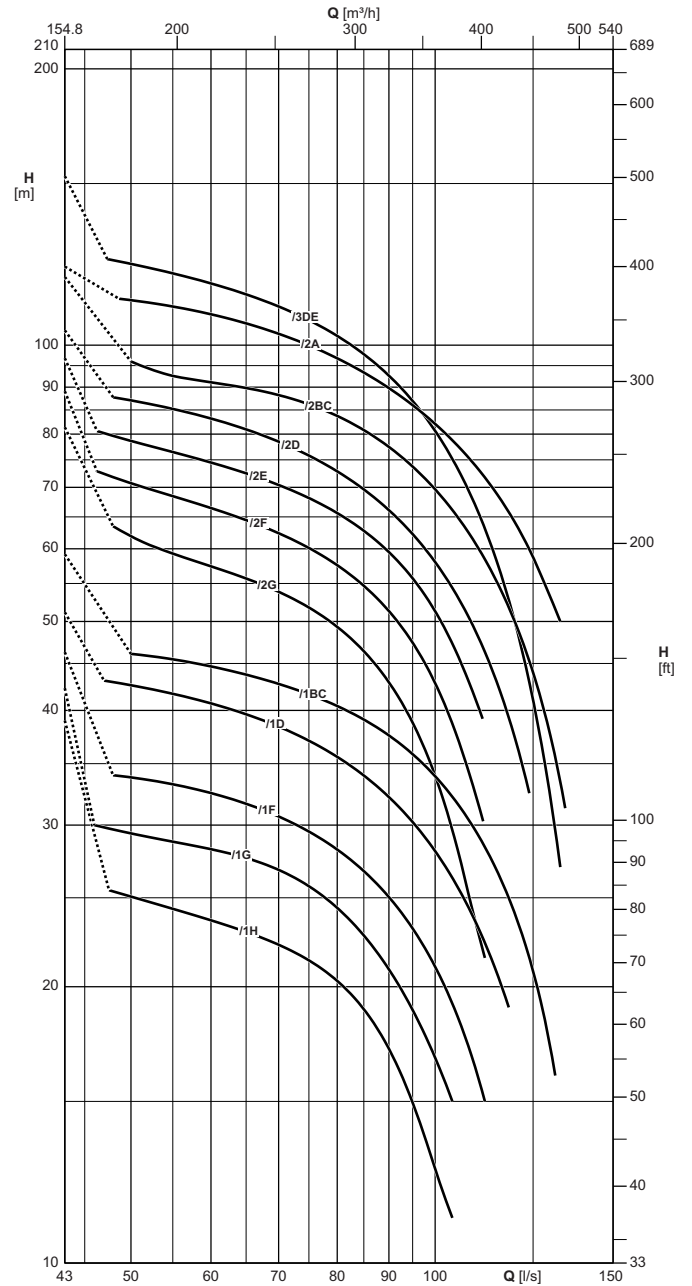

Pumps is equipped with gasket, counterflange and bolts.
The hydraulic performance characteristics are guaranteed as conforming to standard UNI/ISO 9906 Grade 3B.

La bomba está equipada con junta, contrabrida y tornillería.
Las características hidráulicas de funcionamiento están garantizadas según la norma UNI/ISO 9906 Grado 3B.

La pompa è corredata di guarnizione, controflangia e bulloni
Le caratteristiche di funzionamento vengono garantite secondo la norma: UNI/ISO 9906 Grado 3B.

Operating data
Características de funcionamiento
Caratteristiche di funzionamento

Electric pump type Electrobomba tipo Elettropompa tipo	Motor power Potencia motor Potenza motore		Horizontal installation Instalación horizontal Installazione orizzontale	Check valve Ø Válvula de retención Valvola di ritegno Ø	Capacity Caudal Portata															
					[l/s]	0	50	55	60	65	70	75	80	85	90	95	100	110	120	130
	[l/min]	0			3000	3300	3600	3900	4200	4500	4800	5100	5400	5700	6000	6600	7200	7800		
	[m³/h]	0			180	198	216	234	252	270	288	306	324	342	360	396	432	468		
[kW]	[HP]	Head Altura de carga Prevalenza																		
E10S64/1H+MAC630A	22	30	<input type="checkbox"/>	Ø 150	[m]	39	25	24,5	23,5	23	22	21,5	20,5	19	17	15	12,5	-	-	-
E10S64/1G+MAC635A	26	35	<input type="checkbox"/>	Ø 150	[m]	42,5	29,5	29	28	27,5	27	25,5	24,5	22,5	21	19	16,5	-	-	-
E10S64/1F+MAC640A	30	40	<input type="radio"/>	Ø 150	[m]	46,5	34	33	32,5	31,5	30,5	29,5	28	26,5	25	23	21	16	-	-
E10S64/1D+MAC650B	37	50	<input type="radio"/>	Ø 150	[m]	51	42,5	41,5	40,5	39,5	38,5	37	35,5	34	32	30	28	23,5	-	-
E10S64/1BC+MAC660B	45	60	<input type="radio"/>	Ø 150	[m]	59	46	45,5	44,5	44	42,5	41,5	40,5	39	37,5	36	34	29,5	24	17
E10S64/1F+MAC840	30	40	<input type="checkbox"/>	Ø 150	[m]	46,5	34,5	34	33	32	31	29,5	28,5	26,5	25	23	21	16,5	-	-
E10S64/1D+MAC850	37	50	<input type="checkbox"/>	Ø 150	[m]	54	42	41	40,5	39,5	38,5	37,5	36	34,5	33	31	29	24	18,5	-
E10S64/1BC+MAC860	45	60	<input type="checkbox"/>	Ø 150	[m]	60	-	46	45,5	44,5	43,5	42,5	41,5	40,5	39	37	35	30,5	25,5	18,5
E10S64/1AB+MAC870	51	70	<input type="checkbox"/>	Ø 150	[m]	65	-	50	49	48	47,5	46,5	45,5	44,5	43	41,5	39,5	35,5	30,5	24,5
E10S64/2G+MAC870	51	70	<input type="checkbox"/>	Ø 150	[m]	81	62	59	57	56	54	52	49,5	46,5	43	39	34	23,5	-	-
E10S64/2F+MAC880	59	80	<input type="checkbox"/>	Ø 150	[m]	89	71	68	66	64	62	60	58	55	51	47,5	43	32	-	-
E10S64/2E+MAC890	66	90	<input type="checkbox"/>	Ø 150	[m]	97	78	76	74	72	70	68	65	63	59	56	51	40,5	-	-
E10S64/2D+MAC8100	75	100	<input type="radio"/>	Ø 150	[m]	104	87	85	83	81	78	76	73	69	66	62	58	48,5	37	-
E10S64/2BC+MAC8125	92	125	<input type="radio"/>	Ø 150	[m]	119	96	92	91	90	88	86	84	81	77	74	69	60	50	37,5
E10S64/2A+MAC8150	110	150	<input type="radio"/>	Ø 150	[m]	122	112	110	108	105	103	100	97	93	90	86	82	73	64	53
E10S64/2D+MAC10100A	75	100	<input type="checkbox"/>	Ø 150	[m]	105	88	86	84	82	79	77	74	71	67	63	59	49,5	38,5	-
E10S64/2BC+MAC10125A	92	125	<input type="checkbox"/>	Ø 150	[m]	120	-	95	94	92	90	88	86	83	80	77	73	63	52	39,5
E10S64/2A+MAC10150A	110	150	<input type="checkbox"/>	Ø 150	[m]	136	-	109	106	104	102	100	98	96	93	90	86	77	68	57
E10S64/3DE+MAC8150	110	150	<input type="radio"/>	Ø 150	[m]	153	122	120	117	113	110	106	102	98	92	87	80	66	50	32
E10S64/3DE+MAC10150A	110	150	<input type="checkbox"/>	Ø 150	[m]	153	-	126	122	118	114	110	106	101	96	91	85	71	56	-
E10S64/3BC+MAC10180A	132	180	<input type="checkbox"/>	Ø 150	[m]	179	151	150	147	144	141	136	131	126	121	115	109	95	80	60
E10S64/3I+MAC10200A	150	200	<input type="checkbox"/>	Ø 150	[m]	195	-	164	161	157	154	149	145	140	135	129	123	111	96	77
NPSH					[m]	-	9,3	9,4	9,3	9,4	9,5	9,8	10	10,5	11	11,5	12	13	14,5	16,5

■ Without conical valve

On request

Please contact our sales organisation

For motor performances specification see page "motor features"

Temperature monitoring device for submersed electric motors 6" + 10": see page "Accessories"

■ Sin válvula de retención

Opcional

Contactar la sede central o la red comercial

Para las características de los motores ver página "Características motores"

Dispositivo de control de temperatura de motores eléctricos sumergidos 6" + 10": ver página "Accessories"

■ Senza clapet valvola di ritegno

Su richiesta

Interpellare la sede o la rete di vendita

Per caratteristiche motori vedere pagina "caratteristiche motori"

Apparecchiatura di controllo temperatura motori elettrici sommersi 6" + 10": vedere pagina accessori

Operating data
Características de funcionamiento
Caratteristiche di funzionamento

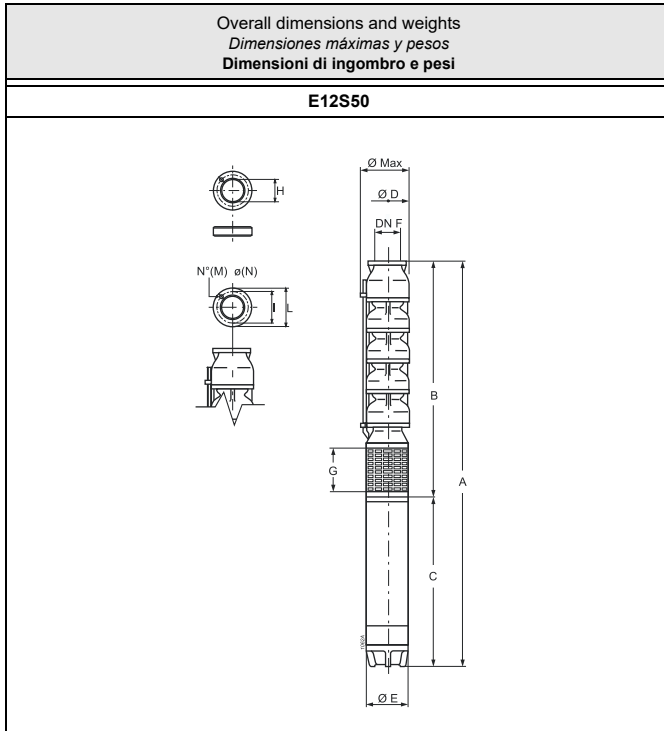

Type Tipo Tipo	Ø max [mm]	Weight Peso Peso [kg]	A	B	C	D	E	G	F
			[mm]						
E12S50/1FG+MAC625A	264	132,7	1487	657	830	240	143	198	150
E12S50/1E+MAC630A	264	143	1577	657	920	240	143	198	150
E12S50/1CD+MAC635A	264	157,8	1712	657	1055	240	143	198	150
E12S50/1BC+MAC640A	264	170,4	1822	657	1165	240	143	198	150
E12S50/1A+MAC650B	264	187,5	1939	657	1282	240	143	198	150
E12S50/1BC+MAC840	264	212,5	1742,5	682,5	1060	240	191	198	150
E12S50/1A+MAC850	264	224,5	1797,5	682,5	1115	240	191	198	150
E12S50/2E+MAC660B	264	212,8	2154	832	1322	240	143	198	150
E12S50/2E+MAC860	264	262,5	2052,5	857,5	1195	240	191	198	150
E12S50/2D+MAC870	264	282,5	2147,5	857,5	1290	240	191	198	150
E12S50/2C+MAC880	264	300,5	2252,5	857,5	1395	240	191	198	150
E12S50/2B+MAC890	264	309,5	2287,5	857,5	1430	240	191	198	150
E12S50/2A+MAC8100	264	325,5	2357,5	857,5	1500	240	191	198	150
E12S50/2A+MAC10100A	265	390,5	2263,5	857,5	1406	240	242	198	150
E12S50/3D+MAC8100	264	346,5	2532,5	1032,5	1500	240	191	198	150
E12S50/3C+MAC8125	264	376,5	2717,5	1032,5	1685	240	191	198	150
E12S50/3K+MAC8150	264	394,5	2792,5	1032,5	1760	240	191	198	150
E12S50/3A+MAC8150	264	394,5	2792,5	1032,5	1760	240	191	198	150
E12S50/3D+MAC10100A	265	411,5	2438,5	1032,5	1406	240	242	198	150
E12S50/3C+MAC10125A	265	449,5	2568,5	1032,5	1536	240	242	198	150
E12S50/3K+MAC10150A	265	484,5	2673,5	1032,5	1641	240	242	198	150
E12S50/3A+MAC10150A	265	484,5	2673,5	1032,5	1641	240	242	198	150
E12S50/4Z+MAC10180A	265	540,5	2973,5	1207,5	1766	240	242	198	150
E12S50/4B+MAC10180A	265	540,5	2973,5	1207,5	1766	240	242	198	150
E12S50/4A+MAC10200A	265	568,5	3073,5	1207,5	1866	240	242	198	150

Holes Orificios Fori		I	L	Counterflange Contrabrida Controflangia
M	N			
N°		Ø [mm]		
6	16	206	234	170.5

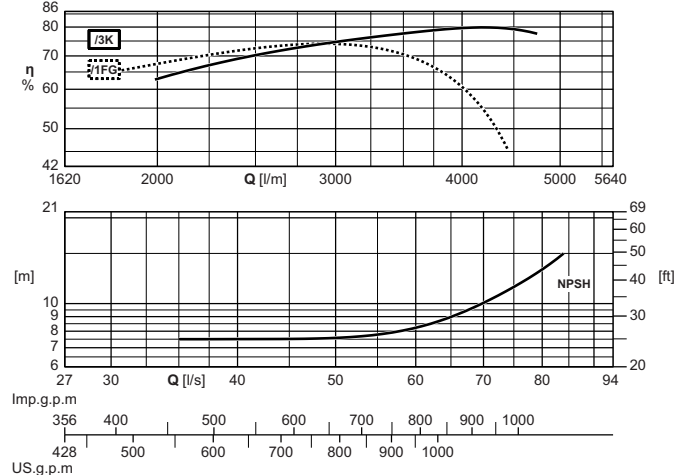
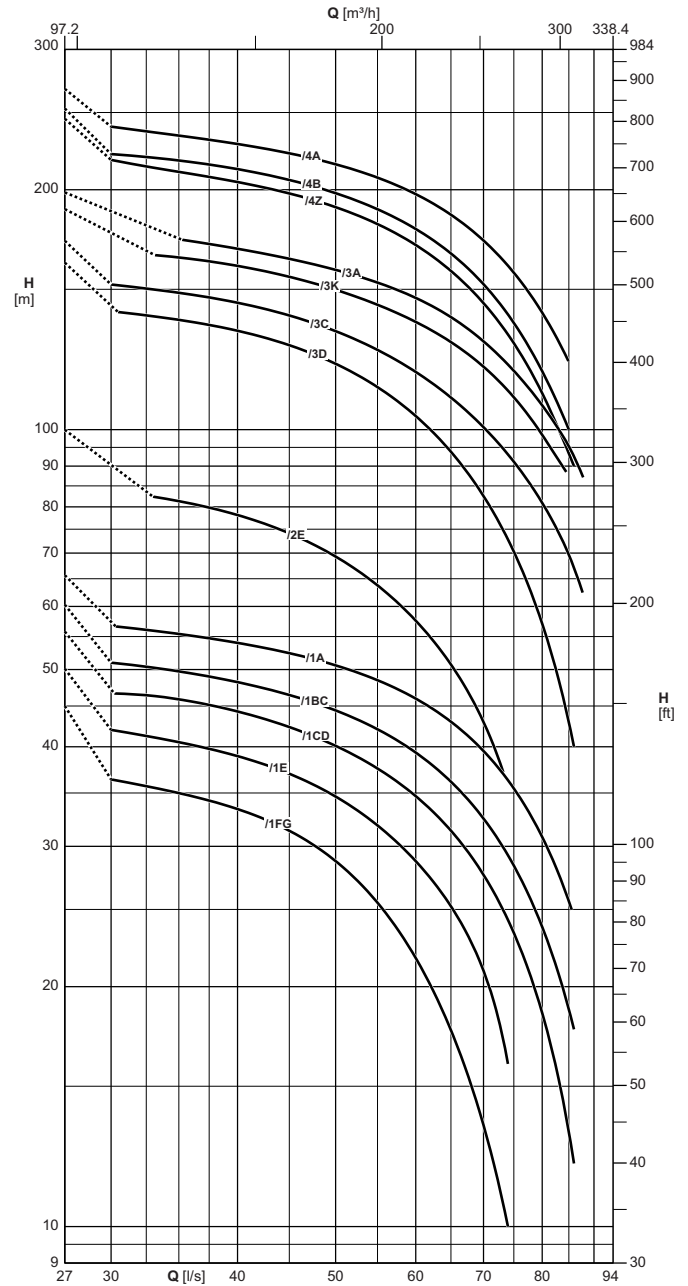

Pumps is equipped with gasket, counterflange and bolts.
The hydraulic performance characteristics are guaranteed as conforming to standard UNI/ISO 9906 Grade 3B.

La bomba está equipada con junta, contrabrida y tornillería.
Las características hidráulicas de funcionamiento están garantizadas según la norma UNI/ISO 9906 Grado 3B.

La pompa è corredata di guarnizione, controflangia e bulloni
Le caratteristiche di funzionamento vengono garantite secondo la norma: UNI/ISO 9906 Grado 3B.

Operating data
Características de funcionamiento
Caratteristiche di funzionamento

Electric pump type Electrobomba tipo Elettropompa tipo	Motor power Potencia motor Potenza motore		Horizontal installation Instalación horizontal Installazione orizzontale	Check valve Ø Válvula de retención Valvola di ritegno Ø	Capacity Caudal Portata												
					[l/s]	0	35	40	45	50	55	60	65	70	75	80	85
	[l/min]	0			2100	2400	2700	3000	3300	3600	3900	4200	4500	4800	5100		
	[m³/h]	0			126	144	162	180	198	216	234	252	270	288	306		
[kW]	[HP]	Head Altura de carga Prevalenza															
E12S50/1FG+MAC625A	18,5	25	<input type="checkbox"/>	Ø 150	[m]	45	35	33,5	31,5	28,5	25,5	21,5	17,5	13,5	-	-	-
E12S50/1E+MAC630A	22	30	<input type="checkbox"/>	Ø 150	[m]	50	40,5	39	37	34,5	32	28,5	25	21	-	-	-
E12S50/1CD+MAC635A	26	35	<input type="checkbox"/>	Ø 150	[m]	56	46	44,5	42,5	40	37,5	34,5	31,5	27,5	23,5	18,5	13
E12S50/1BC+MAC640A	30	40	<input type="radio"/>	Ø 150	[m]	60	49,5	48	46,5	44,5	42	39,5	36	32,5	28,5	24	18,5
E12S50/1A+MAC650B	37	50	<input type="radio"/>	Ø 150	[m]	66	55	54	52	51	48,5	46	43	39,5	35,5	31	25,5
E12S50/1BC+MAC840	30	40	<input type="checkbox"/>	Ø 150	[m]	61	50	48,5	46,5	44,5	42	39	36	33	29,5	25,5	22
E12S50/1A+MAC850	37	50	<input type="checkbox"/>	Ø 150	[m]	66	56	55	53	52	49,5	47	44	40,5	37	32	27
E12S50/2E+MAC660B	45	60	<input type="radio"/>	Ø 150	[m]	100	81	78	74	69	64	57	51	43	-	-	-
E12S50/2E+MAC860	45	60	<input type="checkbox"/>	Ø 150	[m]	101	84	80	76	72	66	60	53	45,5	-	-	-
E12S50/2D+MAC870	51	70	<input type="checkbox"/>	Ø 150	[m]	108	91	88	84	80	75	69	63	55	46,5	37	26,5
E12S50/2C+MAC880	59	80	<input type="checkbox"/>	Ø 150	[m]	117	98	95	92	88	83	77	71	64	56	47	36,5
E12S50/2B+MAC890	66	90	<input type="checkbox"/>	Ø 150	[m]	125	105	103	99	95	91	85	79	72	64	55	46
E12S50/2A+MAC8100	75	100	<input type="radio"/>	Ø 150	[m]	132	113	111	108	104	100	95	89	82	74	65	55
E12S50/2A+MAC10100A	75	100	<input type="checkbox"/>	Ø 150	[m]	131	115	111	107	103	98	93	87	80	73	64	56
E12S50/3D+MAC8100	75	100	<input type="radio"/>	Ø 150	[m]	162	137	133	127	121	113	104	94	82	70	57	43
E12S50/3C+MAC8125	92	125	<input type="radio"/>	Ø 150	[m]	172	148	144	139	133	126	118	109	101	91	81	70
E12S50/3K+MAC8150	110	150	<input type="radio"/>	Ø 150	[m]	189	164	160	155	150	143	136	129	120	110	98	-
E12S50/3A+MAC8150	110	150	<input type="radio"/>	Ø 150	[m]	198	-	168	164	159	153	146	138	129	118	107	95
E12S50/3D+MAC10100A	75	100	<input type="checkbox"/>	Ø 150	[m]	145	125	121	115	108	100	91	81	69	55	39	22,5
E12S50/3C+MAC10125A	92	125	<input type="checkbox"/>	Ø 150	[m]	178	152	148	142	136	129	121	112	101	89	76	60
E12S50/3K+MAC10150A	110	150	<input type="checkbox"/>	Ø 150	[m]	201	175	171	167	162	156	148	139	129	118	105	91
E12S50/3A+MAC10150A	110	150	<input type="checkbox"/>	Ø 150	[m]	193	168	163	159	153	146	139	130	119	108	95	82
E12S50/4Z+MAC10180A	132	180	<input type="checkbox"/>	Ø 150	[m]	245	210	204	198	190	181	170	158	144	128	111	93
E12S50/4B+MAC10180A	132	180	<input type="checkbox"/>	Ø 150	[m]	253	217	212	206	198	189	178	166	152	136	118	100
E12S50/4A+MAC10200A	150	200	<input type="checkbox"/>	Ø 150	[m]	268	234	228	222	215	207	197	186	173	157	140	-
NPSH					[m]	-	7,5	7,4	7,5	7,7	7,7	8,2	9,2	10	11	13,5	16

■ Without conical valve

On request

Please contact our sales organisation

For motor performances specification see page "motor features"

Temperature monitoring device for submersed electric motors 6" + 10": see page "Accessories"

■ Sin válvula de retención

Opcional

Contactar la sede central o la red comercial

Para las características de los motores ver página "Características motores"

Dispositivo de control de temperatura de motores eléctricos sumergidos 6" + 10": ver página "Accessories"

■ Senza clapet valvola di ritegno

Su richiesta

Interpellare la sede o la rete di vendita

Per caratteristiche motori vedere pagina "caratteristiche motori"

Apparecchiatura di controllo temperatura motori elettrici sommersi 6" + 10": vedere pagina accessori

Operating data
Características de funcionamiento
Caratteristiche di funzionamento

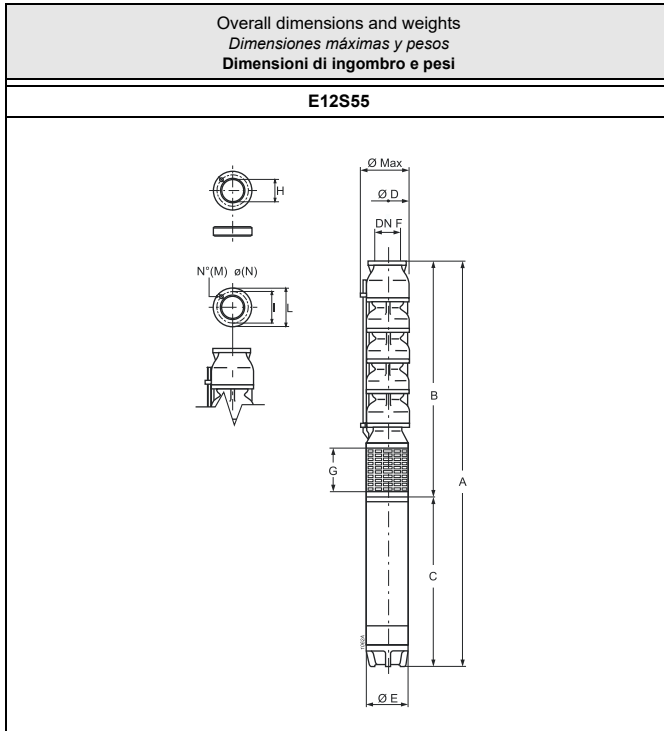

Type Tipo Tipo	Ø max [mm]	Weight Peso Peso [kg]	A	B	C	D	E	G	F
			[mm]						
E12S55/1G+MAC635A	264	157,8	1712	657	1055	240	143	198	150
E12S55/1F+MAC640A	264	170,4	1822	657	1165	240	143	198	150
E12S55/1DE+MAC650B	264	187,5	1939	657	1282	240	143	198	150
E12S55/1BC+MAC660B	264	191,8	1979	657	1322	240	143	198	150
E12S55/1F+MAC840	264	212,5	1742,5	682,5	1060	240	191	198	150
E12S55/1DE+MAC850	264	224,5	1797,5	682,5	1115	240	191	198	150
E12S55/1BC+MAC860	264	241,5	1877,5	682,5	1195	240	191	198	150
E12S55/1A+MAC870	264	261,5	1972,5	682,5	1290	240	191	198	150
E12S55/2F+MAC880	264	300,5	2252,5	857,5	1395	240	191	198	150
E12S55/2EF+MAC890	264	309,5	2287,5	857,5	1430	240	191	198	150
E12S55/2D+MAC8100	264	325,5	2357,5	857,5	1500	240	191	198	150
E12S55/2C+MAC8125	264	355,5	2542,5	857,5	1685	240	191	198	150
E12S55/2B+MAC8125	264	355,5	2542,5	857,5	1685	240	191	198	150
E12S55/2A+MAC8150	264	373,5	2617,5	857,5	1760	240	191	198	150
E12S55/2D+MAC10100A	265	390,5	2263,5	857,5	1406	240	242	198	150
E12S55/2C+MAC10125A	265	428,5	2393,5	857,5	1536	240	242	198	150
E12S55/2B+MAC10125A	265	428,5	2393,5	857,5	1536	240	242	198	150
E12S55/2A+MAC10150A	265	463,5	2498,5	857,5	1641	240	242	198	150
E12S55/3DJ+MAC8150	264	394,5	2792,5	1032,5	1760	240	191	198	150
E12S55/3DJ+MAC10150A	265	484,5	2673,5	1032,5	1641	240	242	198	150
E12S55/3C+MAC10180A	265	519	2798,5	1032,5	1766	240	242	198	150
E12S55/3B+MAC10180A	265	519	2798,5	1032,5	1766	240	242	198	150
E12S55/3A+MAC10200A	265	547,5	2898,5	1032,5	1866	240	242	198	150
E12S55/4D+MAC10200A	265	568,5	3073,5	1207,5	1866	240	242	198	150

Holes Orificios Fori		I	L	Counterflange Contrabrida Controflangia
M	N	H		
N°		Ø [mm]		
6	16	206	234	170.5

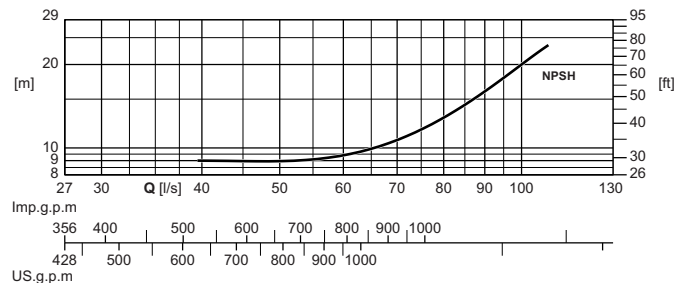
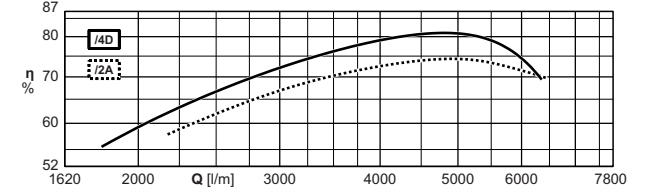
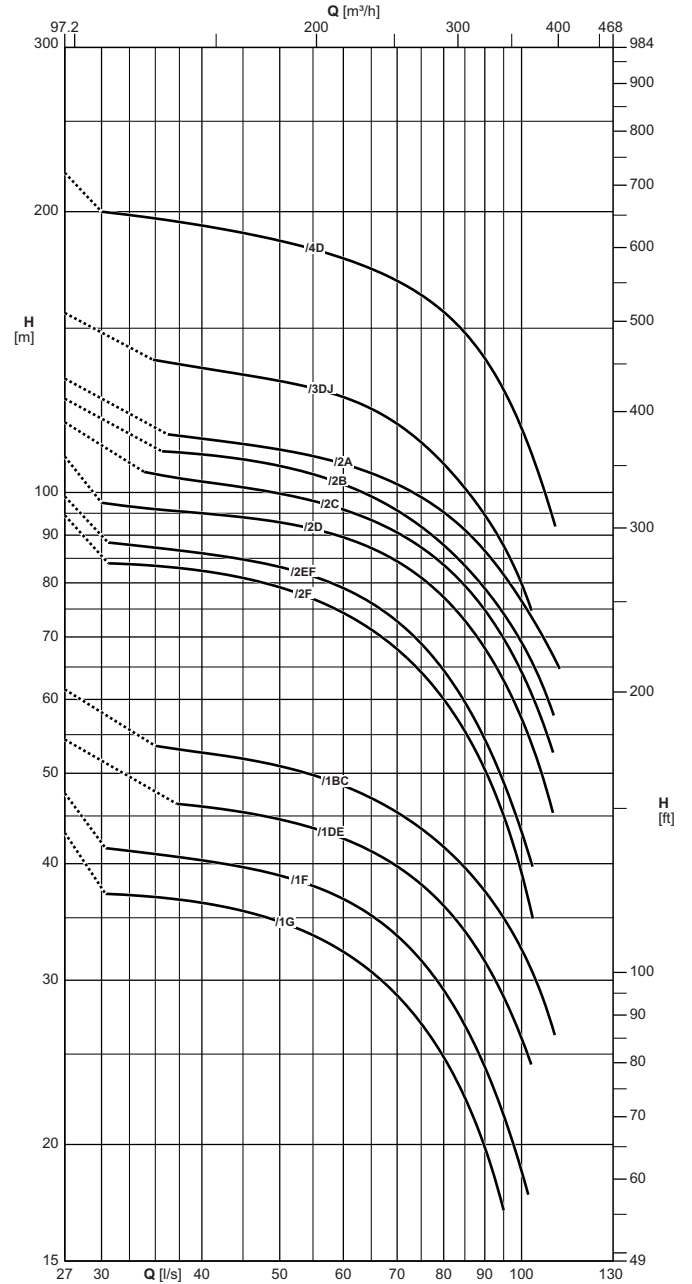

Pumps is equipped with gasket, counterflange and bolts.
The hydraulic performance characteristics are guaranteed as conforming to standard UNI/ISO 9906 Grade 3B.

La bomba está equipada con junta, contrabrida y tornillería.
Las características hidráulicas de funcionamiento están garantizadas según la norma UNI/ISO 9906 Grado 3B.

La pompa è corredata di guarnizione, controflangia e bulloni
Le caratteristiche di funzionamento vengono garantite secondo la norma: UNI/ISO 9906 Grado 3B.

Operating data
Características de funcionamiento
Caratteristiche di funzionamento

Electric pump type Electrobomba tipo Elettropompa tipo	Motor power Potencia motor Potenza motore		Horizontal installation Instalación horizontal Installazione orizzontale	Check valve Ø Válvula de retención Valvola di ritegno Ø	Capacity Caudal Portata																
	[kW]	[HP]			[l/s]	0	35	40	45	50	55	60	65	70	75	80	85	90	95	100	110
					[l/min]	0	2100	2400	2700	3000	3300	3600	3900	4200	4500	4800	5100	5400	5700	6000	6600
					[m³/h]	0	126	144	162	180	198	216	234	252	270	288	306	324	342	360	396
		Head Altura de carga Prevalenza																			
		[m]	43	37	36,5	35,5	34,5	33,5	32	30,5	29	27	25	22,5	20	17	-	-			
E12S55/1G+MAC635A	26	35	<input type="checkbox"/>	Ø 150	[m]	43	37	36,5	35,5	34,5	33,5	32	30,5	29	27	25	22,5	20	17	-	-
E12S55/1F+MAC640A	30	40	<input type="radio"/>	Ø 150	[m]	47,5	41	40,5	39,5	39	38	36,5	35	33,5	31,5	29,5	27	24	21,5	18,5	-
E12S55/1DE+MAC650B	37	50	<input type="radio"/>	Ø 150	[m]	54	-	46	45,5	44,5	43,5	42,5	41	39,5	38	36	34	31,5	29	26	-
E12S55/1BC+MAC660B	45	60	<input type="radio"/>	Ø 150	[m]	61	53	53	52	51	50	48,5	47	45,5	43,5	41,5	39,5	37,5	35	32,5	26
E12S55/1F+MAC840	30	40	<input type="checkbox"/>	Ø 150	[m]	48	42	41	40,5	39,5	38,5	37,5	36	34,5	32,5	30,5	28	25,5	23	20	-
E12S55/1DE+MAC850	37	50	<input type="checkbox"/>	Ø 150	[m]	55	-	46,5	46	45	44	43	42	40,5	39	37	35	32,5	30	27	-
E12S55/1BC+MAC860	45	60	<input type="checkbox"/>	Ø 150	[m]	62	53	53	52	51	50	49	48	46,5	44,5	43	41	39	36,5	34	-
E12S55/1A+MAC870	51	70	<input type="checkbox"/>	Ø 150	[m]	69	59	58	57	56	55	54	53	51	50	48	46	44	41,5	38,5	32
E12S55/2F+MAC880	59	80	<input type="checkbox"/>	Ø 150	[m]	94	83	82	81	79	77	74	71	68	64	60	55	50	45	39	-
E12S55/2EF+MAC890	66	90	<input type="checkbox"/>	Ø 150	[m]	99	87	86	85	83	81	79	76	73	69	64	60	54	49	43,5	-
E12S55/2D+MAC8100	75	100	<input type="radio"/>	Ø 150	[m]	109	96	95	94	93	91	89	87	84	81	77	73	68	63	57	-
E12S55/2C+MAC8125	92	125	<input type="radio"/>	Ø 150	[m]	119	105	103	101	100	98	96	93	90	87	83	79	75	70	64	-
E12S55/2B+MAC8125	92	125	<input type="radio"/>	Ø 150	[m]	126	-	110	108	107	104	102	99	95	92	88	83	79	74	69	-
E12S55/2A+MAC8150	110	150	<input type="radio"/>	Ø 150	[m]	132	-	114	113	111	109	107	105	102	99	95	91	86	81	76	66
E12S55/2D+MAC10100A	75	100	<input type="checkbox"/>	Ø 150	[m]	110	97	96	95	94	93	91	88	85	82	78	74	69	64	58	-
E12S55/2C+MAC10125A	92	125	<input type="checkbox"/>	Ø 150	[m]	120	105	104	102	101	99	97	94	92	89	85	81	76	71	65	54
E12S55/2B+MAC10125A	92	125	<input type="checkbox"/>	Ø 150	[m]	127	-	111	110	108	106	104	101	98	94	90	86	81	76	71	60
E12S55/2A+MAC10150A	110	150	<input type="checkbox"/>	Ø 150	[m]	136	120	118	116	114	112	109	107	104	101	97	93	88	83	77	-
E12S55/3DJ+MAC8150	110	150	<input type="radio"/>	Ø 150	[m]	156	139	136	134	132	129	126	123	118	113	107	101	94	88	80	-
E12S55/3DJ+MAC10150A	110	150	<input type="checkbox"/>	Ø 150	[m]	158	141	139	136	134	132	129	126	122	116	111	104	98	91	83	-
E12S55/3C+MAC10180A	132	180	<input type="checkbox"/>	Ø 150	[m]	176	156	155	152	150	147	144	140	136	132	126	120	113	106	97	79
E12S55/3B+MAC10180A	132	180	<input type="checkbox"/>	Ø 150	[m]	187	-	164	162	159	155	152	148	144	139	134	128	121	114	105	88
E12S55/3A+MAC10200A	150	200	<input type="checkbox"/>	Ø 150	[m]	197	179	177	174	171	168	164	160	155	149	143	137	130	122	113	-
E12S55/4D+MAC10200A	150	200	<input type="checkbox"/>	Ø 150	[m]	220	197	193	190	186	182	178	174	168	163	156	148	139	129	117	92
NPSH					[m]	-	9	9	9	8,9	9,1	9,4	9,7	10,5	11,5	12,5	14	15	17	18	25

■ Without conical valve

On request

Please contact our sales organisation

For motor performances specification see page "motor features"

Temperature monitoring device for submersed electric motors 6" + 10": see page "Accessories"

■ Sin válvula de retención

Opcional

Contactar la sede central o la red comercial

Para las características de los motores ver página "Características motores"

Dispositivo de control de temperatura de motores eléctricos sumergidos 6" + 10": ver página "Accessories"

■ Senza clapet valvola di ritegno

Su richiesta

Interpellare la sede o la rete di vendita

Per caratteristiche motori vedere pagina "caratteristiche motori"

Apparecchiatura di controllo temperatura motori elettrici sommersi 6" + 10": vedere pagina accessori

Friction losses
Pérdidas de carga
Perdite di carico

In the check valves of MIXED-FLOW pumps
En las válvulas de retención de las electrobombas SEMIAXIALES
Nelle valvole di ritegno delle elettropompe SEMIASSIALI

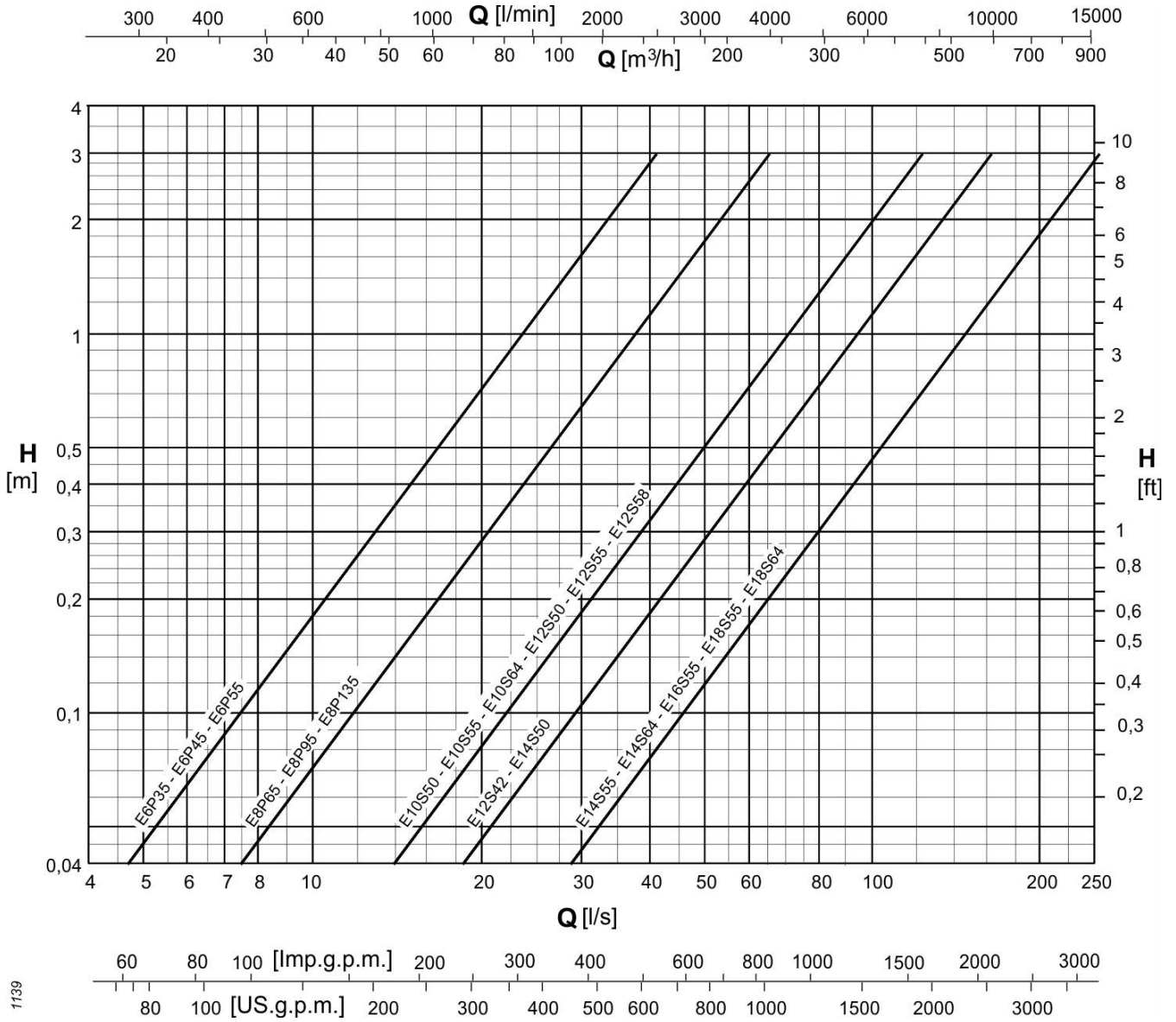

1139

N.B. Friction losses in the check valves of radial pumps are included in the total head.
 Las pérdidas de carga en las válvulas de retención de las electrobombas radiales han sido ya consideradas en el cálculo de la altura de carga total. .
 Le perdite di carico nelle valvole di ritegno delle elettropompe radiali sono già conteggiate nella prevalenza totale.

Friction losses
Pérdidas de carga
Perdite di carico

In feet every 100 feet of straight pipeline
En metros cada 100 metros de tubería recta
In metri ogni 100 metri di tubazione diritta

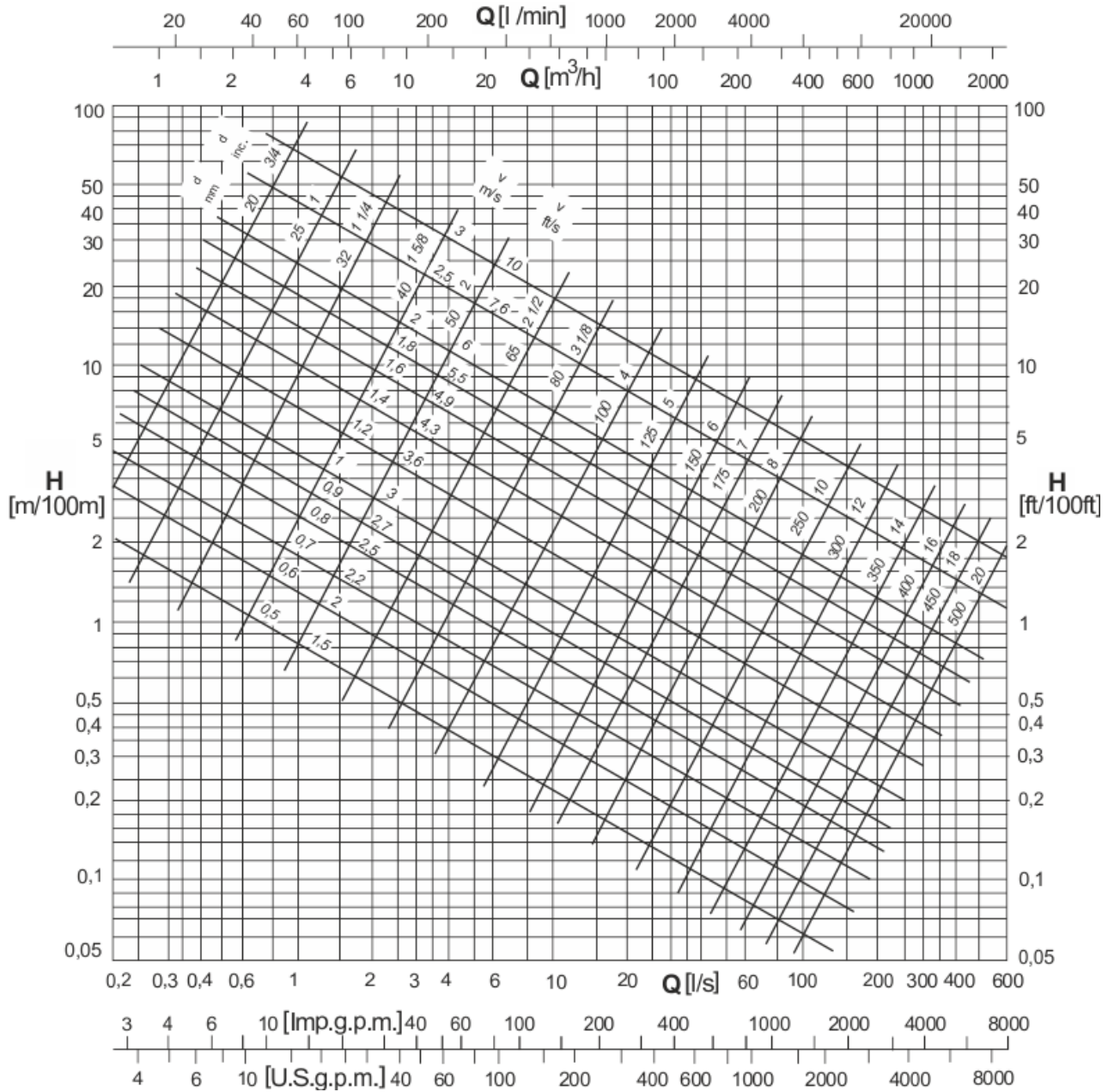

Notes: Above mentioned values are to be intended for internally smooth cast iron pipes.

For an estimated evaluation, friction losses must be multiplied for:

- 0,8 for new rolled steel pipes
- 1,25 for slightly rusted steel pipes
- 0,7 for aluminium pipes
- 0,65 for PVC pipes
- 1,25 for asbestos cement pipes

Q = Capacity
v = Velocity of water
d = Diameter of pipe
h = Friction loss

Notas: Los valores precedentemente indicados se refieren a tubos lisos de fundición.

Para evaluación aproximativa, las pérdidas de carga deben ser multiplicadas por:

- 0,8 para tubos de acero laminados nuevos
- 1,25 para tubos de acero levemente oxidados
- 0,7 para tubos de aluminio
- 0,65 para tubos de PVC
- 1,25 para tubos de fibra de cemento

Q = caudal en litros por segundo
v = velocidad del agua en metros por segundo
d = diámetro del tubo en mm
h = pérdida de carga en metros de columna de agua



Note: I valori sopra indicati s'intendono per tubi lisci in ghisa.

Per una valutazione di massima, le perdite di carico devono essere moltiplicate per:

- 0,8 per tubi di acciaio laminati nuovi
- 1,25 per tubi di acciaio leggermente arrugginiti
- 0,7 per tubi di alluminio
- 0,65 per tubi in PVC
- 1,25 per tubi in fibra-cemento

Q = portata
v = velocità dell'acqua
d = diametro del tubo
h = perdita di carico

Operating data
Características de funcionamiento
Caratteristiche di funzionamento

Three-phase motors 2 Poles / 60 Hz Motores trifásicos - 2 Polos / 60 Hz Motori trifase a 2 Poli / 60 Hz																
Motor type Motor tipo Motore tipo	Motor power Potencia motor Potenza motore		Max water temperature Temperatura máx. agua Temperatura max acqua	Min. cooling speed Min. velocidad de enfriamiento Min. velocità di raffreddamento	Starts / hour max Máx. arranques/hora Max avviamenti/ora	Revolutions per minute Revoluciones por minuto Giri al minuto	Efficiency Rendimiento Rendimento		Power factor Factor de potencia Fattore di potenza		Nominal current Corriente nominal Corrente nominale		Starting Arranque Avviamento			
	[kW]	[HP]	[°C]	[m/s]	[No.]	[n ⁻¹]	3/4	4/4	3/4	4/4	I _N [A]		Ma Mn	Ia In		
						(1)	460	460	460	460	460	460	460	460	460	460
																
MPC65/3A	4	5,5	30	0,5	20	3495	75	73,9	0,660	0,755	9	6	1,6	4	2,8	1,35
MPC67/3A	5,5	7,5	30	0,5	20	3490	77,3	78	0,66	0,75	11,8	7,4	2,3	4,6	3,2	1,55
MPC610/3A	7,5	10	30	0,5	20	3490	79,7	79,4	0,7	0,77	15,4	8,6	1,7	5,85	4,1	1,95
MPC612/3A	9,2	12,5	30	0,5	20	3480	80,1	80,5	0,715	0,785	18,4	9,6	1,7	5,75	4	1,9
MPC615/3A	11	15	30	0,5	20	3480	82,2	81,4	0,71	0,785	21,6	11,5	1,9	6,2	4,35	2,05
MPC617/3A	13	17,5	30	0,5	20	3480	78,2	79,0	0,700	0,785	26,3	15,0	1,6	5,3	3,7	1,75
MPC620/3A	15	20	30	0,5	20	3480	79,9	80,5	0,705	0,79	29,6	16,5	1,8	5,75	4	1,9
MPC625/3A	18,5	25	30	0,5	20	3475	80,6	82,6	0,68	0,76	37	22,4	1,7	5,4	3,8	1,8
MPC630/3A	22	30	30	0,5	20	3470	82	81,4	0,69	0,785	43,2	24,6	2,2	5,75	4	1,9
MPC635/3A	26	35	30	0,5	20	3470	82,8	83,9	0,68	0,775	50,2	29,8	1,8	5,5	3,85	1,85
MPC640/3A	30	40	30	0,5	20	3475	82,7	83,7	0,665	0,755	59,6	37,2	2,4	6,55	4,6	2,2
MPC650/3A	37	50	30	0,5	20	3465	82,4	82,5	0,68	0,77	73,1	44,6	2,8	6,9	4,85	2,3
MPC640/2A	30	40	25	0,5	10	3510	82,2	82,3	0,770	0,835	54,8	26,1	1,2	5,15	1,70	3,60
MPC850/2A	37	50	25	0,5	10	3500	84,3	84,3	0,785	0,845	65,0	28,3	1,2	4,95	1,65	3,45
MPC860/2A	45	60	25	0,5	10	3500	85,6	85,1	0,775	0,840	78,9	35,1	1,2	5	1,65	3,50
MPC870/2A	51	70	25	0,5	8	3500	85,5	85,2	0,775	0,840	89,6	40,8	1,3	5,3	1,75	3,70
MPC880/2A	59	80	25	0,5	8	3490	87,6	86,3	0,785	0,84	102,5	42,8	1,4	5,65	1,90	3,95
MPC890/2A	66	90	25	0,5	6	3500	86,1	85	0,77	0,84	115,9	54,4	1,3	5,35	1,80	3,75
MPC8100/2A	75	100	25	0,5	6	3500	86,3	85,4	0,765	0,84	131,5	65,2	1,5	5,9	1,95	4,15
MPC8125/2A	92	125	25	0,5	6	3475	88,3	86,8	0,825	0,87	152,6	75,4	1,6	6	2,00	4,20
MPC8150/2A	110	150	25	0,5	6	3510	86,9	86,4	0,730	0,810	197,2	108,1	1,6	6	2,00	4,20
MPC10100/1A	75	100	25	0,5	6	3545	85,0	85,6	0,820	0,865	127,1	45,2	1,5	6,7	2,25	4,70
MPC10125/1A	92	125	25	0,5	6	3550	86,3	86,3	0,820	0,870	153,9	55,3	1,7	7,3	2,45	5,10
MPC10150/1A	110	150	25	0,5	5	3565	85,6	86,5	0,815	0,870	183,4	68,9	1,6	6,85	2,30	4,80
MPC10180/1A	132	180	25	0,5	5	3555	86,8	87,3	0,830	0,875	216,5	76,5	1,7	7,15	-	5,00
MPC10200/1A	150	200	25	0,5	5	3555	88,3	87,8	0,815	0,870	247,1	94,7	1,9	7,3	-	5,10
																
MAC65/3A	4	5,5	40	0,5	20	3525	76,8	79	0,702	0,78	8,1	4,8	1	4,45	1,50	3,10
MAC67/3A	5,5	7,5	40	0,5	20	3510	79,4	79,3	0,762	0,83	10,5	5,1	0,9	4,15	1,40	2,90
MAC610/3A	7,5	10	40	0,5	20	3515	78,6	79,4	0,768	0,84	14,2	7,3	0,9	4,25	1,40	2,95
MAC612/3A	9,2	12,5	40	0,5	20	3515	77,4	79,9	0,736	0,8	18,1	9,1	0,9	4	1,35	2,80
MAC615/3A	11	15	40	0,5	20	3515	81,9	81,2	0,690	0,780	21,8	13,2	1,1	4,6	1,55	3,20
MAC617/3A	13	17,5	40	0,5	20	3510	83,1	81,9	0,690	0,785	25,4	15,3	1,1	4,65	1,55	3,25
MAC620/3A	15	20	40	0,5	20	3495	83,2	82,0	0,725	0,805	28,5	15,4	1,4	5,4	1,80	3,80
MAC625/3A	18,5	25	35	0,5	20	3490	84,2	83,2	0,736	0,84	33,3	18,7	1,4	5	1,65	3,50
MAC630/3A	22	30	35	0,5	20	3485	84,5	83,4	0,743	0,825	40,2	20,6	1,4	5	1,65	3,50
MAC635/3A	26	35	35	0,5	20	3495	85,8	85,1	0,711	0,8	48,1	27,2	1,5	5,05	1,70	3,55
MAC640/3A	30	40	35	0,5	20	3485	85,2	84	0,749	0,825	54,3	26,8	1,3	4,65	1,55	3,25
MAC650/3A	37	50	45	0,5	20	3470	86	83,9	0,756	0,83	66,5	32,1	1,3	4,5	1,50	3,15

Ma = Starting torque
Mn = Nominal couple
Ia = Starting current
In = Nominal current

Direction of rotation = Left (anti-clockwise) viewed from shaft projection side

(1) = Equally distributed

To supply voltages and admitted variations see the chapter: Motor general notes

Ma = Par de arranque

Mn = Par nominal

Ia = Corriente de arranque

In = Par nominal

Sentido de rotación = Izquierdo (antihorario) visto del lado del eje

(1) = Equitativamente repartidos

Para las tensiones de alimentación y las variaciones admitidas ver el capítulo: Notas generales motor

Ma = Coppia di avviamento

Mn = Coppia nominale

Ia = Corrente di avviamento

In = Corrente nominale

Senso di rotazione = Sinistro (antiorario) visto lato sporgenza albero

(1) = Equamente ripartiti

Per le tensioni di alimentazione e le variazioni ammesse vedere il capitolo: Note generali motore

Operating data
Características de funcionamiento
Caratteristiche di funzionamento

Three-phase motors 2 Poles / 60 Hz Motores trifásicos - 2 Polos / 60 Hz Motori trifase a 2 Poli / 60 Hz																
Motor type Motor tipo Motore tipo	Motor power Potencia motor Potenza motore		Max water temperature Temperatura máx. agua Temperatura max acqua	Min. cooling speed Min. velocidad de enfriamiento Min. velocità di raffreddamento	Starts / hour max Máx. arranques/hora Máx avviamenti/ora	Revolutions per minute Revoluciones por minuto Giri al minuto	Efficiency Rendimiento Rendimento		Power factor Factor de potencia Fattore di potenza		Nominal current Corriente nominal Corrente nominale		Starting Arranque Avviamento			
	[kW]	[HP]	[°C]	[m/s]	[No.]	[n ⁻¹]	3/4	4/4	3/4	4/4	3/4	4/4	Ma Mn	Ia In		
						(1)	460	460	460	460	460	460	460	460	460	460



MAC65/3B	4	5,5	45	0,5	20	3530	79,5	81	0,685	0,77	8,1	4,6	1,1	4,75	1,60	3,30
MAC67/3B	5,5	7,5	45	0,5	20	3530	80,4	81	0,738	0,81	10,5	5	1	4,5	1,50	3,15
MAC610/3B	7,5	10	45	0,5	20	3525	82,4	82,5	0,753	0,82	13,9	6,3	1,1	3,75	1,25	2,65
MAC612/3B	9,2	12,5	45	0,5	20	3520	82,8	83,1	0,768	0,83	16,7	7	1,1	3,75	1,25	2,65
MAC615/3B	11	15	45	0,5	20	3520	83,5	84	0,746	0,815	20,1	9,2	1,6	4,2	1,40	2,95
MAC617/3B	13	17,5	45	0,5	20	3515	84,2	84,2	0,721	0,8	24,2	12,6	1,5	5,15	1,70	3,60
MAC620/3B	15	20	45	0,5	20	3510	84,6	84,2	0,741	0,82	27,3	13,5	1,7	4,8	1,60	3,35
MAC625/3B	18,5	25	40	0,5	20	3500	84,8	84,2	0,73	0,81	34,4	17,8	1,7	4,6	1,55	3,20
MAC630/3B	22	30	40	0,5	20	3505	85,1	84,8	0,686	0,78	41,8	25,1	1,9	6	2,00	4,20
MAC635/3B	26	35	40	0,5	20	3490	85,6	85	0,734	0,81	47,4	24	1,9	4,8	1,60	3,35
MAC640/3B	30	40	40	0,5	20	3500	85,8	84,9	0,724	0,805	55	29	1,5	5,15	1,70	3,60
MAC650/3B	37	50	35	0,5	20	3490	85,9	84,8	0,717	0,8	68,2	37,3	1,8	5,6	1,85	3,90
MAC660/3B	45	60	35	0,5	15	3470	84,8	82,8	0,734	0,82	83,4	44,6	1,7	5,1	1,70	3,55
MAC840	30	40	30	0,2	10	3515	82,6	83,0	0,810	0,855	52,9	19,3	2	6,05	2,00	4,25
MAC850	37	50	30	0,2	10	3530	84,3	85,0	0,770	0,830	65,8	28,9	2	6,5	2,15	4,55
MAC860	45	60	30	0,2	10	3525	84,9	85,2	0,775	0,835	79,2	33,3	2,1	6,45	2,15	4,50
MAC870	51	70	30	0,2	8	3525	86,1	86,1	0,790	0,845	87,8	36,1	2,1	6,55	2,20	4,60
MAC880	59	80	30	0,5	8	3535	87,0	87,2	0,780	0,840	100,9	43,6	2,2	6,8	2,25	4,75
MAC890	66	90	30	0,5	8	3525	86,9	86,9	0,775	0,840	113,5	50,7	2,2	6,7	2,25	4,70
MAC8100	75	100	30	0,5	8	3510	87,4	86,9	0,800	0,860	125,9	49,7	2,2	6,45	2,15	4,50
MAC8125	92	125	30	0,5	6	3515	87,6	87,2	0,785	0,850	155,6	67,7	2,3	6,9	2,30	4,85
MAC8150	110	150	30	0,5	6	3505	87,8	87,3	0,790	0,855	185,5	79,2	2,1	6,6	2,20	4,60
MAC10100/1A	75	100	25	0,5	6	3545	85,8	86,4	0,825	0,865	126,3	38,6	1,5	6,7	2,25	4,70
MAC10125/1A	92	125	25	0,5	6	3550	86,5	86,9	0,810	0,855	155,0	48,3	1,7	7,3	2,45	5,10
MAC10150/1A	110	150	25	0,5	6	3550	87,4	87,8	0,810	0,855	183,4	56,9	1,6	6,85	2,30	4,80
MAC10180/1A	132	180	25	0,5	6	3550	87,6	87,8	0,810	0,855	220,1	76	1,7	7,15	-	5,00
MAC10200/1A	150	200	25	0,5	6	3545	88,2	88,7	0,805	0,855	248,5	77,9	1,9	7,3	-	5,10
MAC10220/1A	165	220	25	0,5	6	3545	88,0	88,3	0,790	0,845	277,8	103,7	1,8	7,5	-	5,25
MAC10250/1A	185	250	25	0,5	6	3555	88,1	88,5	0,780	0,840	312,0	127,4	1,7	7,3	-	5,10

Ma = Starting torque
Mn = Nominal couple
Ia = Starting current
In = Nominal current

Direction of rotation = Left (anti-clockwise) viewed from shaft projection side

(1) = Equally distributed

To supply voltages and admitted variations see the chapter: Motor general notes

Ma = Par de arranque

Mn = Par nominal

Ia = Corriente de arranque

In = Par nominal

Sentido de rotación = Izquierdo (antihorario) visto del lado del eje

(1) = Equitativamente repartidos

Para las tensiones de alimentación y las variaciones admitidas ver el capítulo: Notas generales motor

Ma = Coppia di avviamento

Mn = Coppia nominale

Ia = Corrente di avviamento

In = Corrente nominale

Senso di rotazione = Sinistro (antiorario) visto lato sporgenza albero

(1) = Equamente ripartiti

Per le tensioni di alimentazione e le variazioni ammesse vedere il capitolo: Note generali motore

Single-phase and three-phase motors 2 Pole / 60 Hz - Overall dimensions and weights
 Motores monofásicos y trifásicos 2 Polos / 60 Hz - Dimensiones máximas y pesos
 Motori monofase e trifase a 2 Poli / 60 Hz - Dimensioni di ingombro e pesi

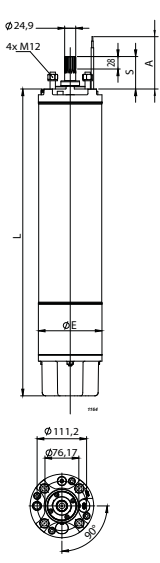
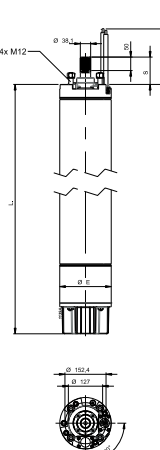
	Motor type Motor tipo Motore tipo	Coupling flange Brida de acoplamiento Flangia accoppiamento	Motor weight Peso motor Peso motore	L	Ø E	S	Axial load Carga axial Carico assiale	Length A Longitud A Lunghezza A	Cables outlet Salida cables Uscita cavi					
									Cross section [mm ²] Sección en [mm ²] Sezione in [mm ²]					
									Starting Arranque Avviamento					
									Direct Directo Diretto			Star-delta Estrella-triángulo Stella-triangolo		
[kg]	[mm]	[N]	[m]	265	265 - 460	460	460 - 796	265 / 460	460 / 796					
											EASYWELL PUMPS & MOTORS			
MPC65/3A	NEMA 6"	41,5	690	143	73	22000	3,5	1x(3x4) (C.C.:6)	1x(3x2,5) (C.C.:7)	1x(3x2,5) (C.C.:8)	-	1x(3x2,5) (C.C.:7)	-	
MPC67/3A	NEMA 6"	46,1	735	143	73	22000	3,5	1x(3x4) (C.C.:6)	1x(3x2,5) (C.C.:7)	1x(3x2,5) (C.C.:8)	2x(3x2,5) (C.C.:9)	1x(3x2,5) (C.C.:7)	2x(3x2,5) (C.C.:9)	
MPC610/3A	NEMA 6"	50,2	780	143	73	22000	3,5	1x(3x4) (C.C.:6)	1x(3x2,5) (C.C.:7)	1x(3x2,5) (C.C.:8)	2x(3x2,5) (C.C.:9)	1x(3x2,5) (C.C.:7)	2x(3x2,5) (C.C.:9)	
MPC612/3A	NEMA 6"	54,1	810	143	73	25000	3,5	1x(3x4) (C.C.:6)	1x(3x2,5) (C.C.:7)	1x(3x2,5) (C.C.:8)	2x(3x2,5) (C.C.:9)	1x(3x2,5) (C.C.:7)	2x(3x2,5) (C.C.:9)	
MPC615/3A	NEMA 6"	56,7	840	143	73	25000	3,5	1x(3x4) (C.C.:6)	1x(3x2,5) (C.C.:7)	1x(3x2,5) (C.C.:8)	2x(3x2,5) (C.C.:9)	1x(3x2,5) (C.C.:7)	2x(3x2,5) (C.C.:9)	
MPC617/3A	NEMA 6"	61,6	890	143	73	25000	3,5	1x(3x6) (C.C.:6)	1x(3x2,5) (C.C.:7)	1x(3x4) (C.C.:8)	2x(3x2,5) (C.C.:9)	1x(3x2,5) (C.C.:7)	2x(3x2,5) (C.C.:9)	
MPC620/3A	NEMA 6"	66,7	930	143	73	25000	3,5	1x(3x6) (C.C.:6)	1x(3x4) (C.C.:7)	1x(3x4) (C.C.:8)	2x(3x2,5) (C.C.:9)	1x(3x4) (C.C.:7)	2x(3x2,5) (C.C.:9)	
MPC625/3A	NEMA 6"	74,3	1015	143	73	25000	3,5	1x(3x10) (C.C.:6)	1x(3x4) (C.C.:7)	1x(3x4) (C.C.:8)	2x(3x4) (C.C.:9)	1x(3x4) (C.C.:7)	2x(3x4) (C.C.:9)	
MPC630/3A	NEMA 6"	80,8	1060	143	73	28000	3,5	1x(3x10) (C.C.:6)	1x(3x6) (C.C.:7)	1x(3x6) (C.C.:8)	2x(3x4) (C.C.:9)	1x(3x6) (C.C.:7)	2x(3x4) (C.C.:9)	
MPC635/3A	NEMA 6"	90,8	1165	143	73	28000	3,5	-	1x(3x6) (C.C.:7)	1x(3x6) (C.C.:8)	2x(3x4) (C.C.:9)	1x(3x6) (C.C.:7)	2x(3x4) (C.C.:9)	
MPC640/3A	NEMA 6"	103,1	1275	143	73	28000	4,5	-	1x(3x10) (C.C.:7)	1x(3x10) (C.C.:8)	2x(3x4) (C.C.:9)	1x(3x10) (C.C.:7)	2x(3x4) (C.C.:9)	
MPC650/3A	NEMA 6"	112	1365	143	73	28000	4,5	-	1x(3x10) (C.C.:7)	1x(3x10) (C.C.:8)	2x(3x6) (C.C.:9)	1x(3x10) (C.C.:7)	2x(3x6) (C.C.:9)	
											EASYWELL PUMPS & MOTORS			
MPC840/2A	NEMA 8"	128	1006	191	101,5	40000	4	-	-	3x(1x10) (C.C.:8)	6x(1x10) (C.C.:9)	-	6x(1x10) (C.C.:9)	
MPC850/2A	NEMA 8"	137	1056	191	101,5	40000	4	-	-	3x(1x16) (C.C.:8)	6x(1x10) (C.C.:9)	-	6x(1x10) (C.C.:9)	
MPC860/2A	NEMA 8"	148	1106	191	101,5	40000	4	-	-	3x(1x25) (C.C.:8)	6x(1x10) (C.C.:9)	-	6x(1x10) (C.C.:9)	
MPC870/2A	NEMA 8"	162	1186	191	101,5	40000	4	-	-	3x(1x25) (C.C.:8)	6x(1x10) (C.C.:9)	-	6x(1x10) (C.C.:9)	
MPC880/2A	NEMA 8"	164	1196	191	101,5	40000	4	-	-	3x(1x25) (C.C.:8)	6x(1x10) (C.C.:9)	-	6x(1x10) (C.C.:9)	
MPC890/2A	NEMA 8"	187	1296	191	101,5	40000	4	-	-	3x(1x35) (C.C.:8)	6x(1x16) (C.C.:9)	-	6x(1x16) (C.C.:9)	
MPC8100/2A	NEMA 8"	202	1366	191	101,5	40000	4	-	-	3x(1x35) (C.C.:8)	6x(1x16) (C.C.:9)	-	6x(1x16) (C.C.:9)	
MPC8125/2A	NEMA 8"	242	1566	191	101,5	40000	4	-	-	3x(1x35) (C.C.:8)	6x(1x16) (C.C.:9)	-	6x(1x16) (C.C.:9)	
MPC8150/2A	NEMA 8"	270	1716	191	101,5	40000	4	-	-	-	6x(1x25) (C.C.:9)	-	6x(1x25) (C.C.:9)	

Single-phase and three-phase motors 2 Pole / 60 Hz - Overall dimensions and weights
 Motores monofásicos y trifásicos 2 Poles / 60 Hz - Dimensiones máximas y pesos
 Motori monofase e trifase a 2 Poli / 60 Hz - Dimensioni di ingombro e pesi

Motor type Motor tipo Motore tipo	Coupling flange Brida de acoplamiento Flangia accoppiamento	Motor weight Peso motor Peso motore	L	Ø E	S	Axial load Carga axial Carico assiale	Length A Longitud A Lunghezza A	Cables outlet Salida cables Uscita cavi					
								Cross section [mm²] Sección en [mm²] Sezione in [mm²]					
								Starting Arranque Avviamento					
								Direct Directo Diretto			Star-delta Estrella-triángulo Stella-triangolo		
[kg]	[mm]	[N]	[m]	265	265 - 460	460	460 - 796	265 / 460	460 / 796				
MPC10100/1A	NEMA 8"	280	1292	236	101,5	65000	4	-	-	3x(1x35) (C.C.:8)	6x(1x25) (C.C.:9)	-	6x(1x25) (C.C.:9)
MPC10125/1A	NEMA 8"	318	1422	236	101,5	65000	4	-	-	3x(1x50) (C.C.:8)	6x(1x25) (C.C.:9)	-	6x(1x25) (C.C.:9)
MPC10150/1A	NEMA 8"	380	1642	236	101,5	65000	4	-	-	3x(1x70) (C.C.:8)	6x(1x35) (C.C.:9)	-	6x(1x35) (C.C.:9)
MPC10180/1A	NEMA 8"	403	1712	236	101,5	65000	4	-	-	3x(1x70) (C.C.:8)	6x(1x35) (C.C.:9)	-	-
MPC10200/1A	NEMA 8"	420	1762	236	101,5	65000	4	-	-	3x(1x70) (C.C.:8)	6x(1x35) (C.C.:9)	-	-
MAC65/3A	NEMA 6"	34,6	570	143	73	30000	3,5	3x(1x4) (C.C.:6)	6x(1x2,5) (C.C.:7)	3x(1x2,5) (C.C.:8)	6x(1x2,5) (C.C.:9)	6x(1x2,5) (C.C.:7)	6x(1x2,5) (C.C.:9)
MAC67/3A	NEMA 6"	39,6	615	143	73	30000	3,5	3x(1x4) (C.C.:6)	6x(1x2,5) (C.C.:7)	3x(1x2,5) (C.C.:8)	6x(1x2,5) (C.C.:9)	6x(1x2,5) (C.C.:7)	6x(1x2,5) (C.C.:9)
MAC610/3A	NEMA 6"	44,4	670	143	73	30000	3,5	3x(1x4) (C.C.:6)	6x(1x2,5) (C.C.:7)	3x(1x2,5) (C.C.:8)	6x(1x2,5) (C.C.:9)	6x(1x2,5) (C.C.:7)	6x(1x2,5) (C.C.:9)
MAC612/3A	NEMA 6"	47,7	700	143	73	30000	3,5	3x(1x4) (C.C.:6)	6x(1x2,5) (C.C.:7)	3x(1x2,5) (C.C.:8)	6x(1x2,5) (C.C.:9)	6x(1x2,5) (C.C.:7)	6x(1x2,5) (C.C.:9)
MAC615/3A	NEMA 6"	52	715	143	73	30000	3,5	3x(1x4) (C.C.:6)	6x(1x2,5) (C.C.:7)	3x(1x2,5) (C.C.:8)	6x(1x2,5) (C.C.:9)	6x(1x2,5) (C.C.:7)	6x(1x2,5) (C.C.:9)
MAC617/3A	NEMA 6"	56	750	143	73	30000	3,5	3x(1x6) (C.C.:6)	6x(1x4) (C.C.:7)	3x(1x4) (C.C.:8)	6x(1x4) (C.C.:9)	6x(1x4) (C.C.:7)	6x(1x4) (C.C.:9)
MAC620/3A	NEMA 6"	59,8	790	143	73	30000	3,5	3x(1x6) (C.C.:6)	6x(1x4) (C.C.:7)	3x(1x4) (C.C.:8)	6x(1x4) (C.C.:9)	6x(1x4) (C.C.:7)	6x(1x4) (C.C.:9)
MAC625/3A	NEMA 6"	64,2	830	143	73	30000	3,5	3x(1x6) (C.C.:6)	6x(1x4) (C.C.:7)	3x(1x4) (C.C.:8)	6x(1x4) (C.C.:9)	6x(1x4) (C.C.:7)	6x(1x4) (C.C.:9)
MAC630/3A	NEMA 6"	74,5	920	143	73	30000	3,5	3x(1x10) (C.C.:6)	6x(1x4) (C.C.:7)	3x(1x4) (C.C.:8)	6x(1x4) (C.C.:9)	6x(1x4) (C.C.:7)	6x(1x4) (C.C.:9)
MAC635/3A	NEMA 6"	89,3	1055	143	73	30000	3,5	3x(1x10) (C.C.:6)	6x(1x6) (C.C.:7)	3x(1x6) (C.C.:8)	6x(1x4) (C.C.:9)	6x(1x6) (C.C.:7)	6x(1x4) (C.C.:9)
MAC640/3A	NEMA 6"	101,9	1165	143	73	30000	3,5	3x(1x10) (C.C.:6)	6x(1x6) (C.C.:7)	3x(1x6) (C.C.:8)	6x(1x4) (C.C.:9)	6x(1x6) (C.C.:7)	6x(1x4) (C.C.:9)
MAC650/3A	NEMA 6"	111	1245	143	73	30000	4,5	-	6x(1x10) (C.C.:7)	3x(1x10) (C.C.:8)	6x(1x6) (C.C.:9)	6x(1x10) (C.C.:7)	6x(1x6) (C.C.:9)

Single-phase and three-phase motors 2 Pole / 60 Hz - Overall dimensions and weights
 Motores monofásicos y trifásicos 2 Polos / 60 Hz - Dimensiones máximas y pesos
 Motori monofase e trifase a 2 Poli / 60 Hz - Dimensioni di ingombro e pesi

Motor type Motor tipo Motore tipo	Coupling flange Brida de acoplamiento Flangia accoppiamento	Motor weight Peso motor Peso motore	L	Ø E	S	Axial load Carga axial Carico assiale	Length A Longitud A Lunghezza A	Cables outlet Salida cables Uscita cavi					
								Cross section [mm ²] Sección en [mm ²] Sezione in [mm ²]					
								Starting Arranque Avviamento					
								Direct Directo Diretto			Star-delta Estrella-triángulo Stella-triangolo		
[kg]	[mm]	[N]	[m]	265	265 - 460	460	460 - 796	265 / 460	460 / 796				
HT Desert H I - T E C H													
MAC65/3B	NEMA 6"	45,6	597	143	73	45000	3,5	3x(1x4) (C.C.:6)	6x(1x2,5) (C.C.:7)	3x(1x2,5) (C.C.:8)	6x(1x2,5) (C.C.:9)	6x(1x2,5) (C.C.:7)	6x(1x2,5) (C.C.:9)
MAC67/3B	NEMA 6"	51	642	143	73	45000	3,5	3x(1x4) (C.C.:6)	6x(1x2,5) (C.C.:7)	3x(1x2,5) (C.C.:8)	6x(1x2,5) (C.C.:9)	6x(1x2,5) (C.C.:7)	6x(1x2,5) (C.C.:9)
MAC610/3B	NEMA 6"	56,8	702	143	73	45000	3,5	3x(1x4) (C.C.:6)	6x(1x2,5) (C.C.:7)	3x(1x2,5) (C.C.:8)	6x(1x2,5) (C.C.:9)	6x(1x2,5) (C.C.:7)	6x(1x2,5) (C.C.:9)
MAC612/3B	NEMA 6"	61	752	143	73	45000	3,5	3x(1x4) (C.C.:6)	6x(1x2,5) (C.C.:7)	3x(1x2,5) (C.C.:8)	6x(1x2,5) (C.C.:9)	6x(1x2,5) (C.C.:7)	6x(1x2,5) (C.C.:9)
MAC615/3B	NEMA 6"	66	792	143	73	45000	3,5	3x(1x4) (C.C.:6)	6x(1x2,5) (C.C.:7)	3x(1x2,5) (C.C.:8)	6x(1x2,5) (C.C.:9)	6x(1x2,5) (C.C.:7)	6x(1x2,5) (C.C.:9)
MAC617/3B	NEMA 6"	70,7	832	143	73	45000	3,5	3x(1x6) (C.C.:6)	6x(1x4) (C.C.:7)	3x(1x4) (C.C.:8)	6x(1x4) (C.C.:9)	6x(1x4) (C.C.:7)	6x(1x4) (C.C.:9)
MAC620/3B	NEMA 6"	75,4	877	143	73	45000	3,5	3x(1x6) (C.C.:6)	6x(1x4) (C.C.:7)	3x(1x4) (C.C.:8)	6x(1x4) (C.C.:9)	6x(1x4) (C.C.:7)	6x(1x4) (C.C.:9)
MAC625/3B	NEMA 6"	80,4	922	143	73	45000	3,5	3x(1x6) (C.C.:6)	6x(1x4) (C.C.:7)	3x(1x4) (C.C.:8)	6x(1x4) (C.C.:9)	6x(1x4) (C.C.:7)	6x(1x4) (C.C.:9)
MAC630/3B	NEMA 6"	92,5	1022	143	73	45000	3,5	3x(1x10) (C.C.:6)	6x(1x4) (C.C.:7)	3x(1x4) (C.C.:8)	6x(1x4) (C.C.:9)	6x(1x4) (C.C.:7)	6x(1x4) (C.C.:9)
MAC635/3B	NEMA 6"	104	1132	143	73	45000	3,5	3x(1x10) (C.C.:6)	6x(1x6) (C.C.:7)	3x(1x6) (C.C.:8)	6x(1x4) (C.C.:9)	6x(1x6) (C.C.:7)	6x(1x4) (C.C.:9)
MAC640/3B	NEMA 6"	111	1222	143	73	45000	3,5	3x(1x10) (C.C.:6)	6x(1x6) (C.C.:7)	3x(1x6) (C.C.:8)	6x(1x4) (C.C.:9)	6x(1x6) (C.C.:7)	6x(1x4) (C.C.:9)
MAC650/3B	NEMA 6"	119	1282	143	73	45000	4,5	-	6x(1x10) (C.C.:7)	3x(1x10) (C.C.:8)	6x(1x6) (C.C.:9)	6x(1x10) (C.C.:7)	6x(1x6) (C.C.:9)
MAC660/3B	NEMA 6"	123,3	1322	143	73	45000	4,5	-	6x(1x10) (C.C.:7)	3x(1x10) (C.C.:8)	6x(1x6) (C.C.:9)	6x(1x10) (C.C.:7)	6x(1x6) (C.C.:9)
MAC840	NEMA 8"	143	1060	191	101,5	50000	4	3x(1x16) (C.C.:6)	6x(1x16) (C.C.:7)	3x(1x16) (C.C.:8)	6x(1x16) (C.C.:9)	6x(1x16) (C.C.:7)	6x(1x16) (C.C.:9)
MAC850	NEMA 8"	155	1115	191	101,5	50000	4	3x(1x16) (C.C.:6)	6x(1x16) (C.C.:7)	3x(1x16) (C.C.:8)	6x(1x16) (C.C.:9)	6x(1x16) (C.C.:7)	6x(1x16) (C.C.:9)
MAC860	NEMA 8"	172	1195	191	101,5	50000	4	3x(1x16) (C.C.:6)	6x(1x16) (C.C.:7)	3x(1x16) (C.C.:8)	6x(1x16) (C.C.:9)	6x(1x16) (C.C.:7)	6x(1x16) (C.C.:9)
MAC870	NEMA 8"	192	1290	191	101,5	50000	4	3x(1x25) (C.C.:6)	6x(1x16) (C.C.:7)	3x(1x25) (C.C.:8)	6x(1x16) (C.C.:9)	6x(1x16) (C.C.:7)	6x(1x16) (C.C.:9)
MAC880	NEMA 8"	210	1395	191	101,5	50000	4	3x(1x25) (C.C.:6)	6x(1x16) (C.C.:7)	3x(1x25) (C.C.:8)	6x(1x16) (C.C.:9)	6x(1x16) (C.C.:7)	6x(1x16) (C.C.:9)
MAC890	NEMA 8"	219	1430	191	101,5	50000	4	3x(1x25) (C.C.:6)	6x(1x16) (C.C.:7)	3x(1x25) (C.C.:8)	6x(1x16) (C.C.:9)	6x(1x16) (C.C.:7)	6x(1x16) (C.C.:9)
MAC8100	NEMA 8"	235	1500	191	101,5	50000	4	3x(1x35) (C.C.:6)	6x(1x16) (C.C.:7)	3x(1x25) (C.C.:8)	6x(1x16) (C.C.:9)	6x(1x16) (C.C.:7)	6x(1x16) (C.C.:9)
MAC8125	NEMA 8"	265	1685	191	101,5	50000	4	-	-	3x(1x25) (C.C.:8)	6x(1x16) (C.C.:9)	-	6x(1x16) (C.C.:9)
MAC8150	NEMA 8"	283	1760	191	101,5	50000	4	-	-	3x(1x35) (C.C.:8)	6x(1x16) (C.C.:9)	-	6x(1x16) (C.C.:9)

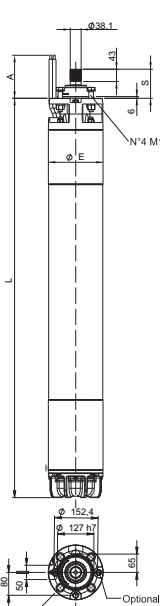
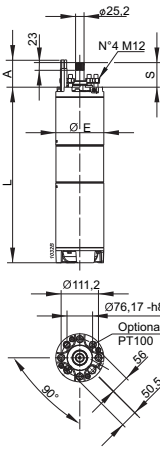

Overall dimensions and weights
Dimensiones máximas y pesos
Dimensioni di ingombro e pesi

	Motor type Motor tipo Motore tipo	Coupling flange Brida de acoplamiento Flangia accoppiamento	Motor weight Peso motor Peso motore	L	Ø E	S	Axial load Carga axial Carico assiale	Length A Longitud A Lunghezza A	Cables outlet Salida cables Uscita cavi								
									Cross section [mm ²] Sección en [mm ²] Sezione in [mm ²]						Starting Arranque Avviamento		
									Direct Directo Diretto			Star-delta Estrella-triángulo Stella-triángolo					
									265	265 - 460	460	460 - 796	265 / 460	460 / 796			
	MAC10100/1A	NEMA 8"	300	1406	242	101,5	70000	4	-	-	3x(1x25) (C.C.:8)	6x(1x16) (C.C.:9)	-	6x(1x16) (C.C.:9)			
	MAC10125/1A	NEMA 8"	338	1536	242	101,5	70000	4	-	-	3x(1x25) (C.C.:8)	6x(1x16) (C.C.:9)	-	6x(1x16) (C.C.:9)			
	MAC10150/1A	NEMA 8"	373	1641	242	101,5	70000	4	-	-	3x(1x50) (C.C.:8)	6x(1x25) (C.C.:9)	-	6x(1x25) (C.C.:9)			
	MAC10180/1A	NEMA 8"	408	1766	242	101,5	70000	4	-	-	3x(1x50) (C.C.:8)	6x(1x25) (C.C.:9)	-	-			
	MAC10200/1A	NEMA 8"	436	1866	242	101,5	70000	4	-	-	3x(1x50) (C.C.:8)	6x(1x25) (C.C.:9)	-	-			
	MAC10220/1A	NEMA 8"	466	2026	242	101,5	70000	4	-	-	3x(1x70) (C.C.:8)	6x(1x35) (C.C.:9)	-	-			
	MAC10250/1A	NEMA 8"	499	2126	242	101,5	70000	4	-	-	3x(1x70) (C.C.:8)	6x(1x35) (C.C.:9)	-	-			

*Optional PT100
*100*200 HP /H; /G : L = L + 60 mm

Section (MPC6..) Section (MPC6..) Sezione (MPC6..)	A x B
[mm ²]	[mm]
1 x (3 x 2.5)	6,3 x 14
1 x (3 x 4)	7,5 x 17
1 x (3 x 6)	7,9 x 18,5
1 x (3 x 10)	8,8 x 22
1 x (3 x 16)	10,3 x 25,5

Section Section Sezione	F
[mm ²]	[mm]
1 x 2.5	6,2
1 x 2.5	6,4
1 x 4	7,0
1 x 4	7,1
1 x 6	7,7
1 x 6	7,9
1 x 10	9,1
1 x 10	9,2
1 x 16	10,25
1 x 16	10,6
1 x 25	11,6
1 x 25	12,5
1 x 35	12,5
1 x 35	13,7
1 x 50	14,45
1 x 50	16,4
1 x 70	16,35
1 x 70	18,6
1 x 95	21,7

C.C = Motor manufacturing code

C.C = Código constructivo del motor

C.C = Codice costruttivo motore

Dynamic momentum of the wet end
 Momento dinámico parte hidráulica
 Momento dinamico parte idraulica

Standard construction Configuración estándar Esecuzione standard		
Electric pump type Electrobomba tipo Elettropompa tipo	J Wet J Bañado J Bagnato	
	Single stage Monoestadio Monostadio	For each additional stage Para cada ulterior fase Per ogni stadio in più
	J=1/4 PD ²	
	[kgm ²]	
E6P35 (x 6")	0,00151	0,00141
E6P45 (x 6")	0,00153	0,00142
E6P55 (x 6")	0,00154	0,00143
** E8P65 (x 6" - 8")	0,004478	0,004017
E8P95 (x 6" - 8")	0,005613	0,004570
E8P135 (x 6" - 8")	0,004972	0,004505
** E8R35 (x 8")	0,00199	0,00094
** E8R40 (x 8")	0,00274	0,00170
E10R30 (x 8" - 10")	0,00774	0,00607
E10R35 (x 8" - 10")	0,00737	0,00571
** E10R40 (x 8" - 10")	0,00738	0,00571
E10S50 (x 6")	0,01050	0,00979
E10S50 (x 8" - 10")	0,01149	0,00979
** E10S55 (x 6")	0,01083	0,01011
** E10S55 (x 8" - 10")	0,01182	0,01011
** E10S64 (x 6")	0,01963	0,01908
** E10S64 (x 8" - 10")	0,02031	0,01907
** E12S50 (x 6")	0,02058	0,01975
** E12S50 (x 8" - 10")	0,01801	0,01646
** E12S55 (x 6")	0,01715	0,01646
** E12S55 (x 8" - 10")	0,01814	0,01646

Bronze impellers construction Configuración con rodetes en bronce Esecuzione con giranti in bronzo		
Electric pump type Electrobomba tipo Elettropompa tipo	J Wet J Bañado J Bagnato	
	Single stage Monoestadio Monostadio	For each additional stage Para cada ulterior fase Per ogni stadio in più
	J=1/4 PD ²	
	[kgm ²]	
E6P35U (x 6")	0,00177	0,00167
E6P45U (x 6")	0,00176	0,00166
E6P55U (x 6")	0,00176	0,00166
E8P65U (x 6" - 8")	0,005210	0,004750
E8P95U (x 6" - 8")	0,006411	0,005368
E8P135U (x 6" - 8")	0,005924	0,005456
E10R30U (x 8" - 10")	0,00928	0,00728
E10R35U (x 8" - 10")	0,00784	0,00618
E10R40U (x 8" - 10")	0,00861	0,00694
E10S50U (x 6")	0,01260	0,01175
E10S50U (x 8" - 10")	0,01359	0,01188
E10S55U (x 6")	0,01299	0,01213
E10S55U (x 8" - 10")	0,01418	0,01213
E10S64U (x 6")	0,02278	0,02223
E10S64U (x 8" - 10")	0,02346	0,02222
E12S50U (x 8" - 10")	0,02161	0,01975
E12S55U (x 6")	0,01865	0,01794

Stainless steel impellers construction Configuración con rodetes de acero inox Esecuzione con giranti inox		
Electric pump type Electrobomba tipo Elettropompa tipo	J Wet J Bañado J Bagnato	
	Single stage Monoestadio Monostadio	For each additional stage Para cada ulterior fase Per ogni stadio in più
	J=1/4 PD ²	
	[kgm ²]	
E12S55X (x 8" - 10")	0,01947	0,01780

** Standard construction with stainless steel impeller.

** Ejecución standard con rodetes en acero inoxidable.

** Esecuzione standard con giranti in acciaio inox

Dynamic momentum of the motor
Momento dinámico motor
Momento dinamico motore

Dynamic momentum of the motor <i>Momento dinámico motor</i> Momento dinamico motore	
Motor type <i>Motor tipo</i> Motore tipo	J=1/4 PD ² [kgm ²]
EASYWELL	
MPC65/3A	0,0029
MPC67/3A	0,0043
MPC610/3A	0,0052
MPC612/3A	0,0057
MPC615/3A	0,0063
MPC617/3A	0,0072
MPC620/3A	0,0079
MPC625/3A	0,0093
MPC630/3A	0,0101
MPC635/3A	0,0120
MPC640/3A	0,0139
MPC650/3A	0,0155
MPC840/2A	0,0271
MPC850/2A	0,0302
MPC860/2A	0,0332
MPC870/2A	0,0380
MPC880/2A	0,0465
MPC890/2A	0,0489
MPC8100/2A	0,0568
MPC8125/2A	0,0643
MPC8150/2A	0,0704
MPC10100/1A	0,1001
MPC10125/1A	0,1204
MPC10150/1A	0,1547
MPC10180/1A	0,1656
MPC10200/1A	0,1734
HT HI - TECH	
MAC65/3A	0,0029
MAC67/3A	0,0040
MAC610/3A	0,0054
MAC612/3A	0,0065
MAC615/3A	0,0068
MAC617/3A	0,0077
MAC620/3A	0,0086
MAC625/3A	0,0096
MAC630/3A	0,0120
MAC635/3A	0,0150
MAC640/3A	0,0180
MAC650/3A	0,0200

Dynamic momentum of the motor <i>Momento dinámico motor</i> Momento dinamico motore	
Motor type <i>Motor tipo</i> Motore tipo	J=1/4 PD ² [kgm ²]
HTdesert HI - TECH	
MAC65/3B	0,0042
MAC67/3B	0,0053
MAC610/3B	0,0065
MAC612/3B	0,0077
MAC615/3B	0,0086
MAC617/3B	0,0096
MAC620/3B	0,0110
MAC625/3B	0,0120
MAC630/3B	0,0141
MAC635/3B	0,0163
MAC640/3B	0,0183
MAC650/3B	0,0195
MAC660/3B	0,0202
MAC840	0,0207
MAC850	0,0235
MAC860	0,0277
MAC870	0,0326
MAC880	0,0380
MAC890	0,0398
MAC8100	0,0434
MAC8125	0,0530
MAC8150	0,057
MAC10100/1A	0,0994
MAC10125/1A	0,1207
MAC10150/1A	0,1375
MAC10180/1A	0,1569
MAC10200/1A	0,1700
MAC10220/1A	0,1880
MAC10250/1A	0,2010

Calculation of cross-section
Cálculo de la sección
Calcolo della sezione

The choice of the feeding cable is made considering:

1. acceptable voltage drop
2. power loss in the cable
3. maximum current admitted by the cable.

La selección del cable de alimentación se efectúa sobre la base:

1. de la caída de tensión admisible
2. de la pérdida de potencia a lo largo del cable
3. de la corriente máxima admisible en el cable

La scelta del cavo di alimentazione si effettua sulla base:

1. della caduta di tensione ammissibile
2. della potenza dissipata lungo il cavo
3. della corrente massima ammissibile nel cavo.

1.1. Voltage drop ΔU [%] in three-wire cables (resistance only)
Caída de tensión ΔU [%] para cables tripolares (resistencia solamente)
Caduta di tensione ΔU [%] per cavi tripolari (sola resistenza)

1.1.1. 3-phase motor with - *Motor trifásico con* - **Motore trifase con:**
Starting: direct, by statoric impedences, by autotransformer
Arranque: directo, de impedancia estática, con autotransformador
Avviamento: diretto, a impedenze statoriche, con autotrasformatore

1 three-wire cable 3 x s
1 cable tripolar 3 x s
1 cavo tripolare 3 x s

$$\Delta U = \frac{I \cdot L \cdot \cos \varphi}{s \cdot 32,3} \times \frac{100}{U} : s = \frac{I \cdot L \cdot \cos \varphi}{\Delta U \cdot 32,3} \times \frac{100}{U}$$

1.1.2. 3-phase motor with - *Motor trifásico con* - **Motore trifase con:**
Starting: star-delta
Arranque: estrella-triángulo
Avviamento: stella-triangolo

2 three-wire cable 3 x s
2 cables tripolares 3 x s
2 cavi tripolari 3 x s

$$\Delta U = \frac{I \cdot L \cdot \cos \varphi}{s \cdot 48,5} \times \frac{100}{U} : s = \frac{I \cdot L \cdot \cos \varphi}{\Delta U \cdot 48,5} \times \frac{100}{U}$$

1.1.3. Single-phase motor
Motor monofásico
Motore monofase

1 three-wire cable 3 x s
1 cable tripolar 3 x s
1 cavo tripolare 3 x s

$$\Delta U = \frac{I \cdot L \cdot \cos \varphi}{s \cdot 28} \times \frac{100}{U} : s = \frac{I \cdot L \cdot \cos \varphi}{\Delta U \cdot 28} \times \frac{100}{U}$$

1.2. Voltage drop ΔU [%] in single-wire cables (resistance and reactance)
Caída de tensión ΔU [%] para cables unipolares (resistencia y reactancia)
Caduta di tensione ΔU [%] per cavi unipolari (resistenza e reattanza)

$$\Delta U = 1,73 \cdot I \cdot L \cdot (R \cdot \cos \varphi + X \cdot \sin \varphi) \cdot \frac{100}{U}$$

1.2.1. The voltage drop changes according to the resistance and the reactance induced by single-wires each other according to:
- the cables cross section
- their respective position (single, paired, side by side)
- their angular position (at 120° at 180°)

La caída de tensión varía en función de la resistencia y de la reactancia inductiva ejercitada recíprocamente por los diversos conductores en función:
- de la dimensión de los cables
- de su posición recíproca (individuales, combinados, arrimados)
- de su disposición angular (a 120° a 180°)

La caduta di tensione varia in funzione della resistenza e della reattanza induttiva esercitata reciprocamente dai singoli conduttori in funzione:
- della dimensione dei cavi
- della loro posizione reciproca (singoli, abbinati, affiancati)
- della loro disposizione angolare (a 120° a 180°)

1.3. For different supply voltages:
Para tensiones de alimentación diferentes:
Per tensioni di alimentazione diverse:

$$L_N = L \cdot \frac{U_N}{230} : L_N = L \cdot \frac{U_N}{400}$$

1.4. For different power factors: $L_N = L \cdot \frac{0,8}{\cos \varphi}$
Para cosφ diversos:
Per cosφ diversi:

2.1 Power loss P_v along the feeding cables
Pérdida de potencia P_v a lo largo de los cables de alimentación
Perdita di potenza P_v lungo i cavi di alimentazione

$$P_v = I^2 \cdot \frac{L}{s \cdot 18,7} \text{ [W]}$$

I = Motor nominal current [A]
= *Absorción nominal del motor [A]*
= **Assorbimento nominale del motore [A]**

R = Cable resistance [Ω /m]
= *Resistencia del cable [Ω /m]*
= **Resistenza del cavo [Ω /m]**

U_N = New voltage [V]
= *Nueva tensión [V]*
= **Nuova tensione [V]**

L = Cable length [m]
= *Longitud del cable [m]*
= **Lunghezza del cavo [m]**

X = Inductive reactance [Ω /m]
= *Reactancia inductiva [Ω /m]*
= **Reattanza induttiva [Ω /m]**

ΔU = Voltage drop [%]
= *Caída de tensión [%]*
= **Caduta di tensione [%]**

L_N = New cable length [m]
= *Nueva longitud cable [m]*
= **Nuova lunghezza cavo [m]**

U = Nominal voltage [V]
= *Tensión nominal [V]*
= **Tensione nominale [V]**

s = Copper wire cross-section [mm²]
= *Sección del conductor de cobre [mm²]*
= **Sezione del conduttore in rame [mm²]**

Cos φ = Full-load power factor (see table motors operating data)
= *Factor de potencia con carga plena (ver tabla características motores)*
= **Fattore di potenza a pieno carico (vedi tabella caratteristiche motori)**

Maximum permitted current
Corriente máxima admisible
Corrente massima ammissibile

Tree-wire cables EPDM/EPR* 6" insulated Cables tripolares aislados con EPDM/EPR* 6" Cavi tripolari isolati in EPDM/EPR* 6"															
Cable cross-section 3 x s Sección del cable 3 x s Sezione del cavo 3 x s	[mm ²]	1,5	2,5	4	6	10	16	25	35	50	70	95	120	150	185
I _{max} allowable I _{max} ammissible	[A]	23	32	42	54	75	100	127	158	192	246	298	346	399	456
Max. operating temperature Temperatura máxima de funcionamiento Temperatura max di esercizio	[°C]	90	90	90	90	90	90	90	90	90	90	90	90	90	90

For different environmental temperatures apply the multiplication coefficient K:
Para temperaturas diversas aplicar el coeficiente multiplicador K:
Per temperature diverse applicare il coefficiente moltiplicativo K:

Ambient temperature Temperatura ambiente Temperatura ambiente	[°C]	10	15	20	25	30	35	40	45	50
In the open air Al aire libre In aria libera	K	1,15	1,12	1,08	1,04	1	0,96	0,91	0,87	0,82

If two 3-core cables, multiply the max. permitted current detailed in the chart by the coefficient:
2 with direct or stator starting (cables in parallel)
1,73 with star-delta starting
* Cables in EPDM/EPR are certified for contact with drinking water in accordance with the following regulations: WRAS (Water Regulations Advisory Scheme) according to BS 6920; ACS (Attestation de Conformite Sanitaire) according to DGS/VS4 99/217 and DGS/VS4 2000/232; Ministerial Decree D.M. 174/04.

Empleando dos cables, multiplicar la capacidad máxima de la tabla por el coeficiente:
2 con arranque directo o estatórico (cables en paralelo)
1,73 con arranque estrella-triángulo
* Los cables de EPDM/EPR están certificados para el contacto con el agua potable, conforme con las normativas: WRAS (Water Regulations Advisory Scheme) según la BS 6920; ACS (Attestation de Conformite Sanitaire) según las DGS/VS4 99/217 y DGS/VS4 2000/232; D.M. 174/04.

N.B. Impiegando due cavi, moltiplicare la corrente massima ammissibile di tabella per il coefficiente:
2 con avviamento diretto o statorico (cavi in parallelo)
1,73 con avviamento stella-triangolo
* I cavi in EPDM/EPR sono certificati al contatto con l'acqua potabile, ai sensi delle normative: WRAS (Water Regulations Advisory Scheme) secondo la BS 6920; ACS (Attestation de Conformite Sanitaire) secondo le DGS/VS4 99/217 e DGS/VS4 2000/232; D.M. 174/04.

Maximum permitted current
Corriente máxima admisible
 Corrente massima ammissibile

Tree-wire cables PVC 6" insulated <i>Cables tripolares aislados con PVC 6"</i> Cavi tripolari isolati in PVC 6"															
Cable cross-section 3 x s <i>Sección del cable 3 x s</i> Sezione del cavo 3 x s	[mm ²]	1,5	2,5	4	6	10	16	25	35	50	70	95	120	150	185
Imax allowable <i>Imax admisible</i> Imax ammissibile	[A]	18,5	25	34	43	60	80	101	126	153	196	238	276	319	364
Max. operating temperature <i>Temperatura máxima de funcionamiento</i> Temperatura max di esercizio	[°C]	70	70	70	70	70	70	70	70	70	70	70	70	70	70
For different environmental temperatures apply the multiplication coefficient K: <i>Para temperaturas diversas aplicar el coeficiente multiplicador K:</i> Per temperature diverse applicare il coefficiente moltiplicativo K:															
Ambient temperature <i>Temperatura ambiente</i> Temperatura ambiente	[°C]	10	15	20	25	30	35	40	45	50					
In the open air <i>Al aire libre</i> In aria libera	K	1,22	1,17	1,12	1,06	1	0,94	0,87	0,79	0,71					

If two 3-core cables, multiply the max. permitted current detailed in the chart by the coefficient:
 2 with direct or stator starting (cables in parallel)
 1,73 with star-delta starting

Empleando dos cables, multiplicar la capacidad máxima de la tabla por el coeficiente:
 2 con arranque directo o estático (cables en paralelo)
 1,73 con arranque estrella-triángulo

N.B. Impiegando due cavi, moltiplicare la corrente massima ammissibile di tabella per il coefficiente:
 2 con avviamento diretto o statorico (cavi in parallelo)
 1,73 con avviamento stella-triangolo

Maximum permitted current
Corriente máxima admisible
 Corrente massima ammissibile

Single-core cables isolated with EPDM/EPR* 6" <i>Cables unipolares aislados con EPDM/EPR* 6"</i> Cavi unipolari isolati in EPDM/EPR* 6"														
Cable cross-section 1 x s <i>Sección del cable 1 x s</i> Sezione del cavo 1 x s	[mm ²]	2,5	4	6	10	16	25	35	50	70	95	120	150	185
I _{max} allowable <i>I_{max} admisible</i> I _{max} ammissibile	[A]	43	58	75	103	138	182	226	275	353	430	500	577	661
Max. operating temperature <i>Temperatura máxima de funcionamiento</i> Temperatura max di esercizio	[°C]	90	90	90	90	90	90	90	90	90	90	90	90	90

For different environmental temperatures apply the multiplication coefficient K:
Para temperaturas diversas aplicar el coeficiente multiplicador K:
 Per temperature diverse applicare il coefficiente moltiplicativo K:

Ambient temperature <i>Temperatura ambiente</i> Temperatura ambiente	[°C]	10	15	20	25	30	35	40	45	50
In the open air <i>Al aire libre</i> In aria libera	K	1,15	1,12	1,08	1,04	1	0,96	0,91	0,87	0,82

If two 3-core cables, multiply the max. permitted current detailed in the chart by the coefficient:
 2 with direct or stator starting (cables in parallel)
 1,73 with star-delta starting

* Cables in EPDM/EPR are certified for contact with drinking water in accordance with the following regulations: WRAS (Water Regulations Advisory Scheme) according to BS 6920; ACS (Attestation de Conformite Sanitaire) according to DGS/VS4 99/217 and DGS/VS4 2000/232; Ministerial Decree D.M. 174/04.

Empleando dos cables, multiplicar la capacidad máxima de la tabla por el coeficiente:
 2 con arranque directo o estatórico (cables en paralelo)
 1,73 con arranque estrella-triángulo

* Los cables de EPDM/EPR están certificados para el contacto con el agua potable, conforme con las normativas: WRAS (Water Regulations Advisory Scheme) según la BS 6920; ACS (Attestation de Conformite Sanitaire) según las DGS/VS4 99/217 y DGS/VS4 2000/232; D.M. 174/04.

N.B. Impiegando due cavi, moltiplicare la corrente massima ammissibile di tabella per il coefficiente:
 2 con avviamento diretto o statorico (cavi in parallelo)
 1,73 con avviamento stella-triangolo

* I cavi in EPDM/EPR sono certificati al contatto con l'acqua potabile, ai sensi delle normative: WRAS (Water Regulations Advisory Scheme) secondo la BS 6920; ACS (Attestation de Conformite Sanitaire) secondo le DGS/VS4 99/217 e DGS/VS4 2000/232; D.M. 174/04.

Maximum permitted current
Corriente máxima admisible
 Corrente massima ammissibile

Single-core cables isolated with PVC 6" <i>Cables unipolares aislados con PVC 6"</i> Cavi unipolari isolati in PVC 6"														
Cable cross-section 1 x s <i>Sección del cable 1 x s</i> Sezione del cavo 1 x s	[mm ²]	2,5	4	6	10	16	25	35	50	70	95	120	150	185
Imax allowable <i>Imax ammissibile</i>	[A]	26	35	46	63	85	114	143	174	225	275	321	372	427
Max. operating temperature <i>Temperatura máxima de funcionamiento</i> Temperatura max di esercizio	[°C]	70	70	70	70	70	70	70	70	70	70	70	70	70
For different environmental temperatures apply the multiplication coefficient K: <i>Para temperaturas diversas aplicar el coeficiente multiplicador K:</i> Per temperature diverse applicare il coefficiente moltiplicativo K:														
Ambient temperature <i>Temperatura ambiente</i> Temperatura ambiente	[°C]	10	15	20	25	30	35	40	45	50				
In the open air <i>Al aire libre</i> In aria libera	K	1,22	1,17	1,12	1,06	1	0,94	0,87	0,79	0,71				

If two 3-core cables, multiply the max. permitted current detailed in the chart by the coefficient:
 2 with direct or stator starting (cables in parallel)
 1,73 with star-delta starting

Empleando dos cables, multiplicar la capacidad máxima de la tabla por el coeficiente:
 2 con arranque directo o estatórico (cables en paralelo)
 1,73 con arranque estrella-triángulo

N.B. Impiegando due cavi, moltiplicare la corrente massima ammissibile di tabella per il coefficiente:
 2 con avviamento diretto o statorico (cavi in parallelo)
 1,73 con avviamento stella-triangolo

Max length [m] - EPDM/EPR or PVC three-pole power cables
 Longitudes máximas - Cables de alimentación tripolares EPDM/EPR o PVC
 Lunghezza MAX [m] - Cavo di alimentazione Tripolare EPDM/EPR o PVC

Direct or statoric starting - 3 cables Motor exit- 1 Cable with section (s) 3 x ...
 Arranque directo o estático - motor con salida 3 cable - 1 Cables de sección (s) 3 x ...
 Avviamento diretto o statorico - Motore con uscita 3 cavi - 1 cavo di sezione (s) 3 x ...

I [A]	S [mm ²]													
	1,5	2,5	4	6	10	16	25	35	50	70	95	120	150	185
2,5	249	413												
5	124	206	331	493										
7,5	83	138	221	329	560									
10	62	103	165	247	420									
15	41	69	110	164	280	434								
20	31	52	83	123	210	326	491							
25		41	66	99	168	261	393	535						
30		34	55	82	140	217	327	446						
40			41	62	105	163	246	334	462					
50				49	84	130	196	267	370	498				
60					70	109	164	223	308	415	516			
70					60	93	140	191	264	356	442	534		
80						81	123	167	231	311	387	468	546	
90						72	109	149	205	277	344	416	486	554
100						65	98	134	185	249	309	374	437	498
120							82	111	154	208	258	312	364	415
140								96	132	178	221	267	312	356
160									116	156	193	234	273	311
180									103	138	172	208	243	277
200										125	155	187	219	249
220										113	141	170	199	226
240										104	129	156	182	208
260											119	144	168	192
280											110	134	156	178
300												125	146	166
320												117	137	156

Make sure that the current considered is effectively that absorbed by the motor in the real operating conditions.

Cerciorarse que la corriente considerada sea efectivamente la que absorbe el motor en las condiciones reales de trabajo.

Assicurarsi che la corrente considerata sia effettivamente quella assorbita dal motore nelle condizioni reali d'esercizio.

The lengths given in boldface type refer solely to cables in EPDM/EPR

Las longitudes evidenciadas en negritas se refieren sólo a los cables de EPDM/EPR (para los cables de PVC considerar la sección sucesiva).

Le lunghezze contrassegnate in grassetto sono riferite solo ai cavi in EPDM/EPR.

The cable lengths refer to 30[°C] ambient temperature; installation in air; 460V 60Hz power supply; cosφ = 0.8 and 3% permissible voltage drop.

Las longitudes de los cables se refieren a una temperatura ambiente de 30[°C]; instalación al aire libre; alimentación 460V 60Hz; cosφ = 0,8 y caída de tensión admitida = 3%.

Le lunghezze dei cavi sono riferite ad una temperatura ambiente di 30[°C]; installazione in aria; alimentazione 460V 60Hz; cosφ = 0,8 e caduta di tensione ammessa = 3%.

Check the selection parameters carefully if the conditions are different (see "Calculation of cross-section" and "Maximum permitted current")

Para otras condiciones, verificar cuidadosamente los parámetros de selección (véanse relaciones y coeficientes correctivos "Cables de alimentación" y "corriente máxima admisible")

Per condizioni diverse, verificare accuratamente i parametri di selezione (vedi "Calcolo della sezione" e "Corrente massima ammissibile").

Make sure that the section of the riser cable is the same as the section of the motor output cable, or larger.

Cerciorarse que la sección seleccionada para el cable de subida sea mayor o igual a la sección del cable de salida motor.

Assicurarsi che la sezione selezionata per il cavo di risalita sia maggiore o uguale alla sezione del cavo d'uscita motore.

If the conditions are different, please contact our sales organization.

Para otras condiciones, contactar la sede central o la red comercial

Per condizioni diverse, interpellare la sede o la rete di vendita.

Max. admitted length / Longitudes máximas admisibles / Lunghezze massime ammissibili

Max length [m] - EPDM/EPR or PVC three-pole power cables - Longitudes máximas - Cables de alimentación tripolares EPDM/EPR o PVC
Lunghezza MAX [m] - Cavo di alimentazione Tripolare EPDM/EPR o PVC

Star-delta starting - 6 cables Motor exit / Arranque estrella-triángulo motor con salida 6 cables / Avviamento stella-triangolo - Motore con uscita 6 cavi
 2 Cables wit section 3 x ... / 2 Cables de sección (s) 3 x... / 2 cavi di sezione (s) 3 x ...

I [A]	S [mm ²]													
	1,5	2,5	4	6	10	16	25	35	50	70	95	120	150	185
10	93	155	248	370										
15	62	103	165	247	420									
20	47	77	124	185	315	488								
25	37	62	99	148	252	391	589							
30	31	52	83	123	210	326	491							
40		39	62	92	158	244	368	502						
50		31	50	74	126	195	295	401	554					
60			41	62	105	163	246	334	462					
70			35	53	90	140	210	287	396	534				
80				46	79	122	184	251	347	467	580			
90				41	70	109	164	223	308	415	516			
100					63	98	147	201	277	374	464	561		
120					53	81	123	167	231	311	387	468	546	
140						70	105	143	198	267	331	401	468	534
160						61	92	125	173	233	290	351	410	467
180							82	111	154	208	258	312	364	415
200							74	100	139	187	232	281	328	374
220								91	126	170	211	255	298	340
240								84	116	156	193	234	273	311
260								77	107	144	178	216	252	287
280									99	133	166	200	234	267
300									92	125	155	187	219	249
320									87	117	145	175	205	234

Make sure that the current considered is effectively that absorbed by the motor in the real operating conditions.

The lengths given in boldface type refer solely to cables in EPDM/EPR

The cable lengths refer to 30[°C] ambient temperature; installation in air; 460V 60Hz power supply; cosφ = 0.8 and 3% permissible voltage drop. Check the selection parameters carefully if the conditions are different (see "Calculation of cross-section" and "Maximum permitted current")

Make sure that the section of the riser cable is the same as the section of the motor output cable, or larger.

If the conditions are different, please contact our sales organization.

Cerciorarse que la corriente considerada sea efectivamente la que absorbe el motor en las condiciones reales de trabajo.

Las longitudes evidenciadas en negritas se refieren sólo a los cables de EPDM/EPR

Las longitudes de los cables se refieren a una temperatura ambiente de 30[°C]; instalación al aire libre; alimentación 460V 60Hz; cosφ = 0,8 y caída de tensión admitida = 3%. Para otras condiciones, verificar cuidadosamente los parámetros de selección (véanse relaciones y coeficientes correctivos "Cables de alimentación" y "corriente máxima admisible")

Cerciorarse que la sección seleccionada para el cable de subida sea mayor o igual a la sección del cable de salida motor.

Para otras condiciones, contactar la sede central o la red comercial

Assicurarsi che la corrente considerata sia effettivamente quella assorbita dal motore nelle condizioni reali d'esercizio.

Le lunghezze contrassegnate in grassetto sono riferite solo ai cavi in EPDM/EPR.

Le lunghezze dei cavi sono riferite ad una temperatura ambiente di 30[°C]; installazione in aria; alimentazione 460V 60Hz; cosφ = 0,8 e caduta di tensione ammessa = 3%. Per condizioni diverse, verificare accuratamente i parametri di selezione (vedi "Calcolo della sezione" e "Corrente massima ammissibile").

Assicurarsi che la sezione selezionata per il cavo di risalita sia maggiore o uguale alla sezione del cavo d'uscita motore.

Per condizioni diverse, interpellare la sede o la rete di vendita.

Max length [m] - EPDM/EPR or PVC Single-pole power cables - Longitudes máximas - Cables de alimentación Unipolares EPDM/EPR o PVC - Lunghezza MAX [m] - Cavi di alimentazione unipolari EPDM/EPR o PVC
 Star-delta starting - 6 cables Motor exit / Arranque estrella-triángulo- motor con salida 6 cables / Avviamento stella-triángolo - Motore con uscita 6 cavi
 6 Cables wit section (s) 1 x ... / 6 Cables de sección (s) 1 x ... / 6 cavi di sezione (s) 1 x ...

I [A]	DN _{pompa}	S [mm ²]												
		2,5	4	6	10	16	25	35	50	70	95	120	150	185
10	4"	153	243	359	600									
	6"	152	242	356	593									
	8"-9"-10"	152	241	356	591									
	12"	152	241	354	587									
15	4"	102	162	239	400									
	6"	101	161	237	395	597								
	8"-9"-10"	101	161	237	394	594								
	12"	101	160	236	391	588								
20	4"	76	121	179	300	455								
	6"	76	121	178	297	448								
	8"-9"-10"	76	121	178	296	446								
	12"	76	120	177	293	441								
25	4"	61	97	143	240	364	535							
	6"	61	97	142	237	358	522							
	8"-9"-10"	61	97	142	237	357	519							
	12"	61	96	142	235	353	510							
30	4"	51	81	120	200	304	446	595						
	6"	51	81	119	198	298	435	575						
	8"-9"-10"	51	80	119	197	297	432	570						
	12"	51	80	118	196	294	425	558						
40	4"	38	61	90	150	228	335	446	597					
	6"	38	60	89	148	224	326	432	571					
	8"-9"-10"	38	60	89	148	223	324	428	564					
	12"	38	60	88	147	220	319	419	549					
50	4"	31	49	72	120	182	268	357	477					
	6"	30	48	71	119	179	261	345	457	587				
	8"-9"-10"	30	48	71	118	178	259	342	451	579				
	12"	30	48	71	117	176	255	335	439	558				
60	4"	25	40	60	100	152	223	297	398	518				
	6"	25	40	59	99	149	218	288	380	489	589			
	8"-9"-10"	25	40	59	99	149	216	285	376	482	579			
	12"	25	40	59	98	147	213	279	366	465	554			
70	4"	22	35	51	86	130	191	255	341	444	541			
	6"	22	35	51	85	128	187	247	326	419	505	589		
	8"-9"-10"	22	34	51	84	127	185	244	322	413	496	578		
	12"	22	34	51	84	126	182	239	313	399	475	549		
80	4"	30	45	75	114	167	223	298	388	473	560			
	6"	30	45	74	112	163	216	285	367	442	516	587		
	8"-9"-10"	30	44	74	111	162	214	282	362	434	505	574		
	12"	30	44	73	110	160	209	274	349	416	481	542	600	
90	4"	27	40	67	101	149	198	265	345	421	497	573		
	6"	27	40	66	99	145	192	254	326	393	458	522	582	
	8"-9"-10"	27	40	66	99	144	190	251	321	386	449	510	567	
	12"	27	39	65	98	142	186	244	310	370	427	482	533	
100	4"	24	36	60	91	134	178	239	311	379	448	516	582	
	6"	24	36	59	90	131	173	228	294	353	413	470	524	
	8"-9"-10"	24	36	58	89	130	171	226	289	347	404	459	511	
	12"	24	35	59	88	128	167	219	279	333	385	434	480	
120	4"	30	50	76	112	149	199	259	316	373	430	485		
	6"	30	49	75	109	144	190	245	295	344	391	437		
	8"-9"-10"	30	49	74	108	143	188	241	289	337	382	426		
	12"	29	49	73	106	140	183	233	277	320	361	400		
140	4"	43	65	96	127	170	222	271	320	368	416			
	6"	42	64	93	123	163	210	252	295	336	374			
	8"-9"-10"	42	64	93	122	161	207	248	289	328	365			
	12"	42	63	91	120	157	199	238	275	310	343			
160	4"	37	57	84	112	149	194	237	280	322	364			
	6"	37	56	82	108	143	183	221	258	294	328			
	8"-9"-10"	37	56	81	107	141	181	217	253	287	319			
	12"	37	55	80	105	137	174	208	240	271	300			
180	4"	51	74	99	133	173	210	249	286	323				
	6"	50	73	96	127	163	196	229	261	291				
	8"-9"-10"	50	72	95	125	161	193	225	255	284				
	12"	49	71	93	122	155	185	214	241	266				
200	4"	46	67	89	119	155	189	224	258	291				
	6"	45	65	86	114	147	177	206	235	262				
	8"-9"-10"	45	65	86	113	145	174	202	229	255				
	12"	44	64	84	110	140	166	192	217	240				
220	4"	41	61	81	108	141	172	203	234	265				
	6"	41	59	78	104	133	161	188	214	238				
	8"-9"-10"	41	59	78	103	131	158	184	209	232				
	12"	40	58	76	100	127	151	175	197	218				
240	4"	56	74	99	129	158	187	215	242					
	6"	54	72	95	122	147	172	196	218					
	8"-9"-10"	54	71	94	121	145	168	191	213					
	12"	53	70	91	116	139	160	181	200					
260	4"	51	69	92	120	146	172	198	224					
	6"	50	66	88	113	136	159	181	202					
	8"-9"-10"	50	66	87	111	134	155	177	196					
	12"	49	64	84	107	128	148	167	184					
280	4"	48	64	85	111	135	160	184	208					
	6"	47	62	82	105	126	147	168	187					
	8"-9"-10"	46	61	81	103	124	144	164	182					
	12"	46	60	78	100	119	137	155	171					
300	4"	45	59	80	104	126	149	172	194					
	6"	44	58	76	98	118	138	157	175					
	8"-9"-10"	43	57	75	96	116	135	153	170					
	12"	43	56	73	93	111	128	145	160					
320	4"	56	75	97	118	140	161	182						
	6"	54	71	92	110	129	147	164						
	8"-9"-10"	53	71	90	109	126	143	160						
	12"	52	69	87	104	120	136	150						

Make sure that the current considered is effectively that absorbed by the motor in the real operating conditions.

The lengths given in boldface type refer solely to cables in EPDM/EPR

The cable lengths refer to 30[°C] ambient temperature; installation in air; 460V 60Hz power supply, $\cos\phi = 0,8$ and 3% permissible voltage drop. Check the selection parameters carefully if the conditions are different (see "Calculation of cross-section" and "Maximum permitted current")

Make sure that the section of the riser cable is the same as the section of the motor output cable, or larger.

If the conditions are different, please contact our sales organization.

Cerciorarse que la corriente considerada sea efectivamente la que absorbe el motor en las condiciones reales de trabajo.

Las longitudes evidenciadas en negritas se refieren sólo a los cables de EPDM/EPR

Las longitudes de los cables se refieren a una temperatura ambiente de 30[°C]; instalación al aire libre; alimentación 460V 60Hz; $\cos\phi = 0,8$ y caída de tensión admisible = 3%. Para otras condiciones, verificar cuidadosamente los parámetros de selección (véanse relaciones y coeficientes correctivos "Cables de alimentación" y "corriente máxima admisible")

Cerciorarse que la sección seleccionada para el cable de subida sea mayor o igual a la sección del cable de salida motor.

Para otras condiciones, contactar la sede central o la red comercial

Assicurarsi che la corrente considerata sia effettivamente quella assorbita dal motore nelle condizioni reali d'esercizio.

Le lunghezze contrassegnate in grassetto sono riferite solo ai cavi in EPDM/EPR.

Le lunghezze dei cavi sono riferite ad una temperatura ambiente di 30[°C]; installazione in aria; alimentazione 460V 60Hz; $\cos\phi = 0,8$ e caduta di tensione ammissibile = 3%. Per condizioni diverse, verificare accuratamente i parametri di selezione (vedi "Calcolo della sezione" e "Corrente massima ammissibile").

Assicurarsi che la sezione selezionata per il cavo di risalita sia maggiore o uguale alla sezione del cavo d'uscita motore.

Per condizioni diverse, interpellare la sede o la rete di vendita.

Generator power
Potencia del generador
Potenza del generatore

When an electric generator has to be used to supply the motor, it should be carefully selected. A chart is provided giving the minimum rating in [kW] and [kVA] of the generators used to supply the motors.

Cuando se emplee un generador eléctrico para la alimentación del motor, se hace necesaria una selección precisa. Suministramos una tabla indicativa de las potencias mínimas en [kW] y en [kVA] de los generadores para alimentación de los motores eléctricos.

Quando si deve utilizzare un generatore elettrico per l'alimentazione del motore, è necessaria un'oculata scelta. Forniamo una tabella indicativa delle potenze minime in [kW] ed in [kVA] dei generatori per l'alimentazione dei motori elettrici.

Electric motor power Potencia motor Potenza motore elettrico		Generator power Potencia del generador Potenza del generatore	
		Direct starting Arranque directo Avviamento diretto	
[kW]	[HP]	[kW]	[kVA]
2.2	3	6	7.5
3	4	8	10
4	5,5	10	12,5
5,5	7,5	12,5	15,6
7,5	10	15	18,8
9,2	12,5	18,8	23,5
11	15	22,5	28
13	17,5	26,4	33
15	20	30	38
18,5	25	40	50
22	30	45	57
26	35	52	65
30	40	60	75
37	50	75	94
45	60	90	112
51	70	105	131
59	80	120	150
66	90	135	170
75	100	150	190
92	125	185	230
110	150	210	260

Electric motor power Potencia motor Potenza motore elettrico		Generator power Potencia del generador Potenza del generatore	
		Star-delta starting Arranque estrella-triángulo Avviamento stella-triangolo	
[kW]	[HP]	[kW]	[kVA]
-	-	-	-
3	4	6	7,5
4	5,5	8	10
5,5	7,5	10,8	13,5
7,5	10	14	17,5
9,2	12,5	17,2	21,5
11	15	20,5	25,5
13	17,5	23,6	29,5
15	20	27	34
18,5	25	33	42
22	30	40	50
26	35	45	57
30	40	52	65
37	50	65	81
45	60	77	97
51	70	90	112
59	80	102	128
66	90	115	144
75	100	128	160
92	125	158	198
110	150	190	237

VALUES VALORES GRANDEZZA		ALTERNATING CURRENT CORRIENTE ALTERNA CORRENTE ALTERNATA	
		SINGLE-PHASE MONOFASICA MONOFASE	TRIFASICA TRIPHASE TRIFASE
Absorbed power (active) <i>Potencia absorbida (activa)</i> Potenza assorbita (attiva)	[kW]	$P_a = \frac{U \cdot I \cdot \cos \varphi}{1000}$	$P_a = \frac{1,73 \cdot U \cdot I \cdot \cos \varphi}{1000}$
Yield power <i>Potencia útil</i> Potenza resa	[kW]	$P_r = \frac{U \cdot I \cdot \cos \varphi \cdot \eta_M}{1000}$	$P_r = \frac{1,73 \cdot U \cdot I \cdot \cos \varphi \cdot \eta_M}{1000}$
Absorbed current <i>Corriente absorbida</i> Corrente assorbita	[A]	$I = \frac{P_r \cdot 1000}{U \cdot \cos \varphi \cdot \eta_M}$	$I = \frac{P_r \cdot 1000}{1,73 \cdot U \cdot \cos \varphi \cdot \eta_M}$
Power factor (cos φ) <i>Factor de potencia (cos φ)</i> Fattore di potenza (cos φ)	[0,.....]	$\cos \varphi = \frac{P_a \cdot 1000}{U \cdot I}$	$\cos \varphi = \frac{P_a \cdot 1000}{1,73 \cdot U \cdot I}$
Nominal torque <i>Par nominal</i> Coppia nominale	[Nm]	$M_N = \frac{P_r \cdot 1000}{0,105 \cdot n}$	
Motor efficiency <i>Rendimiento motor</i> Rendimento motore	[%]	$\eta_M = \frac{P_r}{P_a} \cdot 100$	
Synchronous speed <i>Velocidad sincrona</i> Velocità sincrona	[n ⁻¹]	$n_s = \frac{f \cdot 120}{\text{No. Poli / Poles / Pôles}}$	
Sliding <i>Deslizamiento</i> Scorrimento	[%]	$S = \frac{n_s - n}{n_s} \cdot 100$	

Tolerances on the guaranteed values of the electrical characteristics of asynchronous motors as per CEI norms in accordance with IEC norms.

Tolerancias sobre los valores garantizados por las características eléctricas de los motores asíncronos, según normas CEI conforme con las Normas IEC.

Tolleranze sui valori garantiti delle caratteristiche elettriche dei motori asincroni, secondo Norme CEI in accordo con le Norme IEC.

VALUE VALORES GRANDEZZA		TOLERANCE TOLERANCIA TOLLERANZA
Real efficiency <i>Rendimento efectivo</i> Rendimento effettivo	[η]	$-0,15 \cdot (1 - \eta_G) [\%]$
Power factor <i>Factor de potencia</i> Fattore di potenza	[cos φ]	$-\frac{1}{6} \cdot (1 - \cos \varphi) \left[\begin{array}{l} \text{nim: } 0,02 \\ \text{max: } 0,07 \end{array} \right]$
Sliding <i>Deslizamiento</i> Scorrimento	[S]	± 20%

VALUE VALORES GRANDEZZA		TOLERANCE TOLERANCIA TOLLERANZA
Maximum torque <i>Par máximo</i> Coppia massima	[M _m]	- 10% (min 1,6 M _N) [Nm]
Starting torque <i>Par de arranque</i> Coppia di spunto	[M _s]	+ 25% - 15%
Starting current <i>Corriente de arranque</i> Corrente di spunto	[I _s]	+ 20% [A]

Asynchronous motors absorb, from the main, "apparent" electrical power which is partly "active" power, and partly "reactive" power; the latter is used for motor magnetization and cannot be technically eliminated.

The ratio of "active power" to "apparent power" forms the "power factor" or $\cos \varphi$.

The absorbed reactive power on the line can be reduced, according with the current rules, modifying the phase displacement between absorbed current and supply tension.

Everything must be realised using an appropriate power capacitors battery.

Los motores asincronos absorben de la red potencia eléctrica "aparente" constituida en parte de potencia "activa" y en parte de potencia "reactiva"; ésta última sirve para la magnetización del motor y no puede ser técnicamente eliminada.

La relación entre "potencia activa" y "potencia aparente" constituye el "factor de potencia o $\cos \varphi$ ". La potencia reactiva absorbida sobre la línea puede ser reducida, segundo las normas en vigor, modificando el desfase entre la corriente absorbida y la tensión de alimentación.

Este se puede realizar con el empleo de una adecuada batería de condensadores de potencia.

I motori asincroni assorbono dalla rete potenza elettrica "apparente" costituita in parte da potenza "attiva" ed in parte da potenza "reattiva"; quest'ultima serve alla magnetizzazione del motore e non può essere tecnicamente soppressa.

Il rapporto fra "potenza attiva" e "potenza apparente" costituisce il "fattore di potenza", o $\cos \varphi$.

La potenza reattiva assorbita sulla linea può essere ridotta, in base alle norme vigenti, modificando lo sfasamento tra corrente assorbita e la tensione di alimentazione. Ciò dovrà essere realizzato utilizzando opportuna batteria di condensatori di potenza.

Nomogram for determining P_c power [kVAR] of phase-shift capacitors
 Monograma para la determinación de la potencia P_c en kVAR de los condensadores para la corrección del factor de potencia.
 Nomogramma per la determinazione della potenza P_c [kVAR] dei condensatori di rifasamento.

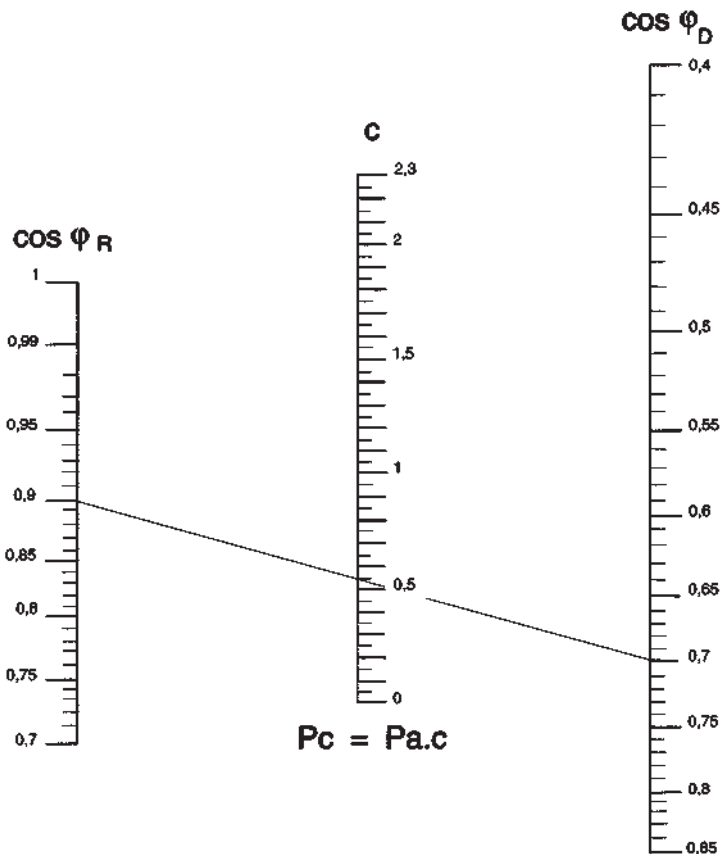

Example:
 Electrical input (active) P_a motor = 20 [kW]
 Available power factor $\cos \varphi_D = 0,7$
 Required power factor $\cos \varphi_R = 0,9$
 Multiplying factor (from nomogram) $c = 0,54$
 Phase-shift capacitor power P_c
 $P_c = P_a \times c = 20 \times 0,54 = 10,8$ [kVAR]

Ejemplo:
 Potencia activa motor $P_a = 20$ [kW]
 Factor de potencia disponible $\cos \varphi_D = 0,7$
 Factor de potencia requerido $\cos \varphi_R = 0,9$
 Factor multiplicativo de nomograma $c = 0,54$
 Potencia del condensador de correc.
 factor potencia P_c
 $P_c = P_a \times c = 20 \times 0,54 = 10,8$ [kVAR]

Esempio:
 Potenza attiva motore $P_a = 20$ [kW]
 Fattore di potenza disponibile $\cos \varphi_D = 0,7$
 Fattore di potenza richiesto $\cos \varphi_R = 0,9$
 Fattore moltiplicativo da nomogramma $c = 0,54$
 Potenza del condensatore di rifasamento P_c
 $P_c = P_a \times c = 20 \times 0,54 = 10,8$ [kVAR]

Accessories
 Accesorios
 Accessori

DCL Low level safety device

DCL. Dispositivo contra la marcha en seco y control del nivel

DCL. Dispositivo contro la marcia a secco e controllo del livello

The conductivity electronic device DCL, is used for monitoring the levels of conductive liquids in wells, tanks or reservoirs.

In the case of minimum and maximum level control (prevention of dry running and automatic reset of the electric pump), the relay is at rest until the liquid reaches the upper level.

At this point the relay starts working thereby exciting the remote control switch coil (causing the electric pump to start and keeps this state until the liquid drows down below the minimum level.

During minimum level checking (prevention of dry running) relay remains constantly excited if pumped liquids is available.

Relay is not excited when there is no liquid or voltage lacks.

If so, relay must be manually reset.

El dispositivo electrónico de conductividad DCL, sirve para registrar o controlar los niveles de los líquidos conductivos en pozos, piletas o tanques.

En el caso del control de mínimo y máximo nivel (protección contra la marcha en seco y nueva puesta en marcha automática de la electrobomba), el relé se mantiene en estado de reposo hasta que el líquido alcance el nivel superior.

En este momento el relé adquiere conductividad excitando la bobina del telerruptor (que provoca, mediante el equipo eléctrico, el arranque de la electrobomba) y mantiene dicho estado hasta que el líquido no desciende por por debajo del nivel mínimo.

En el caso de simple control del nivel mínimo (protección contra la marcha en seco), el relé permanece constantemente excitado en presencia del líquido desexcitándose en ausencia de éste o bien por falta de tensión y debe ser rearmado manualmente.

Il dispositivo elettronico a conduttività DCL, serve a rilevare o controllare i livelli dei liquidi conduttivi in pozzi, vasche o serbatoi.

Nel caso di controllo di minimo e massimo livello (protezione contro la marcia a secco e riavviamento automatico della elettropompa), il relé si mantiene in stato di riposo fintanto che il liquido non ha raggiunto il livello superiore.

A questo punto, il relé entra in conduzione eccitando la bobina del teleruttore (che provoca, tramite l'apparecchiatura elettrica, l'avviamento dell'elettropompa) e mantiene tale stato finché il liquido non scende sotto il livello minimo.

Nel caso di semplice controllo di minimo livello (protezione contro la marcia a secco), il relé rimane costantemente eccitato in presenza del liquido diseccitandosi in assenza di questo o per mancanza di tensione e deve essere riarmato manualmente.

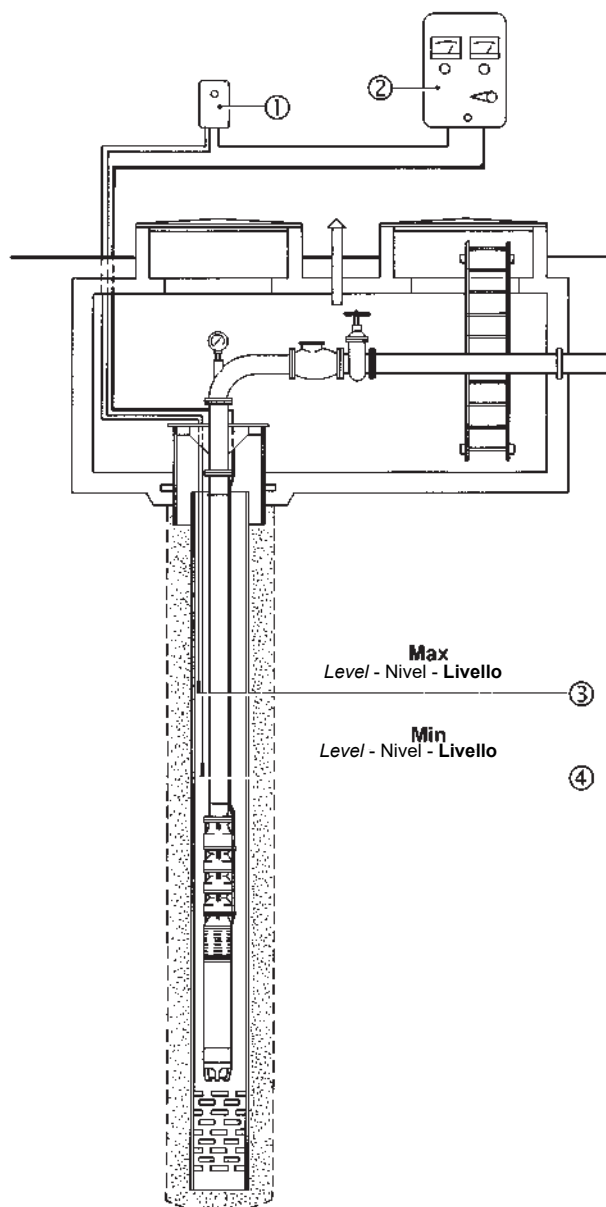

- 1) Low level safety device
- 2) Electric equipment
- 3) Maximum level electric probe
- 4) Minimum level electric probe

- 1) *Dispositivo contra la marcha en seco*
- 2) *Equipo eléctrico*
- 3) *Sonda eléctrica máx. nivel*
- 4) *Sonda eléctrica min. nivel*

- 1) **Dispositivo contro la marcia a secco**
- 2) **Apparecchiatura elettrica**
- 3) **Sonda elettrica max. livello**
- 4) **Sonda elettrica min. livello**

T-412 Temperature monitoring device for submersed electric motors
T-412 Dispositivo de control de temperatura de los motores eléctricos sumergidos
T-412 Apparecchiatura di controllo temperatura motori elettrici sommersi

T-412 monitors the temperature inside the electric motor.

Connected to the PT100 probe (housed in the electric motor), it is able to read operating temperatures from 0-200[°C]. T412 is supplied without a setting.

How to make the setting:

- Start the electric pump and set it to the operating point with the highest power input. The internal temperature will rise progressively and will be monitored by the probe. When it has reached full rate (this may take up to 2 hours, depending on the motor), the temperature reading will stabilize.
- Once the temperature has become stable, select a value equal to the temperature reading +3[°C] for the first alarm setting. The alarm must record the excess temperature so as to produce documentation upon the first inspection;
- The setting for the second alarm, which must stop the motor, must equal the temperature reading +6[°C]; the excess temperature recording can be automatic, but must occur with a delay of at least 15 minutes from the stopping action or when the internal temperature of the motor is 20[°C] less than the alarm temperature setting;
ACTIVATION OF THE 2nd ALARM, WHICH STOPS THE MOTOR, WILL OCCUR WHEN:
 - There is an overload
 - There is a poor cooling action
 - There are too frequent starts

With the motor rotor wound in:

- In PVC, the maximum temperature setting of the second alarm must be 58[°C]
- In PE2+PA, the maximum temperature setting of the second alarm must be 75[°C]. This device can also be used for monitoring the temperature of bearings, lubricants, in surface electric motors and machinery in general. The device complies with electromagnetic compatibility standards CEI EN-50081-2 and 50082-2. Dimensions: 48*96 [mm] DIN 43700 depth:130 [mm].

El equipo T-412 sirve para el control de la temperatura interna del motor eléctrico.

Conectado a la sonda PT100 (Alojada dentro del motor eléctrico) permite la lectura de la temperatura de funcionamiento entre 0-200 [°C]. El equipo T412 se suministra sin configurar.

Modalidad de configuración:

- Arrancar la electrobomba y posicionarse en el punto de trabajo de mayor potencia absorbida, la temperatura en el interior crecerá progresivamente y la sonda efectuará el control. Una vez alcanzado el pleno funcionamiento (según el motor pueden transcurrir hasta 2 horas), la temperatura leída se estabilizará.
- Una vez estabilizada la lectura de la temperatura, ajustar la primera alarma con un valor equivalente a la temperatura leída +3[°C], la alarma deberá registrar el límite de temperatura rebasado para contar con la respectiva documentación en la primera inspección;
- La segunda alarma, que conlleva la parada del motor, se deberá ajustar con un valor equivalente a la temperatura leída +6[°C]. El sucesivo arranque, con registro del límite de temperatura rebasado, puede ser automático, pero debe realizarse tras 15 minutos mínimo desde la parada, o bien con una temperatura interna del motor inferior a 20[°C] respecto de la temperatura configurada como alarma;
LA INTERVENCIÓN DE LA 2º ALARMA, CON LA PARADA DEL MOTOR, SE VERIFICA CUANDO:
 - Se presenta una sobrecarga
 - Se verifica un enfriamiento insuficiente
 - Se verifican arranques frecuentes

Con el motor con rotor bobinado :

- Con PVC, la máxima temperatura de configuración de la segunda alarma podrá ser de 58[°C]
- Con PE2+PA, la máxima temperatura de configuración de la segunda alarma podrá ser de 75[°C]. Dicho dispositivo se podrá también utilizar para el control de las temperaturas de los cojinetes, de los lubricantes, en los motores eléctricos de superficie y en las máquinas operadoras en general. El equipo respeta las normas de compatibilidad electromagnética CEI EN-50081-2 y 50082-2. Dimensión: 48*96 [mm] DIN 43700 profundidad:130 [mm].

L'apparecchiatura T-412, serve a monitorare la temperatura interna del motore elettrico.

Collegata alla sonda PT100 (alloggiata all'interno del motore elettrico) permette la lettura della temperatura di funzionamento tra 0-200[°C]. L'apparecchiatura T412 viene fornita senza il settaggio.

Modalità per il settaggio:

- Avviare l'elettropompa e posizionarsi nel punto di lavoro a maggiore potenza assorbita, la temperatura nel suo interno crescerà progressivamente e verrà monitorata dalla sonda. A regime (a seconda del motore possono trascorrere fino a 2 ore) la temperatura letta si stabilizzerà.
- A lettura stabile della temperatura tarare il primo allarme ad un valore pari alla temperatura letta +3[°C], l'allarme deve registrare il superamento per averne documentazione alla prima ispezione;
- Il secondo allarme, che deve comandare l'arresto del motore, dovrà essere tarato ad un valore pari alla temperatura letta +6[°C]; il riavviamento, con registrazione del superamento, può essere automatico ma deve avvenire con un ritardo dall'arresto di almeno 15 minuti o a una temperatura interna del motore inferiore di 20[°C] rispetto alla temperatura settata di allarme;
L'INTERVENTO DEL 2º ALLARME, CON ARRESTO DEL MOTORE, AVVIENE QUANDO :
 - C'è un sovraccarico
 - C'è uno scarso raffreddamento
 - Ci sono frequenti avviamenti

Con il motore avvolto :

- In PVC la massima temperatura di settaggio del secondo allarme potrà essere di 58[°C]
- In PE2+PA la massima temperatura di settaggio del secondo allarme potrà essere di 75[°C]. Tale dispositivo potrà essere utilizzato anche per monitorare le temperature dei cuscinetti, dei lubrificanti, nei motori elettrici di superficie e nelle macchine operatrici in generale. L'apparecchiatura rispetta le norme di compatibilità elettromagnetica CEI EN-50081-2 e 50082-2. Dimensioni : 48*96 [mm] DIN 43700 profondità: 130 [mm].

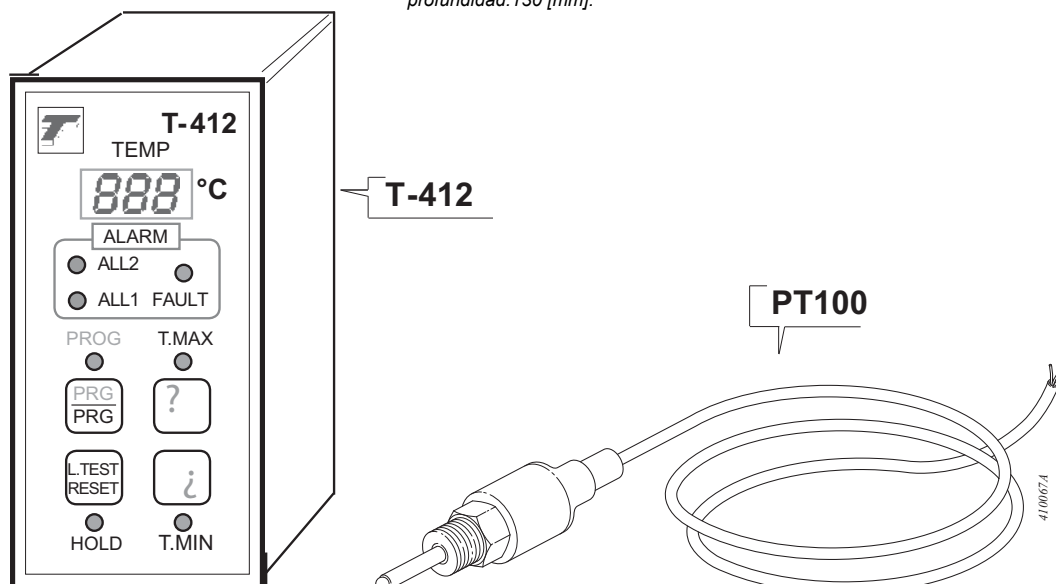

caprari

The dimensions have an indicative value. Executive drawing will be supplied on request upon order.
CAPRARI S.p.A. reserves the right to make changes to improve its products at any time and without any notice

*Las dimensiones tienen carácter indicativo. El diseño ejecutivo se suministrará bajo pedido en fase de orden.
CAPRARI S.p.A. se reserva el derecho de efectuar modificaciones para mejorar sus productos en cualquier momento sin obligación de aviso previo.*

**Le dimensioni hanno valore indicativo. Il disegno esecutivo sarà fornito su richiesta in fase d'ordine.
CAPRARI S.p.A. si riserva facoltà di apportare modifiche atte a migliorare i propri prodotti in qualsiasi momento e senza preavviso alcuno.**