

**BOMBAS
SUMERGIBLES
PARA DRENAJE
Y AGUAS
RESIDUALES**

caprari



SERIE D-M **caprari**

MÁS DE 200 MODELOS PARA TODAS LAS APLICACIONES



MS



MX



MG



DA



DX - DW



DR

**ENTREGAS
RÁPIDAS IN
48H**

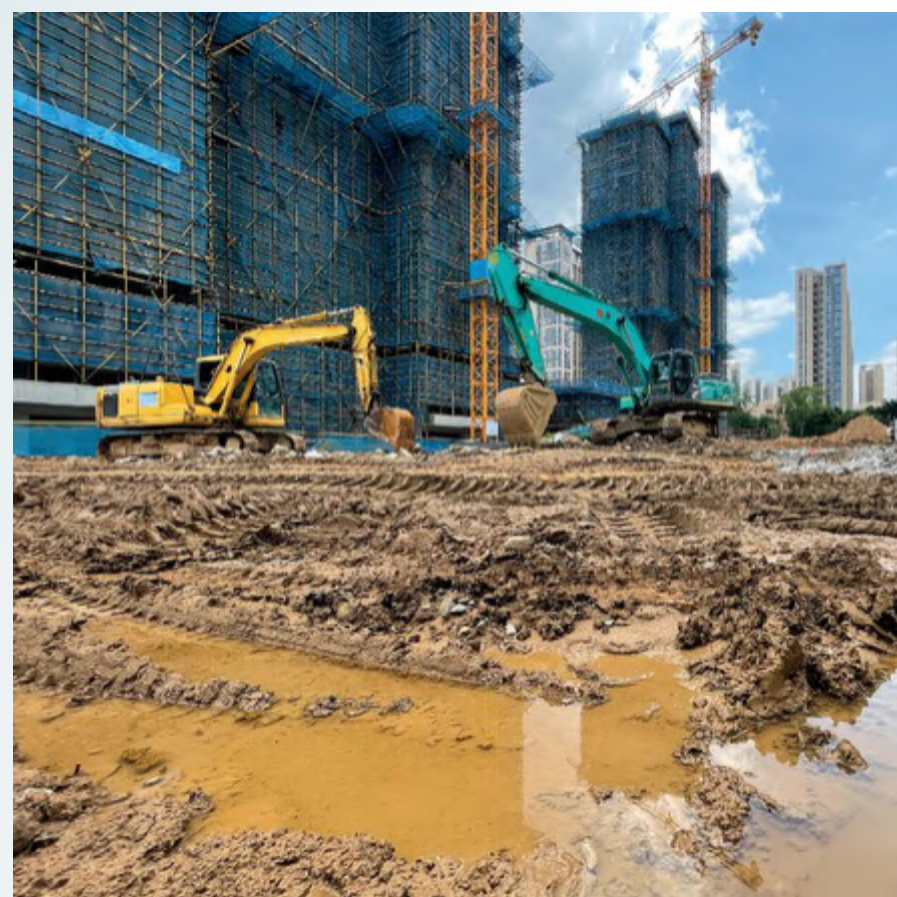

SERIE D-M

IDONEAS PARA

DRENAJE - DISTRIBUIDORES

CONSTRUCTORAS

ALQUILER DE MAQUINARIA IND.

SERVICIOS DE AGUAS

GRANDES SUPERFICIES

SERIE D-M

IDONEAS PARA

DRENAJE - DISTRIBUIDORES | SERVICIOS DE AGUAS



SERIE D-M

IDONEAS PARA

CONSTRUCTORAS



SERIE D-M

IDONEAS PARA

GRANDES SUPERFICIES | ALQUILER DE MAQUINARIA INDUSTRIAL



caprari

M

ROBUSTO Y FIABLE

Bombas sumergibles monorodete idóneas para la elevación de aguas residuales civiles, industriales y residenciales que contienen cuerpos sólidos. Los amplios pasos libres garantizan fiabilidad y durabilidad incluso en condiciones adversas. La solidez de la bomba asegura total fiabilidad y facilidad de instalación.

CARACTERÍSTICAS TÉCNICAS

- Tipos de rodete: vortex (W), bicanal (D), monocanal (M) o triturador (T)
- Materiales: fundición de hierro y acero inoxidable
- Tensión de alimentación:
 - 50 Hz - 230 V \pm 10 % monofásica
230 V, 400 V \pm 10 % trifásica
 - 60 Hz - 220 V \pm 10 % monofásica
220 V, 380 V \pm 10 % trifásica
- Grado de protección: IP68
- Clase de aislamiento: F
- Cable de alimentación: H07RN-F
- Temperatura máxima del líquido: 35 °C

EJECUCIONES BAJO PEDIDO

- Motor preparado para inverter
- Otras tensiones de alimentación
- Longitud del cable hasta 20 m
- Otra tipología de sellos mecánicos



FACILIDAD DE INSTALACIÓN

Tipos de instalación

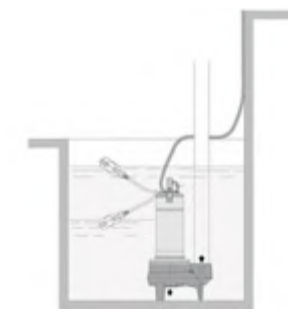

LIBRE

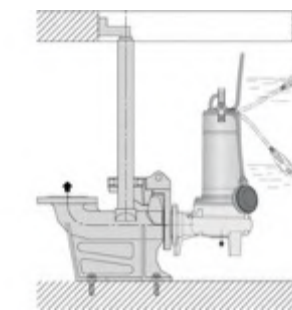

PIE DE ACOPLAMIENTO

**LA MEJOR
RELACIÓN
CALIDAD/
PRECIO DEL
MERCADO**

caprari

M

ROBUSTA Y FIABLE

POR QUÉ ELEGIR LA SERIE M

1 FLEXIBILIDAD DE INSTALACIÓN

- Boca de impulsión horizontal con brida/roscada para pie de acoplamiento
- Boca de impulsión vertical roscada para instalación libre

2 MÁXIMA PROTECCIÓN

- Doble cierre mecánico con cámara de aceite interpuesta
- Válvula de purga para el correcto cebado de la bomba

3 ROBUSTEZ Y FIABILIDAD

- Rodete y cuerpo bomba con tratamiento de cataforesis
- Elevado grosor de los componentes y eje de acero inoxidable

4 VERSATILIDAD

- Versión con/sin interruptor de nivel para arranque/paro de la bomba
- Ejecución monofásica con condensador incorporado, fácil de inspeccionar



caprari

**ENTREGAS
RÁPIDAS**

**COMPETITIVIDAD
ECONÓMICA**

**AMPLITUD
DE GAMA**

M

MS

ROBUSTA Y FIABLE

Bombas de acero inoxidable/hierro fundido con:

- Doble sello mecánico
- Impulsor vórtex, bicanal o triturador
- Boca de descarga roscada hacia arriba u horizontal con brida roscada
- Longitud de cable 10 m
- Modelos monofásicos con flotador

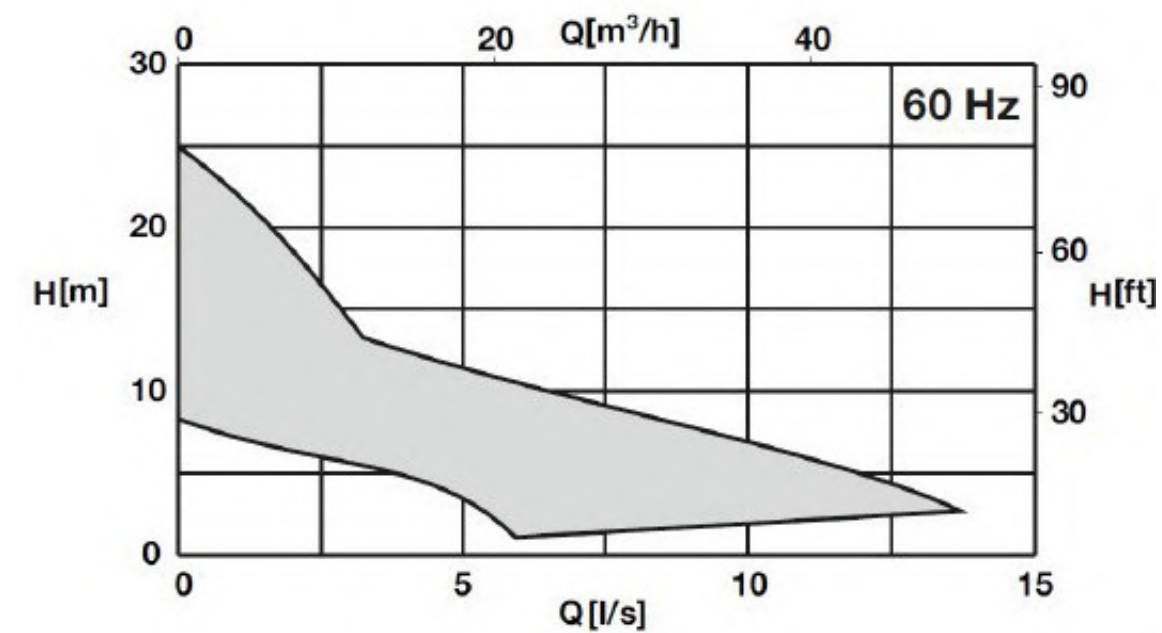
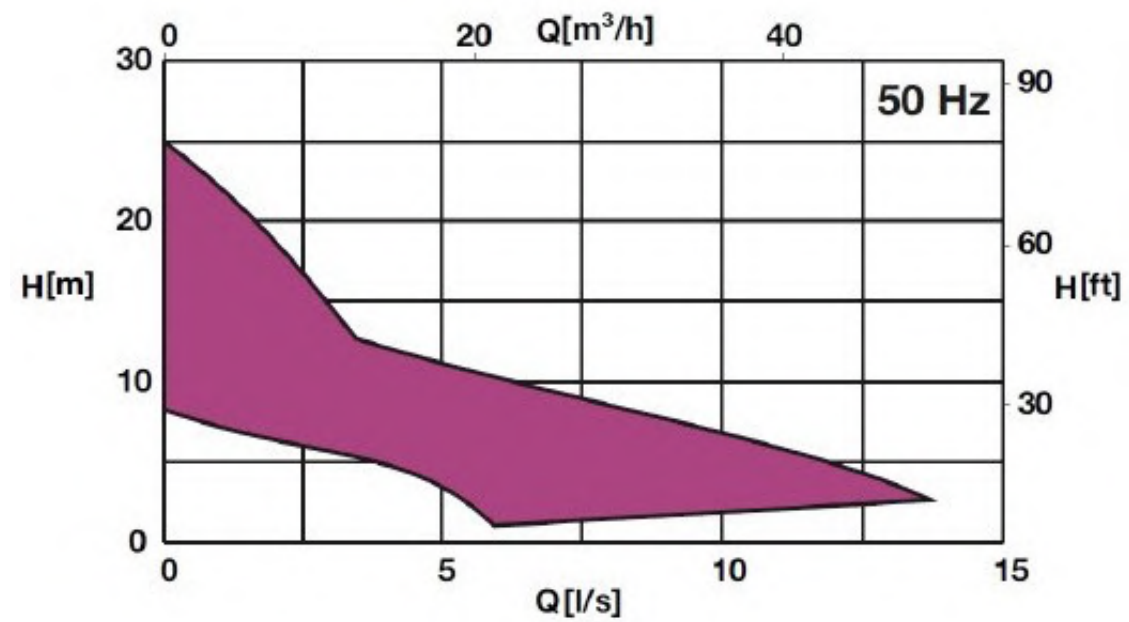

caprari

M

MG

ROBUSTA Y FIABLE

Bombas de hierro fundido con:

- Doble sello mecánico
- Impulsor vórtex o monocanal
- Boca de descarga roscada hacia arriba o con brida horizontal
- Longitud de cable 10 m
- Modelos monofásicos con flotador

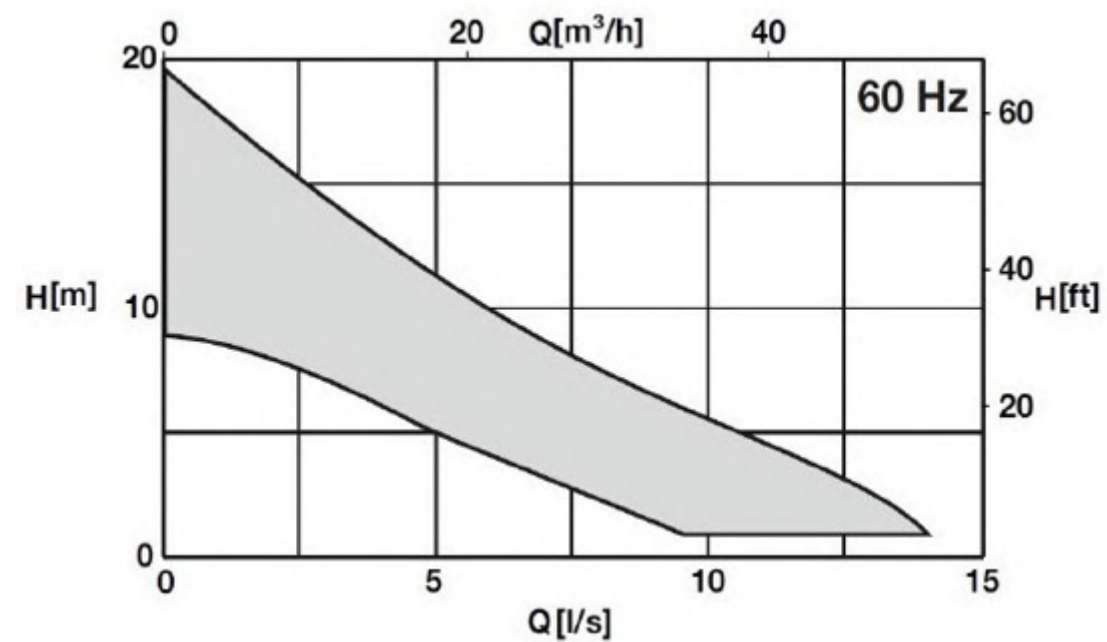
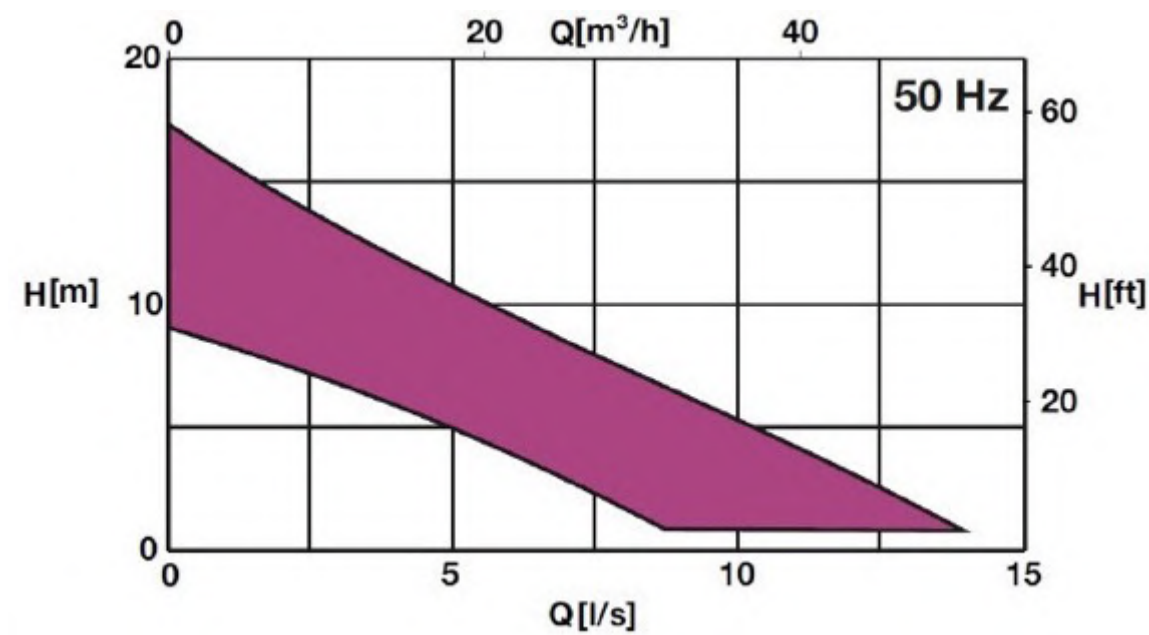

caprari

M

MX

ROBUSTA Y FIABLE

Bombas de acero inoxidable con:

- Doble sello mecánico
- Impulsor vórtex o bicanal
- Boca de descarga roscada hacia arriba
- Longitud de cable 10 m
- Modelos monofásicos con flotador

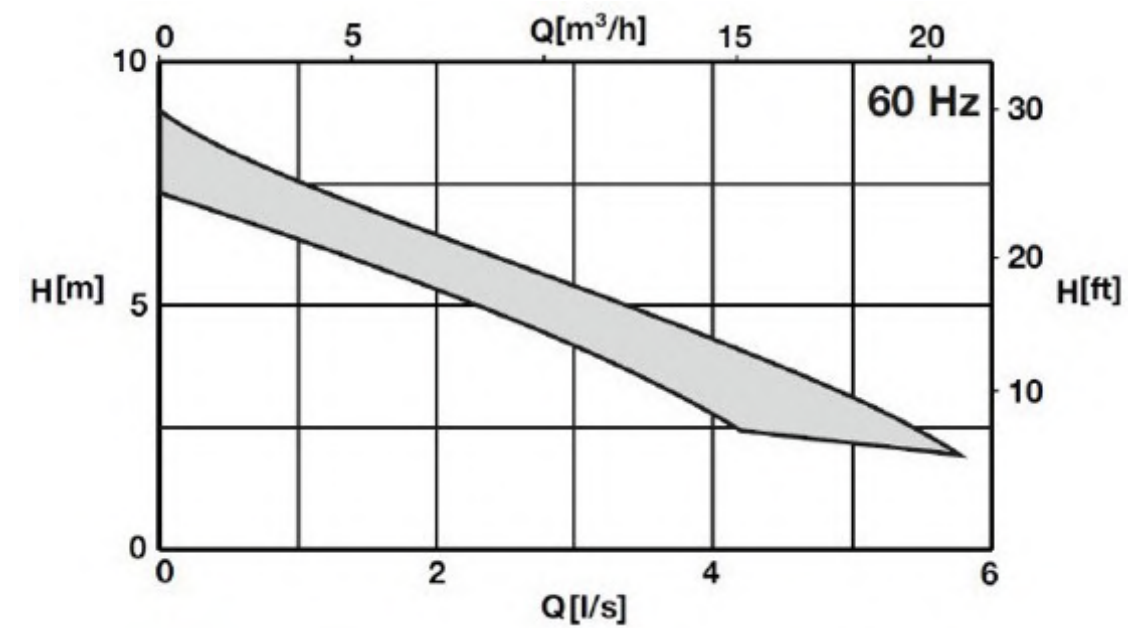
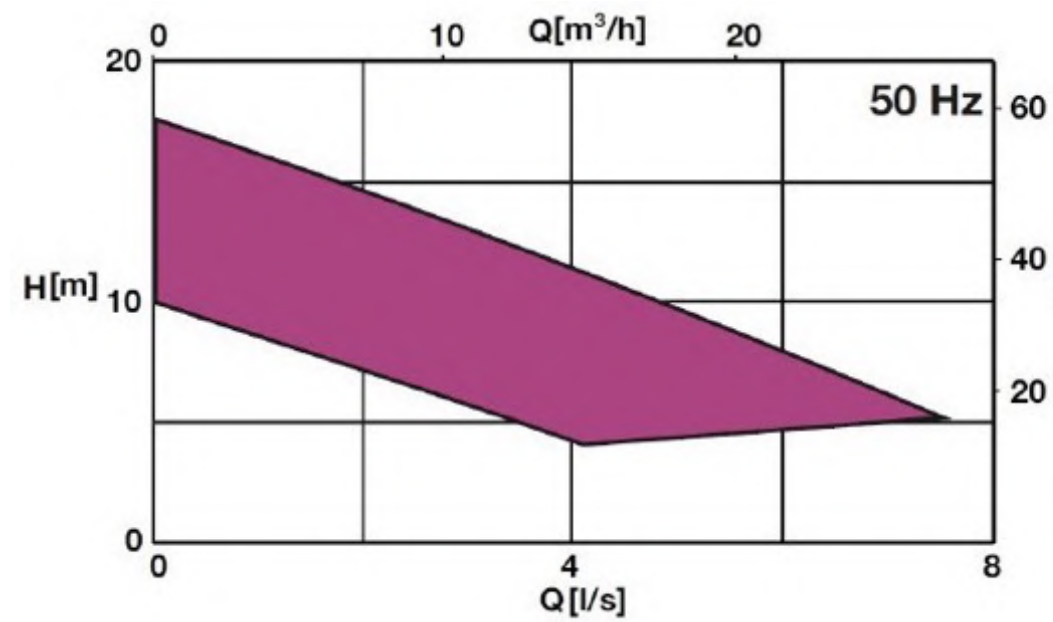

caprari

D

LIGERA Y MANEJABLE

Bombas sumergibles monorodete para el drenaje de aguas limpias con cuerpos sólidos en suspensión. Ideales para uso civil, profesional y en obras. La fabricación y la calidad de los materiales aseguran robustez y facilidad de transporte y empleo.

CARACTERÍSTICAS TÉCNICAS

- Bombas sumergibles monorodete con rodete tipo vortex (W), abierto (R) o centrífugo (C)
- Materiales: noryl, fundición de hierro y acero inoxidable
- Tensión de alimentación:
 - 50 Hz - 230 V ± 10 % monofásica
230 V, 400 V ± 10 % trifásica
 - 60 Hz - 220 V ± 10 % monofásica
220 V, 380 V ± 10 % trifásica
- Grado de protección: IP68
- Clase de aislamiento: F
- Cable de alimentación: H05RN-F o H07RN-F
- Temperatura máxima del líquido:
 - 35 °C para DM.R y DA.R
 - 40 °C para DR.R
 - 50 °C para DX.R, DX.W y DW.W

EJECUCIONES BAJO PEDIDO

- Motor preparado para inverter
- Otras tensiones de alimentación
- Longitud del cable hasta 20 m
- Otra tipología de sellos mecánicos



FACILIDAD DE INSTALACIÓN

Tipos de instalación

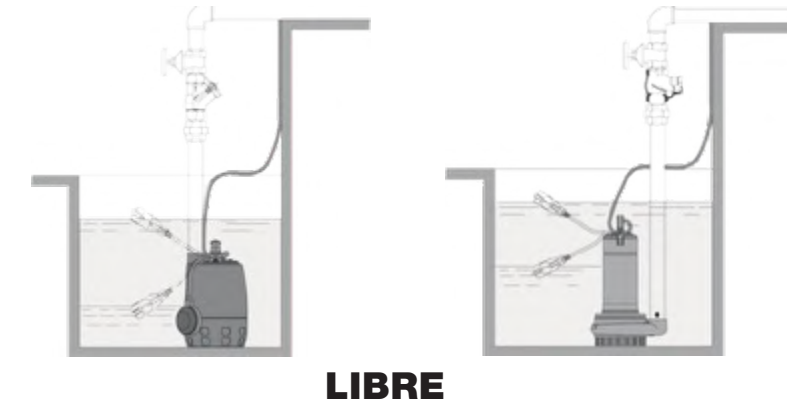

LIBRE

PIE DE ACOPLAMIENTO

**LA MEJOR
RELACIÓN
CALIDAD/
PRECIO DEL
MERCADO**

caprari

D

LIGERA Y MANEJABLE

POR QUÉ ELEGIR LA SERIE D

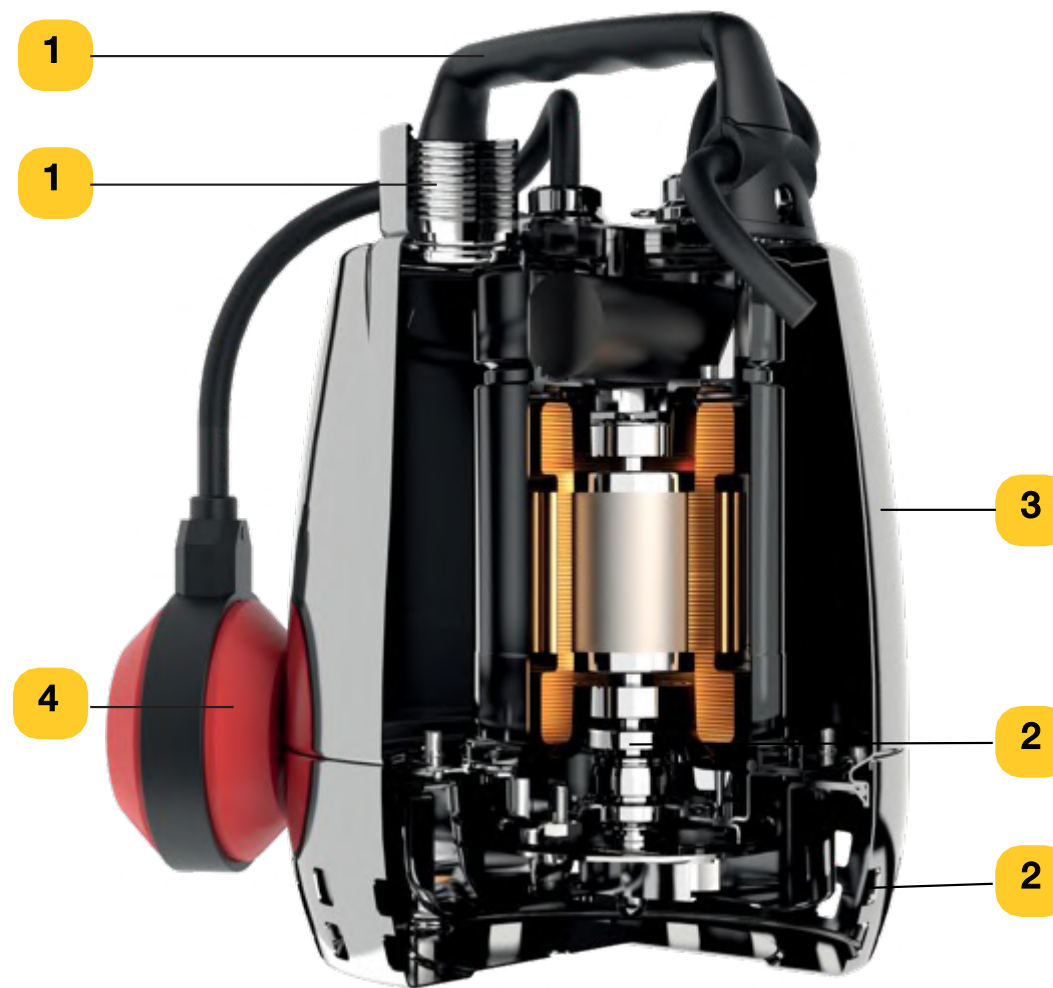

1 FLEXIBILIDAD DE INSTALACIÓN

- Boca de impulsión vertical roscada para instalación libre
- Manilla de propileno para un fácil manejo

2 MÁXIMA PROTECCIÓN

- Doble cierre mecánico con cámara de aceite interpuesta
- Rejilla de aspiración con doble fila de orificios antiobstrucción

3 ROBUSTEZ Y FIABILIDAD

- Rodete, camisa y eje de acero inoxidable
- Motor refrigerado por el líquido bombeado entre camisa y motor

4 VERSATILIDAD

- Versión con/sin interruptor de nivel para arranque/paro de la bomba
- Ejecución monofásica con condensador incorporado, fácil de inspeccionar

caprari

**ENTREGAS
RÁPIDAS**

**COMPETITIVIDAD
ECONÓMICA**

**AMPLITUD
DE GAMA**

D

DX

LIGERA Y MANEJABLE

Bombas de acero inoxidable AISI 304/316 con:

- Sello mecánico
- Impulsor vórtex o a ras
- Boca de descarga vertical roscada
- Longitud de cable 5 m
- Modelos monofásicos con flotador

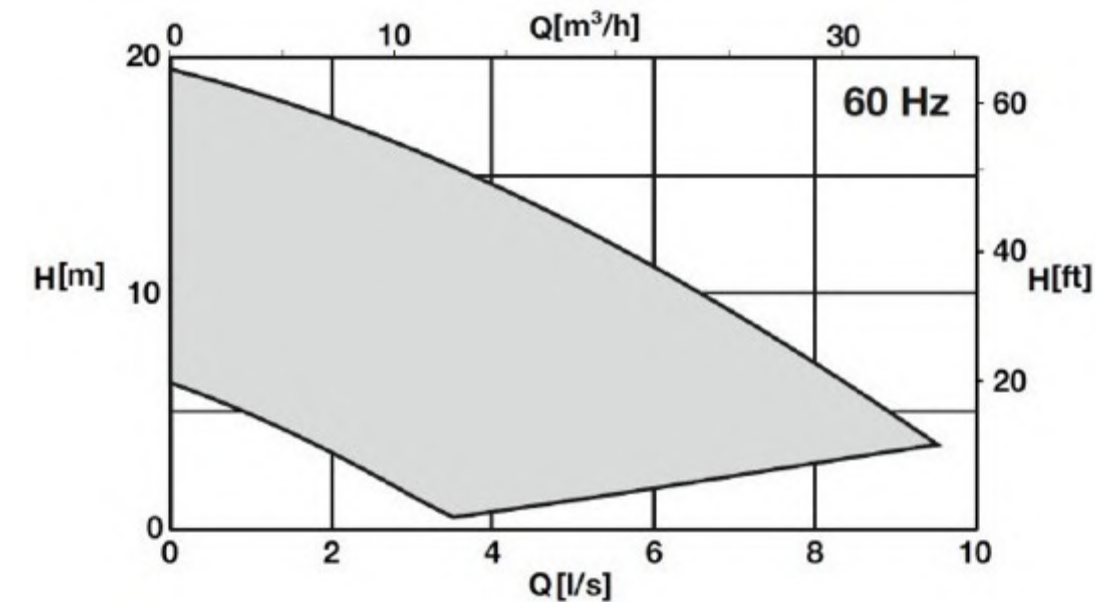
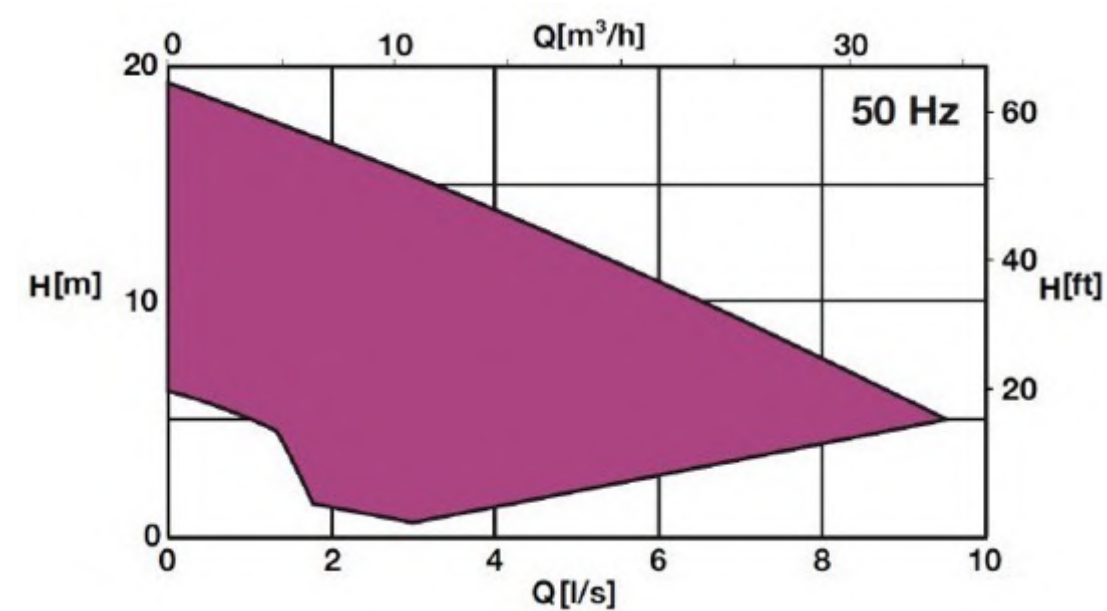

caprari

D

LIGERA Y MANEJABLE

DM/DA

Bombas de acero inoxidable/hierro fundido/plástico con:

- Doble sello mecánico
- Impulsor a ras
- Boca de descarga roscada hacia arriba o con brida horizontal
- Longitud de cable 10 m
- Modelos monofásicos con flotador

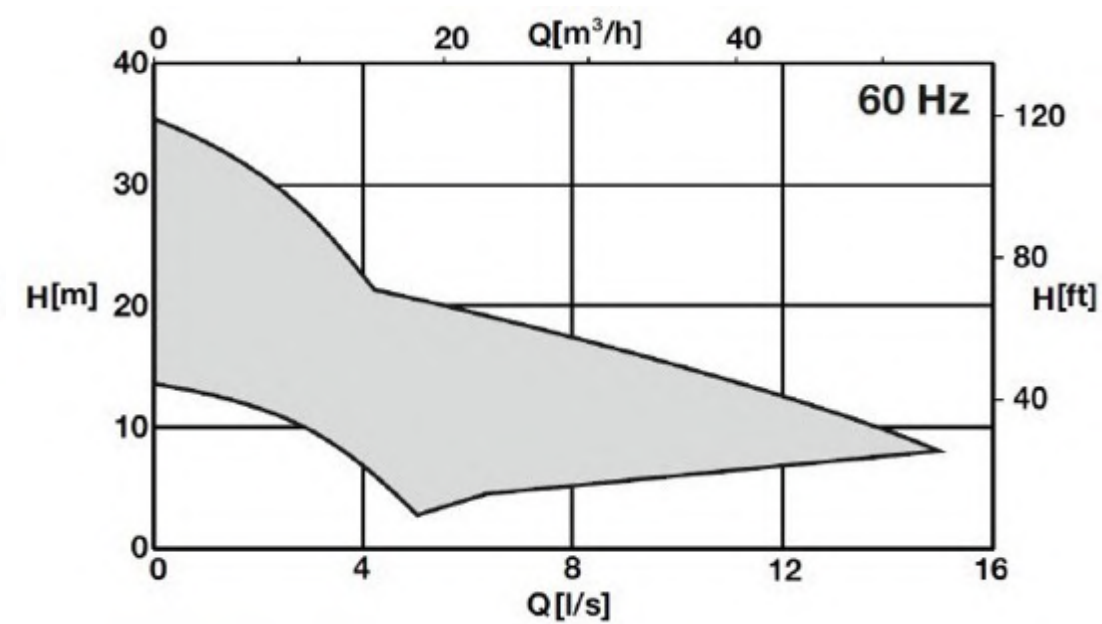
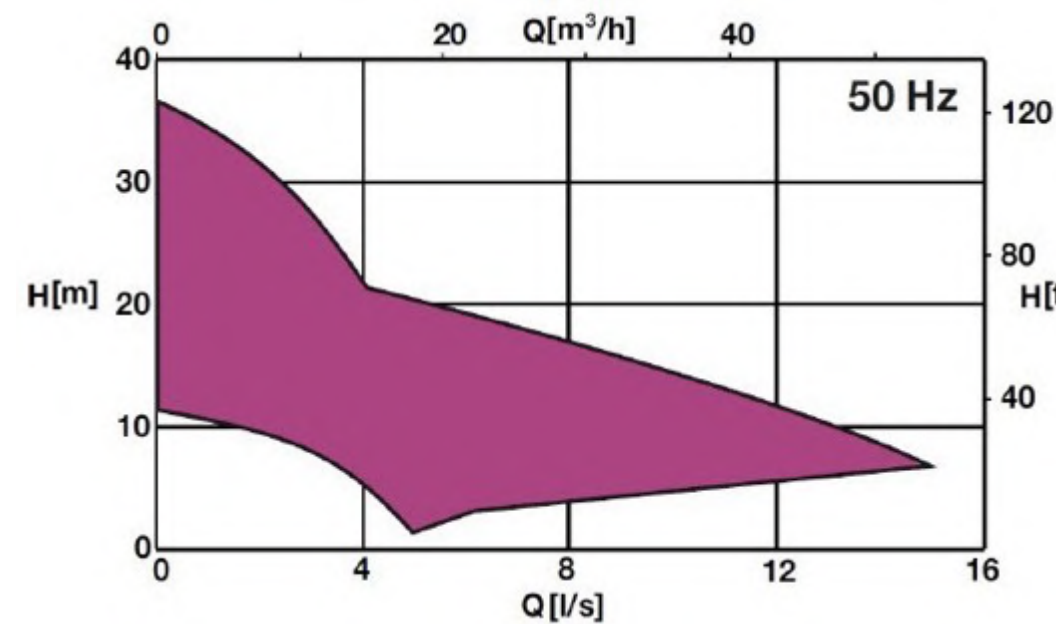

caprari

D

DR

LIGERA Y MANEJABLE

Bombas monorrodete de hierro fundido/aluminio con:

- Doble sello mecánico
- Impulsor vórtex
- Boca de descarga para conexión con racor
- Longitud de cable 10 m

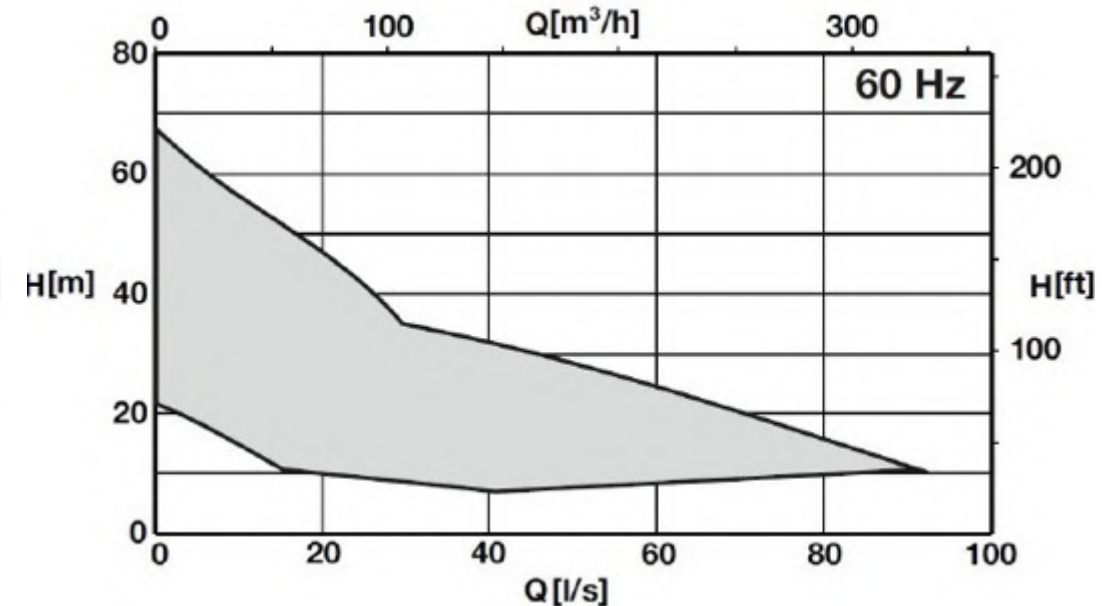
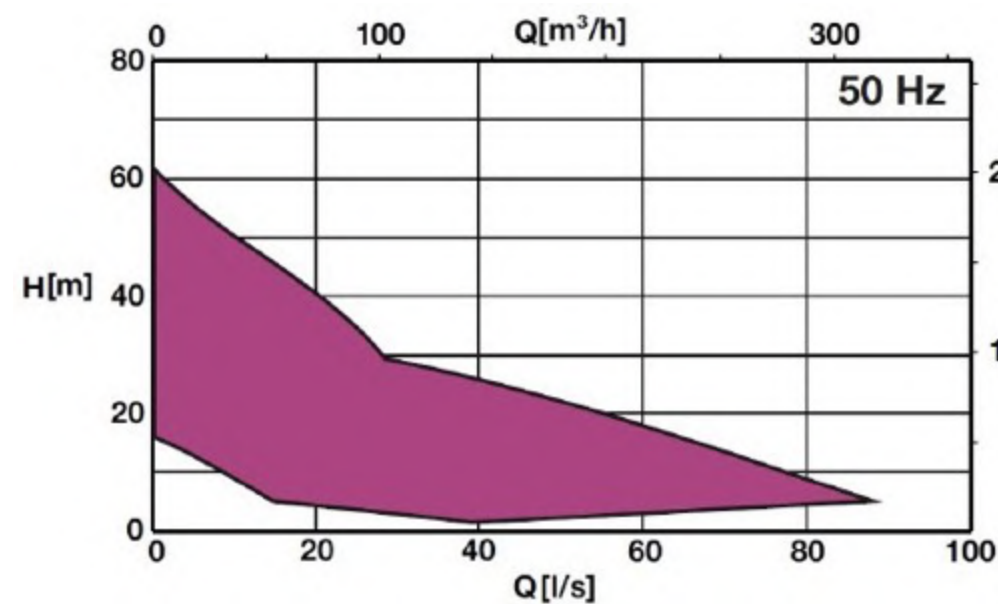

caprari

presencia internacional operatividad local

Nuestro enfoque centrado en el cliente se traduce en la creación de productos, servicios y soluciones de alta calidad. La red internacional de filiales, los colaboradores especializados y los distribuidores nos han permitido satisfacer de manera eficiente y profesional todas las exigencias de nuestros clientes.

Desde el diseño hasta la posventa, ofrecemos un soporte completo y fiable. Además, prestamos un servicio de formación especializada disponible en el Caprari Training Center en Módena y online a través del PumpPro Academy, un paquete digital accesible las 24 horas para un aprendizaje constante.

caprari



**entregas
rápidas**
en todo el mundo

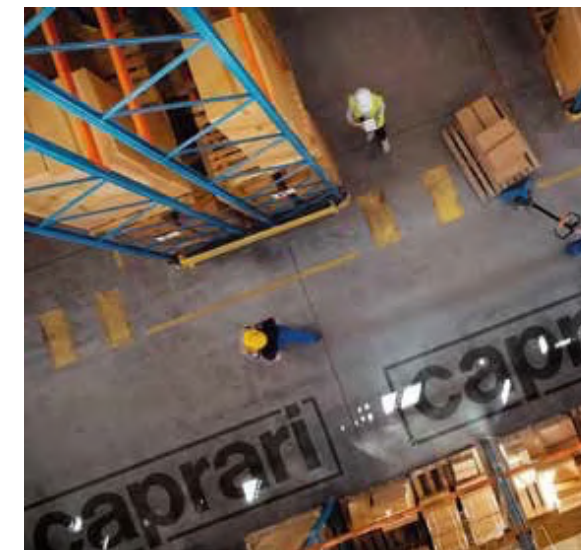

**recambios
originales**
siempre disponibles

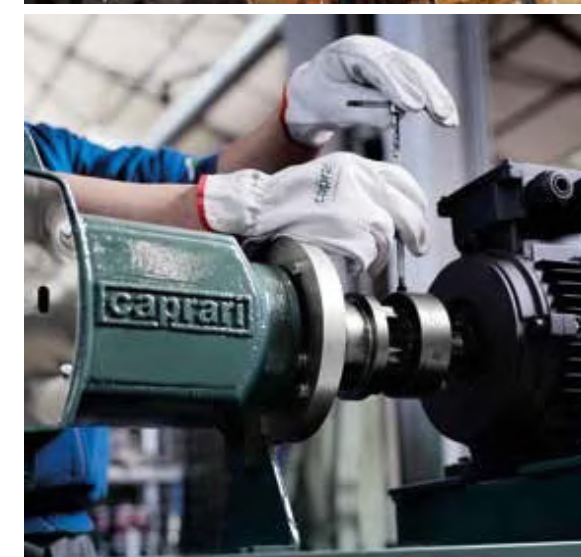

**formación
especializada**
en el training center y online

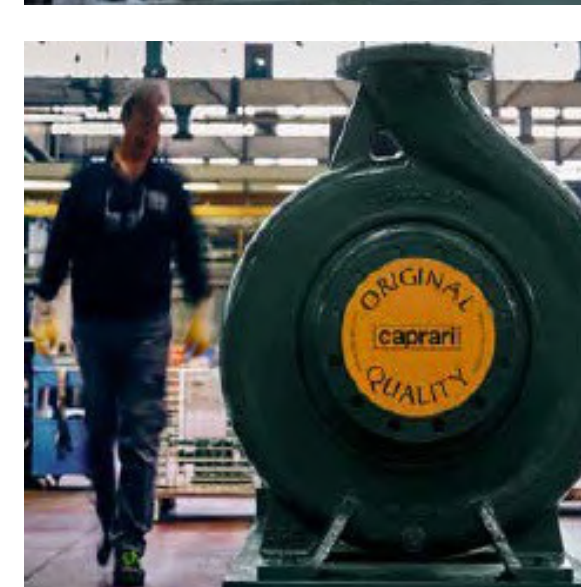

**reparaciones y
mantenimientos**
in situ y en el taller

caprari

www.caprari.com