

**caprari**

product range

# indice

il nostro Gruppo	04
capaci di rispondere ad ogni esigenza	06
consulenza tecnica esclusiva	08
facciamo la differenza in ogni progetto	10
qualità certificata	14
una gamma completa	16
sistemi e brevetti esclusivi	18
pompe e motori sommersi	20
pompe di superficie	34
motori elettrici	44
pompe antincendio	46
pompe e sistemi per acque reflue	48
sistemi di controllo e monitoraggio	56
presenza globale, operatività locale	60

# il nostro Gruppo



**Water is not negotiable**

Caprari progetta e produce soluzioni efficienti e sostenibili per il pompaggio dell'acqua. Grazie alla presenza a livello internazionale e all'esperienza altamente professionale, siamo in grado di anticipare e soddisfare le esigenze dei nostri clienti.

Disponiamo di un'ampia gamma completamente MADE IN ITALY con elevati livelli di flessibilità e innovazione.

Nel 2021 Caprari e Ambienta, uno dei più grandi asset manager europei interamente focalizzato sulla sostenibilità ambientale, creano Wateralia: una holding industriale, che vuole fornire una risposta efficace alla gestione responsabile della risorsa acqua.

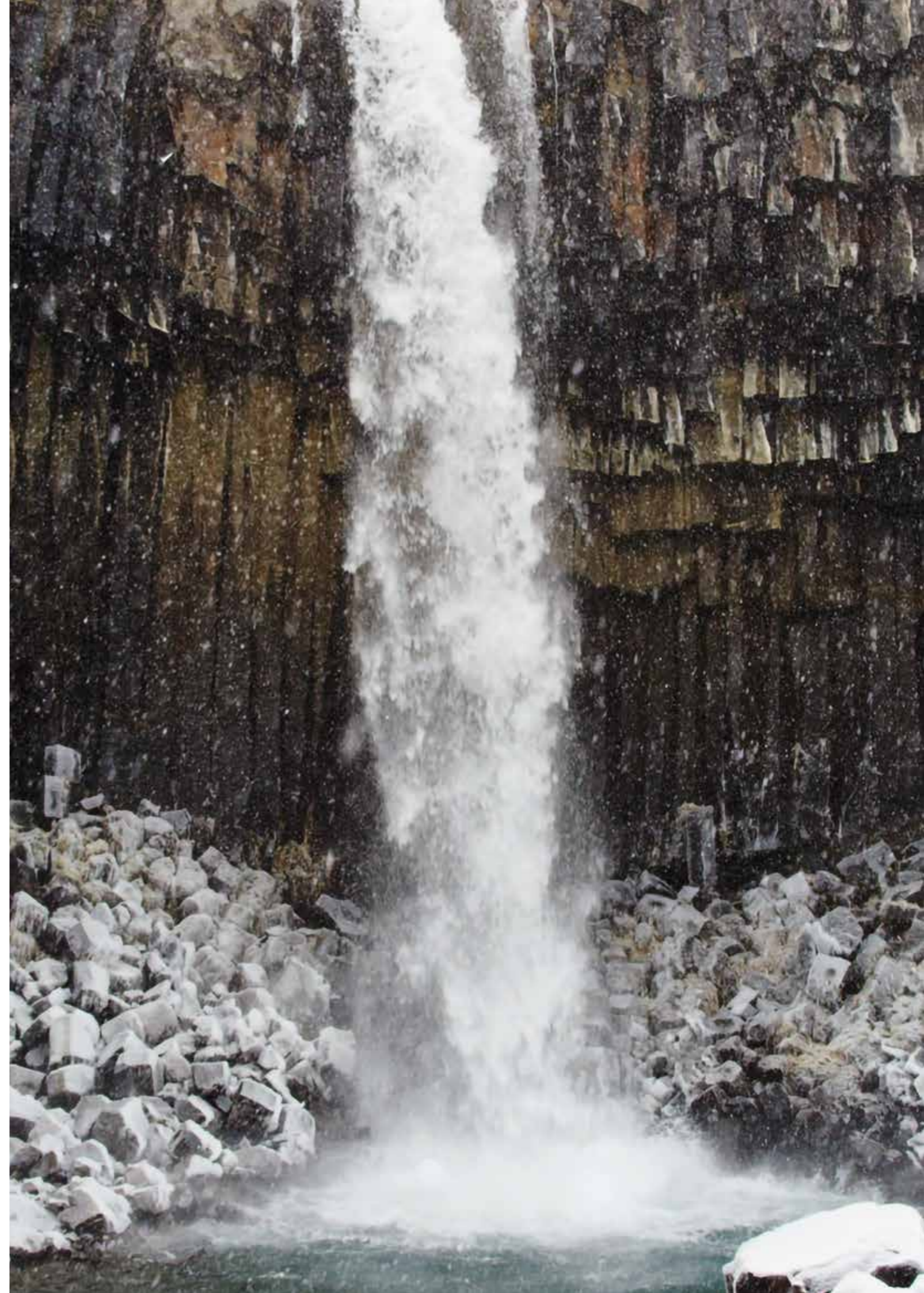

# capaci di rispondere ad ogni esigenza

Realizziamo soluzioni per il pompaggio dell'acqua per molteplici settori e applicazioni. Forniamo un servizio completo: dalla progettazione del prodotto al collaudo. Grazie a questo approccio siamo diventati il partner privilegiato di numerose aziende sia pubbliche che private, OEM e studi di ingegneria, presenti in tutto il mondo.

Il nostro obiettivo è instaurare rapporti basati sulla soddisfazione e sulla fiducia reciproca, per crescere insieme ai nostri clienti.



## acquedottistica e gestione acque reflue

- Trattamento acqua potabile, reflui civili e industriali
- Captazione da pozzi profondi
- Distribuzione e pressurizzazione
- Potabilizzazione e desalinizzazione



## infrastrutture

- Recupero e smaltimento acqua piovana
- Drenaggio acqua da scavi
- Gestione e trattamento acque reflue
- Pressurizzazione e antincendio



## irrigazione

- Prelievo da falde sotterranee
- Grandi impianti di irrigazione
- Bonifiche
- Irrigazione in serre e antibrina



## industria, OEM e offshore

- Servizi ausiliari nei processi di lavorazione
- Innevamento artificiale
- Sistemi di abbattimento polveri
- Applicazione con acqua di mare

# consulenza tecnica esclusiva

Garantiamo ai nostri clienti un servizio di consulenza tecnica di altissimo profilo, in grado di fornire soluzioni complete a 360° in ogni fase del progetto dallo studio ed analisi, alla prototipazione e produzione fino alla messa in opera ed assistenza post-vendita. Un team dedicato e professionale di Application Engineering si occupa di effettuare studi di fattibilità per prodotti custom e per applicazioni speciali, fornendo risposte rapide inerenti a prodotti per utilizzi gravosi o complessità tecniche che possono emergere da capitolati di gare d'appalto.



## realizzazione soluzioni custom

- Elevata portata
- Alta pressione
- Variazioni di design



## definizione metallurgie speciali

- Bronzo
- Bronzo alluminio
- Acciaio inox
- Duplex
- Super-duplex

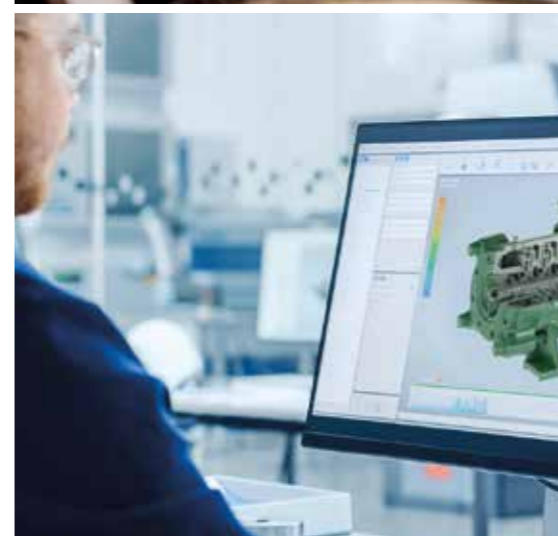

## consulenza applicazioni gravose

- Alte temperature del liquido pompato
- Elevato contenuto di parti solide in acqua
- Applicazioni marine inshore ed offshore
- Sommerse in booster



## fornitura quadristica di controllo e comando

- Quadri elettrici custom elettromeccanici ed elettronici
- Monitoraggio IoT per manutenzione predittiva
- Sensoristica
- Telecontrollo

# facciamo la differenza in ogni progetto

Caprari è il partner ideale per gli OEM, perché offre soluzioni personalizzate in base alle esigenze specifiche. Ci contraddistinguono la qualità e l'affidabilità che siamo in grado di garantire, dalle configurazioni più semplici ai progetti su misura.

## Soluzioni personalizzate

### Materiali diversi per applicazioni diverse

La scelta dei materiali si adatta alle condizioni operative e ai requisiti specifici di ogni applicazione. Con il supporto dei nostri esperti, troverete la soluzione perfetta per voi, con la certezza di prestazioni ottimali e una lunga durata nel tempo.

CORPO	GIRANTE	TENUTA MECC.	ALBERO	ANELLO ANTIUSURA
				
GHISA	GHISA	CARBURO DI SILICIO	AISI 303	EPDM
		----- CERAMICA	----- AISI 304 / 304L	----- NBR AND
BRONZO	BRONZO	----- GRAFITE	----- AISI 316 / 316L	----- HNBR
		----- WIDIA	----- AISI 420 / 420B	----- AISI 304
ACCIAIO INOX FUSO/ STAMPATO AISI 304 AND AISI 316	ACCIAIO INOX FUSO/ STAMPATO AISI 304 AND AISI 316		----- AISI 430 / 430F	----- AISI 316
			----- AISI 431	----- BRONZO
DUPLEX SUPER-DUPLEX	DUPLEX SUPER-DUPLEX		----- AISI 630	----- GHISA
			----- DUPLEX SUPER-DUPLEX	

### Ottimizzazione del diametro della girante

Offriamo la possibilità di personalizzare il diametro della girante per ottimizzare la curva di rendimento della pompa, adattandola al funzionamento richiesto dal cliente.

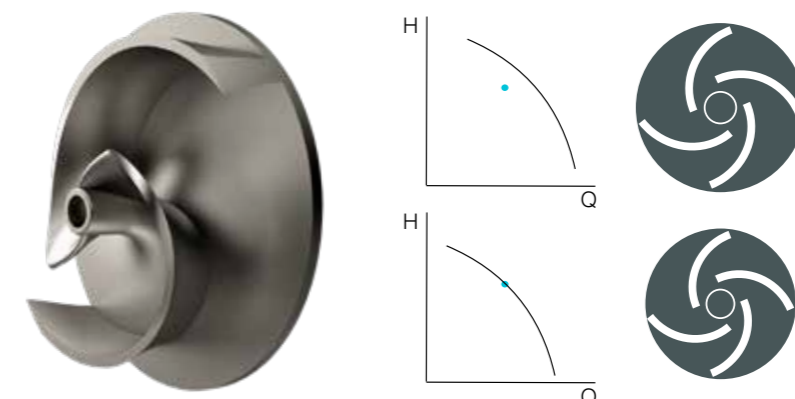

# Soluzioni personalizzate

## Ampia gamma di motori

La gamma più completa di motori di superficie e sommersi, con diverse tensioni di alimentazione e opzioni di personalizzazione per garantire il miglior rendimento in ogni applicazione.

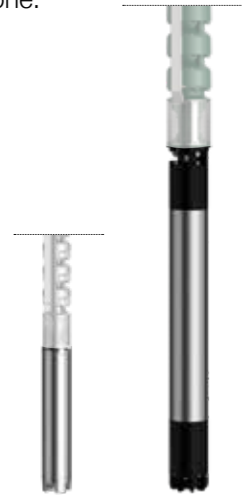

### Pompe sommerse

- Potenza da 4 a 440kW
- 2/4 poli
- Bassa e media tensione di alimentazione
- Versioni a bagno d'acqua, a rotore immerso e a magnete permanente (efficienza superiore al 90%)
- Configurazioni con azionamento a velocità variabile e acqua calda

## Esempi di personalizzazione

- Glicole al 50%
- Sonde termiche PT100
- Collegamenti al motore rinforzati
- Tensione di alimentazione e lunghezza del cavo dedicate



### Pompe di superficie

- Potenza da 0,37 a 3.000 kW
- 2/4/6/8 poli
- Bassa e media tensione di alimentazione
- Classe di efficienza IE4 / IE3 / IE2
- Configurazione orizzontale e verticale

- Tensione di alimentazione dedicata
- Cuscinetto isolato per applicazioni con azionamento a velocità variabile
- Varie classi di isolamento ed efficienza
- Tropicalizzazione



### Pompe per acque reflue

- Potenza da 1,1 a 355kW
- 2/4/6/8 poli
- Bassa tensione di alimentazione
- Classe di efficienza IE3

- Sonde termiche PT100
- Tenute meccaniche SiC-SiC
- Tensione di alimentazione e classe di isolamento dedicate
- Cavo motore in varie lunghezze o in versione schermata

# rivestimenti ad alta resistenza

Caprari garantisce prodotti affidabili migliorando la resistenza alla corrosione, all'abrasione e all'usura grazie a rivestimenti ceramici e verniciature speciali che offrono un'eccellente protezione chimica, una maggiore affidabilità operativa e consentono il controllo dell'usura in ottica di manutenzione preventiva.

Le pompe, classificate ISO C4-H, sono adatte ad ambienti industriali e costieri e permettono di estendere gli intervalli di manutenzione programmata fino a 15-25 anni.



## Proprietà

Preparazione delle superfici secondo gli standard (ISO 8501: Sa 2.5)

Elevata resistenza alle alte temperature e all'usura meccanica

Alta resistenza chimica

Barriera protettiva e superfici lisce

## Vantaggi

Prolungamento della vita utile della pompa

Maggiore sicurezza operativa

Prestazioni superiori

Protezione contro corrosione ed erosione

Durevole ed eco-compatibile

Disponibile in MATERIALI

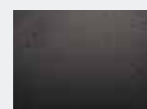

Ghisa



Bronzo

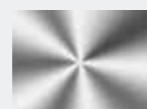

Acciaio inox



Duplex



Super-Duplex

# qualità certificata

Tutti i prodotti Caprari sono certificati in ogni fase: dalla progettazione alla consegna al cliente. Un processo garantito in ogni passaggio dai nostri Quality Center, da 4 Testing Room, certificate CTF (Customer Testing Facility) e gestito da un Team dedicato e specializzato.

Caprari ha grande attenzione nella produzione di prodotti sostenibili che tutelano la salute umana. Siamo conformi alle direttive RoHS e al regolamento REACH comprensivo del controllo di contenuto PFAS.



## Certificazioni di sistema



## Certificazioni di prodotto



## struttura di collaudo all'avanguardia

gli avanzati strumenti di misurazione assicurano che ogni nuovo progetto soddisfi i più elevati standard di affidabilità.

## test su richiesta

ogni prodotto può essere sottoposto a test delle prestazioni idrauliche per confermare il rispetto delle specifiche.

## motori sommersi: collaudi completi a fine linea

per garantire prestazioni eccellenti

## formazione e assistenza

a disposizione vari programmi di supporto

# una gamma completa

Caprari offre la gamma più ampia di prodotti e le soluzioni più efficienti per la distribuzione dell'acqua: dall'estrazione da pozzi profondi, al sollevamento e drenaggio delle acque reflue, fino all'approvvigionamento e alla distribuzione idrica in ambito residenziale, industriale e irriguo, all'antincendio, con una varietà di prodotti per qualsiasi applicazione di trattamento delle acque.



**captazione e distribuzione dell'acqua**



**pressurizzazione e distribuzione di acque di superficie**



**pompe antincendio**



**trasporto e trattamento delle acque reflue**



**pump control technology**

# sistemi e brevetti esclusivi

Soluzioni avanzate progettate per migliorare le prestazioni, ridurre la manutenzione e garantire la massima affidabilità in tutte le condizioni operative.



## DRYWET

Sistema di raffreddamento ad olio che consente l'utilizzo di un'unica pompa in installazioni sommerse o in camera asciutta

BREVETTO INTERNAZIONALE CAPRARI



## FIXING SYSTEM

Sistema di regolazione ultrarapido per la girante che garantisce l'installazione e la manutenzione in meno di un minuto

BREVETTO INTERNAZIONALE CAPRARI

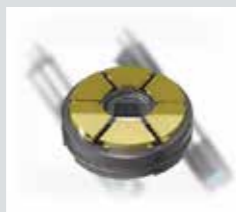

## HT BEARING

Cuscinetto ad alta resistenza che garantisce la massima affidabilità in presenza di elevate spinte assiali

BREVETTO INTERNAZIONALE CAPRARI



## DEFENDER

Protezione dalla corrosione che accelera la passivazione e prolunga la vita utile dei componenti in acciaio inox

BREVETTO INTERNAZIONALE CAPRARI



## SAND-OUT SYSTEM

Sistema esclusivo che garantisce affidabilità e avviamento sicuro anche in presenza di elevate concentrazioni di sabbia

BREVETTO INTERNAZIONALE CAPRARI

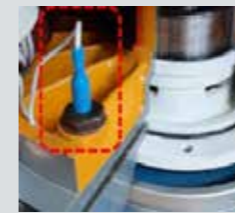

## SONDINO DI CONDUTTIVITÀ

Protezione immediata dalle infiltrazioni d'acqua nella camera dell'olio a protezione dei componenti elettrici, anche nelle pompe in versione ATEX

BREVETTO INTERNAZIONALE CAPRARI



## SMART-FIX SYSTEM

Sistema di fissaggio del corpo valvola-pompa resistente ad alte pressioni superiori a 70 bar

BREVETTO INTERNAZIONALE CAPRARI



## K+ NON STOP

Sistema esclusivo con quattro effetti combinati per il funzionamento continuo nelle acque reflue



## MOTOR PROTECTOR

Dispositivo di protezione dell'accoppiamento pompa-motore e della tenuta meccanica del motore dalla sabbia



## C PLUS

Motore con isolamento rinforzato, ideale per applicazioni con convertitori di frequenza e temperature elevate

La gamma più ampia di elettropompe e motori per pozzi da 4" ÷ 22" per soddisfare ogni esigenza: ideali per approvvigionamento idrico, irrigazione, industria dell'acqua, applicazioni in acqua marina e dissalazione. Il design e le soluzioni innovative brevettate garantiscono affidabilità e durata nel tempo. L'accoppiamento con i motori sommersi Caprari garantisce prestazioni di riferimento e il massimo risparmio energetico.

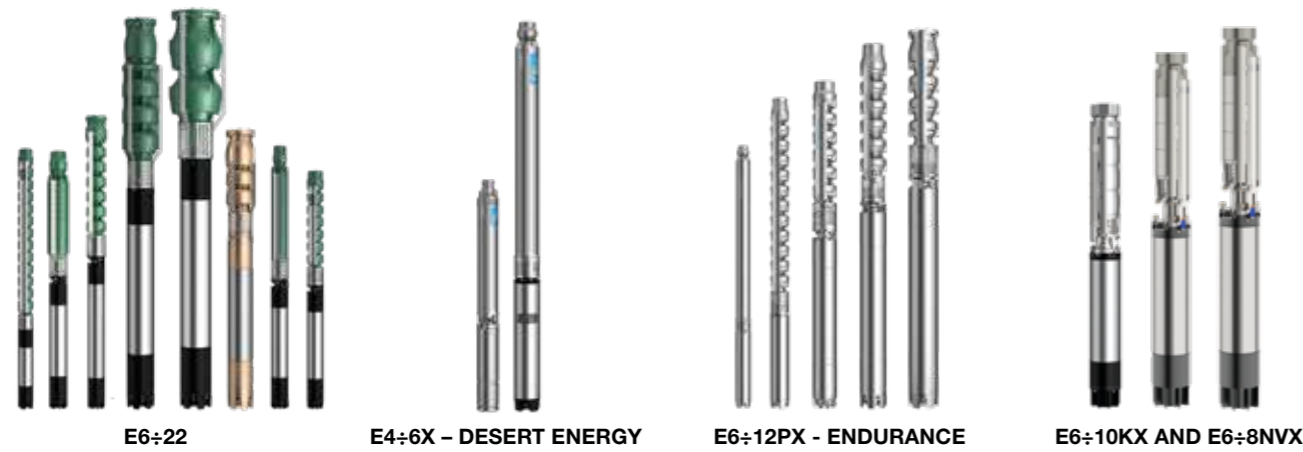

## Una soluzione per tutte le applicazioni

### MATERIALI

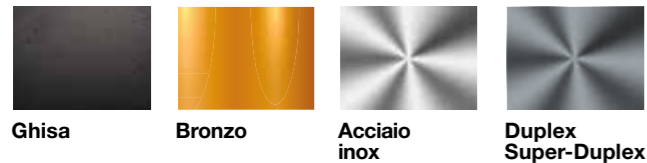

## Certificazioni



Serie		E6 ÷ 22	E4 - 6X	E6 ÷ 12PX	E6 - 8NVX	E6 ÷ 10KX
Ø pompa [pollici]		6" ÷ 22"	4" - 6"	6" ÷ 12"	6" - 8"	6" ÷ 10"
Potenza max [kW]		440	45	440	110	150
Portata max [l/s]	50 Hz	350	12	190	37	73
	60 Hz	420	12	190	42	74
Prevalenza max [m]	50 Hz	700	700	850	440	450
	60 Hz	650	550	730	460	450

## PRESTAZIONI

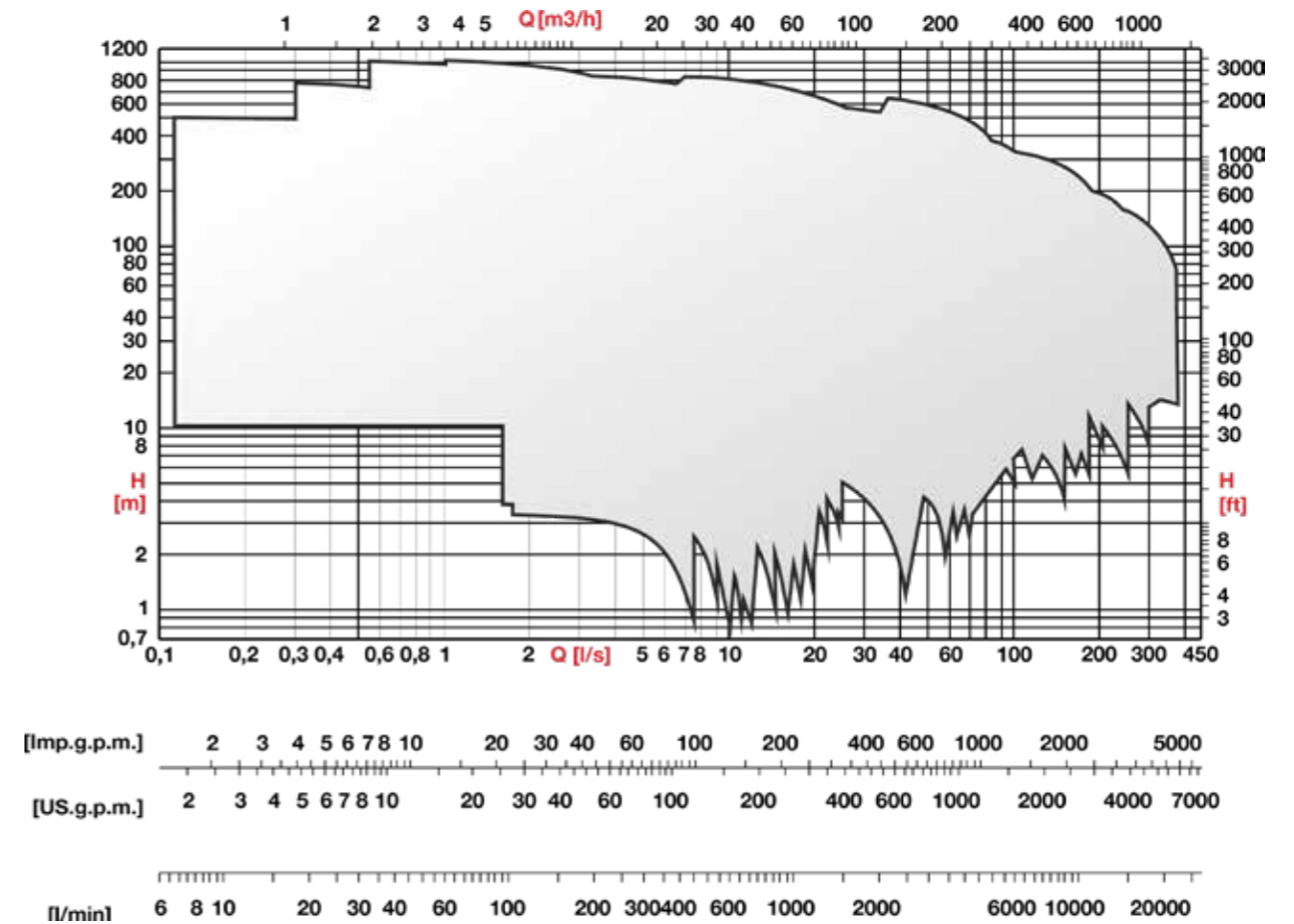

Serie	MAC6 ÷ 14	MMP6 ÷ 10	MPC6 ÷ 10	MC4
Ø motore [pollici]	6" ÷ 14"	6" ÷ 10"	6" ÷ 10"	4"
Potenza [kW]	4 ÷ 440	4 ÷ 250	4 ÷ 150	0,37 ÷ 7,5
Frequenza [Hz]	50-60	100-120	50-60	50-60
N° poli	2 - 4	4	2	2
Attacco tipo	NEMA 6-8 PROPRIETARIO	NEMA 6-8	NEMA 6-8	NEMA 4
Tipologia	ASINCRONO RIAVVOLGIBILE IN BAGNO D'ACQUA	SINCRONO MAGNETI PERMANENTI RIAVVOLGIBILE IN BAGNO D'ACQUA	ASINCRONO RIAVVOLGIBILE IN BAGNO D'ACQUA	ASINCRONO RIAVVOLGIBILE IN BAGNO D'OLIO
Uso inverter	●	●	●	●
Avvolgimento alta temperatura	●	●	●	●
Tensione alimentazione	BASSA   MEDIA	BASSA	BASSA	BASSA

## Innovazione e affidabilità



### FUSIONI AD ALTA PRECISIONE

- Elevati spessori dei componenti
- Superfici lisce e profili idraulici ottimizzati senza saldature

### CUSCINETTI E ANELLI DI USURA AD ALTE PRESTAZIONI

- Efficienza elevata e protezione dalla sabbia
- Manutenzione semplificata: smontaggio rapido dei cuscinetti

### SUPPORTO ASPIRAZIONE AD ALTA PROTEZIONE

- Protezione estrema dell'area di accoppiamento dal contatto diretto con il liquido
- Maggiore durata: fusione ad alta precisione



### DEFENDER DISPOSITIVO ANTICORROSIONE

- Una barriera di sicurezza contro le correnti galvaniche e la corrosione elettrochimica
- Protegge i componenti in ghisa dalla grafitizzazione e accelera la passivazione dei componenti in acciaio inox



### SAND-OUT SYSTEM

- Il sistema con anelli di usura garantisce lunga durata e funzionamento affidabile anche quando il fluido pompato contiene elevate quantità di sabbia e solidi, fino a 450 g/m<sup>3</sup>
- Garantisce lo spunto all'avviamento in condizioni gravose, evitando interventi di manutenzione



### SMART-FIX SYSTEM

- Il sistema di fissaggio corpo valvola-pompa garantisce affidabilità con pressioni fino a 70 bar
- Massima affidabilità anche nelle applicazioni gravose

**BREVETTI INTERNAZIONALE CAPRARI**



### MOTOR PROTECTOR: DISPOSITIVO ANTISABBIA

- Sicurezza di funzionamento: protezione della zona giunto e della tenuta meccanica
- Estrema resistenza all'abrasione

### TENUTA MECCANICA SiC/SiC DI ALTA QUALITÀ

- Massima affidabilità: parte elettrica protetta dall'ingresso di liquido
- La soluzione ottimale contro sabbia, sbalzi termici e agenti chimici

### CPLUS: MOTORE PER APPLICAZIONI GRAVOSE

- La soluzione ottimale per acqua calda e applicazioni con inverter (VSD)
- Avvolgimenti con doppio isolamento in PE2+PA



### MEDIA TENSIONE FINO A 3.300 V

- La soluzione ottimale per applicazioni gravose ad alta potenza che richiedono elevata efficienza, affidabilità e un controllo eccellente



### MOTORI A MAGNETI PERMANENTI

- La soluzione più efficiente per garantire il massimo risparmio energetico:  $\eta > 90\%$
- Versioni da 6"-8"-10" con potenza fino a 250 kW

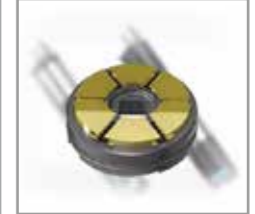

### HT BEARING

- Massima resistenza alle spinte assiali fino a 70.000 N, 3 volte superiore ai dispositivi tradizionali
- Semplicità e affidabilità: design unico innovativo con ridotto numero di componenti

**BREVETTO INTERNAZIONALE CAPRARI**

## E6÷22

### Pompe sommerse in ghisa

La vasta gamma di pompe da 6÷22" garantisce prestazioni di riferimento con rendimento superiore all'80%. La pompa sommersa Caprari per eccellenza, sinonimo di massima affidabilità e resistenza nel tempo.

#### CARATTERISTICHE TECNICHE E VANTAGGI

- Elevata versatilità: ghisa, bronzo, acciaio inox, duplex e superduplex
- Efficienza >80%
- 2/4 poli
- Potenza fino a 440 kW
- Accoppiamento: NEMA 6 - 8 Standard, proprietario Caprari e con linguetta albero
- Installazione verticale/orizzontale
- Versione booster per installazione in camera asciutta



#### PRESTAZIONI

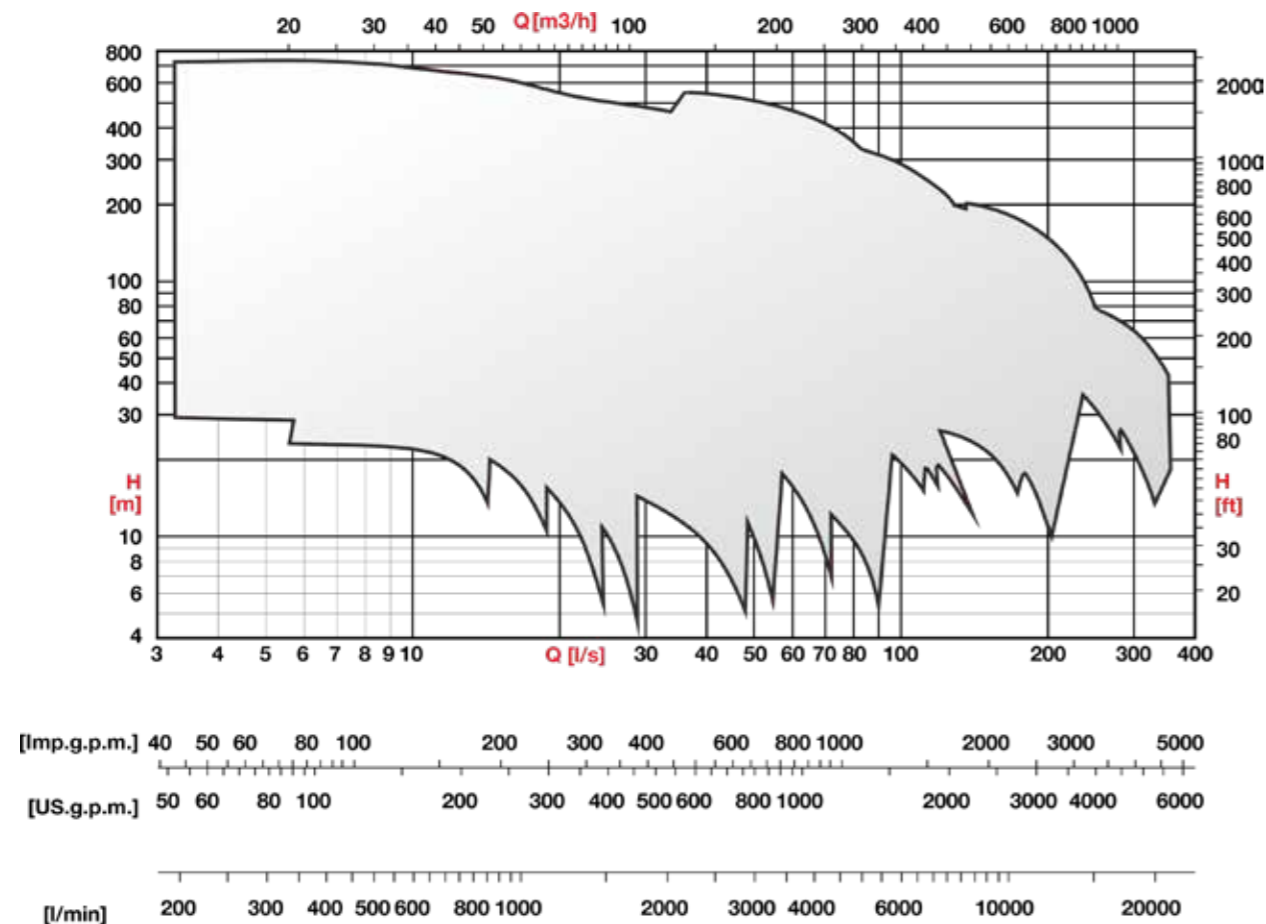

#### CERTIFICAZIONI



## E6÷12PX - ENDURANCE

### Pompe sommerse in acciaio inox microfuso

La gamma ENDURANCE di pompe da 6÷12" è ideale per applicazioni con acqua marina, liquidi aggressivi ed elevate concentrazioni di sabbia. La serie è progettata per garantire le migliori prestazioni anche in condizioni estreme.

#### CARATTERISTICHE TECNICHE E VANTAGGI

- Massima resistenza: acciaio inox AISI 316, duplex e super-duplex
- Accoppiamento: NEMA 6 - 8 Standard, proprietario Caprari e con linguetta albero
- Efficienza >80%
- 2/4 poli
- Potenza fino a 440 kW
- Installazione verticale/orizzontale
- Versione booster per installazione in camera asciutta



#### MASSIMA RESISTENZA ALLA CORROSIONE E ALL'ABRAZIONE

- Qualità dei materiali
- Nessuna saldatura
- Elevato spessore dei componenti



#### ELEVATO RISPARMIO ENERGETICO

- Superfici lisce
- Efficienza superiore all'80%
- Giranti ottimizzate sul punto di lavoro

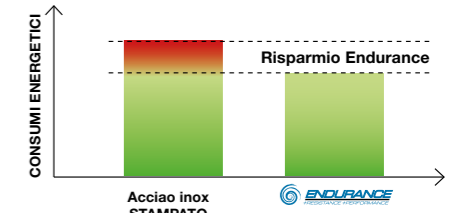

#### PRESTAZIONI

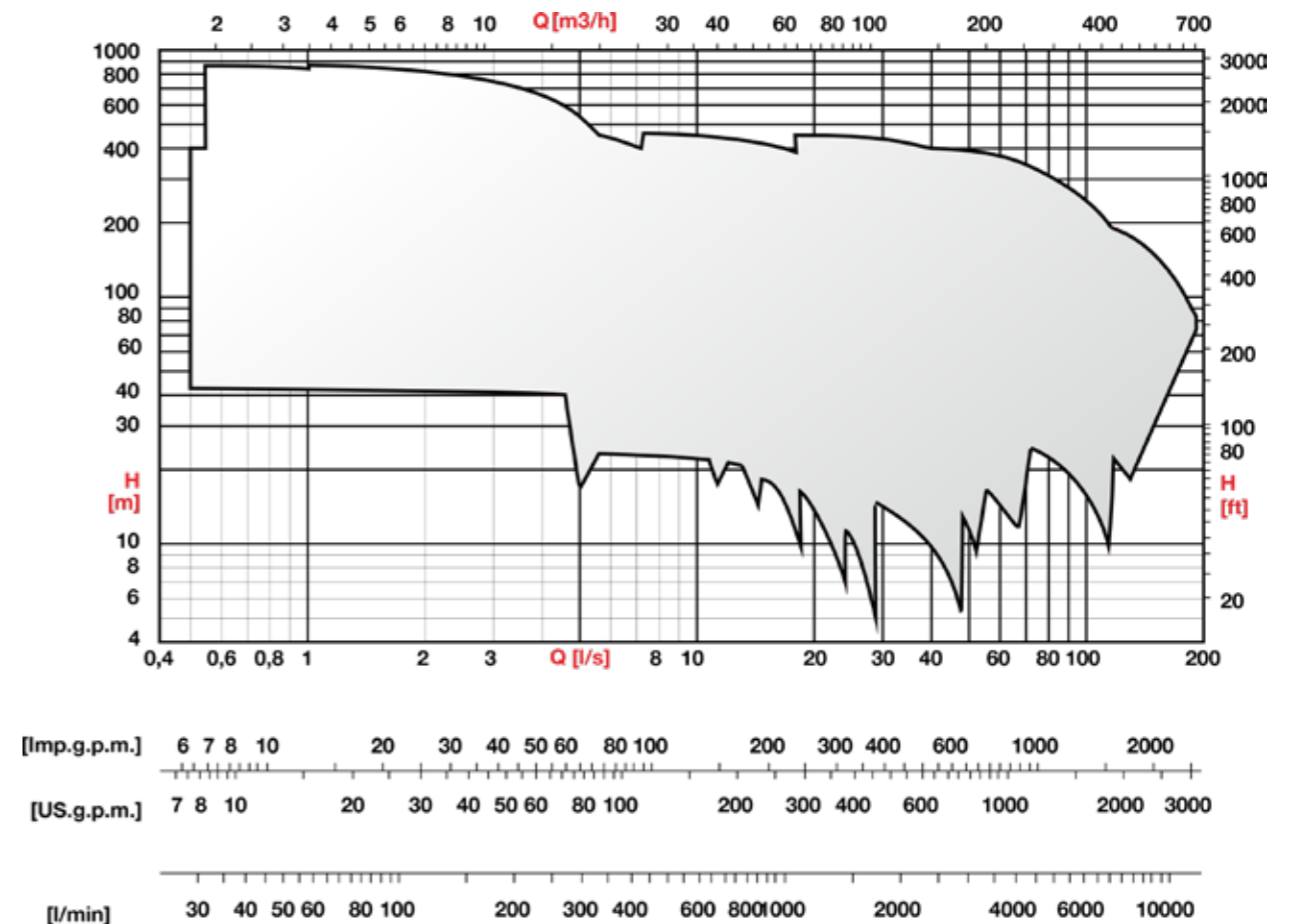

#### CERTIFICAZIONI



## E4÷6X – DESERT ENERGY

### Pompe sommerse in acciaio inox e tecnopolimero

La gamma DESERT ENERGY da 4" e 6" rappresenta la scelta ottimale per liquidi con elevata concentrazione di sabbia fino a 450 g/m<sup>3</sup>. Le migliori prestazioni sul mercato e le soluzioni innovative brevettate garantiscono affidabilità e durata nel tempo. Ideale per pozzi di piccole e medie dimensioni in ambito irriguo.

#### CARATTERISTICHE TECNICHE E VANTAGGI

- Giranti e diffusori in tecnopolimero rinforzato
- Supporto aspirazione in acciaio inox microfuso: massima affidabilità
- Efficienza >75%
- Potenza fino a 45 kW
- Accoppiamento: NEMA 4 - 6 Standard
- Installazione verticale/orizzontale



#### PRESTAZIONI

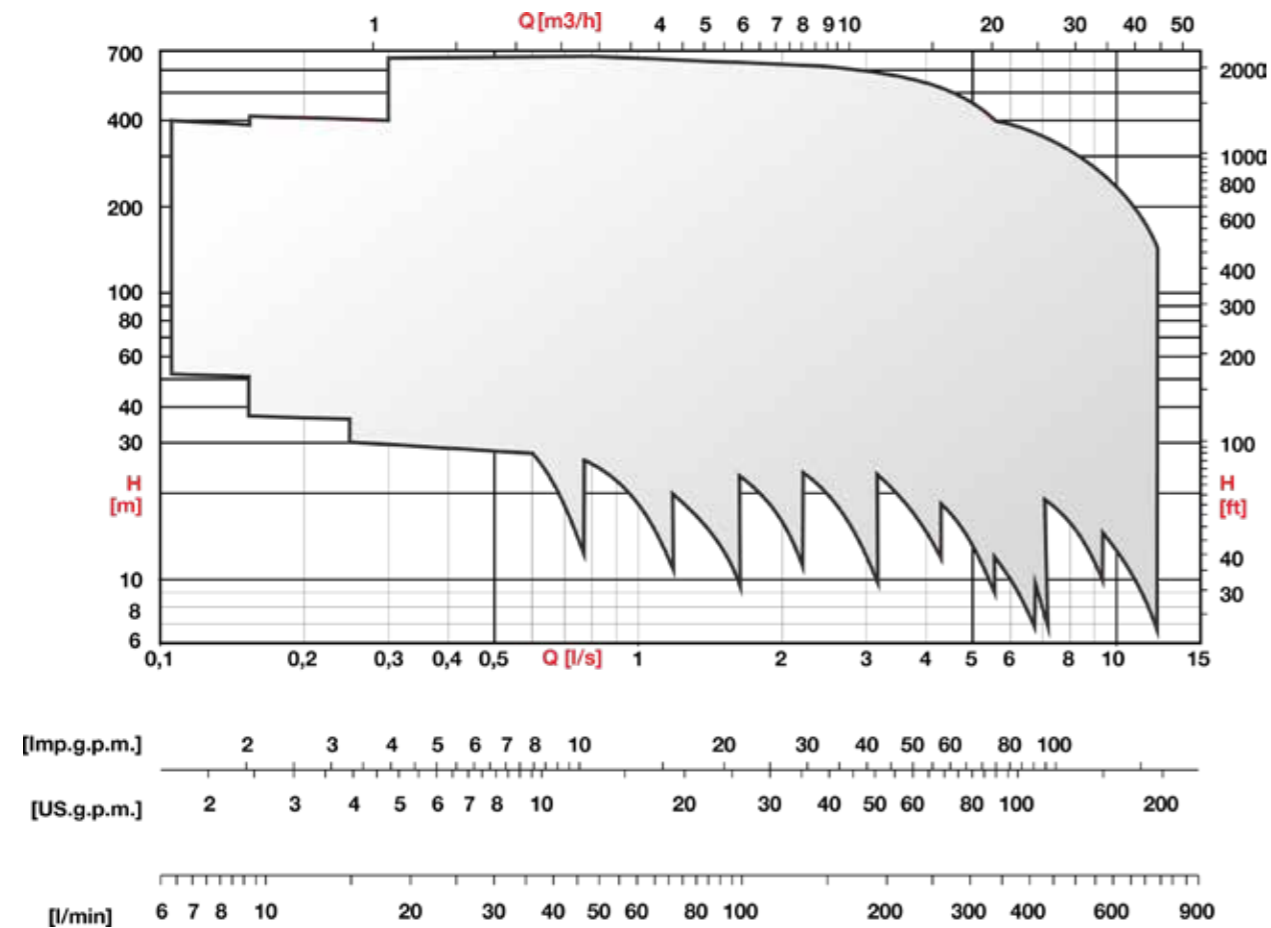

#### CERTIFICAZIONI



## E6÷10KX | E6÷8NVX

### Pompe sommerse in acciaio inox stampato

Gamma da 6"-8"-10" in acciaio inox AISI 304 e AISI 316: robustezza, affidabilità e qualità a un prezzo competitivo.

#### CARATTERISTICHE TECNICHE E VANTAGGI

- Due diversi stabilimenti Caprari: Italia (E.NVX) e Turchia (E.KX)
- Giranti e diffusori in acciaio inox stampato
- Corpo valvola e supporto aspirazione in acciaio inox microfuso: massima affidabilità
- Efficienza >74%
- Potenza fino a 150 kW
- Accoppiamento: NEMA 4 – 6 – 8 Standard
- Installazione verticale/orizzontale
- Versione booster per installazione in camera asciutta



#### PRESTAZIONI

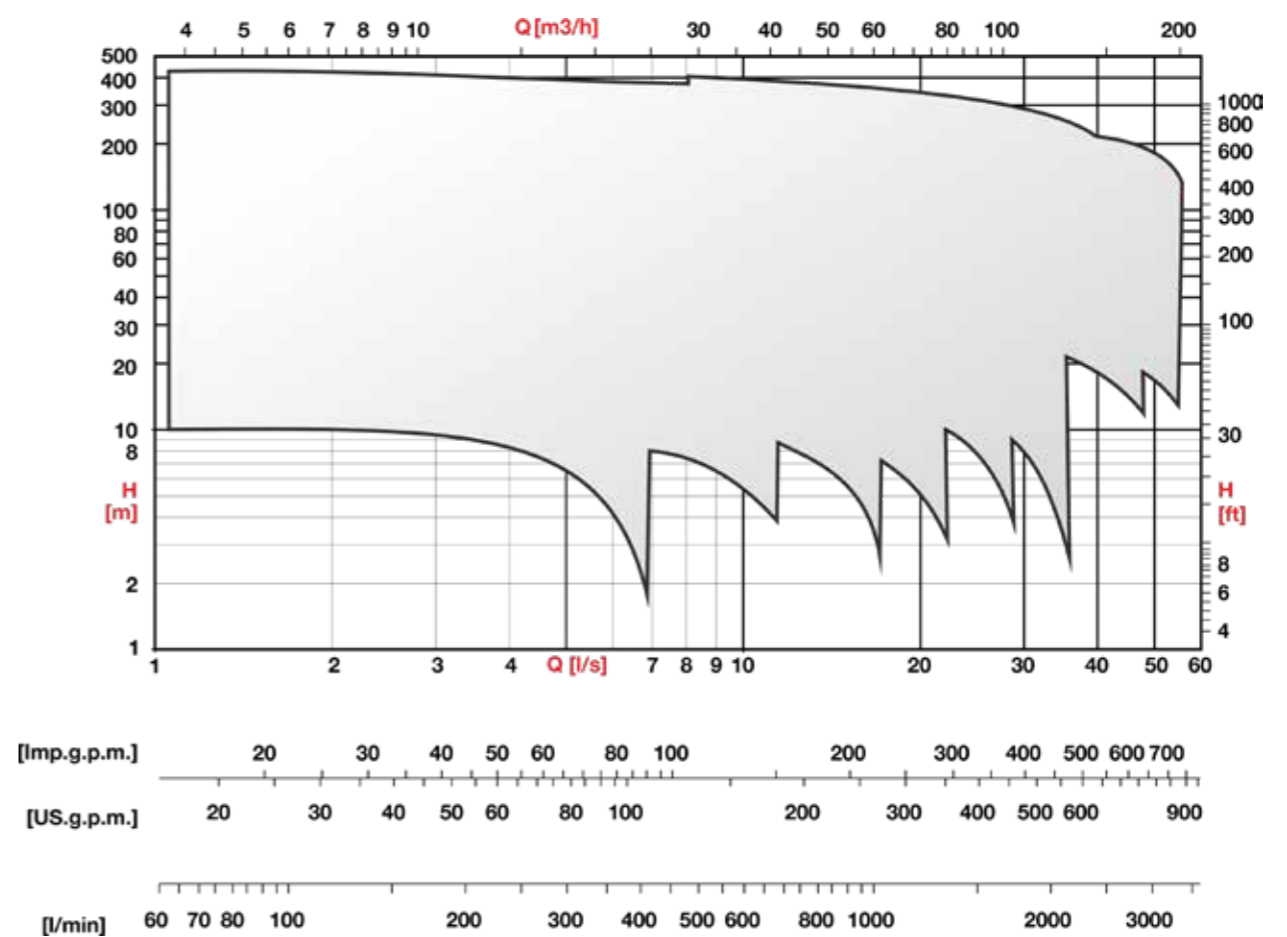

#### CERTIFICAZIONI



## MAC6÷14 | MPC6÷10

### Motori elettrici sommersi asincroni

La gamma di motori sommersi riavvolgibili in bagno d'acqua da 6" ÷ 14". Le elevate prestazioni al vertice del mercato garantiscono elevati risparmi energetici. Il design, il progetto elettrico e i brevetti Internazionali Caprari sono garanzia di robustezza e affidabilità nel tempo.

#### CARATTERISTICHE TECNICHE E VANTAGGI

- Riavvolgibili in bagno d'acqua
- Due diversi stabilimenti Caprari: Italia (MAC) e Turchia (MPC)
- Elevata versatilità: ghisa, bronzo, acciaio inox, duplex e super-duplex
- Potenza fino a 440 kW
- Tensione di alimentazione: bassa e media tensione fino a 3.300 V
- Asincrono trifase - 2/4 poli
- Accoppiamento: NEMA 6 - 8 Standard, proprietario Caprari e con linguetta albero
- Configurazione CPLUS con avvolgimenti a doppio isolamento: acqua calda fino a 65°C e applicazioni con inverter (VSD)
- Cavo:
  - 1 multipolare piatto per MPC 6"-8"
  - 3 unipolari rotondi per MAC 6"-8"-10"-12"-14" e MPC 10"
- Tenuta meccanica SiC/SiC
- Grado di protezione IP68
- Installazione verticale/orizzontale



#### MEDIA TENSIONE FINO A 3.300 V

La soluzione ottimale per applicazioni gravose ad alta potenza che richiedono elevata efficienza, affidabilità e controllo eccellente.

## MMP6÷10

### Motori sommersi a magneti permanenti

La gamma MMP di motori sommersi a magneti permanenti nelle versioni da 6", 8" e 10" è progettata per raggiungere le massime prestazioni e i costi di esercizio più contenuti, riducendo il consumo energetico. Garantisce la massima affidabilità e migliora la continuità operativa. I motori MMP offrono un rendimento superiore al 90%, assicurando risparmi energetici immediati e misurabili, costi operativi ridotti e un ritorno sull'investimento più rapido rispetto ai motori tradizionali.

#### CARATTERISTICHE TECNICHE E VANTAGGI

- Struttura a magneti permanenti: rendimento >90%
- Riavvolgibili in bagno d'acqua
- Diametri motore: 6"-8"-10"
- Accoppiamento: NEMA 6 - 8 Standard
- Potenze disponibili: 5,5÷340HP / 4÷250kW
- Frequenza/velocità rotazione/tensione di alimentazione: 100Hz - 3000rpm - 400V±10%
- 4 poli
- Tenuta meccanica SiC/SiC
- Grado di protezione IP68
- Installazione verticale/orizzontale



**Efficienza >90% ➤➤ Risparmio energetico fino al 20%**

#### MMP VS MAC: QUANTO SI RISPARMIA IN TERMINI DI ENERGIA?

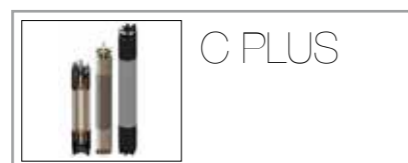
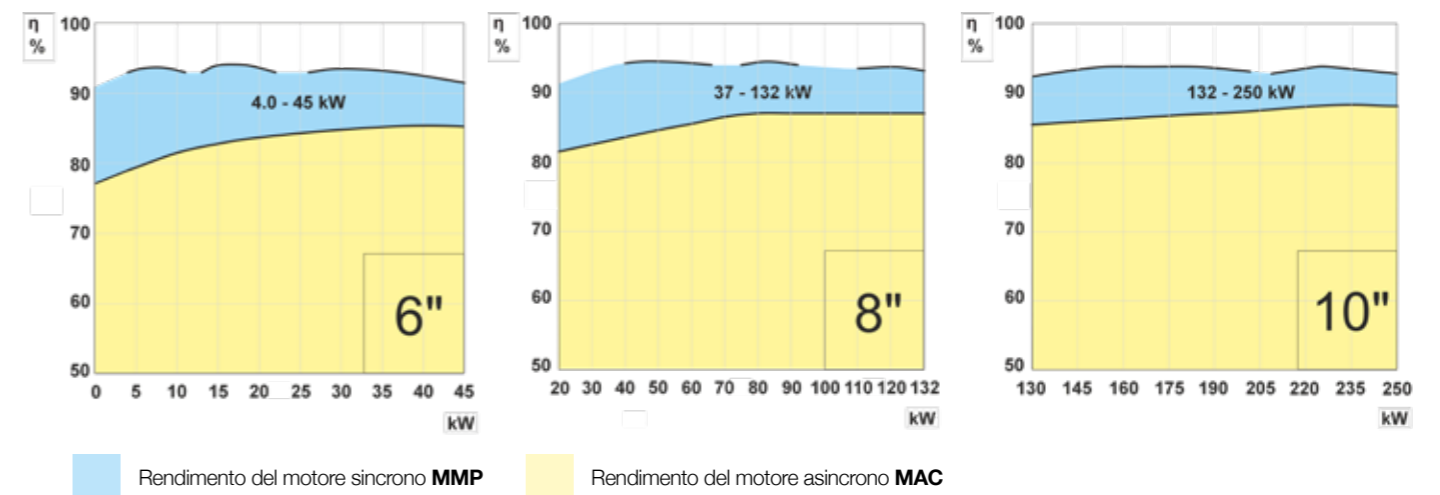

#### CERTIFICAZIONI

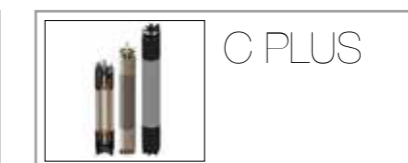

#### CERTIFICAZIONI



## MC4

### Motori elettrici sommersi asincroni

La gamma di motori sommersi da 4" ad olio è ideale per l'accoppiamento con pompe da 4". Ottima soluzione per pozzi di piccole dimensioni e per l'irrigazione.

#### CARATTERISTICHE TECNICHE E VANTAGGI

- Struttura in bagno d'olio; versione incapsulata in acqua disponibile su richiesta
- Struttura in acciaio inox
- Asincrono trifase e monofase
- Potenza fino a 7,5 kW (trifase) e 2,2 kW (monofase)
- 2 poli
- Accoppiamento: NEMA 4 Standard
- Tenuta meccanica SiC/SiC
- Grado di protezione IP68
- Completamente pre-riempito in fabbrica con olio dielettrico/non tossico approvato dalla Food and Drug Administration (USA).



#### CERTIFICAZIONI



## E5MX

### Pompe monoblocco per pozzi 5" con motori elettrici asincroni / Booster

La struttura compatta in acciaio inox e le giranti in tecnopolimero rendono l'E5MX resistente alla corrosione e alla sabbia. Il motore elettrico integrato è protetto da una doppia tenuta meccanica per garantire durata nel tempo. Le versioni monofase e trifase, con condensatori interni ed esterni, assicurano elevata flessibilità d'impiego. Ideale per l'approvvigionamento idrico da pozzi, serbatoi, impianti di irrigazione, edifici residenziali, commerciali e civili.

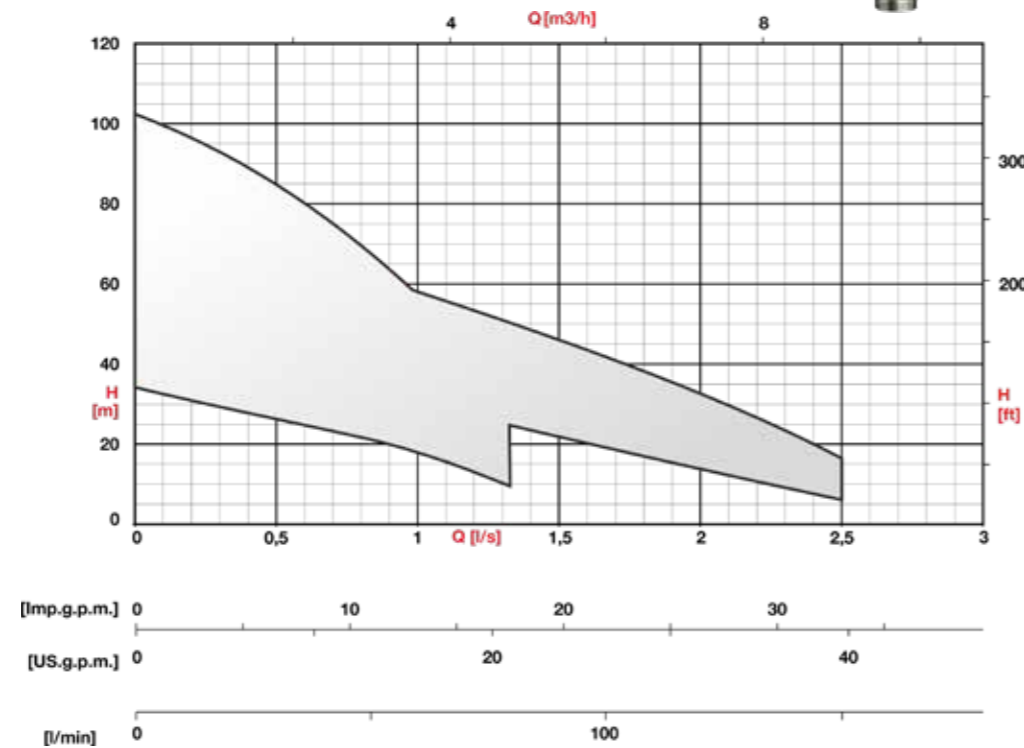

#### CARATTERISTICHE TECNICHE E VANTAGGI

- Struttura in acciaio inox e giranti in tecnopolimero
- Asincrono trifase e monofase
- Potenza fino a 1,5 kW Grado di protezione IP68
- Lunghezza del cavo: 10m
- Versione con galleggiante optional

## Booster e mantelli di raffreddamento

### Booster

Le elettropompe per pozzi in configurazione booster rappresentano la soluzione ottimale per affrontare le criticità di tipo progettuale, ambientale e manutentivo, tipiche delle installazioni tradizionali in superficie: silenziosità massima, ingombro minimo.

La soluzione è compatta e robusta; consente una facile installazione in posizione verticale o orizzontale, sia in impianti nuovi, sia direttamente sulle tubazioni esistenti.

Le soluzioni impiantistiche:

- unità in parallelo, comandate in cascata tramite sensori di pressione e/o portata eventualmente con una o più elettropompe assistite da inverter;
- inserimento diretto su linee già esistenti oppure in derivazione;
- installazione diretta nella vasca di accumulo.



#### TIPI DI INSTALLAZIONE

##### ORIZZONTALI

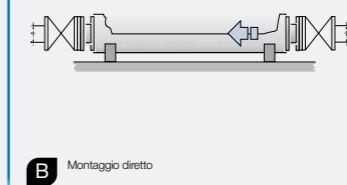
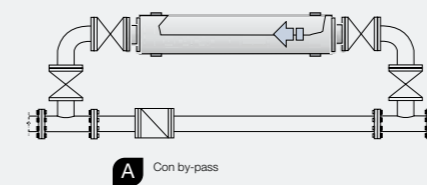

##### VERTICALI

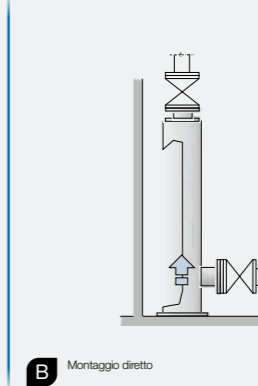
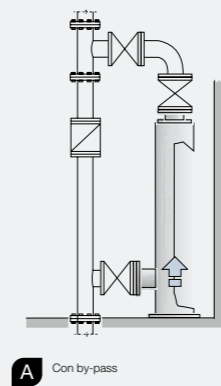

### Mantelli di raffreddamento

Sono ideali per applicazioni con liquido ad elevata temperatura poiché garantiscono una velocità ottimale dell'acqua attorno al motore per il raffreddamento.

I booster e i mantelli di raffreddamento sono disponibili in acciaio zincato o in acciaio inox.

## P6÷P18

### Pompe ad asse verticale

La gamma più ampia di VTP da 6" ÷ 22". La configurazione estremamente robusta e flessibile comprende la pompa sommersa, linea d'asse e gruppo di comando, per raggiungere qualsiasi profondità di installazione.

L'efficienza IE5/IE4/IE3 dei motori di superficie garantisce il massimo risparmio energetico.

Ideale per irrigazione, approvvigionamento idrico, industria e impianti antincendio.



### CARATTERISTICHE TECNICHE E VANTAGGI

#### EFFICIENZA

- Elevato risparmio energetico e bassi costi d'impianto
- Migliori prestazioni idrauliche sul mercato, superiori all'80%
- Motori elettrici con classe di efficienza IE5/IE4/IE3

#### AFFIDABILITÀ E RESISTENZA

- Materiali robusti e di alta qualità
- Tecnologie di fusione avanzate
- DEFENDER: Dispositivo anticorrosione

#### FLESSIBILITÀ D'IMPIEGO

- Profondità di installazione fino a 250 m
- Accoppiamento con motori elettrici fino a 1.000 kW o motori endotermici
- Installazione in pozzi, vasche, zattere e piattaforme

### PRESTAZIONI

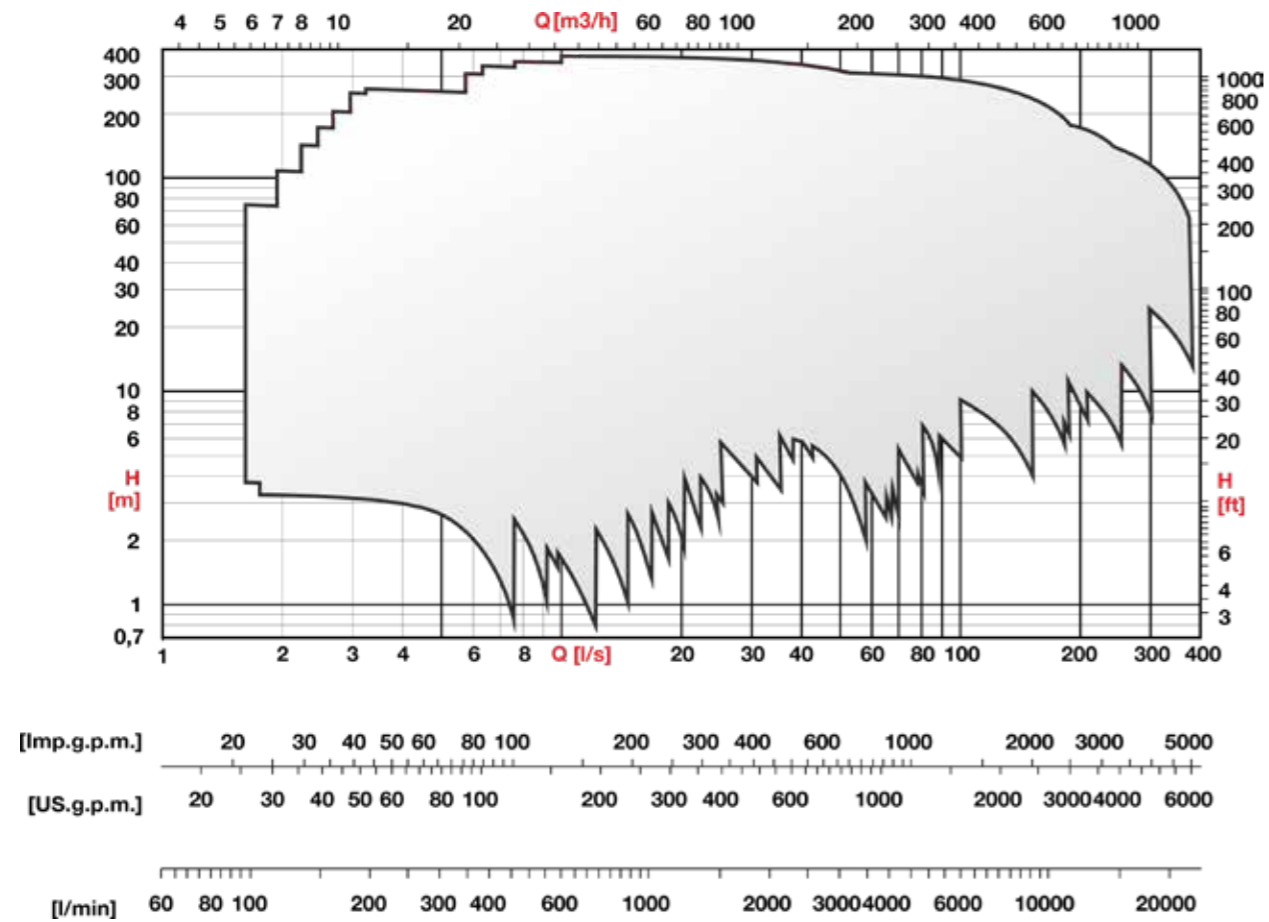

### CERTIFICAZIONI

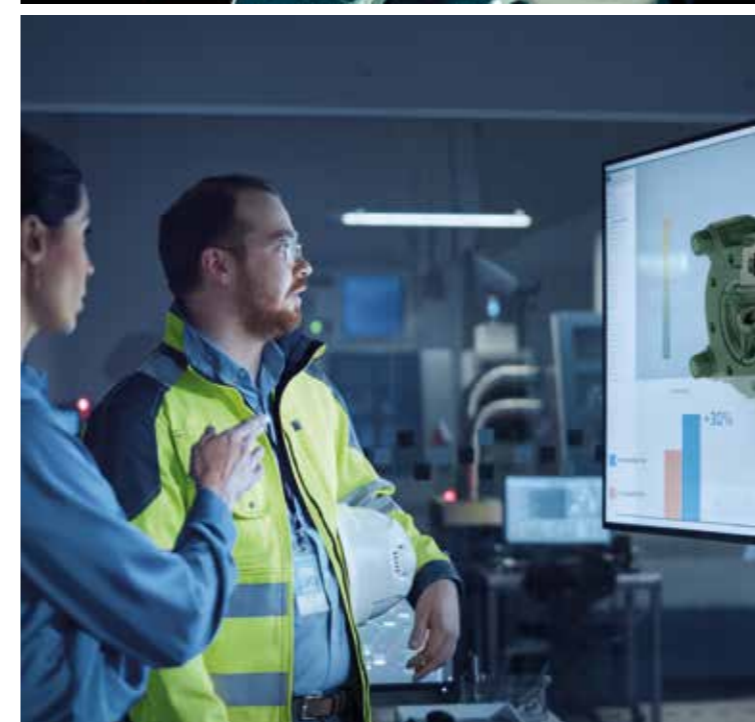
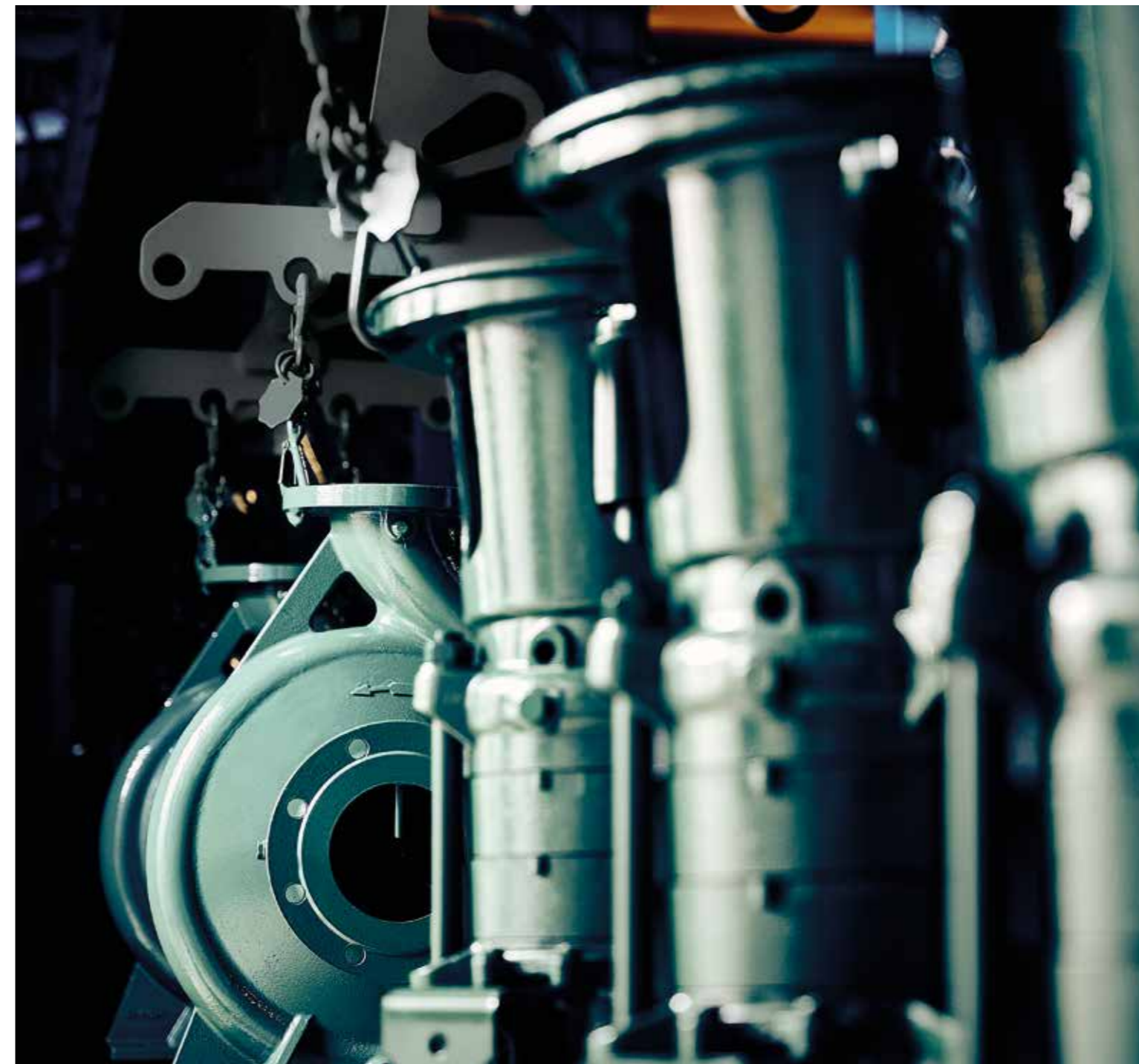

Una pompa per tutte le applicazioni: un'ampia gamma di modelli di pompe di superficie per soddisfare ogni esigenza. L'accoppiamento con motori elettrici in classe di efficienza IE5-IE4-IE3 e motori diesel, con numerose metallurgie e configurazioni disponibili, garantisce efficienza e durata nel tempo. Ideali per irrigazione, acquedottistica, industria, infrastrutture, innevamento artificiale, antincendio e impianti di dissalazione.

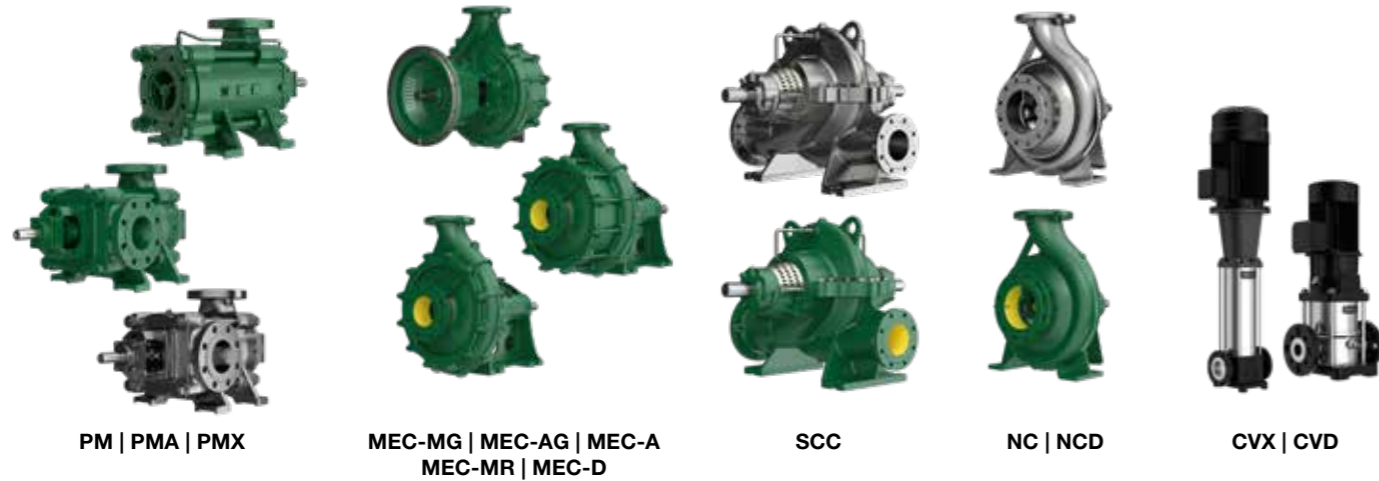

PM | PMA | PMX

MEC-MG | MEC-AG | MEC-A  
MEC-MR | MEC-D

SCC

NC | NCD

CVX | CVD

## Una soluzione per tutte le applicazioni

### MATERIALI



Ghisa

Bronzo

Acciaio  
inox

Duplex  
Super-Duplex

## CERTIFICAZIONI



## PRESTAZIONI

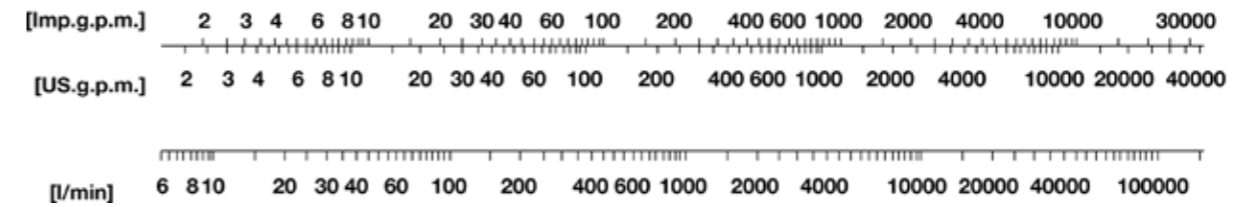
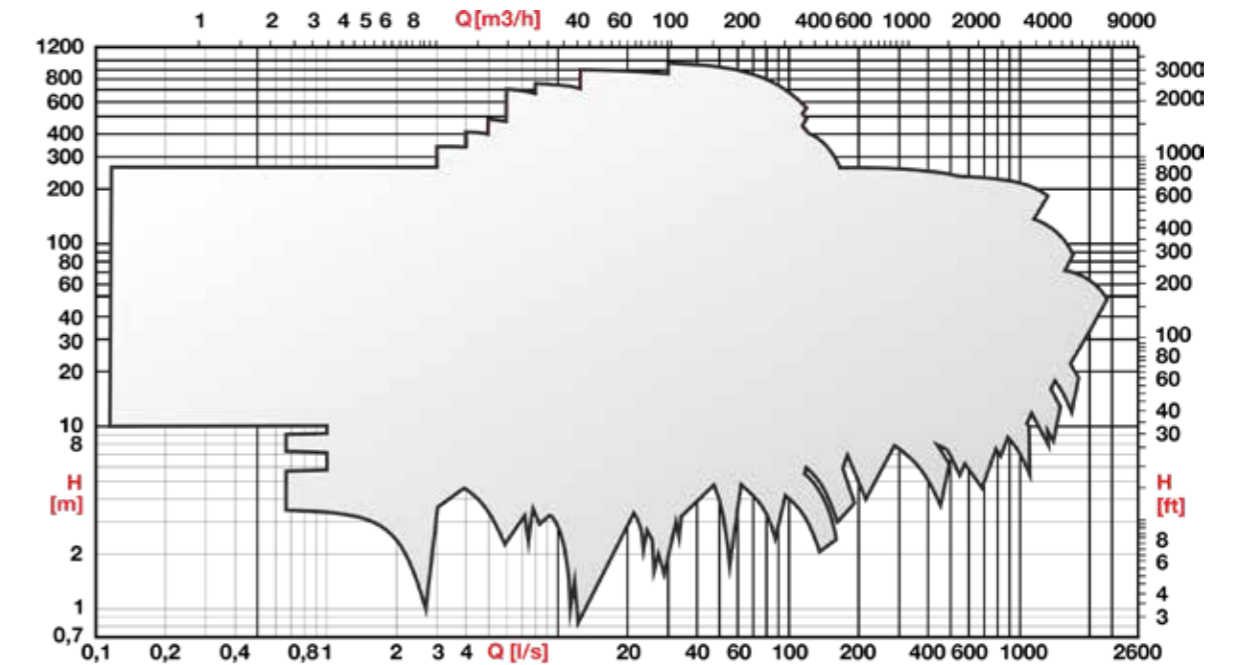

Serie	MEC-AG MEC-MG BHG	MEC-D BHD
DN pompa	65 ÷ 250	40 ÷ 200
Potenza max [kW]	140	132
Portata max [l/s]	290	140
Prevalenza max [m]	185	170

Serie	NC NCD	CVX CVD
DN pompa	32 ÷ 250	25 ÷ 150
Potenza max [kW]	50 Hz 355	75
	60 Hz 355	75
Portata max [l/s]	50 Hz 450	50
	60 Hz 420	50
Prevalenza max [m]	50 Hz 160	315
	60 Hz 160	250

	SCC	PM PMA PMX	MEC-A	MEC-MR	NMC	HMU	BHR	HV	MD
	65 ÷ 700	50 ÷ 150	40 ÷ 125	65 ÷ 125	32 ÷ 150	40 ÷ 50	200 ÷ 250	18 ÷ 80	40 ÷ 100
	3000	700	132	132	90	55	37	90	18.5
	3000	700	90	132	90	55	37	90	18.5
	2500	160	130	100	180	26	280	50	60
	2500	140	130	100	180	26	280	50	60
	270	1000	140	210	95	280	25	250	85
	270	1000	90	185	95	280	25	250	85

## PM | PMA | PMX

### Pompe multistadio orizzontali ad alta pressione

Ideali per alta pressione (fino a 100 bar) in applicazioni industriali, approvvigionamento idrico, innevamento artificiale, irrigazione, osmosi inversa e impianti di dissalazione.

#### CARATTERISTICHE TECNICHE E VANTAGGI

- Elevate prestazioni: bocca di aspirazione assiale/radiale, sonde termiche PT100, diverse metallurgie, tenuta a baderna/tenuta meccanica, versione con doppia sporgenza albero, applicazioni per alta temperatura
- Accoppiamento con motori di superficie fino a 1.000 kW, 2/4/6 poli in classe di efficienza IE5/IE4/IE3

#### PRESSIONI FINO A 100 BAR

- Giranti con sistema di compensazione della spinta assiale
- Elevati spessori dei componenti

#### ELEVATO RISPARMIO ENERGETICO

- Idraulica ad alta efficienza >80%
- Prestazioni garantite nel tempo: anelli di usura sostituibili

#### COSTI DI INSTALLAZIONE RIDOTTI

- Semplicità d'installazione: corpo di aspirazione radiale/assiale rispetto alla tubazione
- Facile allineamento pompa-motore: basamenti innovativi

#### BASSI VALORI DI NPSH

- Rischio di cavitazione ridotto
- Funzionamento affidabile anche in installazioni sopraelevate

#### MANUTENZIONE SEMPLICE

- Manutenzione ridotta: cuscinetto lato mandata lubrificato a grasso
- Sostituzione rapida della bussola dell'albero e della bronzina dal lato aspirazione



## MEC-MG HT | MEC-AG | BHG

### Pompe con flangiatura SAE per motori termici

Pompe centrifughe orizzontali mono e multistadio, progettate per l'accoppiamento flangiato diretto a motori diesel. L'ampia gamma rappresenta la soluzione ideale e completa per l'irrigazione: motopompe, rotoloni, pivot, ali piovane, impianti a goccia e a pioggia.

#### CARATTERISTICHE TECNICHE E VANTAGGI

##### MASSIMA FLESSIBILITÀ

SUPPORTO MODULARE SAE3-SAE4-SAE5  
SUPPORTO MONOBLOCCO SAE3

L'estrema affidabilità della storica pompa flangiata  
VERSIONE LIGHT SAE3-SAE4-SAE5

La versione compatta senza supporto cuscinetti:  
semplice e facile da installare



##### APPLICAZIONE GRAVOSA: MEC-MG

- La versione ideale per applicazioni estreme con elevate vibrazioni e sollecitazioni:
  - Resistenza meccanica: albero in acciaio inox con sezione maggiorata
  - La migliore dissipazione del calore: cuscinetti lubrificati ad olio

##### PREMITRECCIA EASY FIT

- Facilità di manutenzione: consente di estrarre il premitreccia senza smontare la pompa, direttamente sull'impianto.
- Standard su tutti i modelli della serie MEC-AG, MEC-MG e BHG.
- Elevata resistenza alla corrosione: trattamento in cataforesi dei componenti



#### PRESTAZIONI

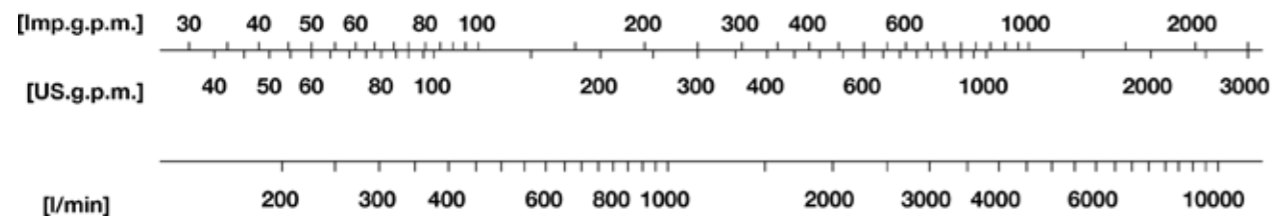
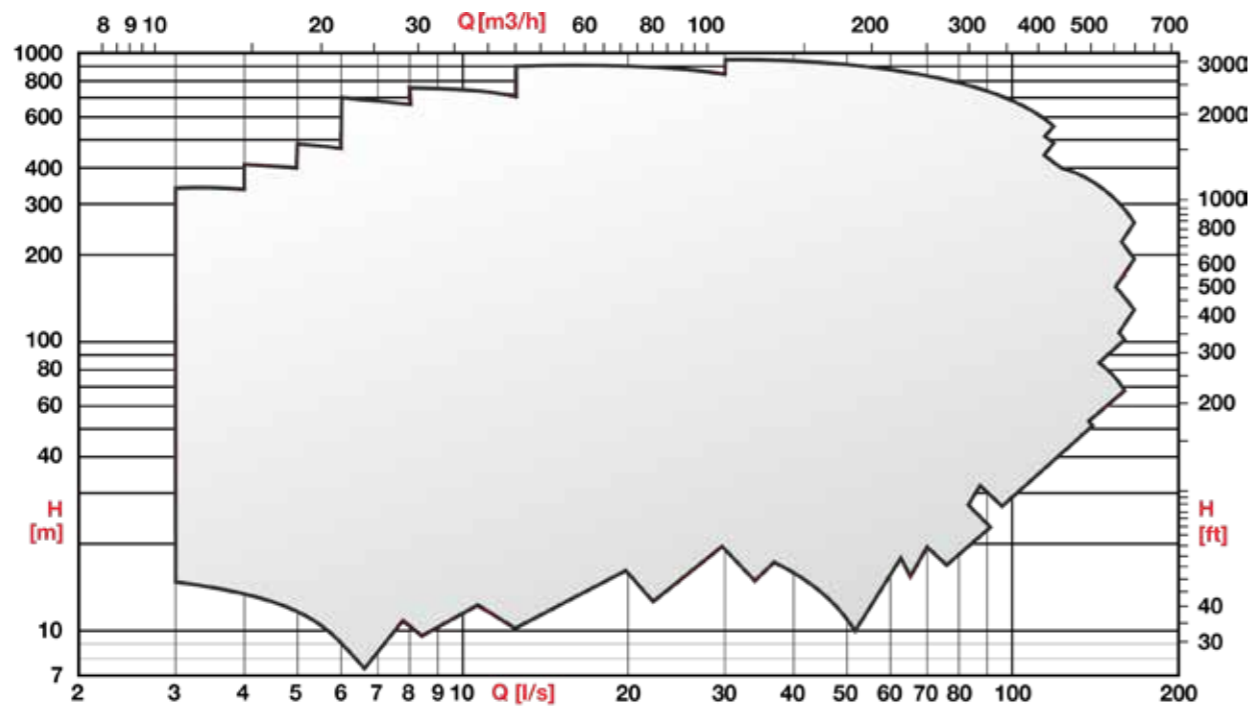

#### CERTIFICAZIONI



#### PRESTAZIONI

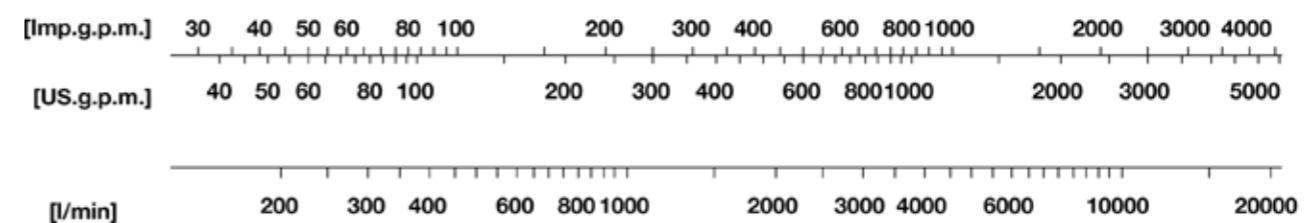
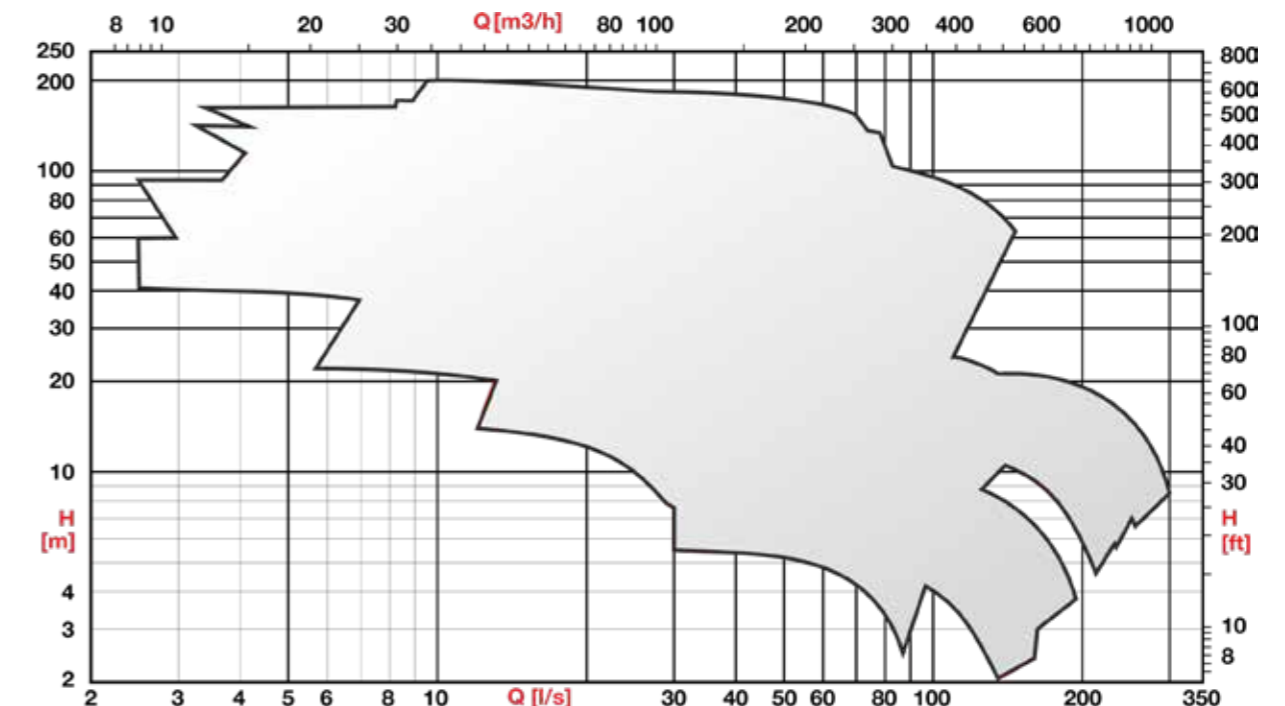

#### CERTIFICAZIONI



## SCC

### Pompe split case

La struttura robusta e compatta garantisce prestazioni elevate, manutenzione ridotta e affidabilità nel tempo. Ideali per acquedotti, approvvigionamento idrico civile e industriale, bonifica, irrigazione e industria.



#### CARATTERISTICHE TECNICHE E VANTAGGI

##### AMPIA GAMMA

- Accoppiamento con motori di superficie fino a 3.000 kW, 2/4/6/8 poli in classe di efficienza IE3/IE4/IE5
- Sonde termiche PT100, diverse metallurgie, tenuta a baderna/tenuta meccanica, versione con doppia sporgenza d'albero, applicazioni per alta temperatura

##### MANUTENZIONE SEMPLICE

- Bocche in linea: installazione semplificata e manutenzione più rapida

##### MASSIMA FLESSIBILITÀ

- Configurazioni a doppia sporgenza d'albero e installazione orizzontale/verticale
- Tenute a baderna e meccanica

##### ROBUSTEZZA E AFFIDABILITÀ

- Applicazioni con temperatura del liquido fino a 140°C
- Ridotte sollecitazioni meccaniche: albero e cuscinetti maggiorati

#### PRESTAZIONI

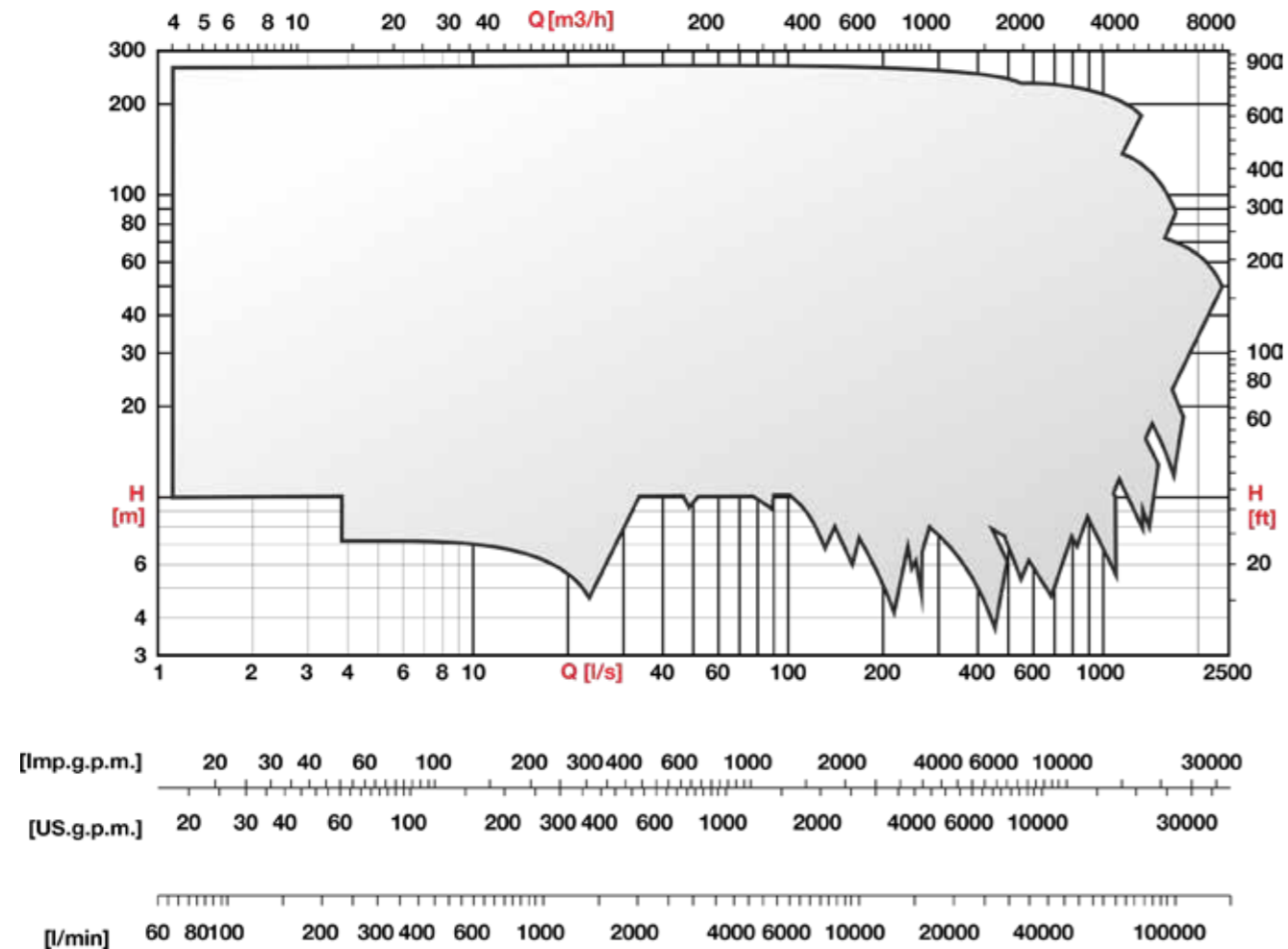

## NC | NCD

### Pompe normalizzate EN733

Pompe centrifughe orizzontali monostadio conformi alla norma DIN 24255/EN 733 e alla Direttiva 2009/125/CE (EcoDesign-ErP).

Ideali per impianti di riscaldamento, condizionamento e refrigerazione, sistemi di approvvigionamento idrico, industria, irrigazione e impianti antincendio.



#### CARATTERISTICHE TECNICHE E VANTAGGI

##### AMPIA GAMMA

- Accoppiamento a motore di superficie fino a 355 kW, 2/4/6 poli in classe di efficienza IE5/IE4/IE3

##### ELEVATA PERSONALIZZAZIONE

- Diverse metallurgie, tenuta a baderna/tenuta meccanica, anello di usura in bronzo, flange ANSI per applicazioni ad alta temperatura fino a 140°C

##### MANUTENZIONE SEMPLICE

- Il sistema BACK PULL OUT e il collegamento al motore con giunto flessibile e distanziale consentono lo smontaggio e il rimontaggio rapidi, riducendo i tempi di fermo e garantendo la continuità operativa

#### PRESTAZIONI

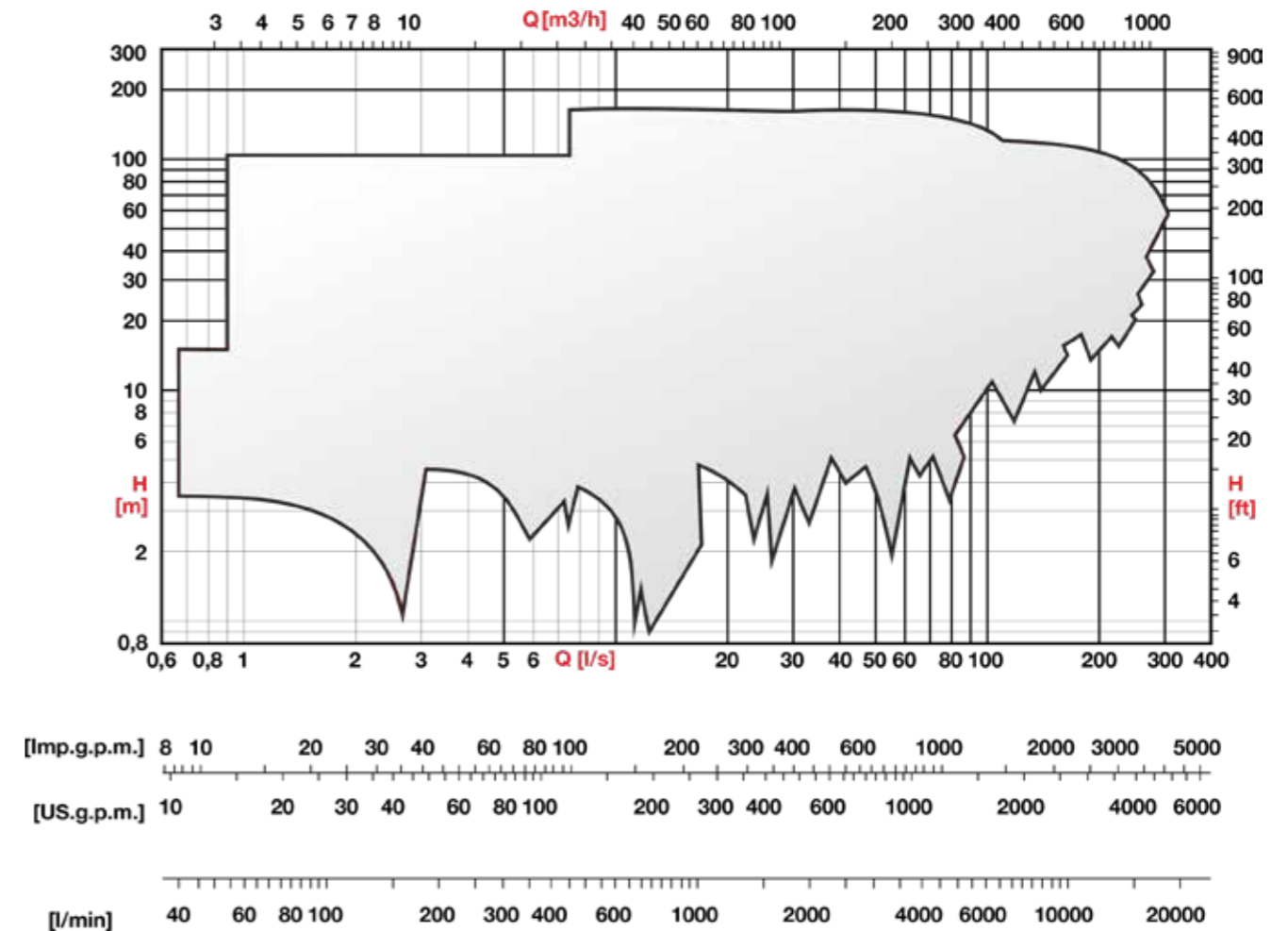

#### CERTIFICAZIONI



## MEC-A | MEC-MR

### Pompe orizzontali mono e multistadio

#### CARATTERISTICHE TECNICHE E VANTAGGI

- Versione in ghisa o girante in bronzo disponibile
- Potenze fino a 132 kW
- Accoppiamento a motori elettrici ed endotermici
- Tenuta a baderna e tenute meccaniche

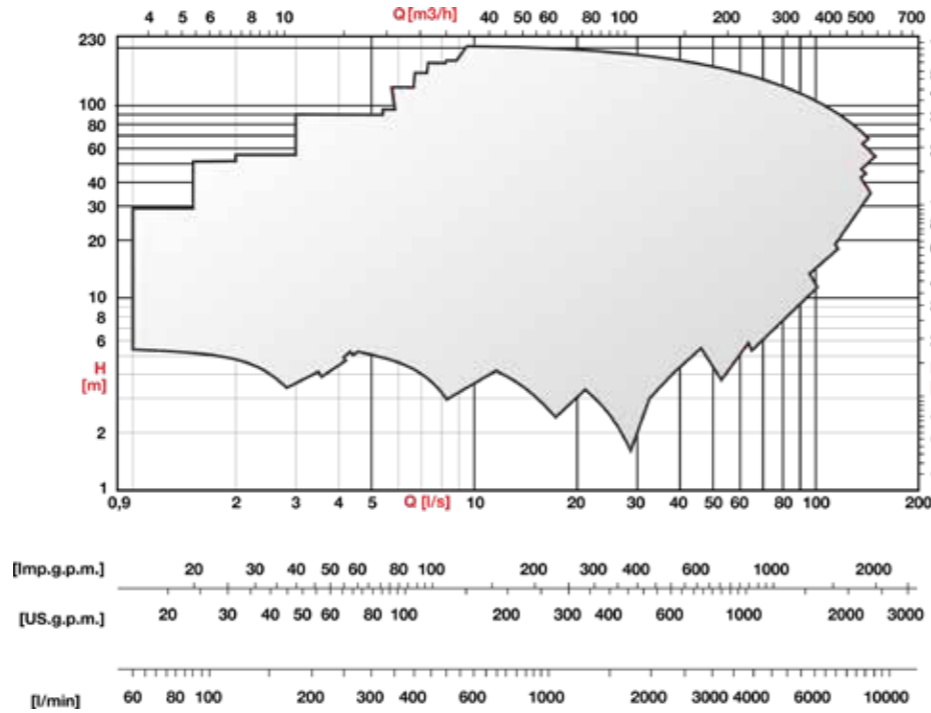

#### CERTIFICAZIONI



## NMC | NMCS | NMCF

### Pompe centrifughe monoblocco con bocche filettate/flangiate

#### CARATTERISTICHE TECNICHE E VANTAGGI

- Pompe centrifughe monoblocco con bocche filettate/flangiate
- Configurazione: albero esteso (NMC/NMCF monoblocco) o stub-shaft (NMCS per motori standard)
- Bocca di aspirazione e mandata: flangiata (NMC/NMCS) o filettata (NMCF)
- Motori elettrici 2 e 4 poli IE5/IE4/IE3
- Configurazione per liquidi fino a 140°C
- Tenuta: meccanica
- Dimensioni secondo la norma EN733
- Pompe conformi alla Direttiva 2009/125/CE (Eco Design - ErP)

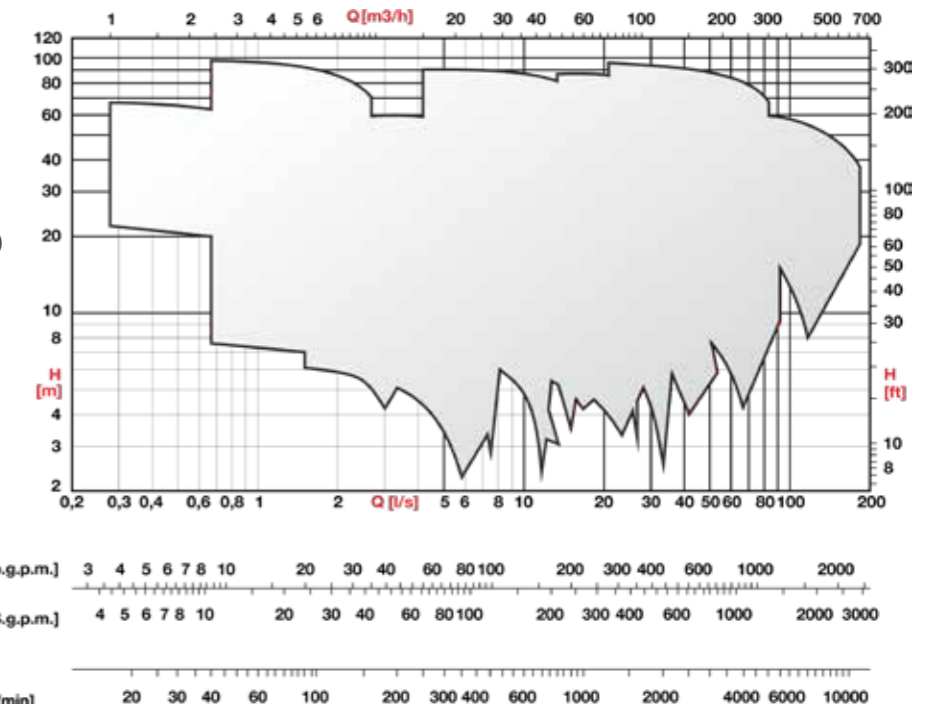

#### CERTIFICAZIONI



## MEC-D | BHD

### Pompe carrelate per trattori

#### CARATTERISTICHE TECNICHE E VANTAGGI

- Pompa centrifuga orizzontale assiale con una o due giranti in serie
- Possibilità di accoppiamento su carrello, ad irrigatori semoventi e alla presa di forza del trattore
- Ideale per impianti di irrigazione mobili o semifissi

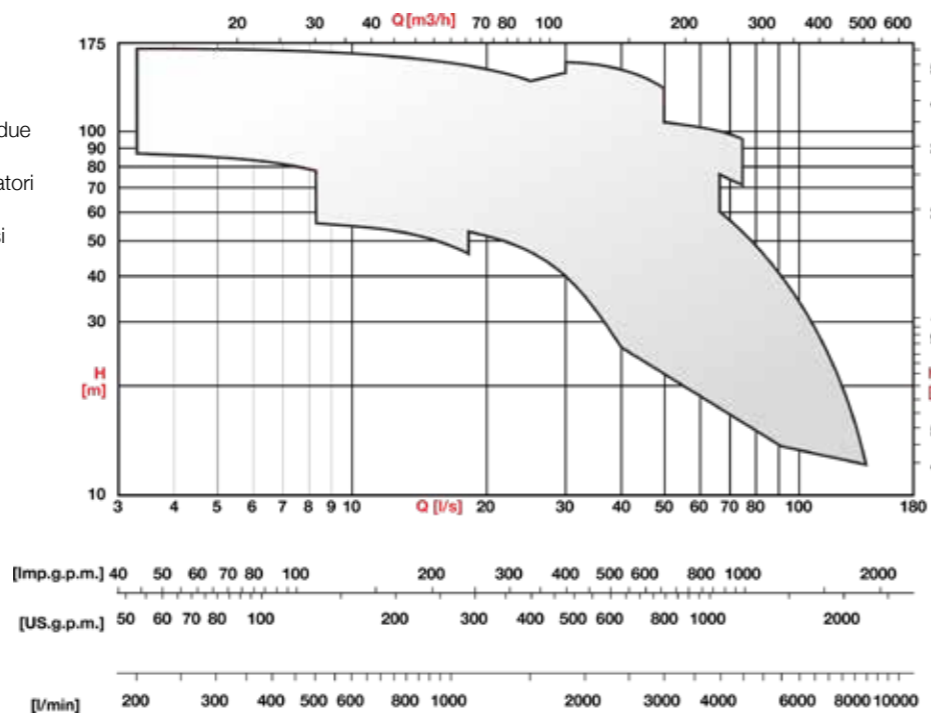

#### CERTIFICAZIONI



## MD

### Elettropompe monoblocco orizzontali

#### CARATTERISTICHE TECNICHE E VANTAGGI

- Monostadio
- Tenuta a baderna o tenuta meccanica
- Motori elettrici trifase 2 poli

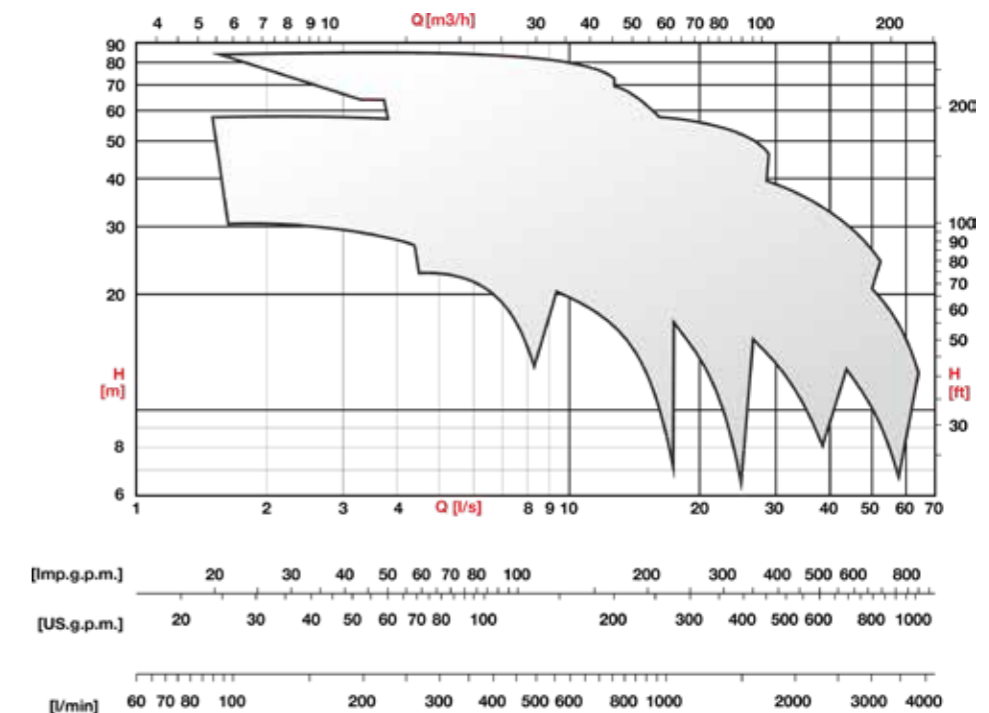

#### CERTIFICAZIONI



## CVX | CVD

### Elettropompe verticali multistadio in line

#### CARATTERISTICHE TECNICHE E VANTAGGI

- Acciaio inox AISI 304/316/904L e ghisa
- Potenza fino a 75 kW
- Motori elettrici 2 poli IE5/IE4/IE3
- Inverter a bordo disponibile
- Tenuta meccanica a cartuccia facilmente sostituibile
- Configurazione per liquidi fino a 120°C
- Pompe conformi alla Direttiva 2009/125/CE (Eco Design - ErP)

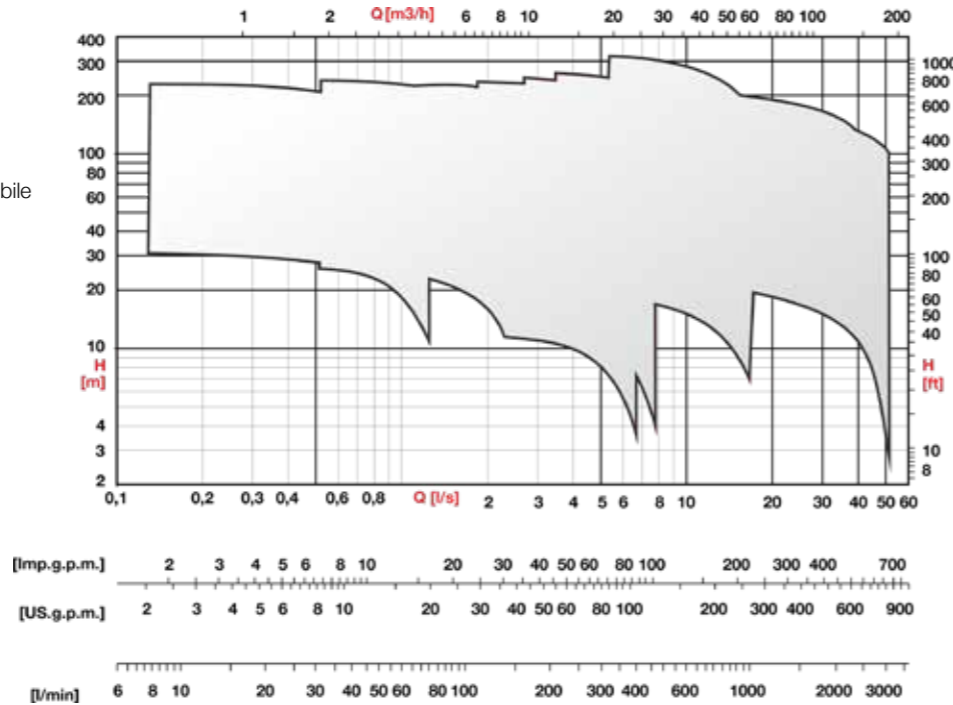

#### CERTIFICAZIONI



## HMU

### Pompe orizzontali multistadio

#### CARATTERISTICHE TECNICHE E VANTAGGI

- Versione in ghisa e girante in bronzo/acciaio inox disponibile
- Potenza fino a 90 kW
- Motori elettrici 2/4 poli IE5/IE4/IE3
- Tenuta a baderna o tenuta meccanica

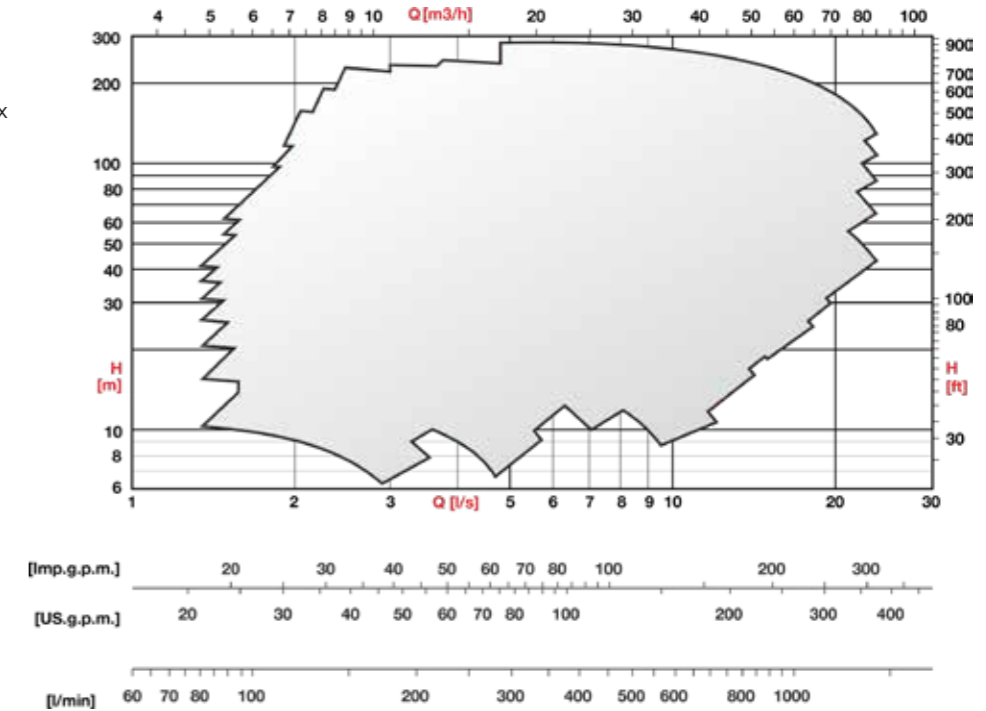

#### CERTIFICAZIONI



## HV | HMU

### Elettropompe verticali multistadio

#### CARATTERISTICHE TECNICHE E VANTAGGI

- Versione in ghisa e girante in bronzo/acciaio inox disponibile
- Potenza fino a 90 kW
- Motori elettrici 2 poli IE4/IE3
- Pompe conformi alla Direttiva 2009/125/CE (Eco Design - ErP)

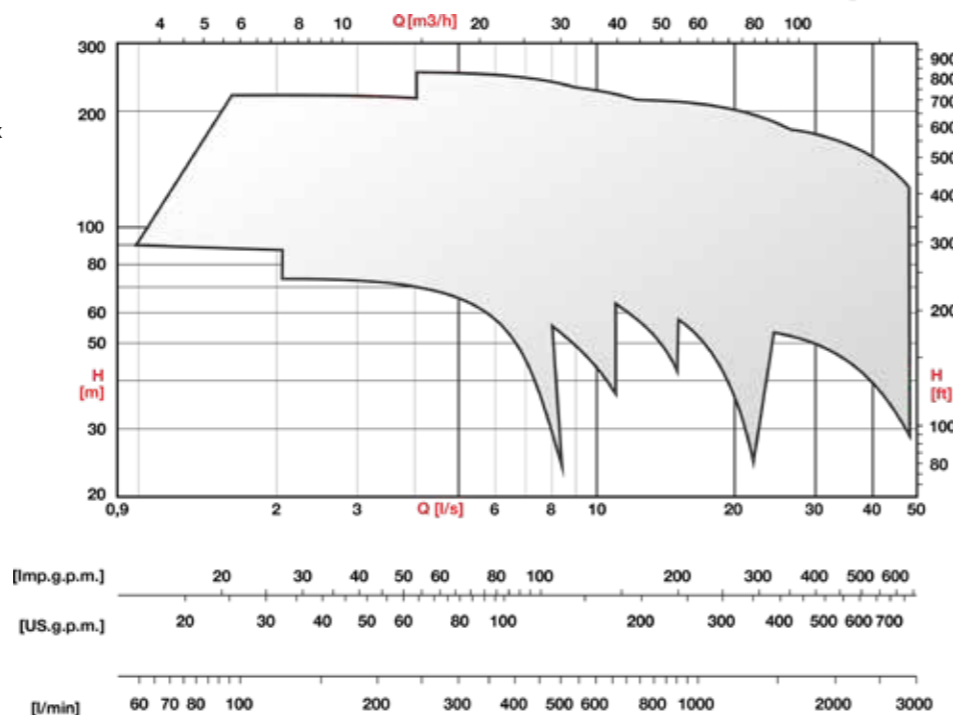

#### CERTIFICAZIONI



## BHR

### Pompe orizzontali monostadio

#### CARATTERISTICHE TECNICHE E VANTAGGI

- Versione in ghisa e girante in bronzo/acciaio disponibile
- Potenza fino a 90 kW
- Motori elettrici 4/6 poli IE5/IE4/IE3
- Tenuta a baderna o tenuta meccanica

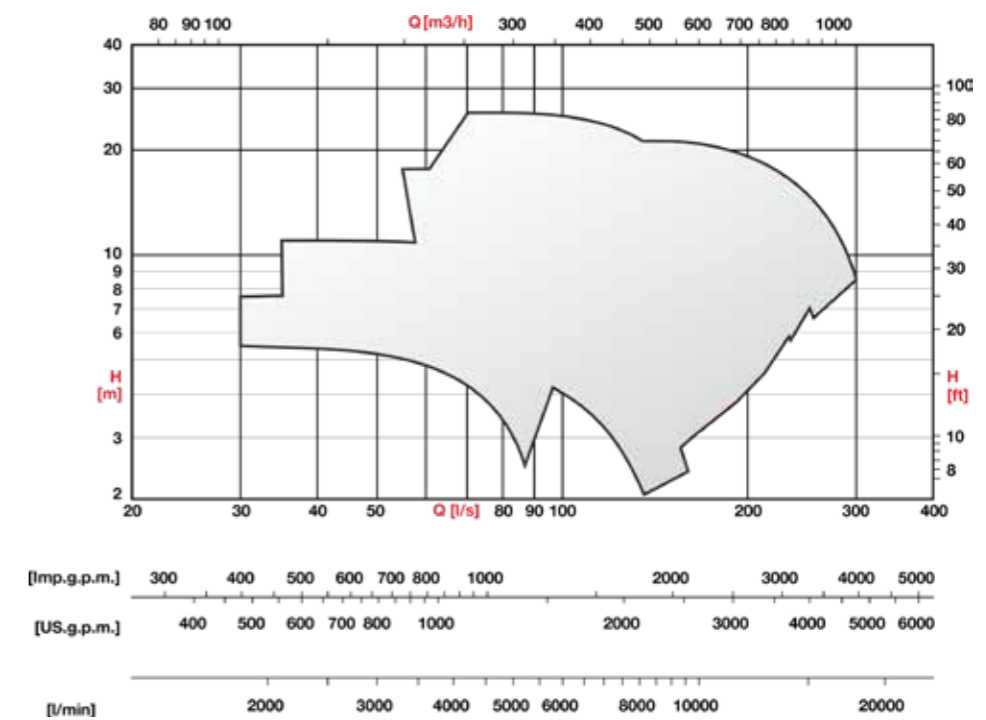

#### CERTIFICAZIONI



# Motori elettrici

Affidabilità e alte prestazioni: i motori elettrici di superficie Caprari sono progettati per chi cerca soluzioni pronte all'uso senza compromessi sulla qualità. Un'offerta completa e integrata: i gruppi ad asse verticale e su basamento sono realizzati interamente da Caprari.

Una soluzione unica completa per un prodotto di massima efficienza, realizzata sulla base della nostra esperienza per garantire la massima flessibilità applicativa e ridurre il consumo energetico per l'intero ciclo di vita dell'impianto.

La gamma di motori di superficie Caprari è progettata per garantire prestazioni elevate, efficienza energetica e affidabilità nelle applicazioni più impegnative.

## CARATTERISTICHE TECNICHE E VANTAGGI

- Potenza da 0,37 a 3.000 kW
- 2/4/6/8 poli
- Monofase e trifase
- Bassa e media tensione di alimentazione
- Classe di efficienza IE5/IE4/IE3
- Configurazione orizzontale e verticale
- Accessori e varianti:
  - Tensione di alimentazione dedicata
  - Cuscinetto isolato per applicazioni con inverter (VSD)
  - Classe di isolamento H
  - Tropicalizzazione
  - Sonde termiche PTC/PT100

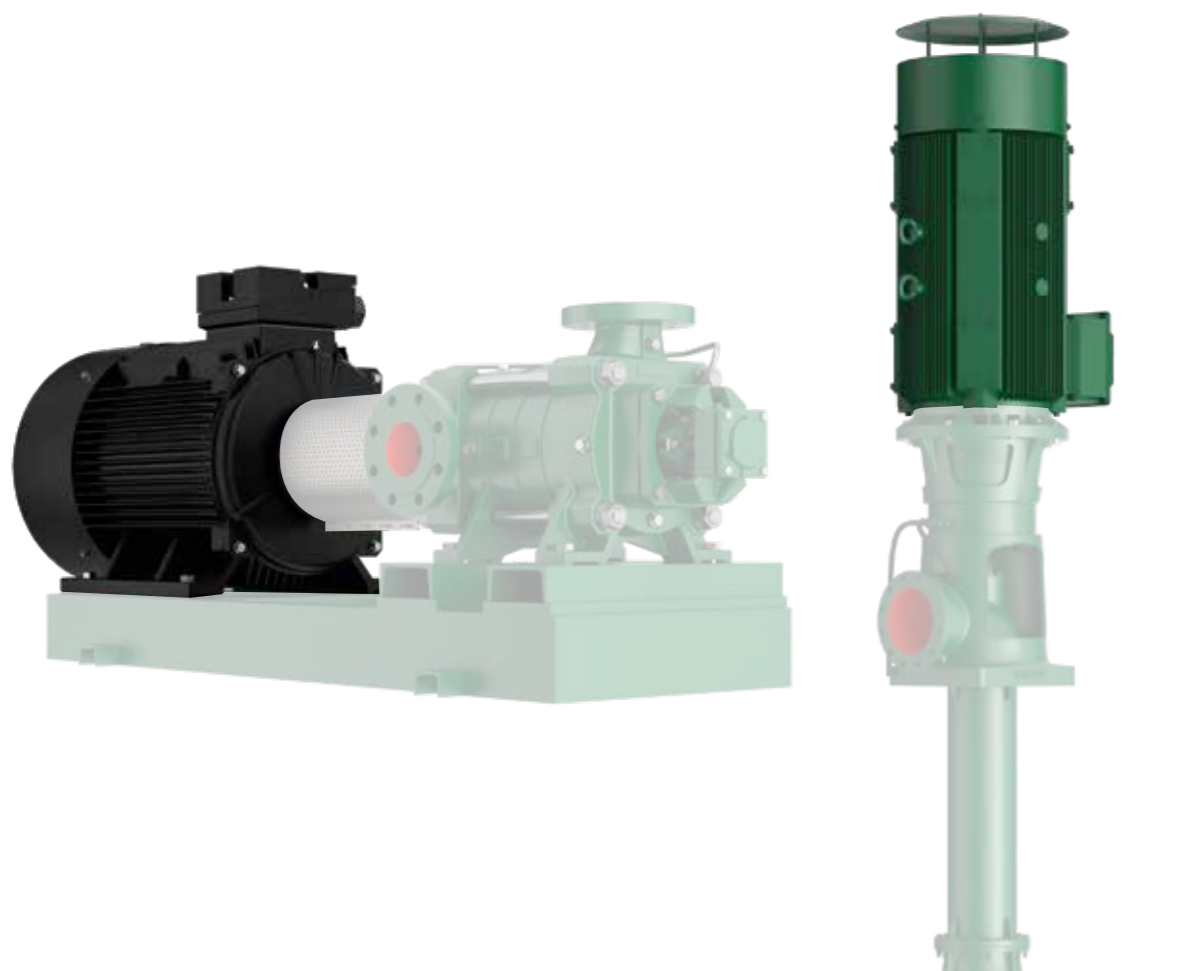

## NC.E | P.E | P.A

### Pompe ad asse orizzontale e verticale per impianti antincendio

Serie sviluppata per soddisfare le reali esigenze di chi lavora quotidianamente con impianti antincendio: affidabilità e manutenzione semplificata. L'accoppiamento con motori elettrici o diesel garantisce la massima flessibilità.

La vasta gamma di pompe antincendio Caprari comprende:

- NC.E: pompe normalizzate conformi alle norme UNI EN 12845 e UNI EN 12259-12
- P.E.: pompe ad asse verticale conformi alle norme UNI EN 12845 e UNI EN 12259-12
- P.A: pompe ad asse verticale certificate UL448

### NORME UNI EN 12845 e UNI EN 12259-12

UNI EN 12845 e UNI EN 12259-12 sono norme europee che specificano i parametri e i requisiti per le pompe destinate a impianti antincendio.

Le NC.E e P.E sono state sviluppate per garantire elevate prestazioni e massima affidabilità, rispondendo a tutti i requisiti introdotti dalle norme, inclusi i materiali dei componenti (girante e anello di usura in acciaio inox/bronzo), le prestazioni Q/H/NPSH, le tolleranze di prestazione EN ISO 9906 Grado 2B e l'indicazione della portata nominale Q<sub>r</sub> sulla targa.

### CERTIFICAZIONE UL448

Caprari investe nelle certificazioni internazionali più rigorose: una scelta strategica per chi desidera un impianto non solo funzionante, ma in grado di garantire continuità e protezione nel tempo.

La certificazione UL448 è uno degli standard mondiali più riconosciuti nel settore antincendio. Rappresenta la garanzia che ogni pompa soddisfa i più elevati standard di sicurezza, affidabilità e prestazione, anche nelle condizioni più estreme. I requisiti includono severi controlli costruttivi e tolleranze di produzione.

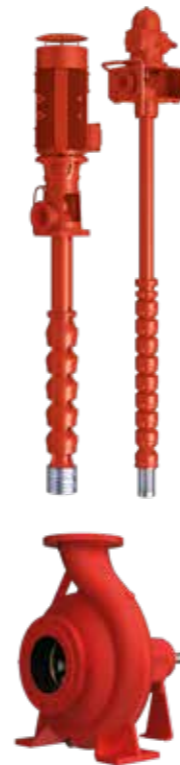

### PRESTAZIONI | P.E - EN 12259-12

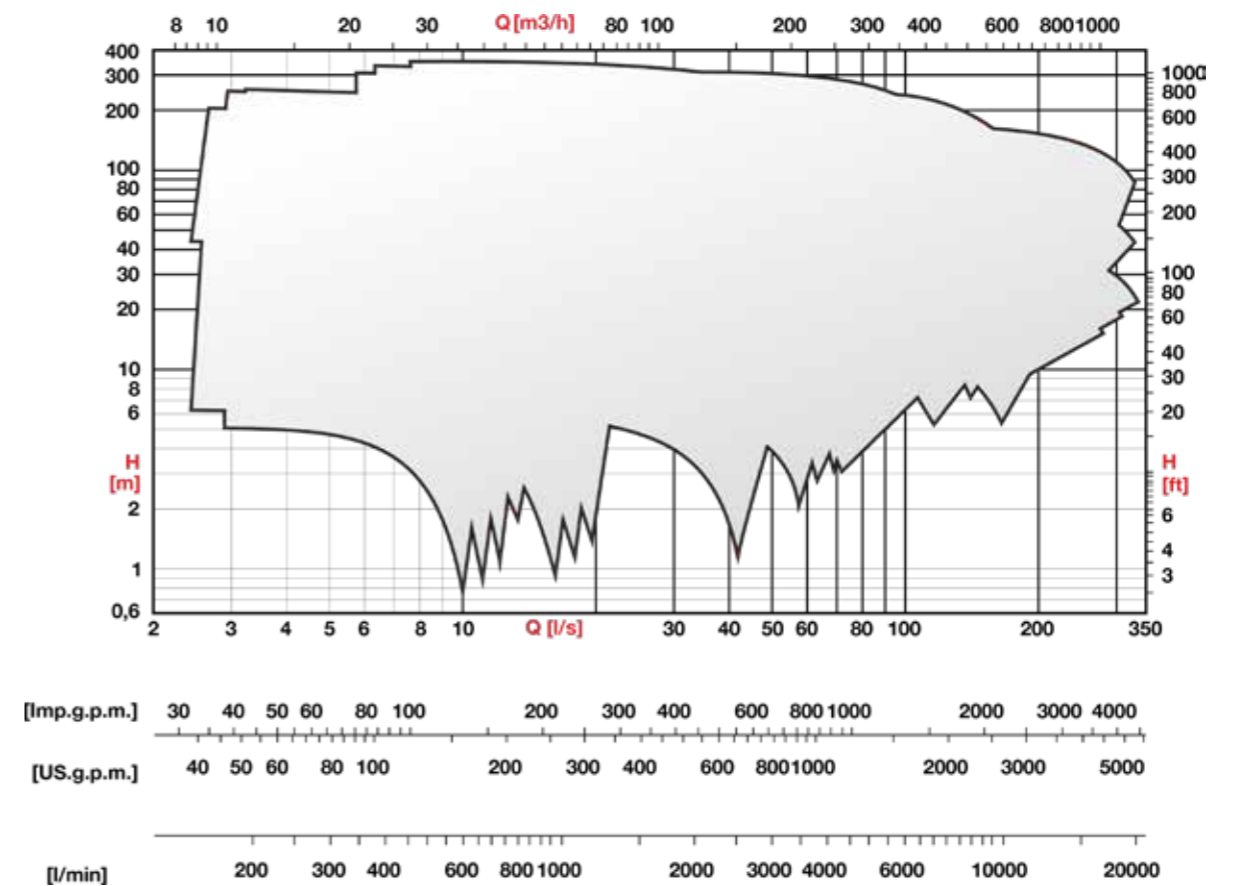

### PRESTAZIONI | NC.E - EN 12259-12

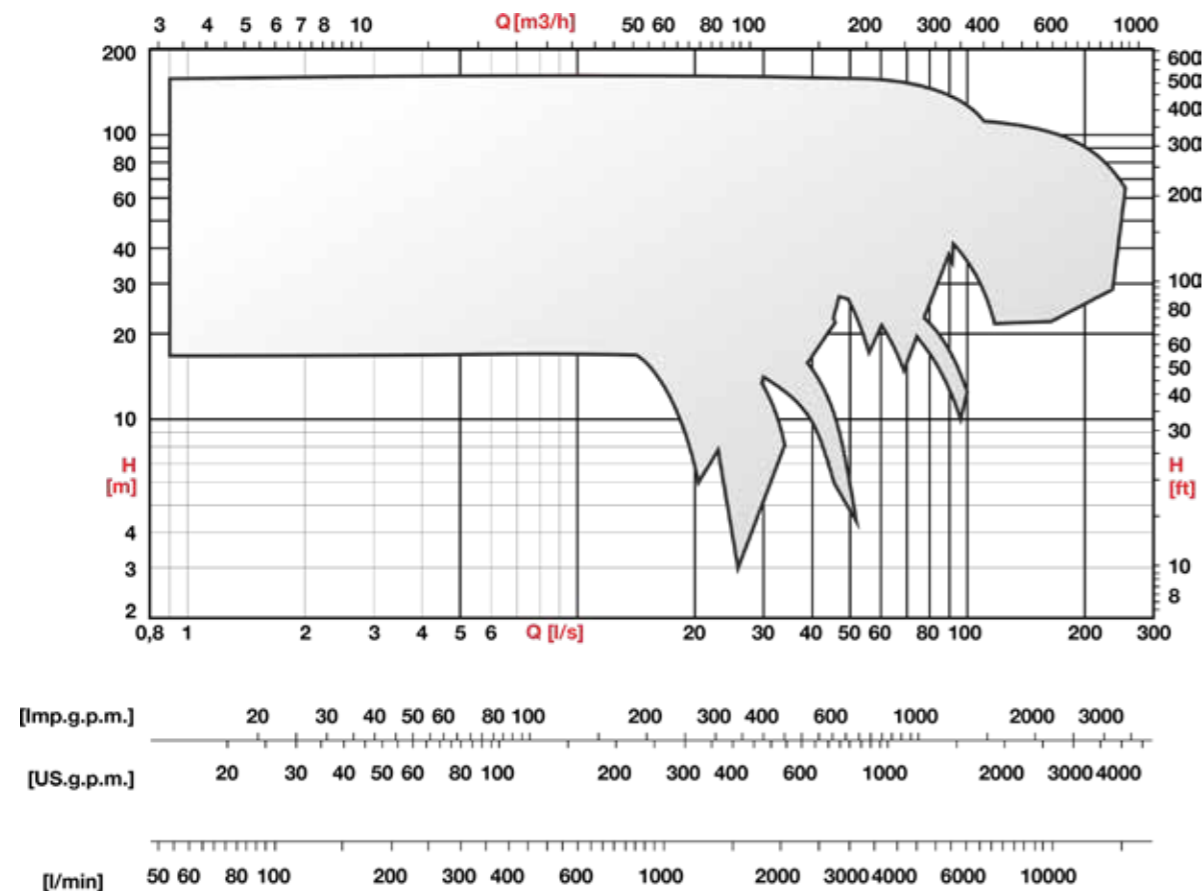

### PRESTAZIONI | P.A - UL448

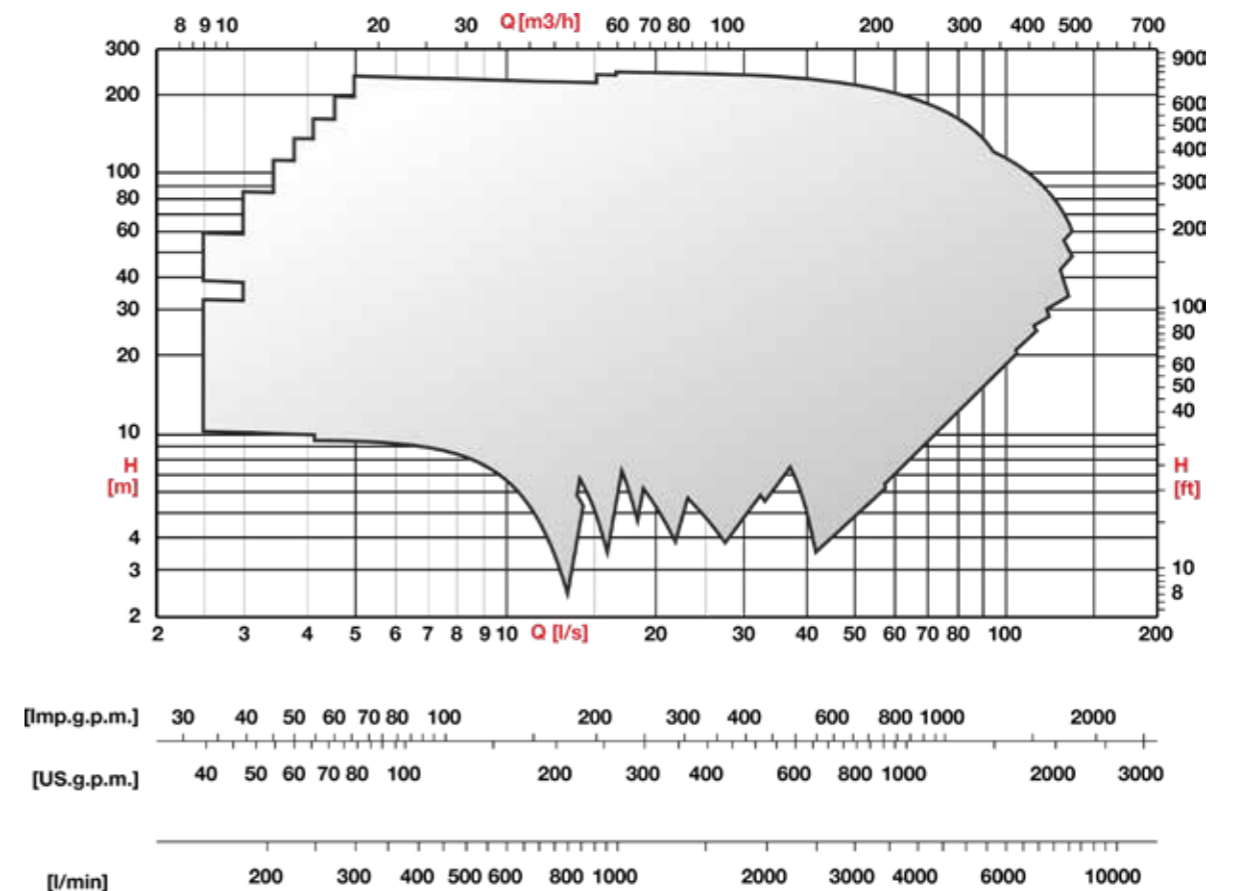

## K+: la nuova generazione di pompe per acque reflue

La vasta gamma della serie K+ è progettata per acque reflue contenenti solidi e gas.  
L'eccellente livello nella qualità dei profili idraulici garantisce massima efficienza.  
L'eccezionale compattezza della pompa garantisce massima affidabilità e facilità di installazione.



## PRESTAZIONI

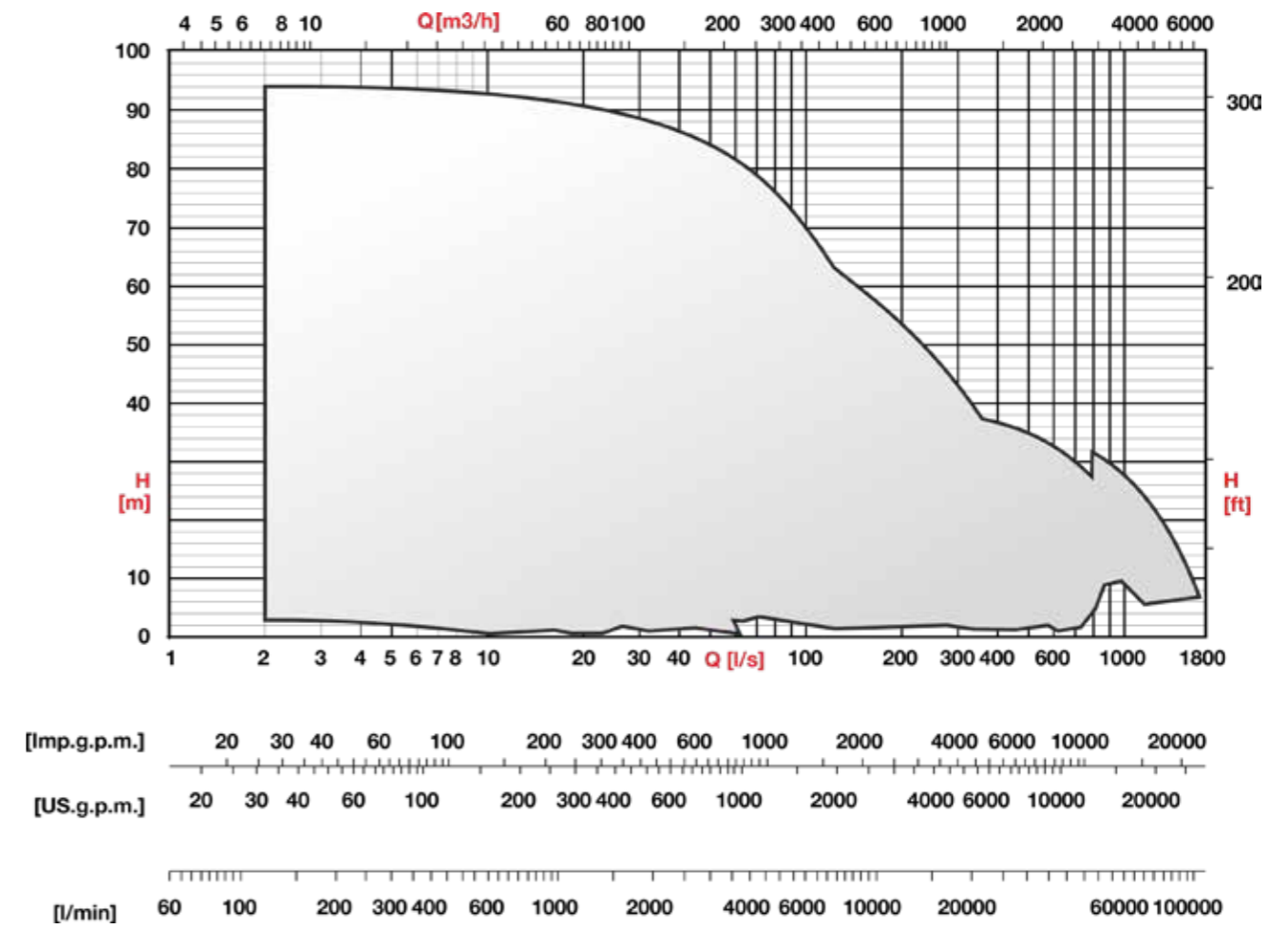

Serie		K+ ENERGY	K+ HIGH FLOW	KCA HIGH EFFICIENCY
DN pompa		40 ÷ 350	400 ÷ 500	65 ÷ 350
Potenza max [kW]	50 Hz	180	345	180
	60 Hz	100	250	100
Portata max [l/s]	50 Hz	800	1600	700
	60 Hz	700	1700	700
Prevalenza max [m]	50 Hz	70	40	90
	60 Hz	55	40	75
Versione Atex		●		●

## Una soluzione per tutte le applicazioni



**KCT**  
vortice + trituratore



**KCW**  
vortice



**KCM**  
monocanale



**KCD**  
bicanale



**KCA**  
bipala aperta

### MATERIALI

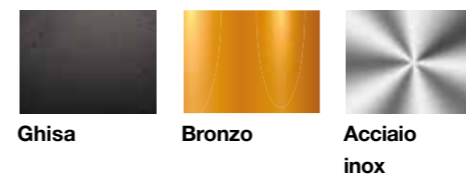

Ghisa      Bronzo      Acciaio inox

### VERNICIATURA

- CERAMICA
- ANTI ABRASIONE
- ANTI EROSIONE

## K+ Energy: Innovazione e Affidabilità

### K+ NON-STOP; SISTEMA ANTI-CLOGGING

L'unica pompa per acque reflue con 4 effetti combinati



I più ampi passaggi liberi del mercato



Sistema di taglio fibre nella zona retro-girante



Pulizia della girante e protezione dei cuscinetti



Sistema anti-sedimentazione dei corpi solidi



### MOTORI IN CLASSE DI EFFICIENZA IE3

- Rendimenti premium
- Massimo risparmio energetico

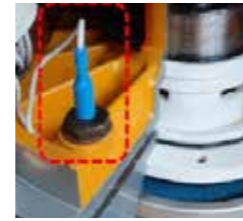

### SONDA DI CONDUUTTMITÀ

- Di serie su tutti i modelli anche in versione ATEX
- Protezione motore da infiltrazioni di liquido



### DRY WET

- Sistema di raffreddamento ad olio brevettato
- Semplicità di funzionamento

**BREVETTI INTERNAZIONALI CAPRARI**

## Serie KCA

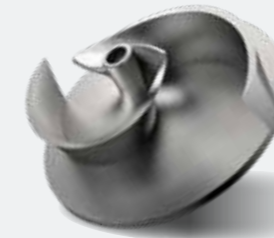

### GIRANTE AD ALTA EFFICIENZA

- Costruzione bipala aperta: rendimenti oltre 80%
- Massima resistenza all'usura: ghisa temprata

### FIXING SYSTEM

(Brevetto Internazionale Caprari)

### SISTEMA REGISTRAZIONE GIRANTE

- Semplice regolazione del disco girante tramite vite esterna
- Manutenzione semplificata



**GREEN BOX**  
caprari

### App GREEN BOX

- Ottimizza l'efficienza della pompa e riduce il consumo energetico
- Funzione anti intasamento NON-STOP per controrotazione della pompa in caso di blocco

## PRESTAZIONI

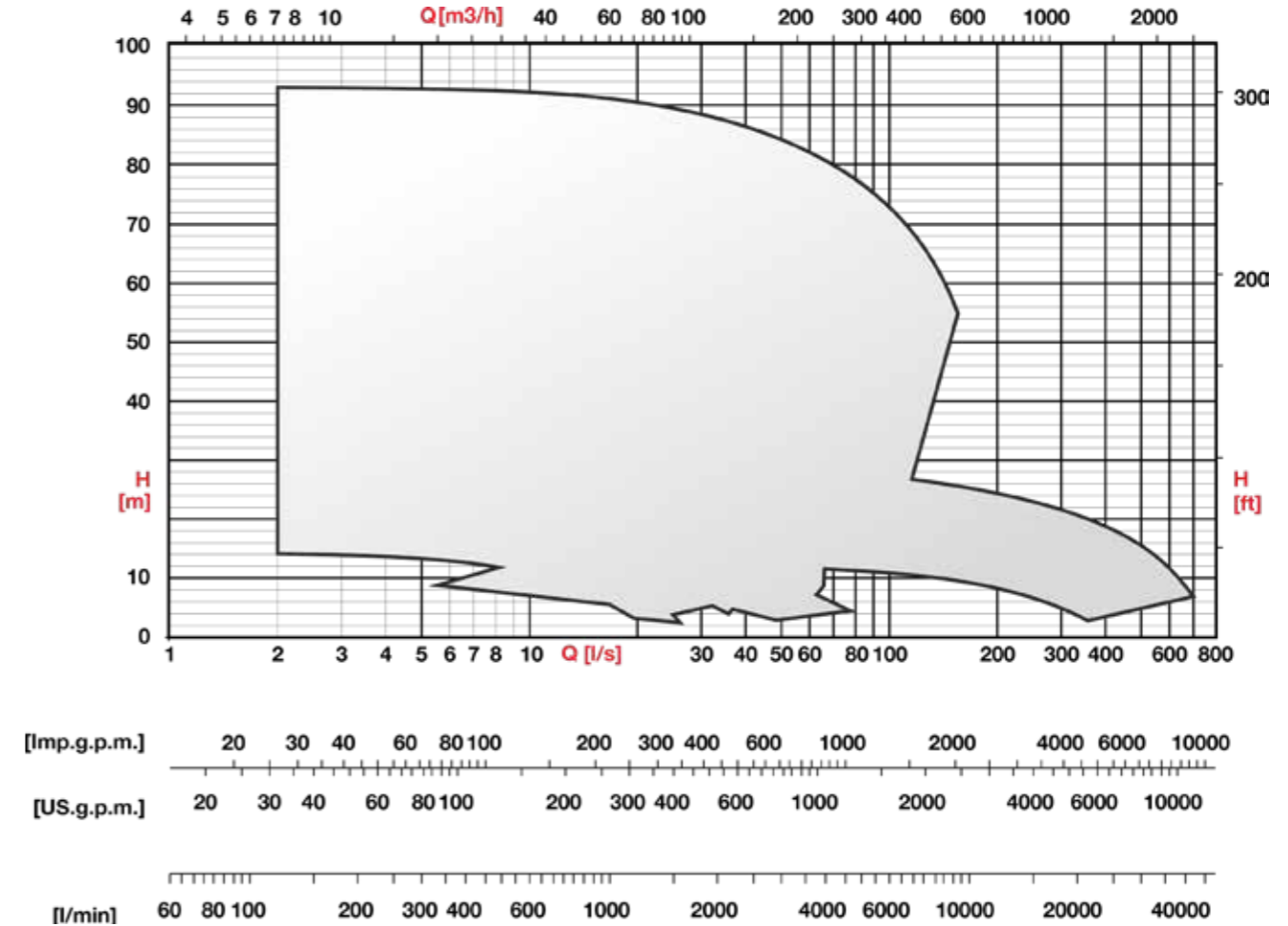

IN VASCA



IN CAMERA ASCIUTTA



**UN UNICO MODELLO DI POMPA PER MOLTEPLICI INSTALLAZIONI**

## D-M

### Pompe per drenaggio e acque reflue

Progettate per soddisfare tutte le esigenze nel trattamento delle acque di drenaggio.

L'ampia gamma di modelli comprende:

- Elettropompe leggere appositamente progettate per uso domestico, facili da movimentare.
- Pompe robuste per cantieri, in grado di affrontare anche le applicazioni più gravose.

#### CARATTERISTICHE TECNICHE E VANTAGGI

##### AFFIDABILITÀ E RESISTENZA

- Resistenza all'abrasione: materiali di alta qualità
- Doppia tenuta meccanica per protezione contro il funzionamento a secco
- Protezione termica del motore elettrico

##### FLESSIBILITÀ D'IMPIEGO

- Bocca di mandata orizzontale/verticale con filettatura/flangiatura
- Versioni monofase/trifase con e senza galleggiante
- Installazione con piedi di appoggio o accoppiamento (duck foot)

##### MANUTENZIONE SEMPLICE

- Leggere e facili da movimentare
- Facilità d'accesso al motore elettrico
- Tenute meccaniche commerciali di facile reperibilità



### PRESTAZIONI

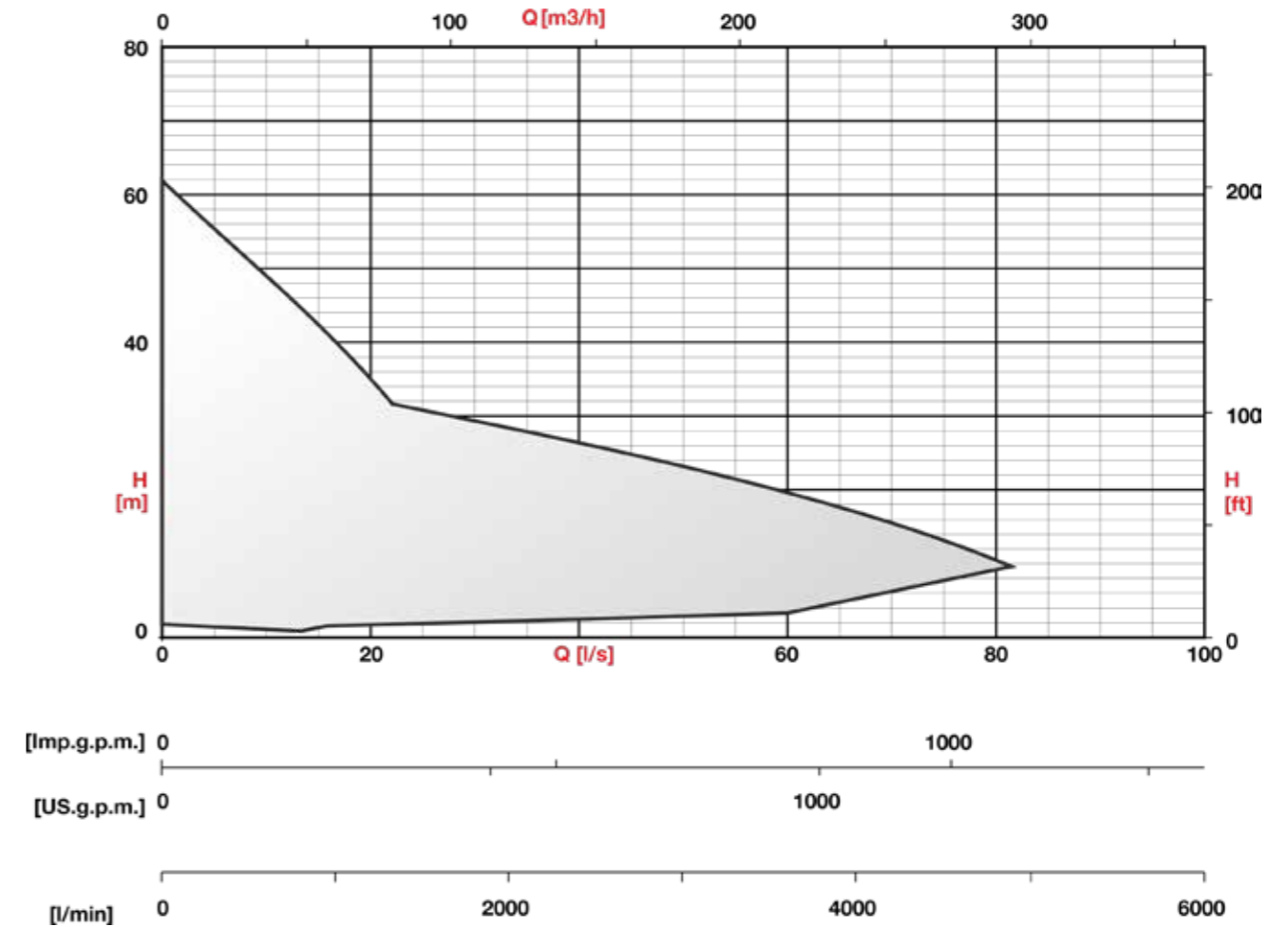

Serie		D	M
DN pompa		G 1/4 ÷ DN150	G 1/2 ÷ DN65
Potenza max [kW]	50 Hz	22	2,6
	60 Hz	22	2,6
Portata max [l/s]	50 Hz	90	48
	60 Hz	90	48
Prevalenza max [m]	50 Hz	65	28
	60 Hz	65	28
Girante		Canali Vortice	Canali Vortice Con trituratore
Metallurgie		Ghisa Acciaio inox Noryl	Ghisa Acciaio inox

### TIPI DI INSTALLAZIONE

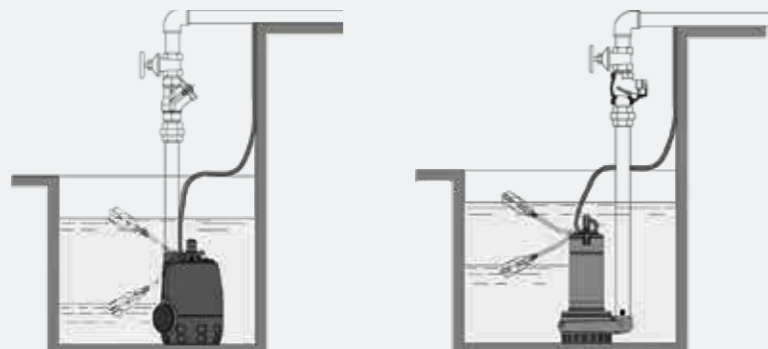

LIBERA

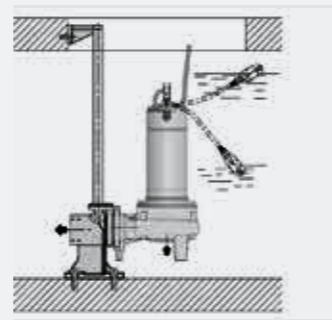

PIEDE DI ACCOPIAMENTO

## KK

### Elettropompe monoblocco di superficie accoppiate a motori elettrici standard

#### CARATTERISTICHE TECNICHE E VANTAGGI

##### RISPARMIO ENERGETICO

- Rendimento idraulico >80%
- Motori in classe di efficienza IE5/IE4/IE3

##### VERSATILITÀ

- Versione orizzontale/verticale su basamento
- Girante monocanale/multicanale, a vortice e ad alta efficienza

##### AFFIDABILITÀ E RESISTENZA

- Struttura compatta e materiali di alta qualità
- Doppia tenuta meccanica a protezione del motore

##### MANUTENZIONE SEMPLICE

- Facilità d'accesso al motore elettrico
- Tenute meccaniche commerciali di facile reperibilità



Serie		K-KOMPACT
DN pompa		80 ÷ 350
Potenza max [kW]	50 Hz	200
Portata max [l/s]	50 Hz	750
Prevalenza max [m]	50 Hz	65
Metallurgie		Ghisa Bronzo Acciaio inox

#### PRESTAZIONI

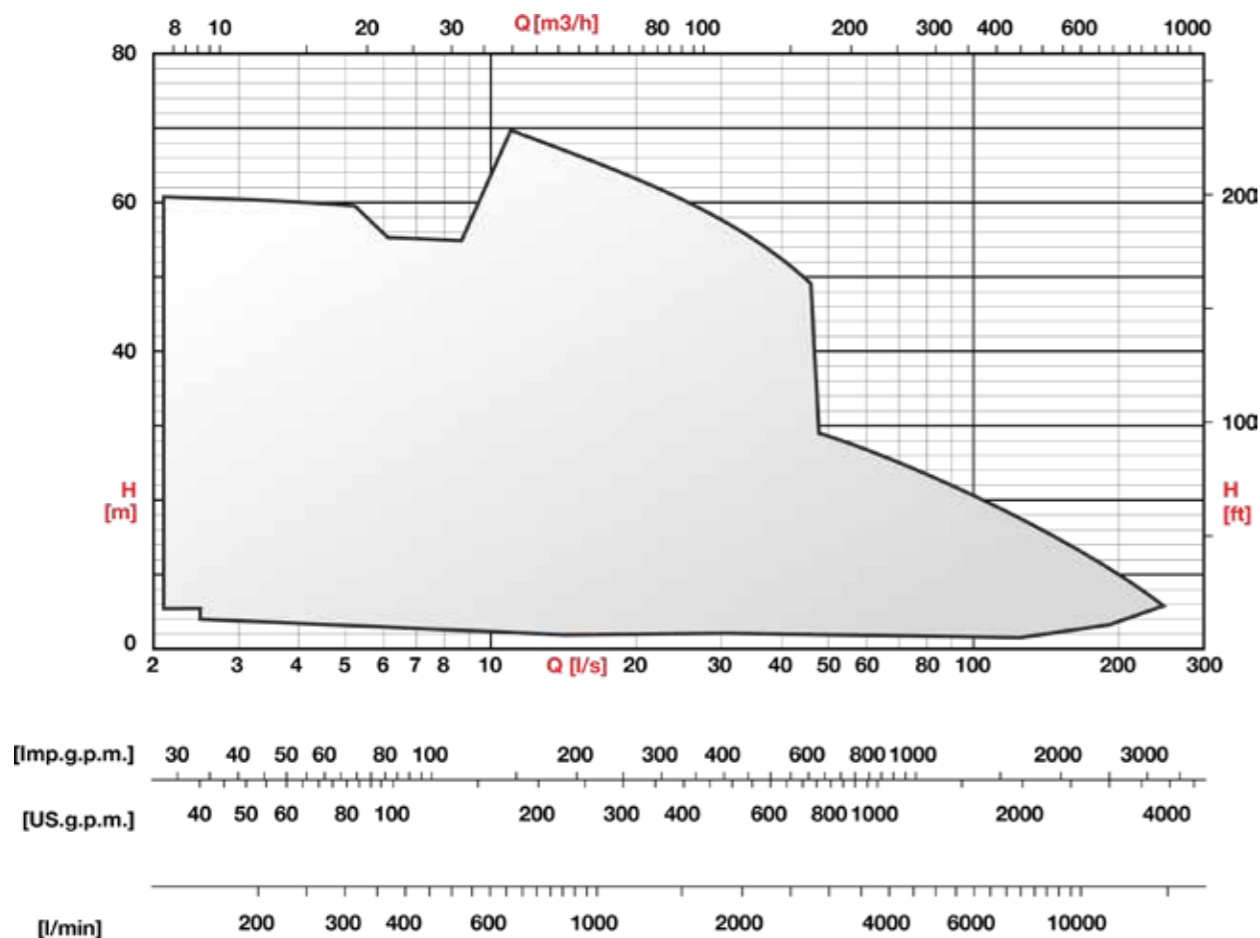

## Miscelatori e acceleratori di flusso

### Sistemi di miscelazione

Progettati per tutte le applicazioni civili e industriali. Il design innovativo e i materiali costruttivi, selezionati attentamente, raggiungono la massima efficienza in termini di economia durante il funzionamento e affidabilità.

#### LA GAMMA

- CMD(W): miscelatori sommersi orizzontali a trasmissione diretta
- CMR: miscelatori sommersi orizzontali con riduttore epicicloidale
- CMB: acceleratori di flusso sommersi orizzontali con riduttore epicicloidale

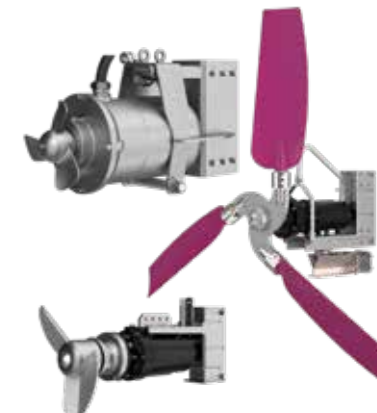

Serie	CMDW	CMD	CMR	CMB
Potenza max [kW]	4	4	18,5	4
N° poli	4 - 6	4 - 6	4	4
N° pale	3	3	2	3
Tipo di accoppiamento	diretto	diretto	con riduttore epicicloidale	con riduttore epicicloidale
Metallurgie	Acciaio inox	Ghisa	Ghisa	Ghisa

## MIXOFLUSH

### Sistema di pulizia

Sistema per la pulizia automatica delle stazioni di sollevamento anche in condizioni critiche:

- previene la sedimentazione sul fondo della vasca delle sostanze in sospensione nel liquido
- blocca la formazione di schiuma e croste superficiali, mescolando oli e grassi con le acque reflue pompate per evitarne l'accumulo in superficie evitando la formazione di schiuma e incrostazioni.



## OXY-FLOW

### Sistema di aerazione

Ideale per processi di ossigenazione e omogeneizzazione negli impianti di trattamento delle acque reflue:

- Compatto e facile da installare
- Ideale per vasche di raccolta acque meteoriche
- Installazione in vasche di qualsiasi forma e dimensione



## GREEN BOX

### Sistema esclusivo, unico sul mercato

Il software brevettato da Caprari consente il controllo remoto delle elettropompe, ottimizzando il punto di lavoro tramite smartphone, tablet o PC

- Monitoraggio in tempo reale delle prestazioni dei sistemi di pompaggio
- Riduzione dei consumi e prevenzione dei guasti
- Funzione attiva: controllo remoto e arresto della pompa con un clic

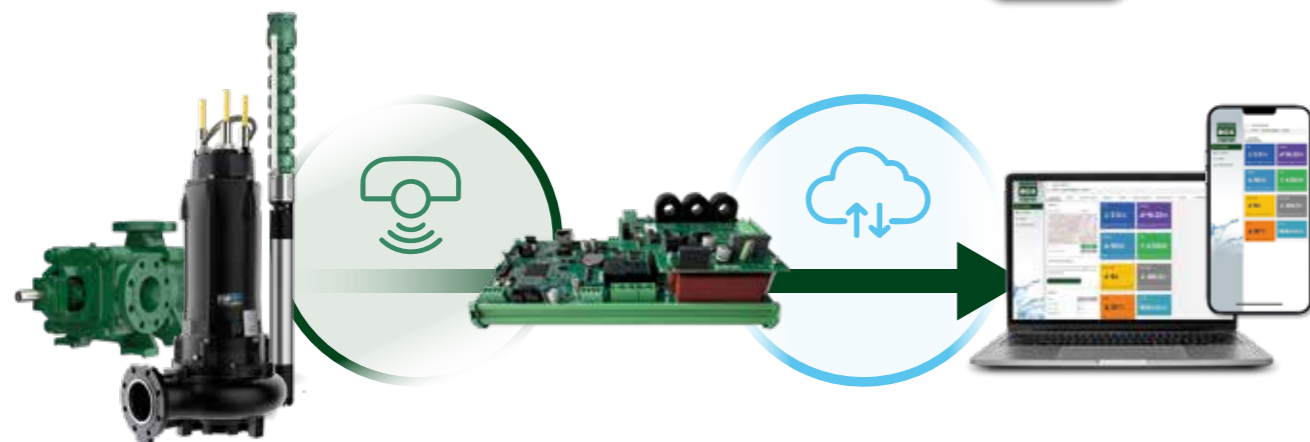

<b>OPTIONAL</b>	<b>CONNESSIONE LTE</b>	<b>DISPLAY ESTERNO TOUCHSCREEN STAND-ALONE</b>
		

### PARAMETRI GESTITI

Pressione | Portata | Vibrazione | Temperatura

### Collegamenti

Ethernet | Wi-Fi | LTE

### INSTALLAZIONE SEMPLICE

GREEN BOX può essere facilmente installato in quadri esistenti o nuovi impianti.

Caprari può fornire la soluzione completa, con dispositivi pre-assemblati in fabbrica e assistenza in fase di installazione.

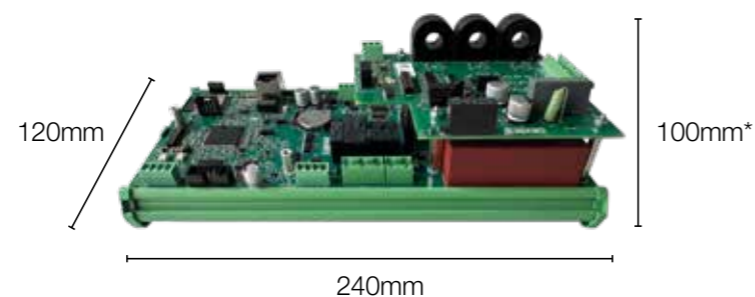

Altezza del dispositivo: 100 mm con Energy Meter, 64 mm solo GREEN BOX

### Funzioni extra per una protezione totale

La struttura modulare consente l'upgrade alla versione **GREEN BOX PRO**, grazie all'aggiunta dell'**ENERGY METER**: funzioni extra per garantire la massima protezione dell'elettropompa

MODULO  
**ENERGY  
METER**

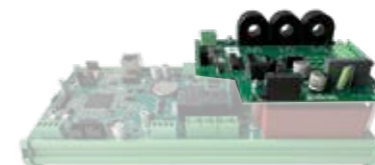

**GREEN  
BOX**  
caprari **VERSIONE  
PRO**

### MONITORAGGIO PARAMETRI MOTORE ELETTRICO

Controllo costante per il corretto funzionamento e le massime prestazioni

- Asimmetria di corrente
- Isolamento avvolgimenti
- Sequenza e mancanza fasi
- Numero di avviamenti/ora
- Marcia a secco
- Avaria delle tenute meccaniche
- Presenza acqua nella camera olio (pompe K+)



### FUNZIONE ANTI-CLOGGING

Mai più blocchi improvvisi

La funzione anti-intasamento integrata NON STOP permette la controrotazione della pompa: soluzione ideale in caso di blocco causato da corpi solidi

- Arresto dell'elettropompa e inversione del senso di rotazione per tentare lo sbloccaggio della pompa
- Riavvio nel normale senso di rotazione dopo l'eliminazione dell'intasamento

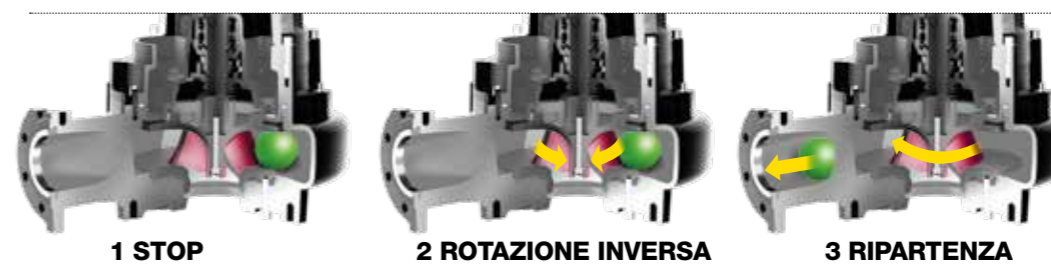

## Quadri elettrici e convertitori di frequenza

Monitoraggio e controllo del sistema di pompaggio

### Quadro di comando

- Avviamenti: diretto, stella-triangolo, a impedenza storica, con autotrasformatore, soft-starter e inverter
- CapDRIVE: convertitore di frequenza a bordo
- Personalizzazione e accessori dedicati

### VSD

Il quadro elettrico con convertitore di frequenza garantisce:

- Riduzione dei costi di esercizio dell'impianto
- Regolazione della velocità
- Prevenzione dei colpi d'ariete

### CapDRIVE

Avviamento con convertitore di frequenza a bordo:

- Installazione semplice
- Compatto e robusto
- Controllo di una o più pompe
- Funzionamento combinato con collegamento ad altri dispositivi



# presenza globale, operatività locale

Dal 1945, Caprari progetta e produce soluzioni di pompaggio dell'acqua efficienti e sostenibili, investendo in tecnologia e innovazione. Con una presenza globale e una rete di vendita internazionale, forniamo un'assistenza di alto livello, garantendo qualità, affidabilità e rapida disponibilità di prodotti e ricambi in tutto il mondo.

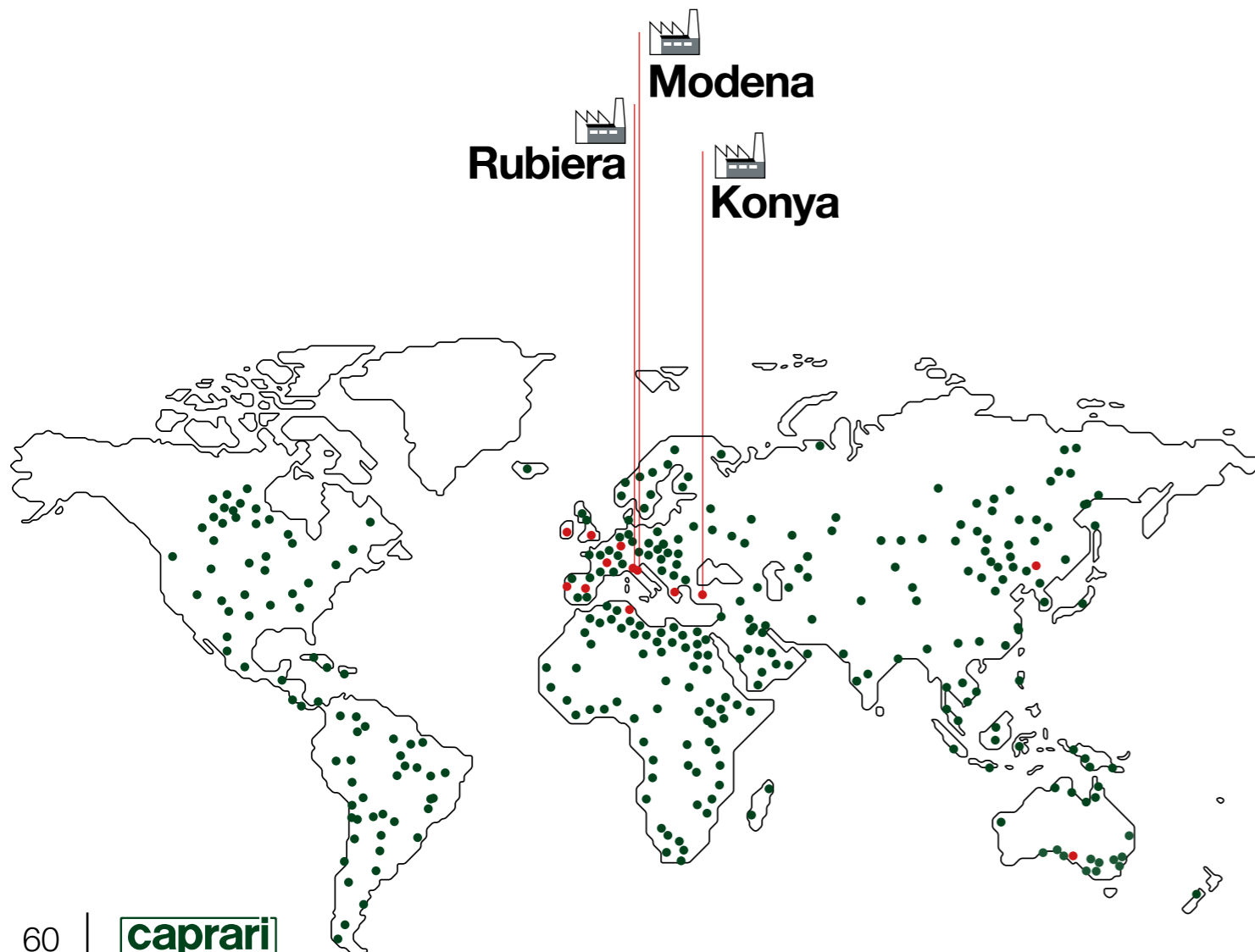

**consegne  
veloci**  
in tutto il mondo



**ricambi  
originali**  
sempre disponibili



**riparazioni  
e manutenzioni**  
in loco e officina



**consulenza**  
ascoltiamo le vostre richieste per  
creare una soluzione su misura

**Caprari Italia**

Via Emilia Ovest, 900  
41123 Modena (Italia)  
Tel. +39 059 897611  
e-mail: info@caprari.it

**Bombas Caprari SA**

C/Federico Chueca 5 - Polig. Ind. Santa Rosa  
28806 Alcalá de Henares - Madrid (Spagna)  
Tel. +34 91 8895861  
e-mail: info@bombascaprari.es

**Caprari France SAS**

60 Av. du Centre  
78180 Montigny-le-Bretonneux, (Francia)  
Tel. +33 1 30139270  
e-mail: accueil@caprari.com

**Caprari Pumpen GmbH**

Kleemanngasse 15  
D-90765 Fürth - Bayern (Germania)  
Tel. +49 911 610930  
e-mail: caprari@caprari.de

**Caprari Pumps (UK) LTD**

Caprari House - Bakewell Road - Orton Southgate  
Peterborough PE2 6XU (Regno Unito)  
Tel. +44 1733 371605  
e-mail: info@caprari.co.uk

**Caprari Hellas SA**

Industrial Area of Sindos  
Municipality of Ehedorou  
57022 Thessaloniki (Grecia)  
Tel. +30 2310 797967  
e-mail: info@caprari.gr

**Caprari Portugal LDA**

Rua Matadouro Regional Lt 46 Armaz B/C  
Zona Industrial  
2005-002 Santarém (Portogallo)  
Tel. +351 243 350610  
e-mail: geral@caprariportugal.pt

**Calpeda Pumps (Ireland) Ltd.**

Unit 5, Old Quarry Campus  
Kilshane Park Blanchardstown  
Co. Dublin 15 (Irlanda)  
Tel. +353 1 8612200  
e-mail: info@calpedaireland.com

**Caprari Tunisie SA**

Rue Annaba - Z. Ind.elle Ben Arous  
2013 Ben Arous (Tunisia)  
Tel. +216 79 390001  
e-mail: tunisie@caprari.com

**Caprari Pumps Australia PTY LTD**

no. 1 Maritime Court  
5013 Gillman  
South Australia (Australia)  
Tel. +61 8 8290 0767  
e-mail: sales@caprari.com.au

**Caprari Pumps (Shanghai) co. Ltd.**

1109 Shenneng International Plaza  
No.1 Central Fuxing Rd  
200011 Huangpu District, Shanghai (RPC)  
Tel. +8621 5386 5192  
e-mail: info@caprari.it

**HQ - Modena**

Via Guido Cavani 220  
41123 Modena (Italia)  
Tel. +39 059 897611

**Stabilimento di Rubiera**

Via Mantegna 6  
42048 Rubiera - RE (Italia)

**Stabilimento di Konya**

Polmot Motor Makina San. Ve tic. A.S.  
Büyük Kayacik  
Mah. Organize Sanayi Bölgesi 103.  
Cad. No :15 42300 Selcuklu Konya (Turchia)

**caprari**

Caprari S.p.A.

Via Emilia Ovest, 900

41123 Modena (Italia)

Tel. +39 059 897611

email: [info@caprari.it](mailto:info@caprari.it)

[www.caprari.com](http://www.caprari.com)

