

caprari

PM-PMA

ΠΟΛΥΒΑΘΜΙΕΣ
ΟΡΙΖΟΝΤΙΕΣ ΑΝΤΛΙΕΣ
ΥΨΗΛΗΣ ΠΙΕΣΗΣ

DN50 ÷ 150

50/60Hz

ΑΠΟΔΟΣΗ

> 80%

ΠΙΕΣΕΙΣ ΕΩΣ

100 bar

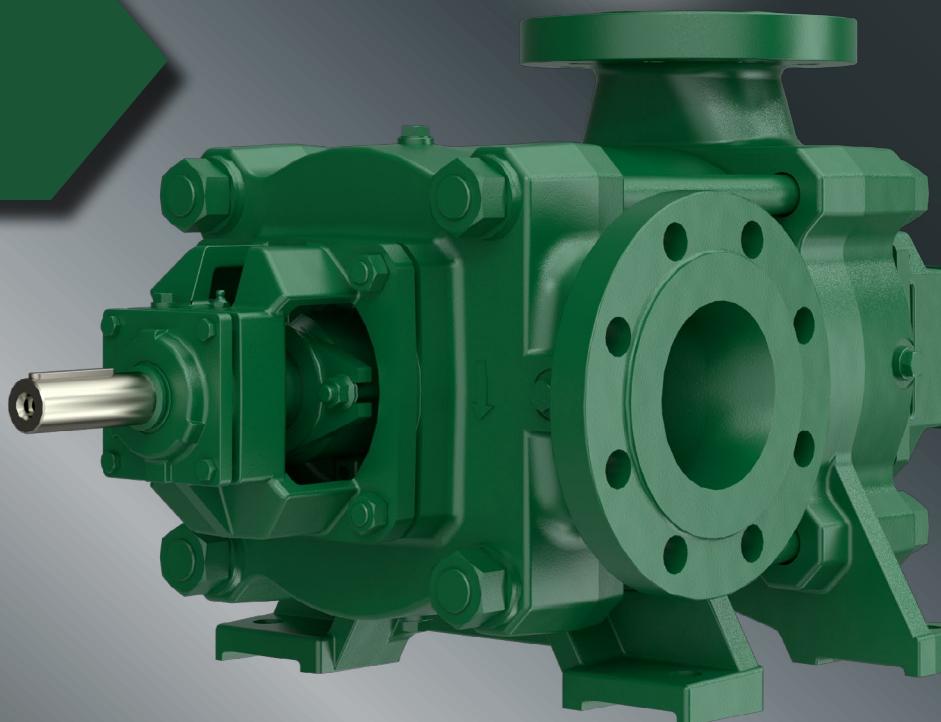
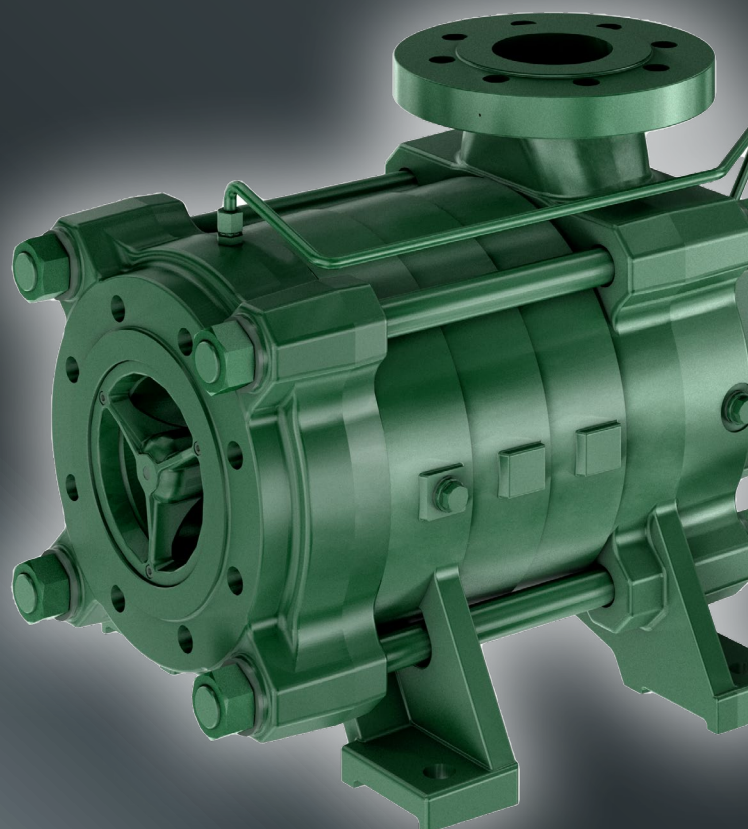

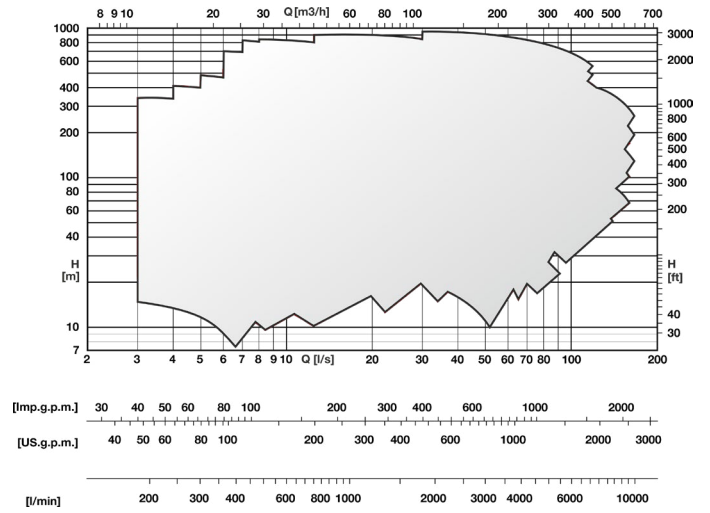
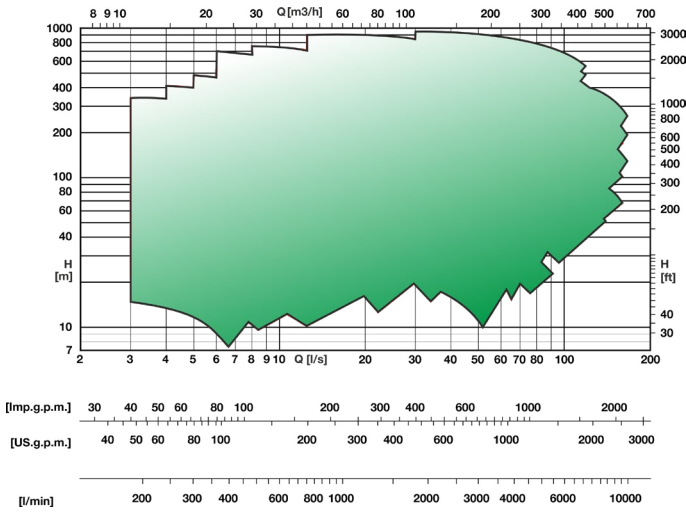
50 Hz**60 Hz**

Μεγέθη από	DNm 50 DNm 150
Παροχή έως	160 l/s
Μανομετρικό έως	1000 m
Στόμιο αναρρόφησης	PN40
Στόμιο κατάθλιψης	PN40 (PM) PN63 (PMS) PN100 (PMH)
Ταχύτητα περιστροφής	1.450 - 3.500 rpm

ΙΔΑΝΙΚΕΣ ΓΙΑ**ΤΕΧΝΗΤΗ ΧΙΟΝΩΣΗ****ΥΔΡΕΥΣΗ****ΒΙΟΜΗΧΑΝΙΑ****ΠΥΡΟΠΡΟΣΤΑΣΙΑ****ΑΡΔΕΥΣΗ**

ΓΙΑΤΙ ΝΑ ΕΠΙΛΕΞΕΤΕ ΤΗΝ PM-PMA

1 ΠΙΕΣΗ ΕΩΣ 100BAR

- Πτερωτές με σύστημα **αντιστάθμισης της αξονικής ώθησης**
- **Μεγάλο πάχος** χύτευσης και **υλικά υψηλής απόδοσης**

2 ΥΨΗΛΗ ΕΞΟΙΚΟΝΟΜΗΣΗ ΕΝΕΡΓΕΙΑΣ

- **Υψηλής απόδοσης υδραυλικά:** τα καλύτερα στην κατηγορία τους
- **Επιδόσεις εγγυημένες στον χρόνο:** δακτύλιοι φθοράς με δυνατότητα αντικατάστασης

3 ΜΕΙΩΜΕΝΟ ΚΟΣΤΟΣ ΕΓΚΑΤΑΣΤΑΣΗΣ

- **Απλή εγκατάσταση:** στόμιο αναρρόφησης στον ίδιο άξονα/ακτινική με τη σωλήνωση
- **Ευκολία ευθυγράμμισης αντλίας-μοτέρ:** καινοτόμες βάσεις

4 ΧΑΜΗΛΕΣ ΤΙΜΕΣ NPSH

- **Μειωμος κίνδυνος σπηλαιώσης**
- **Αξιοπιστία** λειτουργίας ακόμη και σε επιφανειακές εγκαταστάσεις

5 ΑΠΛΟΥΣΤΕΥΜΕΝΗ ΣΥΝΤΗΡΗΣΗ

- **Μειωμένες παρεμβάσεις συντήρησης:** ρουλεμάν στην πλευρά παροχής με λίπανση με γράσο
- **Γρήγορη επέμβαση για αντικατάσταση** δακτυλίου και τριβέα στο στόμιο αναρρόφησης

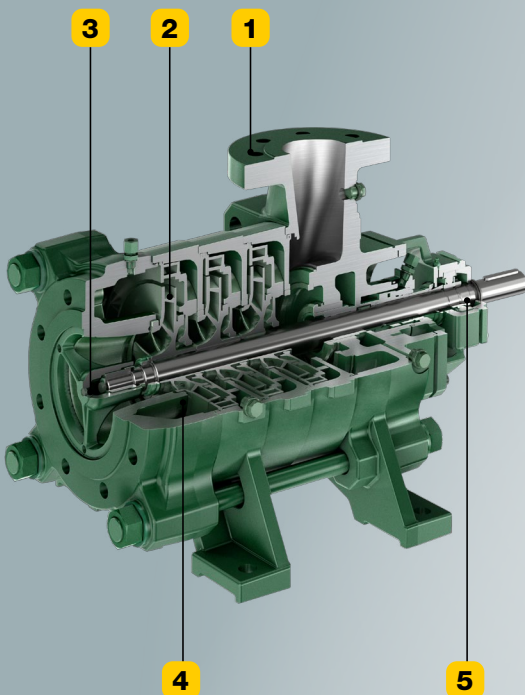
**caprari**

Ακολουθήστε μας σε

