

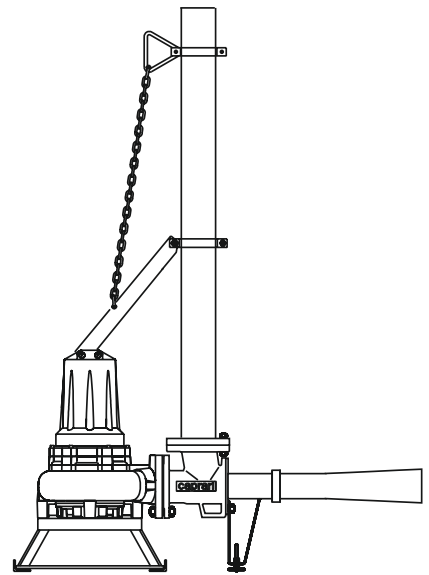

COMPLESSO DI AERAZIONE
AERATION ASSEMBLY
АЭРАЦИОННАЯ СИСТЕМА

OXY-FLOW

50 Hz



caprari

pumping power

ISO 9001
ISO 14001
ISO 45001
BUREAU VERITAS
Certification



PRESENTAZIONE INTRODUCTION ПРЕЗЕНТАЦИЯ

OXY-FLOW rappresenta una valida risposta alle esigenze di ossigenazione ed omogeneizzazione negli impianti di trattamento delle acque reflue civili, industriali e zootecniche, in acquacultura oppure nei lagunaggi aerati, con contenuti costi di investimento e di esercizio.

FUNZIONAMENTO

Mediante una elettropompa il liquido da trattare viene convogliato nel condotto a profilo Venturi dell'eiettore; la depressione che si genera richiama aria attraverso il tubo di aspirazione comunicante con l'atmosfera.

La miscela aria liquido così ottenuta, caratterizzata da bolle medio-fini, consente un'ampia superficie di contatto che favorisce lo scambio dell'ossigeno con elevati rendimenti.

VANTAGGI

L'assorbimento di ossigeno da parte del liquido avviene in modo naturale senza effetti aerosol. Il processo si completa con la omogeneizzazione per circolazione sotto l'impulso delle velocità di uscita della miscela dal tubo diffusore, evitando il pericolo di sedimentazioni con innesco di fenomeni anaerobici.

La compattezza e la semplicità di installazione dell'OXY-FLOW, ne consente l'utilizzo in vasche di qualsiasi forma e dimensioni.

Il sistema è immerso nel liquido trattato per cui risulta poco rumoroso; il livello sonoro è ulteriormente migliorabile con l'impiego del silenziatore.

PECULIARITA'

L'elevato livello qualitativo delle elettropompe sommergibili serie KC+ impiegate per la formazione dei gruppi, l'accurata profilatura dell'eiettore e del diffusore in

mandata, il diaframma in acciaio inossidabile, sono garanzia di elevata efficienza, affidabilità e costanza di prestazioni nel tempo.

Il sistema di sollevamento permette l'impiego di tubi di aspirazione rettilinei, semplicemente flangiati dal lato eiettore.

OXY-FLOW is a valid answer when it comes to oxygenation and homogenizing in systems that treat sewage from civil, industrial and animal breeding complexes, aquaculture or aerated lagoon systems, with low investment and running costs.

OPERATION

The waste liquid is conveyed by an electric pump to the Venturi shaped duct of the ejector. The vacuum created draws air through the suction pipe leading outside.

Thus obtained, the fluid air mixture has medium-fine bubbles. This achieves a large contact surface that encourages oxygen exchange with great efficiency levels.

ADVANTAGES

Oxygen absorption by the liquid occurs naturally without aerosol effects. The process is completed by homogenization through circulation under the impulse of the output speed of the mixture as it leaves the diffuser pipe. This prevents the risk of settling and the relative anaerobic phenomena. Compact and simple to install,

OXY-FLOW can be used in tanks of any shape or size.

The system is immersed in the treated fluid and is therefore fairly silent. The sound level can be further improved by use of a silencer.

SPECIAL FEATURES

The high quality of the series KC+ submersible pumps used to form the units, the accurate shape of the ejector and diffuser on the delivery part along with the stainless steel diaphragm are all factors able to guarantee high efficiency, reliability and constant performances throughout the years. The lifting system allows straight suction pipes to be simply flanged from the ejector side.

TECNICAL OPERATIONAL

Consult the KC+ catalogue for the technical-constructional details and limits to use of the electric pump. Noise

Sistema OXY-FLOW rappresenta una valida risposta alle esigenze di ossigenazione ed omogeneizzazione negli impianti di trattamento delle acque reflue civili, industriali e zootecniche, in acquacultura oppure nei lagunaggi aerati, con contenuti costi di investimento e di esercizio.

ПРИНЦИП РАБОТЫ

С помощью электронасоса обрабатываемая жидкость подается в трубу эжектора с профилем Вентури; создаваемое там разрежение всасывает воздух через всасывающий патрубок, сообщающийся с атмосферой. Полученная таким образом смесь воздуха и жидкости с мелко-средними пузырьками обеспечивает большую поверхность контакта, что способствует эффективному насыщению кислородом.

ПРЕИМУЩЕСТВА

Поглощение кислорода жидкостью происходит естественным образом без образования аэрозолей. Процесс завершается гомогенизацией за счет циркуляции под действием скорости выхода смеси из диффузорной трубки, что позволяет избежать опасности образования осадка с последующим возникновением анаэробных процессов.

Компактность и простота установки OXY-FLOW позволяют использовать его в резервуарах любой формы и размеров. Система погружена в обрабатываемую жидкость, поэтому работает практически бесшумно; уровень шума можно дополнительно снизить с помощью глушителя.

ОСОБЕННОСТИ

Высокое качество погружных электронасосов серии KC+, используемых в системах, точная профилировка эжектора и диффузора на выходе, мембрана из нержавеющей стали являются гарантией высокой эффективности, надежности и стабильности рабочих характеристик на протяжении длительного времени. Система подъема позволяет использовать прямые всасывающие трубы, просто фланцеванные со стороны эжектора.

ТЕХНИЧЕСКИЕ ХАРАКТЕРИСТИКИ

Технические и конструктивные детали, рабочие ограничения электронасоса - см. в каталоге KC+.

Уровень шума в соответствии с требованиями ISO 3746 и Директиве 98/37/ЕС — допуск ±3 дБ(А).

ESEMPLIFICAZIONE SIGLA
PUMP CODING
ПОЯСНЕНИЯ К ОБОЗНАЧЕНИЯМ

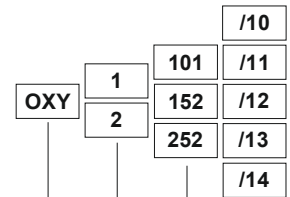

Serie - Series - Серия _____

Tipo eiettore - Ejector type - Тип эжектора

1= Singolo - Single - Одиночный

2= Doppio - Double - Двойной

Grandezza aeratore - Aerator size - Типоразмер аэратора _____

Numero progressivo legato al tipo pompa _____

Sequential number relating to pump

Последовательный номер по типу насоса

Campo di prestazioni
Performances range
Диапазон рабочих параметров

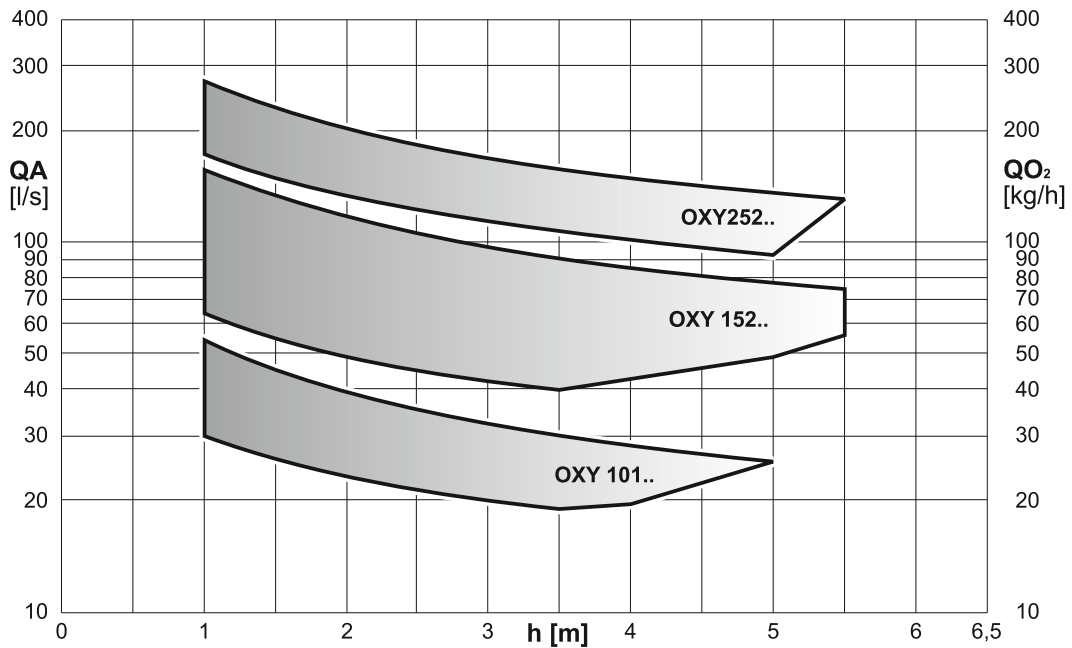

NOMENCLATURA E MATERIALI - PARTS AND MATERIALS - КОМПОНЕНТЫ И МАТЕРИАЛЫ

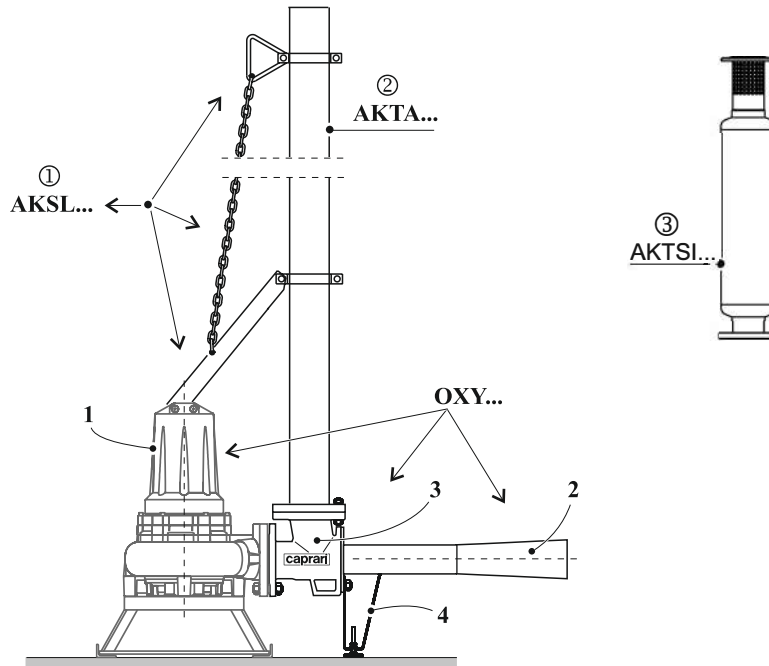

COMPLESSO DI AERAZIONE OXY...

composto da:

- 1 Elettropompa con telaio di sostegno**
Materiali e nomenclature come da catalogo elettropompe sommergibili per liquidi carichi serie KC+
- 2 Diffusore di mandata** in acciaio inox
- 3 Corpo eiettore** in ghisa grigia completo di **Diaphragma** in acciaio inox
- 4 Piede di appoggio** in acciaio inox / gomma
- **Viti e dadi** in acciaio inox

ACCESSORI SU RICHIESTA

- ① **AKSL...** - Kit di sollevamento
Staffe, Maniglia, Catena in acciaio zincato; **viti e dadi** in acciaio inox
- ② **AKTA ...** - Tubo di aspirazione in acciaio zincato; **viti e dadi** in acciaio inox
- ③ **AKTSI ...** - Silenziatore con tettuccio

OXY AERATION ASSEMBLY

consisting of:

- 1 Electric pump with base frame**
Materials and nomenclature as shown in series KC+ catalogue for submersible electric pumps for sewage
- 2 Delivery diffuser** in stainless steel
- 3 Ejector unit** in grey cast iron complete with stainless steel **Diaphragm**
- 4 Support foot** in stainless steel/rubber
- **Nuts and bolts** in stainless steel

OPTIONAL ACCESSORIES

- ① **AKSL...** - Lifting kit
Brackets, Handle, Chain in galvanized steel; **nuts and bolts** in stainless steel
- ② **AKTA...** - Suction pipe in galvanized steel; **nuts and bolts** in stainless steel
- ③ **AKTSI.** - Silencer with roofing

АЭРАЦИОННАЯ СИСТЕМА OXY...

в следующей комплектации:

- 1 Электронасос на опорной раме**
Материалы и спецификация, как указано в каталоге погружных электронасосов для грязных жидкостей серии KC+
- 2 Подающий диффузор** из нержавеющей стали
- 3 Корпус эжектора** из серого чугуна с **диафрагмой** из нержавеющей стали
- 4 Ножка** из нержавеющей стали / резины
- **Винты и гайки** из нержавеющей стали

АКСЕССУАРЫ ПОД ЗАКАЗ

- ① **AKSL...** - Комплект для подъема
Кронштейны, ручки, цепь из оцинков. стали; **винты и гайки** из нержавеющей стали
- ② **AKTA...** - Всасывающая труба из оцинков. стали; **винты и гайки** из нержавеющей стали
- ③ **AKTSI ...** - Глушитель с навесом

CARATTERISTICHE DI FUNZIONAMENTO- TECHNICAL OPERATIONAL - РАБОЧИЕ ХАРАКТЕРИСТИКИ

Evitare un contatto diretto del getto con le pareti od ostacoli in generale. Ciò causa una aggregazione delle bolle d'aria fini in bolle più grosse con una perdita di rendimento del processo di ossigenazione.

Lo sviluppo orizzontale del getto varia secondo la:

- Potenza installata e dimensione elettropompa
- Velocità longitudinale della massa liquida
- L'altezza del liquido nella vasca "h+C" (vedi pag. 5 e 6 per le rispettive quote).

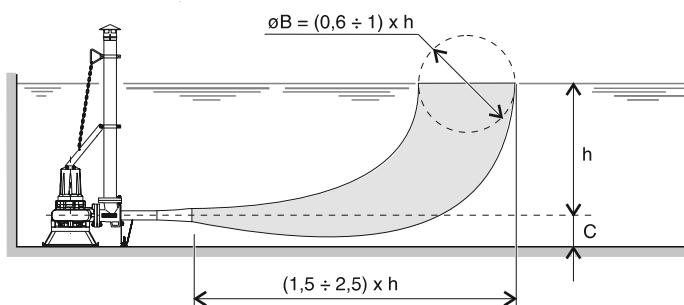

Prevent the jet from directly hitting the walls or obstructions in general. This would cause fine air bubbles to cluster together into larger bubbles and the oxygenation process would lose on efficiency.

The horizontal length of the jet varies according to:

- the installed power and size of the electric pump
- the longitudinal speed of the fluid mass
- the height of the liquid in the tank "h+C" (consult pages 5 and 6 for the respective measurements).

Следует избегать прямого контакта выброса со стенками или препятствиями в целом. Это приводит к объединению мелких пузырьков воздуха в более крупные, что снижает эффективность процесса оксигенации.

Горизонтальное распространение потока зависит от:

- Установленной мощности и размера электронасоса
- Продольной скорости жидкости
- Высоты жидкости в резервуаре «h+C» (см. стр. 5 и 6 для информации по соответствующим размерам).



DIAGRAMMA CAPACITÀ AERAZIONE
AERATION CAPACITY DIAGRAM
ГРАФИК ОБЪЕМА АЭРАЦИИ



DIAGRAMMA CAPACITÀ OSSIGENAZIONE
OXYGENATION CAPACITY DIAGRAM
ГРАФИК ОБЪЕМА НАСЫЩЕНИЯ КИСЛОРОДОМ

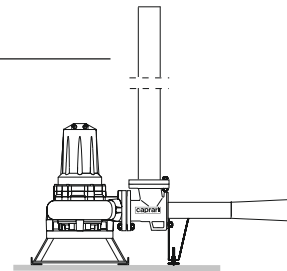

QA = Aria aspirata - Air suction capacity - Всасываемый воздух

QO₂ = Contenuto ossigeno nell'aria aspirata - Oxygen content within air capacity - Содержание кислорода во всасываемом воздухе

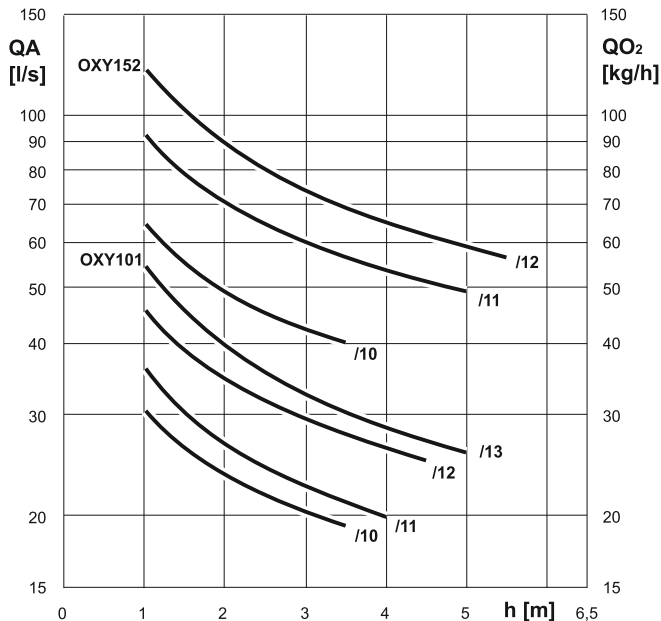
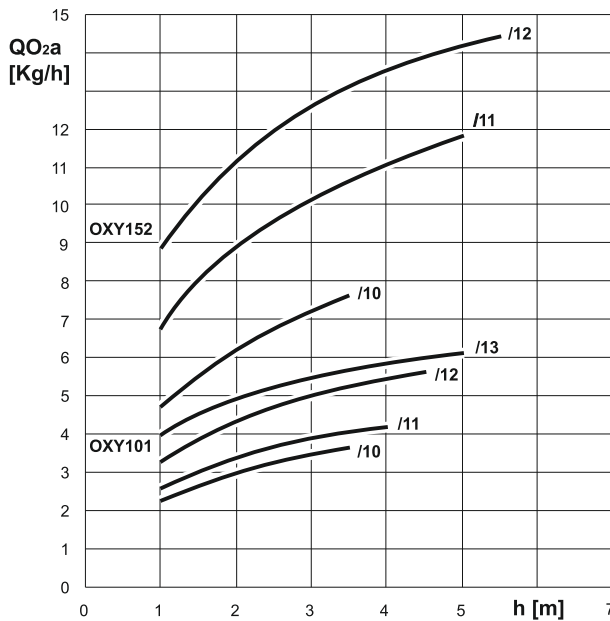
QO_{2a} = Portata di ossigeno assorbita dal liquido - Capacity of absorbed oxygen - Объем поглощенного кислорода

h [m] = Battente - Submersion - Глубина погружения

N.B. - EX - ПРИМ.: le caratteristiche sono state rilevate alla temperatura di 20°C, alla pressione atmosferica di 1 bar. - the data have been measured at 20°C temperature and 1 bar atmospheric pressure. - Характеристики измерялись при температуре 20°C и атмосферном давлении 1 бар.

Tipo Type Тип	COMPLESSO DI AERAZIONE AERATION ASSEMBLY АЭРАЦИОННАЯ СИСТЕМА			ACCESSORI SU RICHIESTA ACCESSORIES ON DEMAND АКСЕССУАРЫ - ОПЦИИ			Rumorosità Noise level Уровень шума		Battente Submersion погруж.		Volume liquido vasca (1) Volume of liquid in tank (1) Объем резервуара (1)
	Composizione - Composition - Комплектация			① Kit sollevamento Lifting kit Комплект для подъема	② Tubo aspirazione Suction pipe Всасывающ. труба	③ Silenziatore con tettuccio Silencer with roofing Глушитель с навесом	Con silenziatore With silencer C глушителем	Senza silenziatore Without silencer Без глушителя	h		
	Elettropompa tipo Pump type Тип электронасоса	Eiettore completo di diffusore Ejector complete with diffuser Эжектор с диффузором	Telaio di sostegno Bearing frame Опорная рама				[dB(A)]	[dB(A)]	min.	max.	
OXY 101 / 10 / 11 / 12 / 13	KCM100HL+002941N3 KCM100HG+003741N3 KCM100HD+004641N3 KCM100HA+005842N3	AK100/57	TSK100B	AKSL100	AKTA100	AKTSI100	< 70	80	1	3,5 4 4,5 5	55 ÷ 140 65 ÷ 150 80 ÷ 190 110 ÷ 260
OXY 152 / 10 / 11 / 12	KCM150LG+007542N3/P KCM150LD+010542N3/P KCM150LA+012542N3/P	AK150/79	TSKM B	AKSL150	AKTA150	AKTSI150	< 70	80	1	3,5 5 5,5	140 ÷ 340 180 ÷ 440 240 ÷ 570

(1) = Valori indicativi variabili in funzione della forma della vasca, del pericolo di sedimentazione, delle esigenze di ossigenazione e concentrazione fanghi.
Indicative values that vary according to the shape of the tank, the risk of settling, the oxygenating requirements and concentration of sludge.
Ориентировочные значения, которые могут варьироваться в зависимости от формы бассейна, риска осаждения, потребности в насыщении кислородом и концентрации ила.

DIMENSIONI D'INGOMBRO E PESI COMPLESSO DI AERAZIONE ED ACCESSORI
OVERALL DIMENSIONS AND WEIGHTS AERATION ASSEMBLY AND ACCESSORIES
ГАБАРИТЫ И ВЕС АЭРАЦИОННОЙ СИСТЕМЫ И АКСЕССУАРЫ

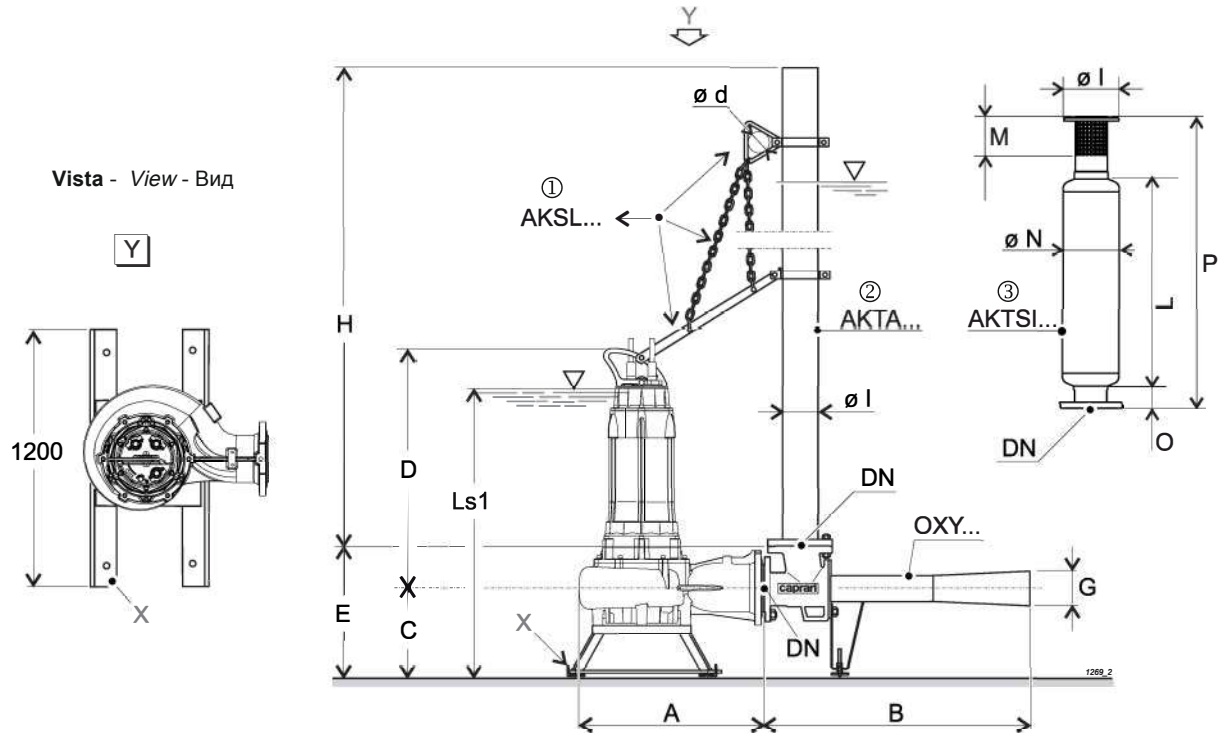

Complesso di aerazione Aeration assembly Аэрационная система	Battente minimo Minimum head Миним. глубина погружения	DN (PN16)	A	B	C	D	E	G	Peso - Weight - Вес		
									Pompa + Telaio Pump + Frame Насос + рама	Aeratore Aerator Аэратор	Complesso Assembly Система в сборе
Ls1		[mm]							[kg]		
OXY 101 / 10 / 11 / 12 / 13	608	100	435	1010	305	532,3	450	114	121,7	50	188,7
	642								131,1		198,1
									136,1		203,1
									145,1		212,1
OXY 152 / 10 / 11 / 12	805	150	532	1590	365	670	545	200	197	72	286
						672,4			219,6		308,6
						219,8			308,8		

① Kit sollevamento Lifting kit Комплект для подъема	Catena Chain Цепь	d	Peso Weight Вес	② Tubo aspirazione Suction pipe Всасыв. труба	DN (PN16)	H*1	Ø	Peso Weight Вес
AKSL100 AKSL150	Ø10 x 4	100	22	AKTA100 AKTA150	100	4000	114,3	53,5
			23		150		168,3	67,5

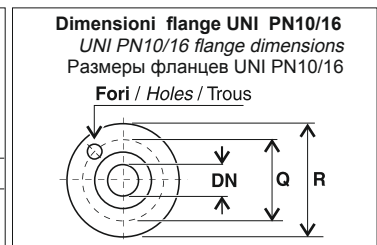

③ Silenziatore Silencer Глушитель	DN	PN	Ø N	Ø I	O	P	Peso Weight Вес
	[mm]	[bar]	[mm]				
AKTSI100 AKTSI150	100	10	200	180	135	1040	16,5
	150	15	250	215	225	1420	29

DN	Ø Q	Ø R	Fori Holes Отверстия	
			N°	Ø [mm]
100	180	220	8	18
150	240	285	8	22

* =H min: 1000 mm



DIAGRAMMA CAPACITÀ AERAZIONE
AERATION CAPACITY DIAGRAM
ГРАФИК ОБЪЕМА АЭРАЦИИ



DIAGRAMMA CAPACITÀ OSSIGENAZIONE
OXYGENATION CAPACITY DIAGRAM
ГРАФИК ОБЪЕМА НАСЫЩЕНИЯ КИСЛОРОДОМ

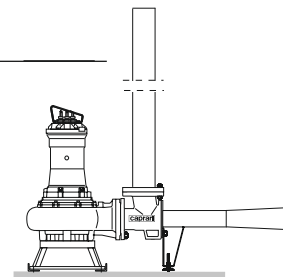

QA = Aria aspirata - Air suction capacity - Всасываемый воздух

QO₂ = Contenuto ossigeno nell'aria aspirata - Oxygen content within air capacity - Содержание кислорода во всасываемом воздухе

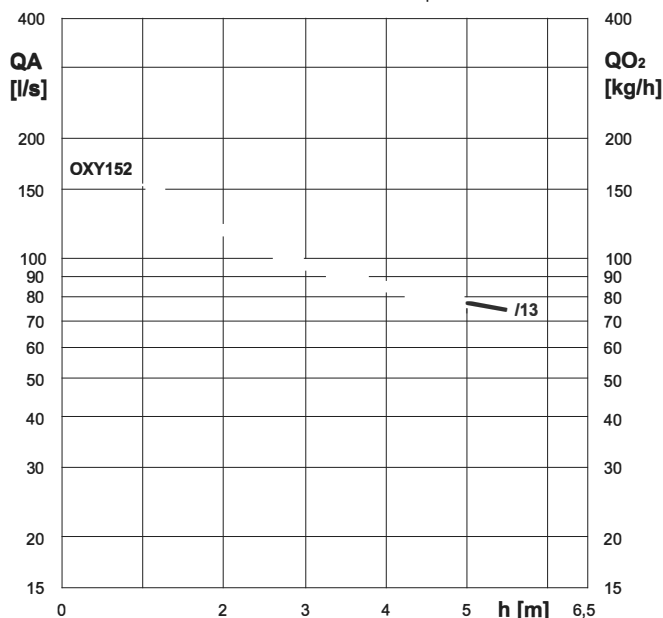
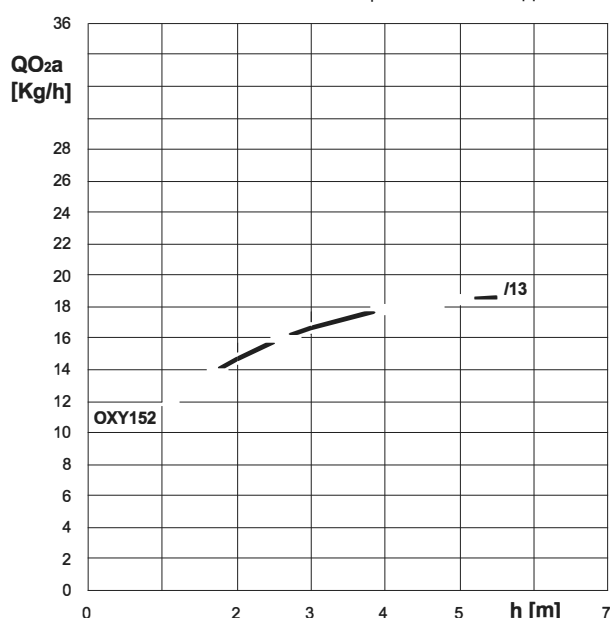
QO_{2a} = Portata di ossigeno assorbita dal liquido - Capacity of absorbed oxygen - Объем поглощенного кислорода

h [m] = Battente - Submersion - Глубина погружения

N.B. - EX - ПРИМ.: le caratteristiche sono state rilevate alla temperatura di 20°C, alla pressione atmosferica di 1 bar. - the data have been measured at 20°C temperature and 1 bar atmospheric pressure. - Характеристики измерялись при температуре 20°C и атмосферном давлении 1 бар.

COMPLESSO DI AERAZIONE AERATION ASSEMBLY АЭРАЦИОННАЯ СИСТЕМА				ACCESSORI SU RICHIESTA ACCESSORIES ON DEMAND АКСЕССУАРЫ - ОПЦИИ			Rumorosità Noise level Уровень шума		Battente Submersion Глубина погруж.		Volume liquido vasca (1) Volume of liquid in tank (1) Объем резервуара (1)
Tipo Type Type	Elettropompa tipo Pump type Тип электронасоса	Composizione - Composition - Комплектация		Kit sollevamento Lifting kit Комплект для подъема	Tubo aspirazione Suction pipe Всасывающ. труба	Silenziatore con tettuccio with roofing Глушитель с навесом	Con silenziatore With silencer C глушителем	Senza silenziatore Without silencer Без глушителя	h		
		Eiettores completo di diffusore Ejector complete with diffuser Эжектор с диффузором	Telaio di sostegno Bearing frame Опорная рама						min.	max.	
OXY 152 / 13	KCM150NL+016542N3	AK150/79	TSKMB	AKSL150N	AKTA150	AKTSl150	< 70	80	1	5,5	300 ÷ 750

(1) = Valori indicativi variabili in funzione della forma della vasca, del pericolo di sedimentazione, delle esigenze di ossigenazione e concentrazione fanghi.
Indicative values that vary according to the shape of the tank, the risk of settling, the oxygenating requirements and concentration of sludge.
Ориентировочные значения, которые могут варьироваться в зависимости от формы бассейна, риска осаждения, потребности в насыщении кислородом и концентрации ила.

DIMENSIONI D'INGOMBRO E PESI COMPLESSO DI AERAZIONE ED ACCESSORI
OVERALL DIMENSIONS AND WEIGHTS AERATION ASSEMBLY AND ACCESSORIES
ГАБАРИТЫ И ВЕС АЭРАЦИОННОЙ СИСТЕМЫ И АКСЕССУАРЫ

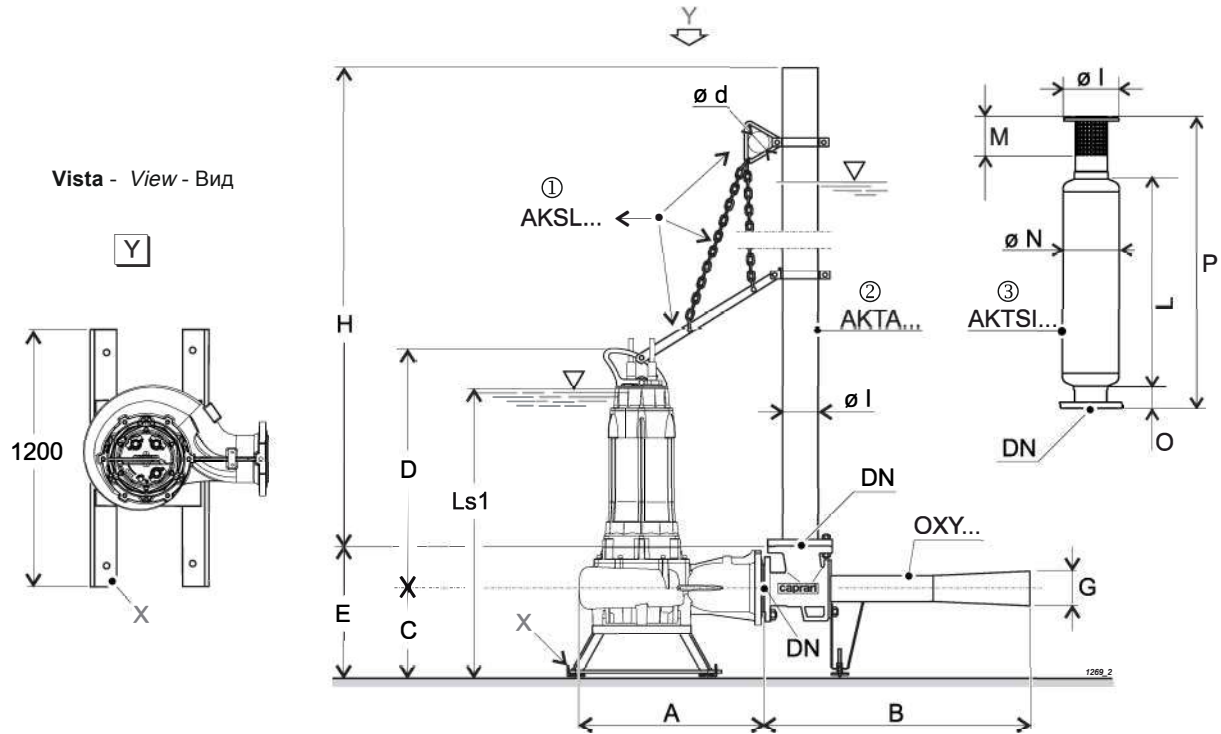

Complesso di aerazione Aeration assembly Аэрационная система	Battente minimo Minimum head Миним. глубина погружения DN (PN16)	A	B	C	D	E	G	Peso - Weight - Вес					
								Ls1	Pompa + Telaio Pump + Frame Насос + рама	Aeratore Aerator Аэратор	Complesso Assembly Система в сборе		
								[mm]			[kg]		
OXY 152 / 13	1182	150	658	1590	387	1080	567	200	378,1	72	467,1		

① Kit sollevamento Lifting kit Комплект для подъема	Catena Chain Цепь	d	Peso Weight Вес
	[mm x m]	[mm]	[kg]
AKSL150N	ø10 x 5	100	35

② Tubo aspirazione Suction pipe Всасыв. труба	DN (PN16)	H*	ø	Peso Weight Вес
		[mm]		[kg]
AKTA150	150	5000	168,3	84,4

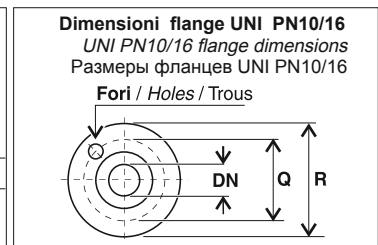

③ Silenziatore Silencer Глушитель	DN	PN	ø N	ø I	O	P	Peso Weight Вес
	[mm]	[bar]	[mm]				[kg]
AKTSI150	150	16	250	215	225	1420	29

DN	ø Q	ø R	Fori Holes Отверстия	
			N°	ø [mm]
150	240	285	8	22

* =H min: 1000 mm

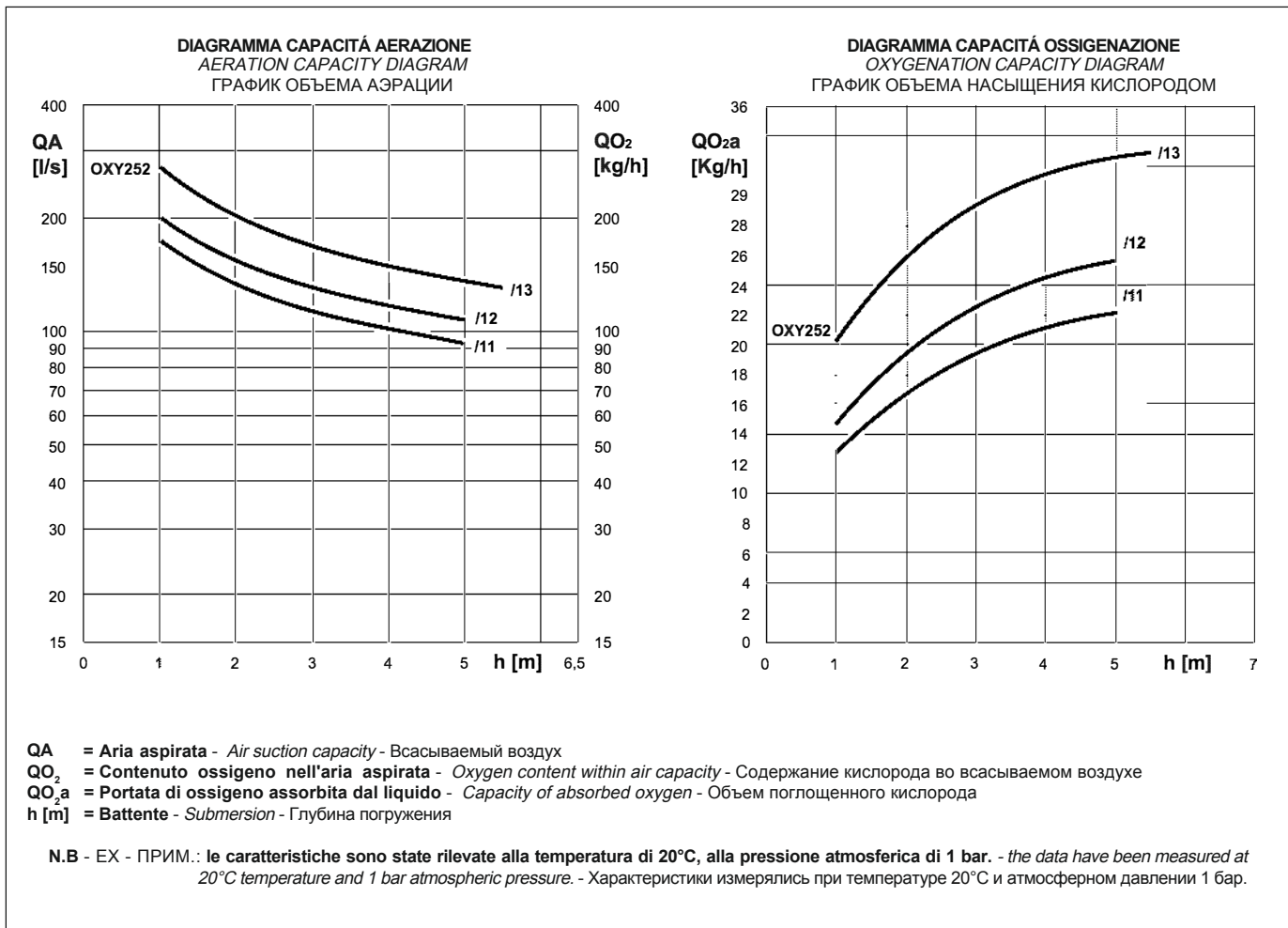
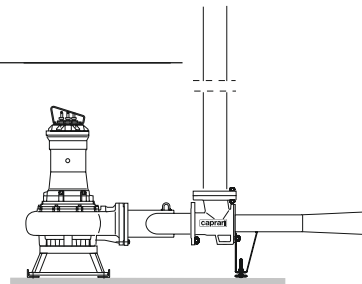

COMPLESSO DI AERAZIONE AERATION ASSEMBLY АЭРАЦИОННАЯ СИСТЕМА Composizione - Composition - Комплектация				ACCESSORI SU RICHIESTA ACCESSORIES ON DEMAND АКСЕССУАРЫ - ОПЦИИ			Rumorosità Noise level Уровень шума		Battente Submersion Глубина погруж.		Volume liquido vasca (1) Volume of liquid in tank (1) Объем резервуара (1)
Tipo Type Тип	Elettropompa tipo Pump type Тип электронасоса	Eiettore completo di diffusore Ejector complete with diffuser Эжектор с диффузором	Telaio di sostegno Bearing frame Опорная рама	① Kit sollevamento Lifting kit Комплект для подъема	② Tubo aspirazione Suction pipe Всасывающ. труба	③ Silenziatore con tettuccio Silencer with roofing Глушитель с навесом	Con silenziatore With silencer C глушителем	Senza silenziatore Without silencer Без глушителя	min.	max.	
							[dB(A)]		[m]		[m ³]
OXY 252 / 11 / 12 / 13	KCD200NG+019342N3 KCD200ND+021042N3 KCD200NA+026042N3	AK150/200/D	TSKMB	AKSL150N/D	AKTA150	AKTSI150	< 70	80	1	5.5	400 ÷ 950 450 ÷ 1050 550 ÷ 1300

(1) = Valori indicativi variabili in funzione della forma della vasca, del pericolo di sedimentazione, delle esigenze di ossigenazione e concentrazione fanghi.
Indicative values that vary according to the shape of the tank, the risk of settling, the oxygenating requirements and concentration of sludge.
 Ориентировочные значения, которые могут варьироваться в зависимости от формы бассейна, риска осаждения, потребности в насыщении кислородом и концентрации ила.

DIMENSIONI D'INGOMBRO E PESI COMPLESSO DI AERAZIONE ED ACCESSORI
OVERALL DIMENSIONS AND WEIGHTS AERATION ASSEMBLY AND ACCESSORIES
ГАБАРИТЫ И ВЕС АЭРАЦИОННОЙ СИСТЕМЫ И АКЦЕССУАРЫ

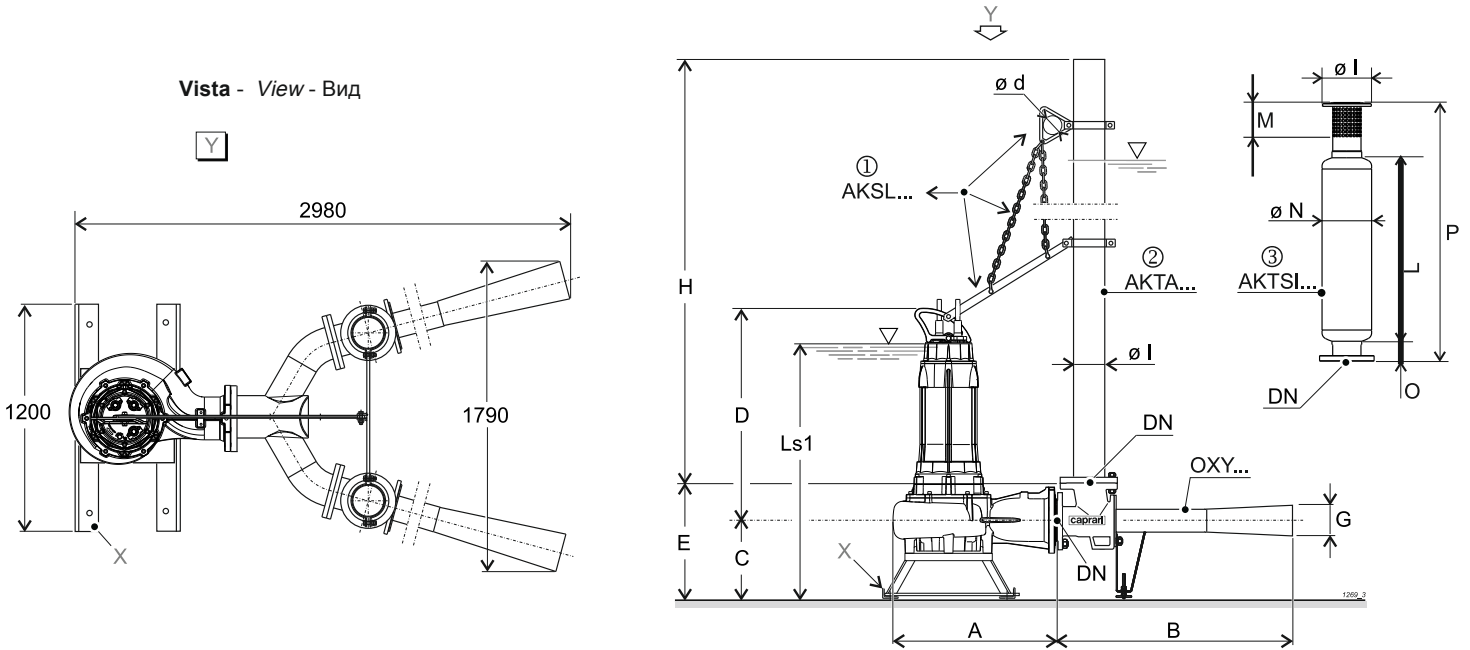

Compleanno di aerazione Aeration assembly Аэрационная система	Battente minimo Minimum head	DN (PN10)	A	B	C	D	E	G	Peso - Weight - Bec			
									Ls1	Pompa + Telaio Pump + Frame Насос + рама	Aeratore Aerator Аэратор	Compleanno Assembly Система в сборе
										[kg]		
OXY 252 / 11 / 12 / 13			[mm]						[kg]			
	1201	200	835	2085	397	1089	577	200	416,6 441,2 442,1	144	627,6 652,2 653,1	

M Kit sollevamento Lifting kit Комплект для подъема	Catena Chain Цепь	d	Peso Weight Вес
	[mm x m]	[mm]	[kg]
AKSL150N/D	ø14 x 5	100	92

N 2 tubi aspirazione 2 suction pipes 2 всасыв. трубы	DN (PN10)	H*1	ø	Peso Weight Вес
		[mm]		[kg]
AKTA150	200	5000	168,3	168,8

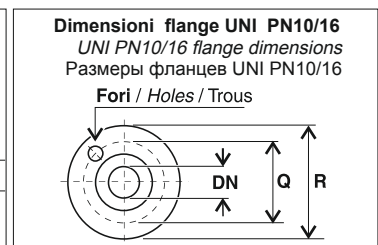

O Silenziatore Silencer Глушитель	DN	PN	ø N	ø I	O	P	Peso Weight Вес
	[mm]	[bar]	[mm]				[kg]
AKTSI150	150	16	250	215	225	1420	29

DN	ø Q	ø R	Fori Holes Отверстия	
			N°	ø [mm]
150	240	285	8	22
200	295	340	8	22

* =H min: 1000 mm

Caratteristiche motori a 50 Hz
50 Hz motor features
Характеристики двигателей 50 Гц

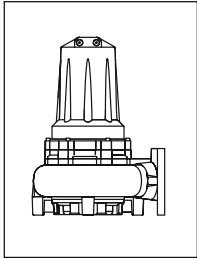
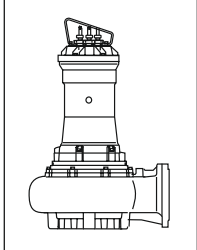
Motore tipo <i>Motor type</i> Тип двигателя	Potenza motore <i>Motor rating</i> Мощность двиг.		IN (400 V) Assorbimento <i>Absorption</i> Потребл. ток	Avviamento diretto <i>Direct starting</i> Прямой пуск	Avviamento <i>Starting</i> Пуск (standard)		Max avviamenti / ora <i>Starts / hour max</i> Макс. кол-во пусков/ч
	P1	P2			Diretto <i>Direct</i> Прямой	Y -Δ	
	[kW]		[A]	Is/IN			
 <p>4 Poli <i>Poles</i> Полюс.</p>	KC00294..H112..	3,35	2,9	6,1	6,6	-	20
	KC00374..H132..	4,22	3,7	7,7	6,8		
	KC00464..H132..	5,22	4,6	9,5	6,1		
	KC00584..H132..	6,58	5,8	11,9	6,7		
	KC00754..L132..	8,41	7,5	15,3	7,7		15
	KC01054..L160..	11,56	10,5	20	6,2		
	KC01254..L160..	13,79	12,5	24	6		10
	KC01654..N180..	18	16,5	31,2	5,2		
	KC01934..N180..	21	19,3	38,8	6,2		
	KC02104..N180..	22,75	21	39	6,5		
	KC02604..N180..	28,17	26	47,2	5,4		

P1 = Potenza assorbita motore - Power absorbed by the motor - Потребл. мощность двигателя
P2 = Potenza resa dal motore - Power rated by the motor - Выходная мощность двигателя

IN = Corrente nominale - Rated current - Номинал. сила тока
IS = Corrente di avviamento - Starting current - Пусковой ток

- I motori elettrici sono previsti per essere alimentati alle seguenti tensioni nominali di rete: 400 V ± 10% standard; 230 V ± 10% a richiesta
The electric motors are produced in the following voltage ratings: 400 V ± 10% standard; 230 V ± 10% on request

Электродвигатели должны питаться от источников питания со следующими номин. значениями: 400 V ± 10% стандарт; 230 V ± 10% под заказ
Tensioni diverse su richiesta - Other voltages on request - Другие напряжения под заказ

caprari

La CAPRARI S.p.A. si riserva facoltà di apportare modifiche atte a migliorare i propri prodotti in qualsiasi momento e senza preavviso alcuno
CAPRARI S.p.A. reserves the right to make changes to improve its products at any time and without any notice
CAPRARI S.p.A. оставляет за собой право вносить изменения с целью улучшения своих продуктов в любое время и без предварительного уведомления.